

SL Navodila za uporabo in montažo X Pure

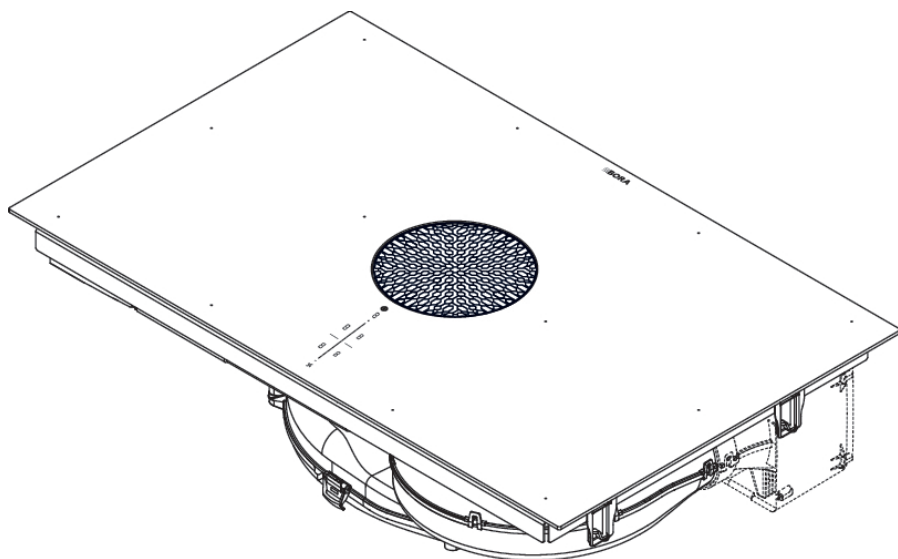

Kazalo

1	Splošno	4	5.4.5	Avtomatika za nadaljnje kuhanje.....	21
1.1	Veljavnost.....	4	5.4.6	Prikazovalnik za servis filtra	21
1.2	Odgovornost.....	4	5.5	Funkcije kuhalne plošče	21
1.3	Skladnost izdelka.....	4	5.5.1	Prepoznavna lonca	21
1.4	Prikaz informacij	4	5.5.2	Izbira kuhališča	21
2	Varnost	6	5.5.3	Nastavitev stopnje moči za kuhališče.....	21
2.1	Predvidena uporaba.....	6	5.5.4	Stopnja Power kuhališč.....	22
2.2	Osebe z omejenimi sposobnostmi.....	6	5.5.5	Časovnik kuhališč	22
2.3	Splošni varnostni napotki.....	7	5.5.6	Funkcija premora	22
2.4	Varnostni napotki za montažo.....	8	5.5.7	Spremenljiva funkcija za ohranjanje toplote ..	23
2.4.1	Varnostni napotki za montažo odvoda pare	9	5.5.8	Funkcija za premostitev	23
2.4.2	Varnostni napotki za montažo kuhalnih plošč.....	10	5.5.9	Samodejna funkcija za premostitev	23
2.5	Varnostni napotki za uporabo	10	5.5.10	Izklop kuhališča.....	23
2.5.1	Varnostni napotki za uporabo odvoda pare	11	5.6	Varnostne naprave	23
2.5.2	Varnostni napotki za uporabo kuhalnih plošč ..	12	5.6.1	Varovalni zaklep za otroke	23
2.6	Varnostni napotki za čiščenje in vzdrževanje.....	13	5.6.2	Zapora za čiščenje	24
2.6.1	Varnostni napotki za čiščenje in vzdrževanje odvoda pare.....	14	5.6.3	Prikazovalnik preostale toplote	24
2.6.2	Varnostni napotki za čiščenje in vzdrževanje kuhalnih plošč	14	5.6.4	Varnostni izklop	24
2.7	Varnostna navodila za popravila, servis in nadomestne dele	14	5.6.5	Zaščita pred pregrevanjem.....	24
2.8	Varnostni napotki za demontažo in za odlaganje med odpadke	15	6	Connect	24
3	Tehnični podatki	16	6.1	Namestitev aplikacije.....	24
3.1	Dimenzije naprave PUXA2/R	16	6.2	Račun	24
3.2	Dimenzije naprave PUXU2/R	17	6.3	Pairing	24
4	Opis naprave	17	6.4	Aplikacija BORA JOY	25
4.1	Tipaska oznaka	17	7	BORA Assist	25
4.2	Sistemska oznaka	17	7.1	Kuhalna posoda	25
4.2.1	Postavitev	17	7.2	BORA Assist	25
4.2.2	Polje za upravljanje.....	18	7.3	Aktiviranje funkcij BORA Assist.....	25
4.2.3	7-segmentni prikazovalniki	18	7.3.1	Ponovna prilagoditev kuharskih programov....	25
4.2.4	Koncept moči osvetlitve	18	7.3.2	Fry - cvrtje pri natančno določeni temperaturi.....	25
4.3	Princip delovanja odvoda kuhalne plošče	18	7.3.3	Boil - Vretje vode.....	26
4.4	Princip delovanja indukcijske kuhalne plošča	19	7.3.4	Prilagoditev časovnika kuhališča.....	26
5	Funkcija in upravljanje	19	7.4	Zagon funkcij BORA Assist preko aplikacije BORA JOY	26
5.1	Splošni napotki za uporabo	19	7.5	Predčasna prekinitve funkcije BORA Assist	26
5.2	Upravljanje na dotik.....	19	7.6	Potek funkcije BORA Assist	26
5.3	Upravljanje sistema	20	7.6.1	Podaljšanje časa	26
5.3.1	Vklop/izklop.....	20	8	Meni za stranke	26
5.3.2	Kratkoročna budilka	20	8.1	Točka menija Con: Connectivity	26
5.3.3	Funkcija Recovery	20	8.2	Točka menija 1: Glasnost zvočnih signalov..	27
5.4	Funkcije odvoda kuhalne plošče.....	20	8.2.1	Zvočni koncept.....	27
5.4.1	Stopnje moči ventilatorja.....	20	8.3	Točka menija 2: Varovalni zaklep za otroke	27
5.4.2	Stopnja Power ventilatorja	20	8.4	Točka menija 3: Prikaz stanja filtra in ponastavitev prikazovalnika za servis filtra .	27
5.4.3	Avtomatika odvoda.....	21	8.5	Točka menija 4: Trajanje avtomatike za nadaljnje kuhanje	27
5.4.4	Izklop ventilatorja	21	8.6	Točka menija 5: Hitrost odzivnosti območij na dotik	28
			8.7	Točka menija 6: Preizkus lučk LED.....	28

8.8	Točka menija 7: Trajna prepoznavna lonca	28	11.9.3	Priključitev kanala za odvod zraka.....	41
8.9	Točka menija 8: Prikaz različice programske/ strojne opreme.....	28	11.9.4	Vzpostavitev priključka zadnje strani pri različici z obtočnim zrakom A.....	41
8.10	Točka menija 9: Varnostni izklop	28	11.9.5	Filter z aktivnim ogljem namestite pri različici z obtočnim zrakom	41
8.11	Točka menija 0: Vrnitev na tovarniške nastavitve.....	29	11.10	Vzpostavitev napajalne povezave.....	41
9	Čiščenje in vzdrževanje	29	11.11	Prvi zagon	42
9.1	Čistilna sredstva	29	11.11.1	Meni za trgovce in servis.....	42
9.2	Vzdrževanje	29	11.11.2	Točka menija B: Konfiguracija sistema odvoda.....	43
9.3	Čiščenje kuhalne plošče.....	29	11.11.3	Točka menija C: Upravljanje moči	43
9.4	Čiščenje odvoda pare	30	11.11.4	Točka menija D: Način demo	43
9.4.1	Čiščenje rešetke odvoda pare in maščobnega filtra iz nerjavnega jekla.....	30	11.11.5	Preverjanje delovanja.....	44
9.4.2	Odstranjevanje tekočin v napravi	30	11.12	Zatesnitev naprave.....	44
9.5	Čiščenje ohišja zračnega kanala	30	11.13	Predaja uporabniku	44
9.6	Zamenjava filtra z ogljem	31			
10	Odprava napak	33	12	Ustavitve delovanja, demontaža in odlaganje med odpadke	44
11	Montaža	34	12.1	Ustavitve delovanja.....	44
11.1	Splošni napotki za montažo	34	12.2	Demontaža.....	44
11.1.1	Hkratno delovanje odvoda pare v različici z odvodom zraka in kuriščem, ki je odvisno od zraka.....	34	12.3	Okolju prijazno odlaganje med odpadke.....	44
11.2	Obseg dobave	34	12.3.1	Odlaganje transportne embalaže	44
11.3	Orodje in pripomočki	35	12.3.2	Odlaganje odpadkov	45
11.4	Pogoji montaže	35	12.3.3	Odlaganje odpadne naprave.....	45
11.4.1	Razdalje za namestitve	35	13	Garancija, tehnični servis, nadomestni deli in pribor	45
11.4.2	Najmanjše dimenzije povišstva X Pure.....	35	13.1	Garancija proizvajalca družbe BORA	45
11.4.3	Napotki za kuhinjsko povišstvo.....	35	13.1.1	Podaljšek garancije	46
11.5	Izrez delovne plošče	35	13.2	Servis	46
11.5.1	Dimenzije izreza.....	36	13.3	Nadomestni deli	46
11.6	Priprava kuhinjskega povišstva - odvodna izvedba	36	13.4	Pribor	46
11.6.1	Prilagoditev kuhinjskega povišstva	36	14	Podatkovni listi izdelkov	47
11.6.2	Dimenzije vgradnje	37	14.1	Podatkovni list izdelka PUXA2 PUXA2R – odvod pare.....	47
11.7	Priprava kuhinjskega povišstva - različica z obtočnim zrakom	37	14.2	Podatkovna kartica izdelka X Pure - kuhalna plošča.....	48
11.7.1	Povratni tok obtočnega zraka iz kuhinjskega povišstva.....	37			
11.7.2	Različice montaže A in B za naprave z obtočnim zrakom.....	37			
11.7.3	Priprava kuhinjskega povišstva za različico montaže A	37			
11.7.4	Dimenzije vgradnje različice montaže A.....	38			
11.7.5	Podaljšanje teleskopskega podaljška oglenega filtra	38			
11.7.6	Priprava kuhinjskega povišstva za različico montaže B	39			
11.7.7	Dimenzije vgradnje različice montaže B.....	39			
11.8	Priprava naprave	39			
11.9	Montaža kuhalne plošče.....	40			
11.9.1	Vstavljanje kuhalne plošče	40			
11.9.2	Pritrjevanje kuhalne plošče	40			

1 Splošno

Ta navodila in vsi priloženi dokumenti vsebujejo pomembne informacije, ki vas ščitijo pred poškodbami in preprečujejo poškodbe naprave.

► Nujno je treba upoštevati vse dokumente, ki so vključeni v obseg dobave.

Namestitvev in montažo lahko izvedete le v skladu z veljavno nacionalno zakonodajo, predpisi in standardi. Delo smejo opraviti le usposobljeno strokovno osebje, ki pozna in upošteva dodatne predpise lokalnega podjetja za oskrbo z električno energijo.

Upoštevati je potrebno vsa opozorila in varnostne napotke, ter navodila za upravljanje priloženih dokumentov.

Ta navodila shranite na varnem mestu in jih po potrebi posredujte naslednjemu lastniku.

1.1 Veljavnost

Ta priročnik velja za več različic naprav. Zato je mogoče, da posamezne opisane značilnosti opreme ne veljajo za vašo napravo. Vsebovane ilustracije se lahko razlikujejo in se razumejo kot načelni prikazi.

1.2 Odgovornost

BORA Holding GmbH, BORA Vertriebs GmbH & Co KG, BORA APAC Pty Ltd in BORA Lüftungstechnik GmbH v nadaljnjem besedilu BORA ne odgovarjajo za škodo, ki nastane zaradi neupoštevanja oz. nespoštovanja teh dokumentov, ki so vključeni v obseg dobave!

Poleg tega BORA ne odgovarja za škodo, nastalo zaradi nepravilne montaže in neupoštevanja opozoril in varnostnih napotkov!

1.3 Skladnost izdelka

Naprave ustrezajo naslednjim predpisom EU/ES:

- Direktiva o okoljsko primerni zasnovi 2009/125/ES
- Direktiva RoHS 2011/65/EU

Družba BORA Vertriebs GmbH & Co KG s tem izjavlja, da je radijska oprema PUXA2, PUXA2R, PUXU2 in PUXU2R v skladu z Direktivo 2014/53/EU.

Naprava podpira frekvenčne pasove:

- 2,4 GHz: 100 mW najv.

Naprave ustrezajo naslednjim predpisom UK/ES:

UK – Statement of Compliance The Product Security and Telecommunications Infrastructure (Security Requirements for Relevant Connectable Products) Regulations 2023.

Celotno besedilo izjave EU o skladnosti in izjave Združenega Kraljevstva o skladnosti je na voljo na naslednjem spletnem naslovu:
<https://www.bora.com>

1.4 Prikaz informacij

Izdelek, opisan v teh navodilih, je v nadaljevanju imenovan kot naprava. Vse mere so podane v milimetrih.

Navodila za uporabo

► Navodila za upravljanje vedno izvajajte v navedenem vrstnem redu.

Oštevilčevanja

- Oštevilčenje 1
- Oštevilčenje 2

Informacijska obvestila

i Informacija vas obvešča o posebnostih, ki jih morate nujno upoštevati.

Opozorila in varnostni napotki

NEVARNOST

Vrsta in vir nevarnosti

Posledice ob neupoštevanju

► Varnostni ukrepi

Ob tem velja:

- Opozorilni znaki opozarjajo na povečano tveganje za poškodbe.
- Signalna beseda označuje resnost nevarnosti.

Opozorilni znak	Signalna beseda	Ogrožanje
	Nevarnost	Opozarja na neposredno nevarno situacijo, ki lahko pri neupoštevanju privede do smrti ali hudih telesnih poškodb.
	Opozorilo	Opozarja na potencialno nevarno situacijo, ki lahko pri neupoštevanju privede do smrti ali hudih telesnih poškodb.
	Previdno	Opozarja na možno nevarno situacijo, ki lahko pri neupoštevanju privede do zmernih ali hudih telesnih poškodb.
	Napotek	Opozarja na morebitno nevarno situacijo, ki lahko pri neupoštevanju privede do materialne škode.

Tab. 1.1 Pomen opozorilnih znakov in signalnih besed

2 Varnost

Naprava ustreza predpisanim varnostnim predpisom. Uporabnik je odgovoren za varno uporabo naprave, čiščenje in vzdrževanje. Nenamenska uporaba lahko privede do škode ali poškodb oseb.

2.1 Predvidena uporaba

Naprava je namenjena le za pripravo hrane v zasebnih gospodinjstvih.

Ta naprava ni namenjena za:

- obratovanje na prostem,
- ogrevanje prostorov,
- hlajenje, odzračevanje ali razvlaževanje prostorov,
- obratovanje na mobilnih mestih postavitve, kot so motorna vozila, ladje ali letala,
- uporabo z zunanjim časovnim stikalom ali ločenim sistemom za daljinsko upravljanje,
- obratovanje na višini nad 2000 m (metrov nadmorske višine),
- obratovanje v ne povsem vgrajenem stanju,

Vsaka drugačna uporaba ali uporaba, ki presega tukaj opisano, velja za nepravilno.

i BORA ne odgovarja za škodo zaradi napačne montaže, nenamenske uporabe ali napačne uporabe.

Kakršna koli nepravilna uporaba je prepovedana!

2.2 Osebe z omejenimi sposobnostmi

Otroci

Napravo lahko uporabljajo otroci, starejši od 8 let, če so pod nadzorom ali poučeni o varni uporabi naprave in razumejo nevarnosti, ki lahko iz tega izhajajo. Otroci se ne smejo igrati z napravo.

- ▶ Uporabite varovalni zaklep za otroke, da otroci ne morejo vklopiti naprav ali menjati nastavitvev, ko niso pod nadzorom.
- ▶ Nadzorujte otroke, ki se zadržujejo v bližini naprave.
- ▶ V prostorih za shranjevanje nad ali za napravo ne shranjujte predmetov, ki bi lahko bili zanimivi za otroke. V nasprotnem primeru lahko otroke zamika, da splezajo na napravo.

i Otroci brez nadzora ne smejo izvajati čiščenja ali opravljati vzdrževalnih del.

Osebe z zmanjšanimi fizičnimi, senzoričnimi ali duševnimi sposobnostmi

Osebe z zmanjšanimi fizičnimi, senzoričnimi ali duševnimi sposobnostmi ali pomanjkanjem izkušenj in/ali znanja smejo napravo uporabljati le pod nadzorom ali če so bile poučene o varni uporabi naprave in so razumele nevarnosti, ki lahko iz tega izhajajo. Zagon je mogoče omejiti z varovalnim zaklepom za otroke.

⚠ NEVARNOST

Nevarnost opeklin zaradi vroče kuhalne posode in vročih jedi

Ročaji, ki štrlijo preko delovne površine, ljudi mikajo, da se jih dotaknejo.

- ▶ Poskrbite, da v bližini vročih kuhalnih mest ne bo otrok, razen če so preostali pod nadzorom.
- ▶ Ročajev loncev in ponev ne obračajte na stran tako, da štrlijo preko delovne površine.
- ▶ Preprečite, da bi lahko osebe navzdol k sebi potegnile vroče lonce ali poneve.
- ▶ Po potrebi uporabite ustrezne varovalne rešetke za kuhavno ploščo ali pokrove za kuhavno ploščo.
- ▶ Uporabljajte samo varovalne rešetke za kuhavno ploščo ali pokrove za kuhavno ploščo, ki jih odobri proizvajalec naprave, sicer obstaja nevarnost nesreč.
- ▶ Za izbiro ustrezne varovalne rešetke za kuhavno ploščo stopite v stik s specializiranim trgovcem ali servisno ekipo BORA.

2.3 Splošni varnostni napotki

NEVARNOST

Nevarnost zadušitve zaradi delov embalaže

Deli embalaže (npr. folije, stiropor) so lahko za otroke smrtno nevarni.

- ▶ Dele embalaže hranite zunaj dosega otrok.
- ▶ Dele embalaže odložite med odpadke pravilno in nemudoma.

NEVARNOST

Nevarnost električnega udara ali poškodb zaradi poškodovanih površin

Zaradi razpok, prask ali zlomov na površini naprav (npr. Poškodovano steklo), zlasti v območju upravljalne enote, se lahko spodaj ležeča elektronika izpostavi ali poškoduje. To lahko privede do električnega udara. Poleg tega lahko poškodovana površina povzroči telesne poškodbe.

- ▶ Ne dotikajte se poškodovane površine.
- ▶ V primeru razpok, prask ali zlomov takoj izključite napravo.
- ▶ Napravo s pomočjo odklopnika, varovalk, prekinjevalca električnega tokokroga ali varovala varno odklopite iz omrežja.
- ▶ Stopite v stik s servisno ekipo BORA.

OPOZORILO

Nevarnost telesnih poškodb ali škode zaradi nepravilnih sestavnih delov ali nepooblaščenih sprememb

Napačni gradbeni deli lahko privedejo do osebnih poškodb ali do poškodb naprave. Spremembe, dopolnitve ali prenova naprave lahko vplivajo na varnost.

- ▶ Uporabljajte samo originalne sestavne dele.
- ▶ Naprave ne spreminjajte, dopolnjujte ali prenavljajte na noben način.

OPOZORILO

Nevarnost poškodb zaradi mehanskih poškodb naprave

Mehanske poškodbe (npr. zlom, deformacija, popuščanje lepilnega sredstva, ...) naprave kot tudi napeljave in delov dodatne opreme lahko povzročijo poškodbe.

- ▶ Naprave ne uporabljajte.
- ▶ Poškodovanih komponent ne poskušajte sami popraviti ali zamenjati.
- ▶ Stopite v stik s servisno ekipo BORA.

PREVIDNO

Nevarnost telesnih poškodb zaradi padajočih komponent naprave

Padajoče komponente naprave lahko povzročijo poškodbe.

- ▶ Odstranjene komponente naprave varno odložite poleg naprave.
- ▶ Prepričajte se, da odstranjene komponente naprave ne morejo pasti na tla.

PREVIDNO

Nevarnost telesnih poškodb zaradi preobremenitve

Neustrezno ravnanje pri transportu in montaži naprave lahko privede do poškodb na okončinah in trupu.

- ▶ Po potrebi napravo transportirajte in montirajte v dvoje.
- ▶ Po potrebi uporabite primerne pripomočke, da preprečite škodo oz. telesne poškodbe.

PREVIDNO

Poškodbe zaradi nepravilne uporabe

Površine naprave ne smete uporabljati kot delovno ali odlagalno površino. S tem lahko poškodujete naprave (zlasti s trdimi in koničastimi predmeti).

- ▶ Naprav nikoli ne uporabljajte kot delovno ploščo ali odlagalno površino.
- ▶ Trdih ali koničastih predmetov ne približujte površinam naprave.

NAPOTEK

Motnje in napake

Sporočila o napakah se pojavijo v primeru napak ali nepravilnega delovanja.

- ▶ V primeru motenj in napak upoštevajte informacije v poglavju Odpravljanje motenj.
- ▶ V primeru motenj in napak, ki niso opisane, izklopite napravo in stopite v stik s servisom družbe BORA.

NAPOTEK

Poškodbe naprave zaradi hišnih ljubljencev

Hišni ljubljenci lahko poškodujejo napravo ali se poškodujejo sami.

- ▶ Domače živali se naj ne približujejo napravi.

2.4 Varnostni napotki za montažo

NEVARNOST

Nevarnost telesnih poškodb zaradi neustrezne montaže

Neupoštevanje navodil za montažo lahko privede do poškodb.

- ▶ Namestitvev in montažo naprave lahko izvede le usposobljeno strokovno osebje, ki pozna in upošteva lokalne predpise in dodatne predpise lokalnega podjetja za oskrbo z električno energijo.
- ▶ Napravo lahko montirate le takrat, ko ni pod napetostjo.
- ▶ Dela v zvezi z električnimi gradbenimi deli lahko opravijo le usposobljeni električarji.
- ▶ Vsa dela izvajajte zelo skrbno in vestno.
- ▶ Preden napravo ali sistem predate končnemu uporabniku, se prepričajte, da je pravilno nameščen.

NEVARNOST

Nevarnost električnega udara zaradi poškodovane naprave

Poškodovana naprava lahko povzroči električni udar.

- ▶ Pred montažo preverite, da naprava nima vidnih poškodb.
- ▶ Ne montirajte poškodovane naprave in ne priključite poškodovane naprave.
- ▶ Ne uporabljajte poškodovanih naprav.

NAPOTEK

Poškodbe naprave zaradi nepravilne električne povezave

Električna varnost naprave je zagotovljena le, če je priključena na pravilno nameščen sistem zaščitnega vodnika.

- ▶ Dela v zvezi z električnimi gradbenimi deli lahko opravijo le usposobljeni električarji.
- ▶ Prepričajte se, da so izpolnjene te osnovne varnostne zahteve. Naprava mora biti primerna za lokalno napetost in frekvenco.
- ▶ Preverite podatke na tipski ploščici in naprave ne priklopite, če obstajajo odstopanja.
- ▶ Napravo na omrežno napajanje priključite šele po tem, ko montirate sistem kanala oz. vstavite filter obtočnega zraka.
- ▶ Uporabljajte le določene priključne kable.

NAPOTEK

Poškodba naprave zaradi neustrezne razdalje za namestitev

Neupoštevanje razdalj za namestitev lahko povzroči poškodbe naprave in kuhinjskega pohištva ter funkcionalne omejitve.

- ▶ Med montažo upoštevajte najmanjše razdalje iz poglavja Montaža.

2.4.1 Varnostni napotki za montažo odvoda pare

NEVARNOST

Smrtna nevarnost zaradi zastrupitve z dimom

Pri odvajanju zraka odvod pare odvaja zrak iz prostora postavitve in sosednjih sob. Brez zadostnega dovoda zraka nastane podtlak. Pri istočasni uporabi kurišča, odvisnega od zraka v prostoru, se lahko strupeni plini iz kurišča ali jaška odvoda vsesavajo nazaj v stanovanjske prostore.

- ▶ Prepričajte se, da je vedno na voljo zadosten dovod zraka.
- ▶ Uporabljajte le dovoljene in preverjene stikalne naprave (npr. okensko kontaktno stikalo, podtllačno stikalo) in pustite, da jih namesti pooblaščen strokovno osebje (pooblaščen dimnikar).

OPOZORILO

Nevarnost telesnih poškodb zaradi vrtečega se kolesa ventilatorja

Pri obračanju kolesa ventilatorja obstaja nevarnost telesnih poškodb.

- ▶ Namestitev lahko izvedete le, ko naprava ni pod napetostjo.
- ▶ Pred začetkom uporabe ventilator obojestransko povežite s sistemom kanala.

PREVIDNO

Nevarnost telesnih poškodb zaradi vrtečega se kolesa ventilatorja

Če so poti napeljave za zrak kratke, obstaja nevarnost seganja v prostor ventilatorja.

- ▶ Nikoli ne segajte v prostor ventilatorja skozi odprtino za izpust zraka.
- ▶ Ventilatorje vedno namestite tako, da se ni mogoče dotakniti odprtine za izpust zraka.
- ▶ Če je pot zračnega kanala manjša od 900 mm, namestite napravo proti nedovoljenim posegom med ventilator in odprtino za izpust zraka.
- ▶ Filtri z ogljem (filtri z aktivnim ogljem) ne zagotavljajo zadostne zaščite pred poseganjem.

2.4.2 Varnostni napotki za montažo kuhalnih plošč

NEVARNOST

Nevarnost električnega udara zaradi napačne napeljave omrežnega priključka

Če se napeljava omrežnega priključka poškoduje (npr. med montažo ali zaradi stika z vročimi kuhalnimi mesti), lahko to povzroči (smrtni) električni udar.

- ▶ Pazite na to, da se priključni kabel ne stisne ali se poškoduje.
- ▶ Prepričajte se, da napeljava omrežnega priključka ne pride v stik z vročimi kuhalnimi mesti.

NEVARNOST

Nevarnost električnega udara zaradi napačnega omrežnega priključka

Ob nepravilni priključitvi naprave na omrežno napetost obstaja nevarnost električnega udara.

- ▶ Prepričajte se, da je naprava fiksno priklopljena na omrežno napetost.
- ▶ Prepričajte se, da je naprava priklopljena na pravilno nameščen sistem zaščitnega vodnika.
- ▶ Prepričajte se, da je predvidena takšna naprava, ki omogoča odklop iz omrežja s širino kontaktne odprtine, ki znaša vsaj 3 mm na vseh polih (odklopnik, varovalka, prekinjevalec električnega tokokroga, varovalo).

2.5 Varnostni napotki za uporabo

NEVARNOST

Nevarnost požara zaradi pregretilih olj ali maščob

Olje ali maščoba se lahko zelo hitro segreje in vname.

- ▶ Naprave nikoli ne puščajte brez nadzora pri delu z olji in maščobami.
- ▶ Požarov, povzročenih zaradi olja ali maščobe, nikoli ne gasite z vodo.
- ▶ Izklopite napravo.
- ▶ Ogenj zadušite, npr. s pokrovko lonca ali požarno odejo.

OPOZORILO

Nevarnost opeklin zaradi vročih naprav

Nekatere naprave in njihovi dostopni deli med delovanjem postanejo vroči. Po izklopu se morajo najprej ohladiti. Dotikanje vročih površin lahko povzroči hude opekline.

- ▶ Ne dotikajte se vročih naprav.
- ▶ Bodite pozorni na prikazovalnik preostale toplote.

OPOZORILO

Nevarnost opeklin zaradi izpada električne energije

Med ali po izpadu električne energije lahko naprava, ki je bila pred tem v uporabi, še vedno ostane vroča.

- ▶ Dokler je naprava vroča, se je ne dotikajte.
- ▶ Otroci se naj ne približujejo vroči napravi.

OPOZORILO

Nevarnost opeklin in požara zaradi vročih predmetov

Naprava in njeni dostopni deli so med delovanjem in v fazi ohlajanja vroči. Predmeti, ki so v stiku z vročimi elementi naprave, se zelo hitro segrejejo in lahko povzročijo hude opekline (to velja zlasti za kovinske predmete, kot so noži, vilice, žlice, pokrovi ali elemente naprave) ali se vnamejo.

- ▶ Na napravi ne pustite ležati nobenih predmetov.
- ▶ Uporabljajte primerne pripomočke (kuhinjska krpa, toplotno zaščitene rokavice).
- ▶ Pri indukcijski kuhalni plošči se ne zanašajte na prepoznavo lonca, temveč po uporabi vedno izklopite napravo.

PREVIDNO

Poškodba zaradi vroče kuhalne posode

Vroča kuhalna posoda lahko poškoduje določene komponente naprave.

- ▶ Na območje prikazovalnika polja za upravljanje ali kuhalne plošče ne postavljajte vroče kuhalne posode.
- ▶ Vročne kuhalne posode ne približujte rešetki odvoda pare.

NAPOTEK

Poškodbe naprave

Nepravilna uporaba lahko povzroči poškodbe naprave.

- ▶ Prepričajte se, da sta dno kuhalne posode in površina naprave čista in suha.
- ▶ Kuhalno posodo vedno dvignite (ne vlecite), da preprečite praske in abrazijo na površini naprave.
- ▶ Naprave ne uporabljajte kot odlagalno površino.
- ▶ Po uporabi vedno izklopite napravo.

2.5.1 Varnostni napotki za uporabo odvoda pare

NEVARNOST

Smrtna nevarnost zaradi zastrupitve z dimom

Pri odvajanju zraka odvod pare odvaja zrak iz prostora postavitve in sosednjih sob. Brez zadostnega dovoda zraka nastane podtlak. Pri istočasni uporabi kurišča, odvisnega od zraka v prostoru, se lahko strupeni plini iz kurišča ali jaška odvoda vsesavajo nazaj v stanovanjske prostore.

- ▶ Prepričajte se, da je vedno na voljo zadosten dovod zraka.
- ▶ Uporabljajte le dovoljene in preverjene stikalne naprave (npr. okensko kontaktno stikalo, podtlačno stikalo) in pustite, da jih namesti pooblaščen strokovno osebje (pooblaščen dimnikar).

OPOZORILO

Nevarnost požara zaradi flambiranja

Ko je odvod pare vključen, sesa kuhinjsko maščobo. Pri flambiranju jedi se lahko kuhinjska maščoba vname.

- ▶ Odvod pare redno čistite.
- ▶ Ko je odvod pare vključen, nikoli ne uporabljajte odprtega ognja.

PREVIDNO

Poškodbe zaradi vsesanih predmetov ali papirja

Majhni in lahki predmeti, kot so na primer čistilne krpice iz blaga ali papirja, so lahko posesani skozi odvod pare. Zaradi tega se lahko poškoduje ventilator ali pa to vpliva na delovanje napeljave za odvod zraka.

- ▶ Na odvodu pare ne shranjujte predmetov ali papirja.
- ▶ Odvod pare uporabljajte samo z vstavljenim maščobnim filtrom.

PREVIDNO

Poškodbe zaradi maščobnih oblog in umazanije

Maščobne obloge in umazanija lahko vplivajo na delovanje odvoda kuhalne plošče.

- ▶ Odvoda pare nikoli ne uporabljajte brez pravilno vstavljenega maščobnega filtra iz nerjavnega jekla.

NAPOTEK

Povečana vlažnost

Pri vsakem postopku kuhanja se zaradi kuhanja v zrak prostora sprošča dodatna vlaga. Obtočno zračenje iz kuhalne pare odstrani le malo vlage.

- ▶ Pri obtočnem zračenju poskrbite za zadosten dovod svežega zraka, npr. skozi odprto okno.
- ▶ Zagotovite normalno in prijetno temperaturo v prostoru (45–60 % vlage v zraku), npr. tako, da odprete naravne prezračevalne odprtine ali da uporabite prezračevanje stanovanjskega prostora.

2.5.2 Varnostni napotki za uporabo kuhalnih plošč

NEVARNOST

Nevarnost požara zaradi nenadzorovane kuhalne plošče

Olje ali maščoba se lahko zelo hitro segreje in se vname.

- ▶ Olja ali maščobe nikoli ne segrevajte brez nadzora.
- ▶ Požarov, povzročenih zaradi olja ali maščobe, nikoli ne gasite z vodo.
- ▶ Izklopите kuhlano ploščo.
- ▶ Ogenj zadušite, npr. s pokrovko lonca ali požarno odejo.
- ▶ BORA Assist uporabljajte le pod nadzorom in z namensko posodo.

NEVARNOST

Nevarnost eksplozije zaradi vnetljivih tekočin

Vnetljive tekočine, ki so v bližini kuhalne plošče lahko eksplodirajo in povzročijo hude telesne poškodbe.

- ▶ Med obratovanjem naprave v njeni bližini ne pršite aerosolov.
- ▶ V bližini kuhalne plošče ne shranjujte vnetljivih tekočin.

OPOZORILO

Nevarnost opeklin zaradi uhajanja vročih tekočin

Nenadzorovan postopek kuhanja lahko privede do prekipevanja ali iztekanja vročih tekočin.

- ▶ Spremljajte vse postopke kuhanja.
- ▶ Preprečite prekipevanje.
- ▶ Po uporabi vedno izklopite napravo.
- ▶ BORA Assist uporabljajte le pod nadzorom in z namensko posodo.

OPOZORILO

Nevarnost opeklin zaradi vroče pare

Tekočine med kuhališčem in dnom kuhalne posode lahko pri izhlapevanju povzročijo opekline kože.

- ▶ Prepričajte se, da sta kuhališče in dno kuhalne posode vedno suha.

NAPOTEK

Poškodbe zaradi sladke in slane hrane

Sladka in slana hrana ter razni sokovi, ki se nahajajo na kuhališču, lahko poškodujejo kuhališče.

- ▶ Pazite na to, da na vročem kuhališču ne bo sladke in slane hrane ali sokov.
- ▶ Iz vročega kuhališča takoj odstranite sladko in slano hrano ter sokove.

PREVIDNO

Elektromagnetno sevanje

Vpliv na srčne spodbujevalnike, slušne aparate in kovinske vsadke. Indukcijske kuhalne plošče na območju kuhališč proizvajajo visokofrekvenčno elektromagnetno polje. Če srčne spodbujevalnike, slušne aparate ali kovinske vsadke približamo v neposredno bližino kuhališč, ima lahko to na njih negativen vpliv in povzroči motnje pri njihovem delovanju.

- ▶ V dvomih se obrnite na proizvajalca vašega medicinskega pripomočka ali na zdravnika.

2.6 Varnostni napotki za čiščenje in vzdrževanje

NAPOTEK

Poškodbe naprave zaradi umazanije

Umazanija lahko privede do poškodb, omejitev delovanja ali neprijetnih vonjav.

- ▶ Redno očistite napravo.
- ▶ Umazanijo nemudoma odstranite.
- ▶ Za čiščenje uporabite izključno neabrazivna čistilna sredstva, da preprečite praske in abrazijo na površini.
- ▶ Prepričajte se, da pri čiščenju v notranjost naprave ne zaide voda. Uporabljajte le zmerno vlažno krpo. Naprave nikoli ne škropite z vodo. Voda, ki prodre v notranjost, lahko povzroči škodo.
- ▶ Za čiščenje ne uporabljajte parnih čistilnikov. Para lahko na delih, ki so pod napetostjo povzroči kratek stik, kar lahko privede do materialne škode.
- ▶ Upošteвайте vsa obvestila v poglavju »Čiščenje in vzdrževanje«.

2.6.1 Varnostni napotki za čiščenje in vzdrževanje odvoda pare

NEVARNOST

Nevarnost požara zaradi maščobnih oblog

Če je maščobni filter očiščen nepravilno ali nezadostno ali filter ni bil pravočasno zamenjan, se lahko poveča nevarnost požara.

- ▶ Filter čistite in menjajte v rednih intervalih.

OPOZORILO

Nevarnost telesnih poškodb pri odpiranju spodnjega pokrova ohišja

Pri obračanju kolesa ventilatorja obstaja nevarnost telesnih poškodb.

- ▶ Pred odstranitvijo pokrovov na območju kolesa ventilatorja napravo izklopite in jo varno odklopite iz električnega omrežja.

OPOZORILO

Nevarnost telesnih poškodb zaradi vrtečega se kolesa ventilatorja

Če se pri menjavi filtra kolo ventilatorja vrti, lahko to povzroči telesne poškodbe.

- ▶ Filter z ogljem (filter z aktivnim ogljem) zamenjajte le, ko je naprava izklopljena.

NAPOTEK

Poškodbe naprave in motnje delovanja

Umazane prezračevalne odprtine lahko poškodujejo komponente in povzročijo okvare.

- ▶ Vse prezračevalne odprtine naj bodo odprte in čiste.

2.6.2 Varnostni napotki za čiščenje in vzdrževanje kuhalnih plošč

OPOZORILO

Nevarnost opeklin zaradi vročih površin

Pri čiščenju vročih kuhalnih plošč obstaja nevarnost opeklin.

- ▶ Kuhalno ploščo čistite šele, ko je ohlajena.
- ▶ Bodite pozorni na prikazovalnik preostale toplote.

2.7 Varnostna navodila za popravila, servis in nadomestne dele

NEVARNOST

Nevarnost poškodb med popravilom

Pomanjkanje spretnosti lahko povzroči poškodbe med popravilom.

- ▶ Popravila in servisiranje sme izvajati samo strokovno usposobljeno osebje, ki pozna in upošteva lokalne predpise in dodatne predpise lokalnega podjetja za oskrbo z električno energijo.
- ▶ Napravo varno odklopite iz električnega omrežja.
- ▶ Dela v zvezi z električnimi gradbenimi deli lahko opravijo le usposobljeni električarji.
- ▶ Poškodovano napeljavo omrežnega priključka je potrebno zamenjati z ustrezno napeljavo omrežnega priključka.

OPOZORILO

Nevarnost telesnih poškodb ali škode zaradi nepravilnih popravil

Napačni gradbeni deli lahko privedejo do osebnih poškodb ali do poškodb naprave. Spremembe, dopolnitve ali prenova naprave lahko vplivajo na varnost.

- ▶ Za popravila uporabljajte le originalne nadomestne dele.
- ▶ Naprave ne spreminjajte, dopolnjujte ali prenavljajte na noben način.

2.8 Varnostni napotki za demontažo in za odlaganje med odpadke

NEVARNOST

Nevarnost poškodb med demontažo

Pomanjkanje spretnosti lahko povzroči poškodbe med demontažo.

- ▶ Demontažo lahko izvede le usposobljeno strokovno osebje, ki pozna in upošteva lokalne predpise in dodatne predpise lokalnega podjetja za oskrbo z električno energijo.
- ▶ Napravo varno odklopite iz električnega omrežja.
- ▶ Dela v zvezi z električnimi gradbenimi deli lahko opravijo le usposobljeni električarji.

NEVARNOST

Nevarnost električnega udara zaradi nepravilne pritrditve

Ob nepravilni pritrditvi naprave na omrežno napetost obstaja nevarnost električnega udara.

- ▶ Napravo varno odklopite iz električnega omrežja.
- ▶ Z odobreno merilno napravo se prepričajte, da naprava ni pod napetostjo.
- ▶ Ne dotikajte se izpostavljenih kontaktov na elektronski enoti, saj lahko vsebuje ostanke pozitivnega naboja.

NEVARNOST

Nevarnost električnega udara zaradi ostankov pozitivnega naboja

Električne komponente naprave lahko vsebujejo ostanke pozitivnega naboja in lahko povzročijo električni udar.

- ▶ Ne dotikajte se izpostavljenih kontaktov.

3 Tehnični podatki

Parameter	Vrednost
Večfazna priključna napetost	380 – 415 V 2N/3N
Enofazna priključna napetost	220 – 240 V
Frekvenca	50-60 Hz
Največja poraba energije	7600 W (4400 W / 3600 W)
Varovalo/omrežni priključek, trifazno	3 x 16 A
Varovalo/omrežni priključek, dvofazno	2 x 16 A
Varovalo/omrežni priključek, enofazno	1 x 32 A (1 x 20 A 1 x 16 A)
Dimenzije (širina x globina x višina)	830 x 515 x 199 mm
Teža (vključno z dodatno opremo/embalažo)	23,8 kg (PUXA2, PUXA2R) 25,5 kg (PUXU2, PUXU2R)
Kuhalna plošča	
Material površine	Steklokeramika
Stopnje moči na kuhalni plošči	1 - 9, P
Velikost kuhališča spredaj	230 x 230 mm
Moč sprednjega kuhališča	2100 W
Moč stopnje Power sprednjega kuhališča	3000 W
Kuhališče zadaj levo	230 x 230 mm
Moč kuhališča zadaj	2100 W
Moč stopnje Power zadnjega kuhališča	3000 W
Sistem za odvod zraka	
Stopnje moči odvoda pare	1 - 9, P
Priključek za odvod zraka	BORA Ecotube
Sistem obtočnega zraka	
Stopnje moči odvoda pare	1 - 9, P
Velikost izpušne odprtine (BxH)	445 x 137 mm
Čas neuporabe filtra z ogljem	150 h (1 Jahr)

Tab. 3.1 Tehnični podatki X Pure

3.1 Dimenzije naprave PUXA2/R

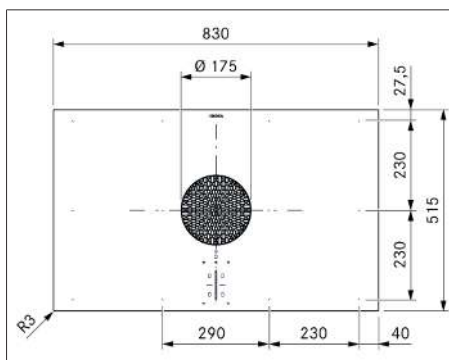

Sl. 3.1 Dimenzije naprave PUXA2/R, pogled od zgoraj

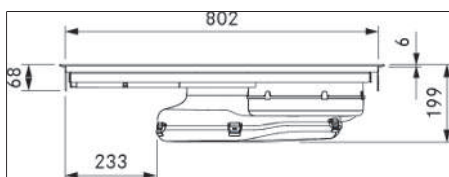

Sl. 3.2 Dimenzije naprave PUXA2/R, pogled od spredaj

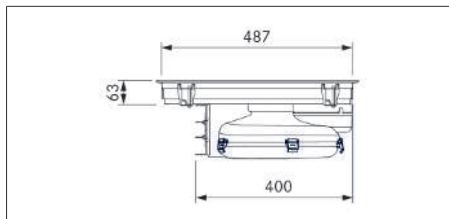

Sl. 3.3 Dimenzije naprave PUXA2/R, pogled s strani

3.2 Dimenzije naprave PUXU2/R

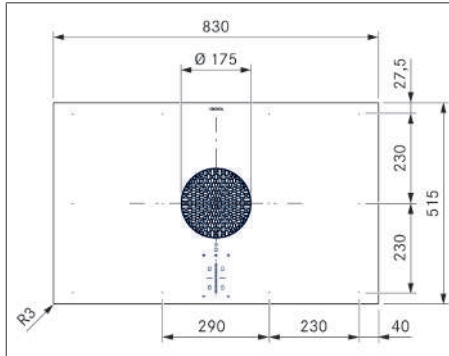

Sl. 3.4 Dimenzije naprave PUXU2/R, pogled od zgoraj

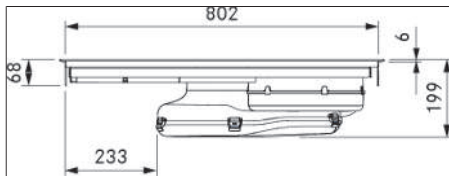

Sl. 3.5 Dimenzije naprave PUXU2/R, pogled od spredaj

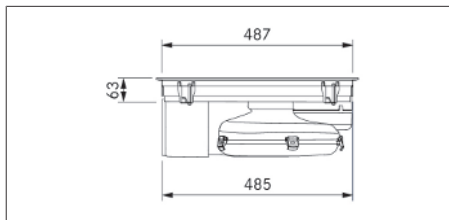

Sl. 3.6 Dimenzije naprave PUXU2/R, pogled s strani

4 Opis naprave

► Upošteвайте vsa opozorila in varnostne napotke (glejte "2 Varnost").

4.1 Tipška oznaka

Modeli s sijočo steklokeramiko:

Model	Oznaka izdelka
PUXA2	X Pure FLEX-indukcijska kuhalna plošča z odvodom pare – odvodna izvedba
PUXU2	X Pure FLEX-indukcijska kuhalna plošča z odvodom pare – obtočna izvedba vsebuje ogljene filtre

Tab. 4.1 Opis modela

Modeli z mat steklokeramiko:

Model	Oznaka izdelka
PUXA2R	X Pure Rough FLEX-indukcijska kuhalna plošča z odvodom pare – odvod zraka
PUXU2R	X Pure Rough FLEX-indukcijska kuhalna plošča z odvodom pare – obtočna izvedba vsebuje ogljene filtre

Tab. 4.2 Opis modela

4.2 Sistemska oznaka

4.2.1 Postavitev

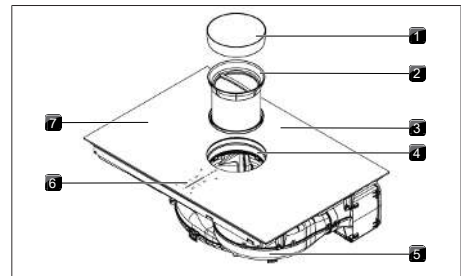

Sl. 4.1 Postavitev

- [1] Rešetka odvoda pare
- [2] Maščobni filter iz nerjavnega jekla
- [3] Kuhalna plošča
- [4] Odprtina za dovod zraka
- [5] Ventilatorji
- [6] Polje za upravljanje
- [7] Kuhališče (4x)

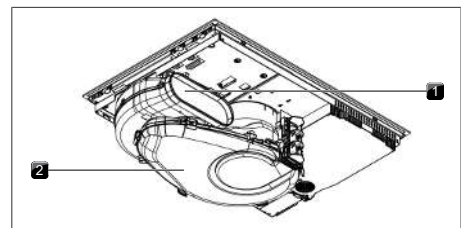

Sl. 4.2 Različica z odvodom zraka, pogled od zadaj

- [1] Odprtina za odvod zraka
- [2] Ohišje zračnega kanala

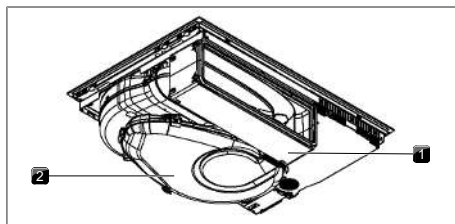

Sl. 4.3 Različica z obtočnim zrakom, pogled od zadaj

[1] Ogleni filter [2] Ohišje zračnega kanala

4.2.2 Polje za upravljanje

Napravo lahko upravljate preko centralnega polja za upravljanje na dotik.

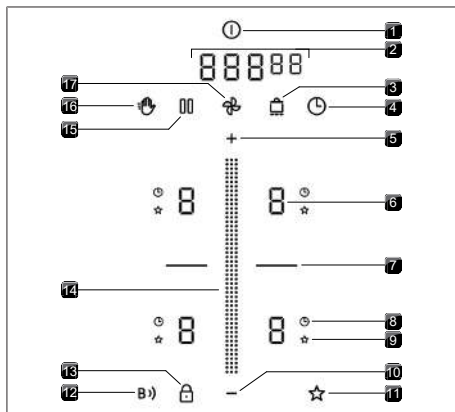

Sl. 4.4 Polje za upravljanje

- | | |
|---|-----------------------------------|
| [1] Gumb za vklop/izklop | [2] Večfunkcijski prikazovalnik |
| [3] Gumb za ohranjanje toplote | [4] Kratkoročna budilka |
| [5] Gumb Plus | [6] Prikazovalnik kuhalnega polja |
| [7] Gumb za premostitev | [8] Prikaz časovnika kuhališča |
| [9] Prikaz možnosti Assist | [10] Gumb Minus |
| [11] Gumb za možnost Assist | [12] Gumb za možnost Connect |
| [13] Gumb za varovalni zaklep za otroke | [14] Drsnik |
| [15] Gumb za premor | [16] Gumb za čiščenje |
| [17] Gumb ventilatorja | |

4.2.3 7-segmentni prikazovalniki

Večfunkcijski prikazovalnik

Prikazovalnik	Pomen
1-9	Stopnja moči
P	Stopnja Power
□	Neaktivna
A	Avtomatika odvoda
⌂	Avtomatika za nadaljnje kuhanje
F	Prikazovalnik za servis filtra
000000	Prikaz časa (minute ^{sekunde})
npr. E	Koda napake

Tab. 4.3 Pomen 7-segmentnih prikazovalnikov

Prikazovalnik kuhalnega polja

Prikazovalnik	Pomen
1-9	Stopnja moči
P	Stopnja Power
-	Stopnja za ohranjanje toplote 1
=	Stopnja za ohranjanje toplote 2
≡	Stopnja za ohranjanje toplote 3
U	Prepoznavna lonca
A	Funkcija Assist
□	Neaktivna
H	Prikazovalnik preostale toplote (kuhališče je izklopljeno, vendar še vedno vroče)
E	Napaka

Tab. 4.4 Pomen 7-segmentnih prikazovalnikov

4.2.4 Koncept moči osvetlitve

Naprava samodejno prilagodi moč osvetlitve prikazovalnikov trenutni situaciji uporabe. Funkcije, ki niso na voljo, so skrite, neaktivne pa zatemnjene.

4.3 Princip delovanja odvoda kuhalne plošče

Odvod pare se uporablja kot sistem odpadnega zraka ali sistem recirkuliranega zraka.

Način delovanja odvoda zraka

Kuhalna para se prek ventilatorja odvaža na prosto skozi sistem kanalov.

Način delovanja obtočnega zraka

Para, ki nastaja med kuhanjem, se preko ventilatorja usmeri v filter z aktivnim ogljem. Filter z aktivnim ogljem nase veže vonjave, ki nastajajo med postopkom kuhanja. Tako očiščen zrak pride nazaj v prostor. Zaradi higienskih in zdravstvenih razlogov je treba filter z aktivnim ogljem zamenjati v priporočenih intervalih (čiščenje in vzdrževanje).

i Pri obtočnem zračenju je treba poskrbeti za prezračevanje in odzračevanje, za odvajanje vlage v zraku.

4.4 Princip delovanja indukcijske kuhalne plošče

Indukcijska kuhališča segrevajo kuhhalno posodo z magnetnim poljem. Dno lonca se neposredno segreva. Kuhališče segreva le posredno. Kuhališča z indukcijsko tehnologijo delujejo le z ustrezno kuhhalno posodo (dno, ki se lahko namagnetni, z zadostnim premerom).

Stopnje moči

Visoka moč indukcijske kuhhalne plošče zelo hitro segreje kuhhalno posodo. Če želite preprečiti, da bi se hrana prismodila, je pri izbiri stopnje moči v primerjavi s konvencionalnimi kuhhalnimi sistemi, potrebna prilagoditev.

Informacije v tabeli so referenčne vrednosti. Glede na kuhhalno posodo in na količino polnjenja se priporoča, da prilagodite stopnjo moči.

Stopnja moči	Dejavnost
1	Topljenje masla ali čokolade, topljenje želatine
1-3	Ohranjanje toplote omak in juh, nabrekanje riža
2-6	Kuhanje krompirja, testenin, juh, ragujev, dušenje sadja, zelenjave in rib, odtajanje jedi
6-7	Cvrtje v prevlečenih posodah, nežno cvrtje (brez pregrevanja maščobe) zrezkov, rib
7-8	Segrevanje maščobe, pečenje mesa, kuhanje raznih omak in juh, pečenje omet
9	Segrevanje večjih količin tekočin, praženje steakov
P	Segrevanje vode

Tab. 4.5 Priporočila za stopnje moči

Primerna kuhhalna posoda

Kuhhalna posoda s to oznako  je primerna za indukcijske kuhhalne plošče.

► Upoštevajte najmanjši premer dna kuhhalne posode:

Naprava	Kuhališče	Najmanjši premer dna kuhhalne posode
X Pure	spredaj	120 mm
	zadaj	120 mm

Tab. 4.6 Najmanjši premer kuhhalne posode

► Kuhhalno posodo položite neposredno na steklokeramiko (brez podstavkov ali podobnega).

i Časi segrevanja hrane, časi neprekinjenega segrevanja in tudi rezultati kuhanja so v veliki meri odvisni od postavitve in sestave kuhhalne posode.

i Dno kuhhalne posode ne sme biti ukrivljeno, ne sme imeti ostrih utorov in ostrih robov. Posoda z ukrivljenim dnom morda ne bo zaznana ali pa se bo pregrela. Ostri utori ali robovi lahko opraskajo površino kuhališča.

Zvoki

Pri delovanju indukcijskih kuhališč lahko zaradi materiala in obdelave kuhhalne posode nastaja hrup (npr. brnjenje, prasketanje, žvižganje, klikanje ali brenčanje).

5 Funkcija in upravljanje

► Upoštevajte vsa opozorila in varnostne napotke (glejte "2 Varnost").

i Napravo lahko uporabljate le, če so vgrajeni loputa za zamenjavo filtra, maščobni filter iz nerjavnega jekla in rešetka odvoda pare (pri izvedbi za obtočni zrak tudi filter z ogljem).

5.1 Splošni napotki za uporabo

Napravo lahko upravljate prek centralnega polja za upravljanje. Polje za upravljanje ima območja na dotik in območja za prikaz. Napravo lahko upravljate s prsti, dotikom (upravljanje na dotik) in drsenjem (upravljanje z drsnikom).

5.2 Upravljanje na dotik

Sistem prepozna različne ukaze na dotik.

Ukazi na dotik	uporabno za	Čas (stika)
Kratek pritisk	Gumbi + drsnik	0,3 sek
Daljši pritisk	Gumbi + drsnik	1 – 8 sek.
Drсни gib s prstom	Drsnik	0,1 – 8 sek.

Tab. 5.1 Upravljanje na dotik

5.3 Upravljanje sistema



5.3.1 Vklp/izklp

► Daljši pritisk gumba za vklop/izklp .

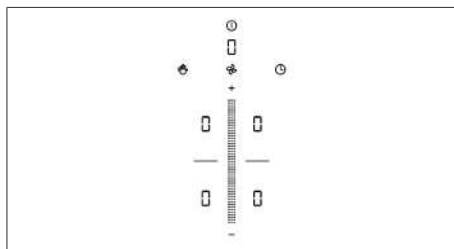
Po zagonu sistema se prikaže standardni prikazovalnik.



Sl. 5.1 Standardni prikazovalnik po vklopu

 Ko je varovalni zaklep za otroke aktiven, po zagonu sistema sveti gumb za zaklepanje. .

5.3.2 Kratkoročna budilka





Ko preteče nastavljeni čas, se sproži kratkoročna budilka z vizualnim in zvočnim signalom (funkcija ure za kuhanje jajc).

Aktiviranje kratkoročne budilke

► Kratak pritisk na gumb za kratkoročno budilko .
V večfunkcijskem prikazovalniku se prikaže podatek o času (□□□□□).

Nastavitev časa

► Nastavite želen čas:

Ukaz	Izbira v minutah/sekundah	
Kratek pritisk na	□□□□□	
Ukaz	Povečanje časa	Zmanjšanje časa
Kratek pritisk na		
Drсни gib s prstom	 navzgor	 navzdol

Tab. 5.2 Nastavitev časa

Zagon kratkoročne budilke

► Kratak pritisk na gumb za kratkoročno budilko .

Nastavljen čas se prične odšteti. V večfunkcijskem prikazovalniku je prikazan preostali čas.

Čas je potekel

V zadnjih 10 sekundah odštevanja časa je preostali čas prikazan do sekunde natančno in utripa. Po preteku časa se glasi zvočni signal.

Predčasno deaktiviranje kratkoročne budilke

► Daljši pritisk na gumb za kratkoročno budilko .

5.3.3 Funkcija Recovery

Če pride do nenamernega izklopa naprave in jo znova zaženite v 15 sekundah, lahko obnovite prej izbrane nastavitve s funkcijo Recovery.

► Znova vklopite napravo, še preden poteče 15 sekund.

- Gumb za premor utripa in predhodno izbrane nastavitve so zatemnjene.

Obnovitev predhodno izbranih nastavitvev

► Kratak pritisk gumba za premor .

- Nastavitve bodo ponovno izbrane in zagnane.

Preklic izbranih nastavitvev

► Počakajte 15 sekund.

ali

► Daljši pritisk na gumb za premor .

- Prikaže se standardni prikazovalnik.

5.4 Funkcije odvoda kuhalne plošče

5.4.1 Stopnje moči ventilatorja

Stopnje moči ventilatorja lahko upravljate na različne načine:

► Kratak pritisk na  ali .

► Regulacija prek drsnika .

► Kratak pritisk določenega položaja drsnika .

5.4.2 Stopnja Power ventilatorja

Ob aktivaciji stopnje Power je za vnaprej določen čas na voljo največje učinkovitosti odvoda zraka. Po 5 minutah se stopnja Power samodejno preklopi nazaj na stopnjo moči 9.

Aktiviranje stopnje Power ventilatorja

► Kratak pritisk  pri aktivni stopnji moči 9.

- Na prikazovalniku ventilatorja se pojavi .

Deaktiviranje stopnje Power ventilatorja

Stopnja Power ventilatorja se predčasno deaktivira, če nastavite drugo stopnjo moči.



5.4.3 Avtomatika odvoda

Učinkovitost odvoda zraka se samodejno prilagodi najvišji uporabljeni stopnji moči vseh delujočih kuhališč s kratkim zamikom.

Funkcija	Stopnje moči									
Kuhalna stopnja	1	2	3	4	5	6	7	8	9	P
Učinkovitost odvoda zraka	4	4	4	4	5	6	7	8	9	P

Tab. 5.3 Učinkovitost odvoda zraka pri aktivni avtomatiki odvoda

Aktiviranje avtomatike odvoda zraka za postopek kuhanja:



- ▶ Kratak pritisk gumba ventilatorja .
- Prikazan je .

Deaktiviranje avtomatike odvoda:

- ▶ Podrsajte na stopnjo moči ventilatorja, ali
- ▶ Kratak pritisk gumba ventilatorja .

5.4.4 Izkllop ventilatorja



Izkllop ventilatorja

- ▶ Podrsajte navzdol do stopnje moči 0, ali
- ▶ Kratak pritisk na  do stopnje moči 0, ali
- ▶ Daljši pritisk na gumb ventilatorja .
- Po zaključenem delovanju odvoda se aktivira avtomatika za nadaljnje kuhanje.

5.4.5 Avtomatika za nadaljnje kuhanje

Odvod pare deluje na nizki stopnji in se po določenem času samodejno izklopi. Trajanje nadaljnjega delovanja lahko nastavite v meniju (tovarniška nastavitve 30 minut).

Predčasni izkllop avtomatike za nadaljnje kuhanje

- ▶ Daljši pritisk na gumb ventilatorja .
-  BORA izrecno priporoča nadaljnje delovanje odvoda pare.



5.4.6 Prikazovalnik za servis filtra

Prikazovalnik za servis filtra odvoda pare se samodejno aktivira, ko je dosežena življenjska doba filtra z aktivnim ogljem (samo pri obtočnem zraku).

- V večfunkcijskem prikazovalniku je prikazan .
- Uporaba je še vedno možna brez omejitev.

5.5 Funkcije kuhalne plošče

5.5.1 Prepoznavna lonca

Pri indukcijskih kuhalnih ploščah kuhališče samodejno prepozna velikost kuhalne posode in ciljno usmeri energijo le na to površino. Če je na prikazovalniku izmenično prikazano  / , indukcijsko kuhališče ne deluje. Možni vzroki so:

- ni kuhalne posode,
- neprimerna kuhalna posoda,
- premer dna kuhalne posode je premajhen.

Če po poteku 10 minut po nastavitvi stopnje moči ni zaznan noben lonec, se bo kuhališče samodejno izklopilo.

Trajna prepoznavna lonca

Naprava samodejno zazna nameščeno kuhavno posodo in aktivira upravljanje ustreznega kuhališča. Ročna izbira kuhališča odpade (Točka menija 7: Trajna prepoznavna lonca).



-  Pri indukcijski kuhalni plošči se ne zanašajte na prepoznavo lonca, temveč po uporabi vedno izklopite napravo.

5.5.2 Izbira kuhališča

- ▶ Kratak pritisk na prikazovalnik kuhališča. Upravljanje kuhališča je aktivirano in nastavitve lahko izvajate, dokler se polje za upravljanje ne preklopi na standardni prikaz.

5.5.3 Nastavitev stopnje moči za kuhališče

Po izbiri kuhališča lahko stopnjo moči nastavite na 3 različne načine:

- ▶ Podrsajte do zelene stopnje moči, ali
- ▶ Kratak pritisk določenega položaja drsnika, ali
- ▶ Kratak pritisk na  ali .

Ponovite ta postopek, da po potrebi vklopite dodatna kuhališča.

-  Nastavljena stopnja moči je prikazana na posameznem prikazu kuhališča.

- i** Pet sekund po spremembi stopnje moči se prikazovalnik polja za upravljanje samodejno ponovno vrne na standardni prikazovalnik.

5.5.4 Stopnja Power kuhališč

Ob aktivaciji stopnje Power je za vnaprej kuhališče na voljo največja zmogljivost kuhališča. Po 5 minutah se stopnja Power samodejno preklopi nazaj na stopnjo moči 9. Za drugo kuhališče na isti strani se največja moč začasno zmanjša.

- i** Če za drugo kuhališče izberete preveliko stopnjo moči, se na drugem kuhališču stopnja Power samodejno preklopi nazaj.

Aktiviranje stopnje Power za kuhališče

- ▶ Kratak pritisk **+** pri aktivni stopnji moči 9
- Na prikazovalniku kuhališča se pojavi **P**.

Predčasno deaktiviranje stopnje Power

- ▶ Nastavitev druge stopnje moči

- i** Na stopnji Power nikoli ne segrevajte olja, maščobe ali podobnega. Zaradi velike moči se lahko dno lonca pregreje.

5.5.5 Časovnik kuhališč

Ta izklopna avtomatika samodejno izklopi izbrano kuhališče po preteku nastavljenega časa. Funkcijo časovnika kuhališča lahko uporabite tudi za več kuhališč (večkratni časovnik).

Aktiviranje časovnika kuhališča

Pogoj: Kuhališče je aktivno (stopnja moči je nastavljena).

- ▶ Kratak pritisk gumba časovnika **⌚**.
- V večfunkcijskem prikazovalniku se prikaže podatek o času (□□□□□).

Nastavitev časa

- ▶ Nastavite zelen čas:

Ukaz	Povečaj št. minut	Zmanjšaj št. minut
Kratek pritisk na	+	-
Drsnik	Podrsajte navzgor	Podrsajte navzdol
Ukaz	Povečaj št. sekund	Zmanjšaj št. sekund
Kratek pritisk na	□□□	
Kratek pritisk na	+	-
Drsnik	Podrsajte navzgor	Podrsajte navzdol

Tab. 5.4 Nastavitev časa

Vklop časovnika

- ▶ Kratak pritisk utripajočega gumba časovnika **⌚**. Nastavljen čas se prične odšteti. V večfunkcijskem prikazovalniku je prikazan preostali čas.

Prikaz preostalega časa

- ▶ Kratak pritisk na prikazovalnik kuhališča z aktivnim časovnikom kuhališča.
- Preostali čas je prikazan v večfunkcijskem prikazovalniku.

Sprememba aktivnega časovnika

- ▶ Kratak pritisk na prikazovalnik kuhališča z aktivnim časovnikom kuhališča.
- ▶ Kratak pritisk gumba časovnika **⌚**.
- Časovnik kuhališč se zaustavi.
- Prikaže se utripajoč preostali čas.
- ▶ Spremenite nastavljeni čas in znova zaženite časovnik kuhališč.

Večkratni časovnik

- ▶ Ponovite postopek pri drugih kuhališčih.

Predčasni izklop časovnika

- ▶ Kratak pritisk na prikazovalnik kuhališča z aktivnim časovnikom kuhališča.
- ▶ Daljši pritisk gumba časovnika **⌚**.

Čas je potekel

V zadnjih 10 sekundah odštevanja časa je preostali čas prikazan do sekunde natančno in utripa.

Po poteku nastavljenega časa se oglasi zvočni signal in kuhališče se samodejno izklopi (= stopnja moči **⏻**).

5.5.6 Funkcija premora

S funkcijo premora je možno enostavno in hitro začasno deaktivirati vsa kuhališča. Postopke kuhanja je mogoče prekiniti za največ 10 minut. Ko je funkcija premora znova deaktivirana, se delovanje nadaljuje z izvirnimi nastavitvami. Po poteku 10 minut se postopek kuhanja samodejno zaključí.

- i** Funkcija ventilatorja, funkcija za premostitev in aktivna kratkoročna budilka se ne prekinajo. Aktivni časovniki kuhališč se prekinajo.

Aktiviranje funkcije premora

- ▶ Kratak pritisk gumba za premor **⏸**.

Deaktiviranje funkcije premora

- ▶ daljši pritisk na gumb za premor **⏸**.

5.5.7 Spremenljiva funkcija za ohranjanje toplote

Odvisno od primera uporabe lahko izbirate med 3 stopnjami ohranjanja toplote:

Stopnja za ohranjanje toplote	Simbol	Temperatura
1 (odtanjaje)	—	≈ 40 °C
2 (ohranjanje toplote)	—	≈ 75 °C
3 (kuhanje)	—	≈ 95 °C

Tab. 5.5 Stopnje za ohranjanje toplote

- i** V praksi se lahko temperature stopenj za ohranjanje toplote rahlo razlikujejo, saj nanje vplivajo različni dejavniki.
- i** Funkcija je zasnovana za uporabo s pokrovi kuhinjske posode. Za vzdrževanje navedenih temperatur je treba uporabljati pokrove kuhinjske posode.

Aktiviranje funkcije za ohranjanje toplote

- ▶ Izbira kuhališča
- ▶ Kratak pritisk gumba za ohranjanje toplote .

Zvišanje ali znižanje stopnje za ohranjanje toplote

- ▶ Podrsajte do zelene stopnje za ohranjanje toplote ali
- ▶ Kratak pritisk na **+** ali **-** do zelene stopnje za ohranjanje toplote
- ▶ Kratak pritisk na gumb za ohranjanje toplote  za potrditev.

Deaktiviranje funkcije za ohranjanje toplote

- ▶ Kratak pritisk na ustrezen prikazovalnik kuhališča.
- ▶ Daljši pritisk gumba za ohranjanje toplote  ali
- ▶ Podrsajte do konca navzdol (stopnja moči 0).
 - Funkcija za ohranjanje toplote se deaktivira.

5.5.8 Funkcija za premostitev

Dve kuhališči, postavljeni eno za drugim, lahko s funkcijo za premostitev kombiniramo v eno veliko površino kuhališča. Regulacija moči za kombinirano polje nato poteka prek upravljalnega elementa. Regulacija moči se izvaja sinhrono (obe kuhališči delujeta z enako stopnjo moči). Funkcija za premostitev je primerna za segrevanje jedi, npr. v pekaču.

- i** Če sta pred aktivacijo funkcije za premostitev obe kuhališči aktivni, se prevzame nižja stopnja kuhanja. Če so časovniki kuhališč aktivni, se za premostitev prevzame časovnik z manjšo vrednostjo.

- i** Če 10 sekund na nobenem kuhališču ni oz. je samo na enem od obeh kuhališč zaznana ustreza kuhalna posoda, se funkcija za premostitev zaključi in kuhališča se deaktivirajo (prepoznavna lonca).

Aktiviranje funkcije za premostitev

- ▶ Kratak pritisk gumba za premostitev
- Obe kuhališči prikazujeta isto stopnjo moči.
- Prevzamemo se aktivne dodatne funkcije kuhališč (dvojni prikaz).

Deaktiviranje funkcije za premostitev

- ▶ Daljši pritisk gumba za premostitev. ali
- ▶ Daljši pritisk na eno enega izmed obeh prikazovalnikov kuhališč.
- Stopnje moči se nastavijo na 0.
- Če je bil aktiviran časovnik kuhališč, se ta deaktivira.

5.5.9 Samodejna funkcija za premostitev

Če je na dveh sosednje ležečih kuhališčih nameščena dovolj velika kuhalna posoda, se kuhališči samodejno povežeta v eno veliko kuhalno polje.

- i** Če je vklopljena trajna prepoznavna lonca (Točka menija 7: Trajna prepoznavna lonca), se samodejno aktivira tudi funkcija za premostitev.

5.5.10 Izkllop kuhališča

- ▶ Izbira kuhališča
- ▶ Nastavitev stopnje moči 0 ali
- ▶ Daljši pritisk na prikazovalnik kuhališča

5.6 Varnostne naprave

5.6.1 Varovalni zaklep za otroke

Varovalni zaklep za otroke preprečuje nenameren ali nepooblaščen vklop naprav. Če je varovalni zaklep za otroke aktiven, na polju za upravljanje sveti gumb za zaklepanje .

Trajno aktiviranje/deaktiviranje varovalnega zaklepa za otroke

(glejte "8 Meni za stranke")

Deaktiviranje varovalnega zaklepa za otroke za postopek kuhanja

► Daljši pritisk na gumb za zaklepanje .

5.6.2 Zapora za čiščenje

Zapora za čiščenje očisti polje za upravljanje. Če 5 sekund polje za upravljanje ne zazna nobenih potez, se zapora za čiščenje samodejno deaktivira.

Aktiviranje zapore za čiščenje

► Kratak pritisk gumba za čiščenje .

Predčasno deaktiviranje zapore za čiščenje

► Daljši pritisk gumba za čiščenje .

5.6.3 Prikazovalnik preostale toplote

Če je kuhališče po izklopu še vroče, se prikaže H.

► Ne dotikajte se vročih kuhališč.

► Na vročo kuhališče ne odlagajte nobenih predmetov.

Po zadostnem času ohlajanja (temperatura < 55 °C), prikazovalnik ugasne.

5.6.4 Varnostni izklop

Odvod pare

Odvod kuhalne plošče se po 120 minutah brez vnosa oz. spremembe stopnje moči preklopi v samodejni način.

Kuhalne plošče

Vsako kuhališče se po vnaprej določenem času obratovanja brez spremembe stopnje moči samodejno izklopi. Trajanje do varnostnega izklopa se lahko nastavi v meniju za stranke.

Stopnja moči	Varnostni izklop po ur.:min.		
	Stopnja 1	Stopnja 2	Stopnja 3
1	12:00	8:24	6:00
2	10:00	6:24	4:00
3	9:00	5:12	2:30
4	8:00	4:12	2:00
5	6:00	3:18	1:30
6	4:00	2:12	1:00
7	4:00	2:12	1:00
8	3:00	1:48	0:45
9	2:00	1:18	0:30
P	0:05	0:05	0:05

Tab. 5.6 Varnostni izklop pri stopnjah moči

Stopnja za ohranjanje toplote	Varnostni izklop po ur.:min.		
	Stopnja 1	Stopnja 2	Stopnja 3
	12:00	8:00	4:00

Tab. 5.7 Varnostni izklop pri stopnjah za ohranjanje toplote

5.6.5 Zaščita pred pregrevanjem

Če se kuhališče pregreje, se moč samodejno zmanjša oziroma se naprava popolnoma izklopi. Zaščita pred pregrevanjem se sproži, ko:

- Se segreva kuhalna posoda brez vsebine.
- Se segreva olje ali maščoba pri visoki stopnji moči.
- se po izpadu električne energije kuhališče ponovno vklopi.

Zaščita pred pregrevanjem sproži enega izmed naslednjih ukrepov:

- Aktivirana stopnja Power se ponastavi.
- Stopnje Power ni več mogoče aktivirati.
- Nastavljena stopnja moči se zmanjša.
- Kuhalna plošča se popolnoma izklopi.

Po zadostnem času ohlajanja se lahko kuhalna plošča ponovno uporablja s polno močjo.

6 Connect

6.1 Namestitev aplikacije

Aplikacija BORA JOY je brezplačno na voljo v trgovini Google Play Store™ ali Apple App Store®.

► Namestite aplikacijo BORA JOY na svoj pametni telefon.

6.2 Račun

Prek aplikacije BORA JOY je na napravo lahko hkrati povezan samo en pametni telefon.

Napravo je mogoče seznaniti samo z računom BORA JOY. Če želite napravo povezati z več pametnimi telefoni, morate aplikacijo BORA JOY uporabljati na vseh pametnih telefonih z istim računom BORA JOY.

Stranka ne more ponastaviti povezave med napravo in računom. Če želite vzpostaviti povezavo z novim računom BORA JOY, se obrnite na Servisna ekipa BORA:

6.3 Pairing

► V meniju za stranke aktivirajte možnost povezljivosti Connectivity (glejte "8 Meni za stranke").

- Gumb za možnost Connect  mora biti zatemnjen.
- Odprite aplikacijo BORA JOY na svojem pametnem telefonu.

- ▶ Izberite želeno napravo BORA in vzpostavite povezavo.
- Gumb za možnost Connect utripa.
- ▶ Dotaknite se gumba za možnost Connect , da potrdite povezavo.
- Gumb za možnost Connect zasveti pri 100 %.
- Če je povezava prekinjena, bo gumb možnost Connect spet zatemnjen.

6.4 Aplikacija BORA JOY

Določene nastavitve in programe lahko izberete, personalizirate in zaženete neposredno preko aplikacije BORA JOY.

- ▶ Nastavitve lahko izvedete v aplikaciji. Pri tem sledite navodilom v aplikaciji.
- ▶ Izberite možnost »Prenos nastavitvev«.
- Na polju za upravljanje bo začel utripati gumb za možnost Assist.
- ▶ Pritisnite na gumb Assist  za potrditev nastavitvev.
- Nastavite so prenesene.

7 BORA Assist

- ▶ Upoštevajte vsa opozorila in varnostne napotke (glejte "2 Varnost").

BORA Assists so programi, ki so namenjeni za pripravo posebnih jedi ali postopke kuhanja ter so vam v pomoč pri kuhanju.

7.1 Kuhalna posoda

Funkcije BORA Assist se lahko uporablja le s primerno kuhhalno posodo:

- www.bora.com/cookware-recommendations
- ▶ Pri zagonu BORA Assists uporabljajte samo kuhhalno posodo in vodo sobne temperature.



7.2 BORA Assist



Na napravi sta na voljo dve funkciji Assist:

- Fry - cvrtje pri natančno določeni temperaturi
- Boil - vretje vode

7.3 Aktiviranje funkcij BORA Assist



Na eni strani naprave lahko uporabite največ eno funkcijo Assist.

- Na zelenem kuhališču ne sme biti prikazana preostala toplota.
- ▶ Kratak pritisk na zeleni prikazovalnik kuhališča
- ▶ Kratak pritisk gumba za funkcijo Assist .
- ▶ Z drsnikom ali pritiskom gumba +/- izberite želeno funkcijo Assist.
- ▶ Pritisnite na gumb funkcije Assist  za potrditev izbire.

- Na prikazovalniku kuhlalne plošče se prikaže , zraven pa ikona za funkcijo Assist.
- Na drsniku se predvaja animacija med fazo segrevanja ali pa na prikazovalniku kuhališča utripa .
- Če so potrebni ročni postopki kuhanja, bo prikazovalnik kuhališča utripal. Ko uredite zahtevane postopke kuhanja, je potrebna potrditev funkcije Assist za nadaljevanje.
- ▶ Kratak pritisk na prikazovalnik kuhališča.
- ▶ Pritisnite na gumb funkcije Assist  za potrditev naslednjega koraka.





7.3.1 Ponovna prilagoditev kuharskih programov

Med aktivnimi funkcijami Assist lahko natančno prilagodite stopnje moči. Pri tem lahko zvišate ali znižate stopnjo moči.

- ▶ Kratak pritisk na prikazovalnik kuhališča z aktivno funkcijo Assist.
- ▶ Natančna prilagoditev preko drsnika ali gumba  / .

7.3.2 Fry - cvrtje pri natančno določeni temperaturi

Pri funkciji Assist Fry lahko nastavite temperaturo cvrtja v korakih po 20° C med 120 °C in 220 °C. Funkcija je zasnovana za ponve, ki podpirajo funkcijo Assist.

- ▶ Kratak pritisk na prikazovalnik kuhališča z aktivnim programom.
- ▶ Preko drsnika  ali gumba  /  - lahko izberete želeno temperaturo cvrtja.
- Temperatura je prikazana v °C, in sicer na večfunkcijskem prikazovalniku.
- Na prikazovalniku kuhališča utripa , dokler ni prvič dosežena ciljna temperatura in se sproži zvočni signal.

Dejavnost	Temperatura °C
Dušenje zelenjave in sadja	120-140
Ocvrta jajca, omleta, umešana jajca	140-160
Pekovsko pecivo, palačinke, ameriške palačinke, ruske palačinke, crépeji, carski praženec	160-180
Pečeno meso, zelenjava na žaru, panirana živila (ribe, zrezki, zelenjava), pečeno sadje	180-200
Pečeni zrezki, kozice, ribji fileji, ocvrt krompir	200-220

Tab. 7.1 Priporočila glede temperature (navedbe v tabeli so okvirne vrednosti)





7.3.3 Boil - Vretje vode

S funkcijo Assist Boil lahko zavrete vodo.

- ▶ V kuhhalno posodo, primerno za funkcije Assist, nalijte vodo tako, da sega od 6 do 8 cm nad dnom (ne glede na premer lonca).
- ▶ Vključite funkcijo Assist Boil.
 - Kuhališče se samodejno deaktivira, ko voda zavre in se oglasi zvočni signal.

7.3.4 Prilagoditev časovnika kuhališča

Časovnike kuhališč lahko prilagodite ročno.

- ▶ Kratak pritisk na prikazovalnik kuhališča z aktivno funkcijo Assist.
- ▶ Kratak pritisk gumba časovnika .
- ▶ Preko drsnika  ali gumba  /  lahko prilagodite čas.

7.4 Zagon funkcij BORA Assist preko aplikacije BORA JOY

Funkcije Assist, ki niso bile shranjene v aparatu, lahko zaženete samo z aplikacijo BORA JOY.

- ▶ Izberite funkcije Assist v aplikaciji BORA JOY.
- ▶ V aplikaciji BORA JOY izberite možnost »Začni program«.
- ▶ Pritisnite na gumb funkcije Assist  za potrditev posebnega programa.

7.5 Predčasna prekinitev funkcije BORA Assist

Funkcije Assist lahko vedno predčasno prekinete.

- ▶ Kratak pritisk na prikazovalnik kuhališča z aktivno funkcijo Assist.
- ▶ Daljši pritisk na gumb za možnost Assist , ali
- ▶ Daljši pritisk na prikazovalnik kuhališča.

7.6 Potek funkcije BORA Assist

Funkcije BORA Assist se po preteku časa deaktivirajo ali pa jih je potrebno ročno zaustaviti.

7.6.1 Podaljšanje časa

Po poteku funkcije Assist lahko čas podaljšate ročno.

- ▶ Kratak pritisk na prikazovalnik kuhališča, na katerem je izbrana funkcija Assist.
 - Na večfunkcijskem prikazovalniku se za 1 minuto prikaže časovnik kuhališč.
 - Časovnike kuhališč lahko prilagodite ročno.
- ▶ Kratak pritisk gumba za funkcijo Assist .
- Funkcija Assist se podaljša.

8 Meni za stranke

Priklic menija za stranke

Pogoj: Naprava je vključena, vsa kuhališča in odvod pare so neaktivni in preostala toplota ni na voljo.

- ▶ Daljši pritisk večfunkcijskega prikazovalnika.

Navigacija po meniju za stranke

Za preklop na naslednjo točko menija:

- ▶ Kratak pritisk večfunkcijskega prikazovalnika.
 - Izvedene nastavitve se pri prehodu na drugo točko menija ali pri izhodu iz menija samodejno prevzamejo.

Izhod iz menija za stranke

- ▶ Daljši pritisk večfunkcijskega prikazovalnika, ali
- ▶ Daljši pritisk gumba za vklop/izklop 
 - Meni se izklopi in naprava se izklopi.



Pregled menija za stranke

Točka menija/opis/izbira	Tovarniška nastavitve
Con Connectivity	izklop
1 Glasnost zvočnih signalov (0 - 9)	0
2 Varovalni zaklep za otroke (vklop/izklop)	izklop
3 Prikaz stanja filtra (Ponastavitev prikazovalnika za servis filtra)	
4 Trajanje avtomatike za nadaljnje kuhanje (40, 30, 20 min)	30 min
5 Hitrost odziva območij na dotik (1 počasi, 2 srednje, 3 hitro)	2
6 Preizkus lučk LED	
7 Trajna prepoznavna lonca	izklop
8 Različica programske/strojne opreme	
9 Varnostni izklop (1 dolg, 2 srednji, 3 kratak)	2
0 Vrnitev na tovarniške nastavitve	

Tab. 8.1 Pregled menija za stranke

8.1 Točka menija Con: Connectivity

Funkcijo Connectivity lahko trajno aktivirate ali deaktivirate.

- ▶ Kratak pritisk zgornjega območja drsnika  za aktiviranje
- ▶ Kratak pritisk spodnjega območja drsnika  za deaktiviranje.

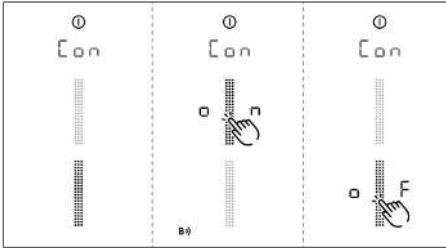

Sl. 8.1 Točka menija Con: Connectivity

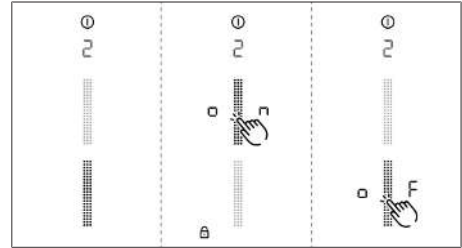

Sl. 8.3 Točka menija 2: Varovalni zaklep za otroke

8.2 Točka menija 1: Glasnost zvočnih signalov

Na voljo so različne stopnje glasnosti zvočnega signala. Glasnost zvočnih signalov, povezanih z varnostjo, pri tem ostane nespremenjena.

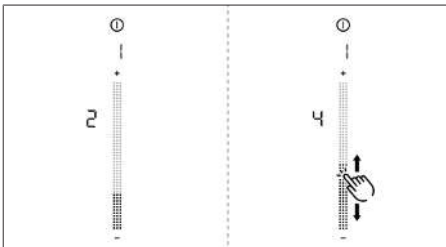

Sl. 8.2 Točka menija 1: Glasnost zvočnih signalov

8.2.1 Zvočni koncept



Sistem razlikuje med različnimi zvočnimi signali:

Zvočni signal	Namen
Kratek enojni ton (0,25 s)	Potrditev izbire
Zaporedje piskajočih tonov	Potrebno je ukrepanje

Tab. 8.2 Zvočni koncept

8.3 Točka menija 2: Varovalni zaklep za otroke

Varovalni zaklep za otroke lahko trajno aktivirate ali deaktivirate.

- Kratak pritisk zgornjega območja drsnika  za aktiviranje
- Kratak pritisk spodnjega območja drsnika  za deaktiviranje.

8.4 Točka menija 3: Prikaz stanja filtra in ponastavitve prikazovalnika za servis filtra

- Daljši pritisk na **F**.
- Stanje filtra se ponastavi na 100 %.
- Prikazovalnik za servis filtra **F** se pri vklopu ne prikaže več.

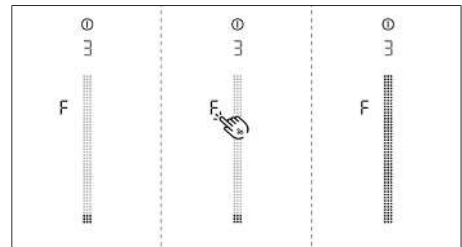

Sl. 8.4 Točka menija 3: Ponastavitev stanja filtra in prikazovalnik za servis filtra

8.5 Točka menija 4: Trajanje avtomatike za nadaljnje kuhanje

Na voljo so 3 časi:
40 minut/30 minut/20 minut

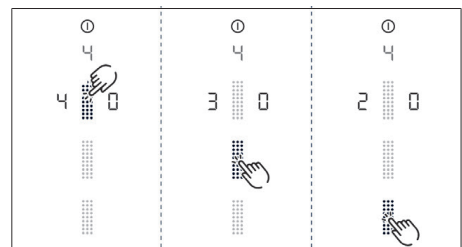

Sl. 8.5 Točka menija 4: Izbira trajanja avtomatike za nadaljnje kuhanje

8.6 Točka menija 5: Hitrost odzivnosti območij na dotik

► Izberite želeno hitrost odzivnosti.

- Hitrost odzivnosti 1: počasi
- Hitrost odzivnosti 2: zmerno
- Hitrost odzivnosti 3: hitro

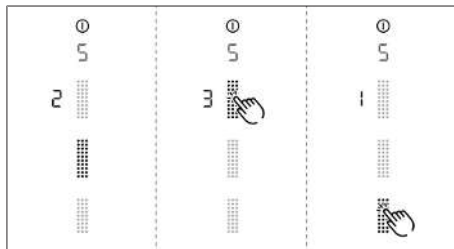

Sl. 8.6 Točka menija 5: Hitrost odzivnosti

8.7 Točka menija 6: Preizkus lučk LED

- Kratak pritisk območja drsnika [touch area].
- Vsi prikazovalniki prikazani s 50-odstotno močjo osvetljave.
- Kratak pritisk poljubnega prikazovalnika.
- Izbrani prikazovalnik je za preizkus prikazan 1 sekundo s 100-odstotno močjo osvetljave.

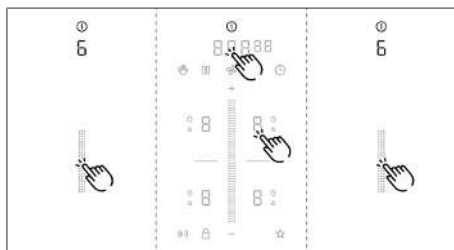

Sl. 8.7 Točka menija 6: Preizkus lučk LED

Zaključek preizkusa lučk LED:

- Daljši pritisk večfunkcijskega prikazovalnika.
- Po 5 sekundah brez upravljanja, se preizkus lučk LED samodejno zaključí.

8.8 Točka menija 7: Trajna prepoznavna lonca

Aktivacija ali deaktivacija trajne prepoznavne lonca.

- Kratak pritisk zgornjega območja drsnika [touch area] za aktiviranje

- Kratak pritisk spodnjega območja drsnika [touch area] za deaktiviranje.

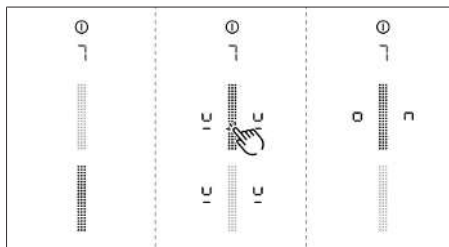

Sl. 8.8 Točka menija 7: Trajna prepoznavna lonca

8.9 Točka menija 8: Prikaz različice programske/strojne opreme

Različica programske/strojne opreme je prikazana prek 4 prikazovalnikov kuhališč.

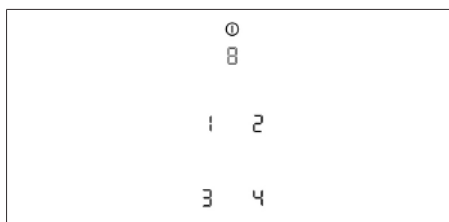

Sl. 8.9 Točka menija 8: Različica programske/strojne opreme

8.10 Točka menija 9: Varnostni izklop

Izberete lahko časovni razpon (stopnjo) do samodejnega varnostnega izklopa kuhališč.

- Stopnja 1: dolg časovni razpon do varnostnega izklopa
- Stopnja 2: srednji časovni razpon do varnostnega izklopa (tovarniška nastavitve)
- Stopnja 3: kratak časovni razpon do varnostnega izklopa

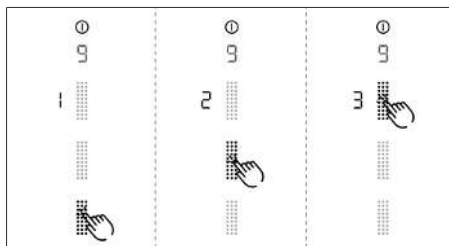

Sl. 8.10 Točka menija 9: Varnostni izklop

8.11 Točka menija 0: Vrnitev na tovarniške nastavitve

- i** S točko menija 0 lahko vse nastavitve v meniju za stranke vrnete na tovarniške nastavitve.

Vrnitev na tovarniške nastavitve (ponastavitev)

- ▶ Daljši pritisk območja drsnika 
- Po zaključeni ponastavitvi se naprava izklopi.

9 Čiščenje in vzdrževanje

- ▶ Upoštevajte vsa opozorila in varnostne napotke (glejte "2 Varnost").
- ▶ Prepričajte se, da sta za čiščenje in vzdrževanje kuhalna ploščica in odvod pare popolnoma izklopljena in ohlajena, da se ne poškodujete.
- ▶ Držite se naslednjih ciklov čiščenja in vzdrževanja:

Komponenta	Cikli čiščenja in vzdrževanja
Polje za upravljanje	takoj, ko se umaže
Kuhalna ploščica	takoj, ko se umaže
Odvod pare	tedensko
Rešetka odvoda pare in maščobni filter iz nerjavnega jekla	Po vsakem kuhanju mastnih jedi; vendar vsaj tedensko.
	Pri prikazovalniku za servis filtra F
Ohišje zračnega kanala	Vsake 6 mesece ali pri menjavi filtra z ogljem
Filter z ogljem (le pri obtočnem zraku)	Zamenjajte, če opazite vonjave, pri slabši učinkovitosti odvoda zraka ali pri prikazovalniku za servis filtra F

Tab. 9.1 Cikli čiščenja

- i** Načrtovano čiščenje in vzdrževanje zagotovi dolgo življenjsko dobo in optimalno delovanje.

9.1 Čistilna sredstva

- ▶ Ne uporabljajte kemično agresivnih čistil, ki vsebujejo kislino ali lug (npr. pršilo za pečico).
- ▶ Pazite na to, da čistilno sredstvo na noben način ne vsebuje peska, sode, kisline, luga ali kloridov.
- ▶ Nikoli ne uporabljajte parnih čistilnikov, trdih gobic ali abrazivnih sredstev.

- i** Zaradi agresivnih čistilnih sredstev in abrazivnih spodnjih delov loncev se poškoduje površina in nastanejo temni madeži.

9.2 Vzdrževanje

- ▶ Kuhalne ploščice nikoli ne uporabljajte kot delovno površino ali odlagalno površino.
- ▶ Kuhalne posode ne vlecite ali potiskajte po kuhalni plošči.

Spremembe barve in bleščeče površine niso znak poškodb na kuhalni plošči. To ne vpliva na delovanje kuhalne ploščice ali na stabilnost steklokeramike. Spremembe barve na kuhalni plošči nastanejo zaradi neodstranjenih in prežganih ostankov. Bleščeče površine nastanejo zaradi abrazije dna lonca, še posebej pri uporabi kuhalne posode iz mehkih materialov ali zaradi neprimernih čistilnih sredstev. Kuhalno posodo vedno dvignite (ne vlecite), da preprečite praske in abrazijo na površini naprave. Zelo težko jih je odstraniti.

9.3 Čiščenje kuhalne plošče

- i** Za čiščenje kuhalne ploščice potrebujete posebno strgalo za čiščenje steklokeramičnih površin in primerna čistilna sredstva.

Načrtovano čiščenje

- ▶ S pomočjo strgala za čiščenje steklokeramičnih površin iz kuhalne ploščice odstranite vso večjo umazanijo in ostanke hrane.
- ▶ Čistilno sredstvo nanesite na mrzlo kuhalno ploščo.
- ▶ Čistilno sredstvo porazdelite s kuhinjskim papirjem ali čisto krpo.
- ▶ Kuhalno ploščo obrišite z mokro krpo.
- ▶ Kuhalno ploščo zdrgnite do suhega s čisto krpo.

Trdovratna umazanija

- ▶ Trdovratno umazanijo in madeže (vodni kamen, svetleči madeži biserne barve) odstranite s čistilnimi sredstvi, ko je kuhalna ploščica še vroča.
- ▶ Hrano, ki je prekipela iz posode omeščajte z mokro krpo.
- ▶ Ostanke umazanije odstranite s strgalom za čiščenje steklokeramičnih površin.

Površinsko čiščenje med delovanjem

- ▶ Zrna, drobtine ali podobne ostanke jedi vedno odstranite takoj, da preprečite praske na površini.
- ▶ Stopljene ostanke iz plastike, aluminijaste folije, sladkorja oz. sladkih jedi iz vročega kuhališča takoj odstranite s strgalom za čiščenje steklokeramičnih površin, tako preprečite, da bi se prismočili.

9.4 Čiščenje odvoda pare

- ▶ Površine sistema za odvod čistite z mehko, vlažno krpo, pomivalnim sredstvom ali blagim čistilom za steklo.
- ▶ Posušeno umazanijo zmečajte z vlažno krpo (ne prskajte!).

9.4.1 Čiščenje rešetke odvoda pare in maščobnega filtra iz nerjavnega jekla

- i** Rešetka odvoda pare in maščobni filter iz nerjavnega jekla absorbirata mastne delce kuhalne pare.

Snemite rešetko odvoda pare X Pure.

Pogoj: Prikazovalnik ventilatorja prikazuje .

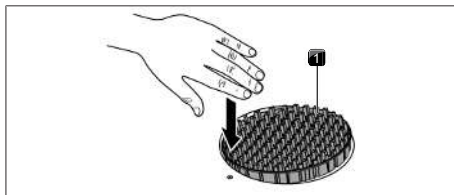

Sl. 9.1 Odstranitev rešetke odvoda pare

[1] Rešetka odvoda pare

Snemite maščobni filter iz nerjavnega jekla

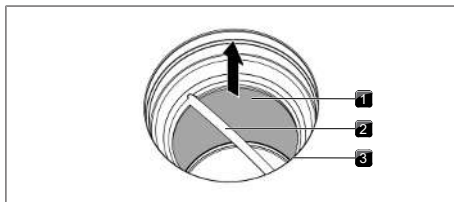

Sl. 9.2 Odstranjevanje maščobnega filtra iz nerjavnega jekla

[1] Maščobni filter iz nerjavnega jekla [2] Ročaj
[3] Odprtina za dovod zraka

Ročno čiščenje

- ▶ Uporabljajte razmaščevalna čistilna sredstva.
- ▶ Sestavne komponente sperite z vročo vodo.
- ▶ Sestavne komponente očistite z mehko krtačo.
- ▶ Po čiščenju komponente dobro sperite s čisto vodo.

Čiščenje v pomivalnem stroju

- ▶ Komponente postavite v pomivalni stroj tako, da se ne more nabirati stoječa voda.
- ▶ Izberite program pomivanja, pri največ 65 °C.

- i** Če maščobnega filtra iz nerjavnega jekla ne morete več popolnoma očistiti, morate maščobni filter iz nerjavnega jekla zamenjati. (glejte "13 Garancija, tehnični servis, nadomestni deli in pribor").

Vgradnja komponent

- ▶ Pri vgradnji komponent izvedite korake v obratnem vrstnem redu.

- i** V napravo vstavite le suhe in čiste komponente.

9.4.2 Odstranjevanje tekočin v napravi

- i** Tekočine, ki tečejo skozi odprtino za dovod zraka v napravo, prestrežeta maščobni filter iz nerjavnega jekla (do 150 ml) in ohišje zračnega kanala.

Sledite tem navodilom:

- ▶ Izvlecite rešetko odvoda pare in maščobni filter iz nerjavnega jekla.
- ▶ Izpraznite maščobni filter iz nerjavnega jekla.
- ▶ Preverite, ali so se na dnu ohišja zračnega kanala nabrale tekočine.
- ▶ Iz ohišja zračnega kanala odstranite tekočine.
- ▶ Za sušenje filtra z aktivnim ogljem in delov kanala vklopite odvod kuhalne plošče z vsaj stopnjo moči 5.
- Po 120 minutah se odvod pare samodejno izklopi in vklopi se avtomatika za nadaljnje kuhanje.

9.5 Čiščenje ohišja zračnega kanala

Ohišje zračnega kanala se nahaja na spodnji strani kuhalne plošče v spodnji omariči. Na površini ohišja zračnega kanala se lahko nalagajo mastni delci in ostanki vodnega kamna.

Odpiranje ohišja zračnega kanala

- ▶ Izvlecite rešetko odvoda pare in maščobni filter iz nerjavnega jekla.
- ▶ Odstranite loputo za zamenjavo filtra.
- ▶ Odprite 6 zapahov, ki so vsestransko nameščeni.
- ▶ Snemite dno ohišja.
- ▶ Ohišje zračnega kanala in dno ohišja očistite z blagim čistilnim sredstvom.

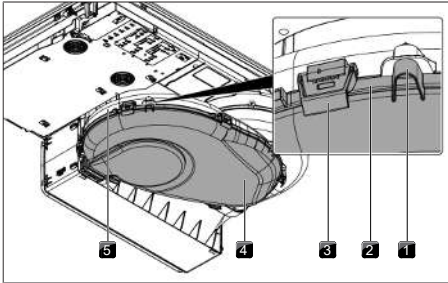

Sl. 9.3 Ohišje zračnega kanala

- | | |
|----------------------------|-------------------|
| [1] Zatiči za centriranje | [2] Tesnilni utor |
| [3] Zapah | [4] Dno ohišja |
| [5] Ohišje zračnega kanala | |

Zapiranje ohišja zračnega kanala

- ▶ Dno ohišja namestite s pomočjo 3 vsestransko razvrščenih zatičev za centriranje.
- ▶ Dno ohišja potisnite navzgor v tesnilni utor.
- ▶ Zaprite 6 zapahov.
- ▶ Preverite ali je dno ohišja trdno pritrjeno.
- ▶ Vstavite loputo za zamenjavo filtra.
- ▶ Preverite ali je loputa za zamenjavo filtra trdno pritrjena.
- ▶ Vstavite maščobni filter iz nerjavnega jekla in rešetko odvoda pare.

9.6 Zamenjava filtra z ogljem

- i** Filter z aktivnim ogljem je treba zamenjati, ko prikazovalnik ventilatorja prikazuje **F** (prikazovalnik za servis filtra). Filter lahko dobite pri svojem specializiranem trgovcu ali pa v trgovini BORA Shop prek spletne strani shop.bora.com.

Odstranjevanje filtra z ogljem

- ▶ Izvlecite rešetko odvoda pare in maščobni filter iz nerjavnega jekla.
- ▶ V notranjosti odprtine za dovod zraka iz odprtine ohišja filtra odstranite loputo za zamenjavo filtra.

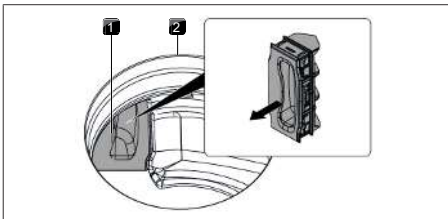

Sl. 9.4 Odstranitev lopute za zamenjavo filtra

- [1] Loputa za zamenjavo filtra [2] Odprtina za dovod zraka

- ▶ Primate filter z ogljem za zanko ročaja in ga čim bolj izvlecite.

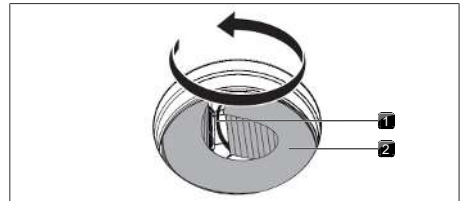

Sl. 9.5 Odstranjevanje filtra z ogljem iz ohišja filtra z vrtenjem

- [1] Zanka ročaja [2] Filter z ogljem

- ▶ Filter z ogljem potegnite navzgor in ga z vrtenjem odstranite iz odprtine za dovod zraka.

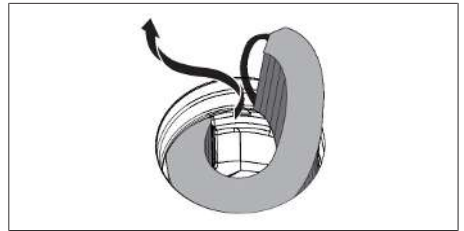

Sl. 9.6 Odstranitev filtra z ogljem iz odprtine za dovod zraka

Namestitev filtra z ogljem

- ▶ Odstranite embalažo.
- ▶ Filter z ogljem pravilno poravnajte v skladu z natisnjenimi simboli (puščica levo, zanka ročaja desno, TOP = zgoraj).
- ▶ Primate filter z ogljem na obeh koncih.
- ▶ Filter z ogljem upognite, da dosežete valjasto obliko.

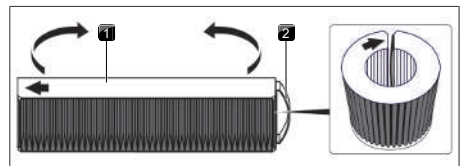

Sl. 9.7 Filter z ogljem

- [1] Zgornja stran filtra z ogljem [2] Zanka ročaja

- ▶ Filter z ogljem rahlo nagnite in ga vstavite v odprtino za dovod zraka.

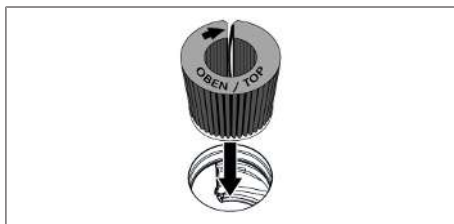

Sl. 9.8 Vstavljanje filtra z ogljem v odprtino za odvod zraka

- ▶ Levi konec filtra vstavite v odprtino ohišja filtra.
- ▶ Filter z ogljem do konca potisnite v ohišje filtra (v ta namen se lahko z enim prstom dotaknete lamel in filter postopoma potisnete v ohišje).
- Končni položaj filtra z ogljem je dosežen, ko je filter povsem potisnjen v ohišje filtra.

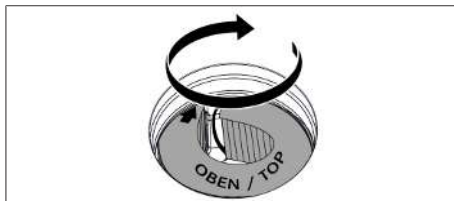

Sl. 9.9 Namestitev filtra z ogljem v končni položaj

- ▶ Ponovno vstavite loputo za zamenjavo filtra in preverite, ali je pravilno nameščena.

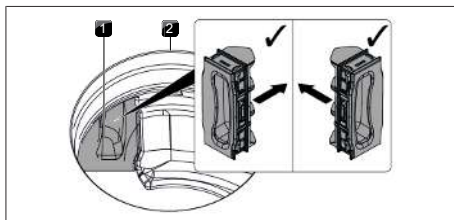

Sl. 9.10 Vstavljanje lopute za zamenjavo filtra













[1] Loputa za zamenjavo filtra [2] Odprtina za dovod zraka

- ▶ Vstavite maščobni filter iz nerjavnega jekla in rešetko odvoda pare.
- ▶ Ponastavite prikazovalnik za servis filtra (točka menija 3: Prikaz stanja filtra in ponastavitev prikazovalnika za servis filtra).

10 Odprava napak

i Motnje in napake lahko pogosto odpravite sami. S tem prihranite čas in stroške, saj vam ni treba poklicati podpore za stranke.

► Upoštevajte vsa opozorila in varnostne napotke (glejte "2 Varnost").

Situacija uporabe	Vzrok	Pomoč
Naprave ni mogoče vklopiti.	Varovalka/prekinjevalec električnega tokokroga je okvarjen/-a.	Zamenjajte varovalko. Ponovno vklopite prekinjevalec električnega tokokroga.
	Varovalka/prekinjevalec električnega tokokroga se večkrat sproži	BORA Stopite v stik s servisno ekipo.
	Napajalna povezava je prekinjena.	Napajalno povezavo naj preveri električar.
Nastajanje vonjav pri delovanju nove naprave	normalen pojav pri novih napravah	Vonjave se prenehajo pojavljati po nekaj urah delovanja
Prikazovalnih kuhanega polja prikazuje  .	Ni kuhanega posode ali je le-ta neprimerna.	Uporabite primerno kuhanalno posodo ustrezne velikosti (glejte »Opis naprave«).
Gumb za zaklepanje je osvetljen  .	Aktiviran varovalni zaklep za otroke	Deaktivacija varovalnega zaklepa za otroke
Kuhališče/kuhalna plošča se samodejno izklopi	Presežen je bil maksimalni čas delovanja za kuhališče.	Ponovno začnite uporabljati kuhališče.
Predčasna prekinitev stopnje Power	Sprožila se je zaščita pred pregrevanjem	glejte "5.6.5 Zaščita pred pregrevanjem"
Hladilni ventilator kuhanalnih plošč po izklopu še nekaj časa deluje	Hladilni ventilator deluje dokler se kuhanalna plošča ne ohladi	Počakajte, da se hladilni ventilator samodejno izklopi
Zmanjšana učinkovitost odvoda zraka odvoda pare	Maščobni filter je močno umazan.	Očistite ali zamenjajte maščobni filter
Prikazan je  ali 	Filter z ogljem je močno umazan (le pri obtočnem zraku)	Zamenjava filtra z ogljem
	Predmet v ohišju zračnega kanala (npr. krpa za čiščenje)	Odstranite predmet
Prikazan je  ali 	Uporabite kontaktno stikalo okna za ločevanje faz	Odpri okno
	Ventilator je pokvarjen ali pa se je zrahljala povezava kanala.	BORA Stopite v stik s servisno ekipo
 je prikazan	Sprožila se je zaščita pred pregrevanjem	glejte "5.6.5 Zaščita pred pregrevanjem"
 je prikazan	Predmet na polju za upravljanje	Odstranite predmet s polja za upravljanje
Prikaže se  ,  ,  , ali 	Polje za upravljanje je umazano	Očistite polje za upravljanje
	Okvara modula Connectivity	Stopite v stik s servisno ekipo BORA.
Prikazan je  (samo pri obtočnem zraku)	Dosežena je življenjska doba filtra z ogljem (filtra z aktivnim ogljem).	Vstavite nov filter z ogljem (glejte "9.6 Zamenjava filtra z ogljem").
Stopnje moči so prikazane, vendar naprava ne greje (velja za eno stran kuhanalnih plošč).	Tehnična okvara	Stopite v stik s servisno ekipo BORA.

Tab. 10.1 Odprava motenj

Motnje in napake, ki niso opisane:

- Izklopite napravo.
- Stopite v stik s Servisna ekipa BORA: (glejte "13 Garancija, tehnični servis, nadomestni deli in pribor") in navedite številko napake in tip naprave.

11 Montaža

- Upoštevajte vsa opozorila in varnostne napotke (glejte "2 Varnost").

11.1 Splošni napotki za montažo

- i** Kabel omrežnega priključka mora biti na voljo na mestu postavitve.
- i** Naprave ne smete montirati nad hladilne naprave, pomivalne stroje, štedilnike, pečice ter pralne ali sušilne naprave.
- i** Nosilne površine delovnih plošč in zaključnih stenskih letev mora biti sestavljena iz toplotno odpornega materiala (do prib. 100 °C).
- i** Izreze delovnih plošč je potrebno zatesniti s primernimi sredstvi proti vlagi in po potrebi narediti toplotno izolacijo.
- i** Vgrajen odvod pare se ne sme uporabljati z drugimi kuhalnimi ploščami.
- i** Za trajno ohranjanje učinkovitosti in da bi preprečili pregrevanje, je treba poskrbeti za zadostno prezračevanje pod kuhalnimi ploščami.
- i** Če je pod napravami načrtovana zaščita kabla (vmesno dno), ne sme ovirati zadostnega dovajanja zraka.

11.1.1 Hkratno delovanje odvoda pare v različici z odvodom zraka in kuriščem, ki je odvisno od zraka

Kurišča, odvisna od zraka v prostoru (npr. grelci, ki delujejo na olje, les ali premog, pretočni grelniki, grelci za vodo), izsesavajo zgorevalni zrak iz postavitvenega prostora in vodijo izpušne pline skozi izpušni sistem (npr. kamin) na prosto.

Če odvod pare uporabljate z odvajanjem zraka, se iz prostora postavitve in sosednjih sob odvzema zrak iz prostora. Brez zadostnega dovoda zraka nastane podtlak. Strupeni plini iz kamina ali jaška odvoda se vsesavajo nazaj v stanovanjske prostore.

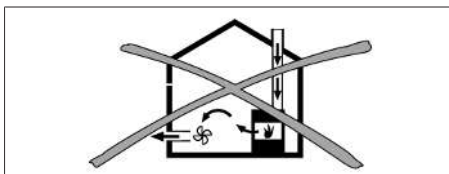

Sl. 11.1 Montaža odvoda zraka – ni dovoljeno

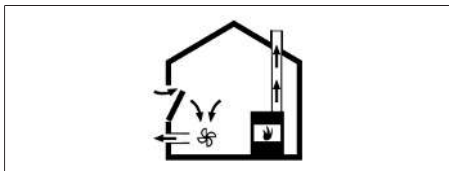

Sl. 11.2 Montaža odvoda zraka – pravilno

- Pri istočasni uporabi odvoda pare s kuriščem za prostor postavitve se pripravite, da:
- ... podtlak znaša največ 4 Pa;
 - ... se uporablja varnostna naprava (npr. okensko kontaktno stikalo, podtlačno stikalo), ki zagotavlja ustrezno oskrbo s svežim zrakom;
 - ... odvod zraka ni usmerjen v dimnik, ki se uporablja za izpušne pline naprav, ki delujejo na plin ali druga goriva;
 - ... je montažo preveril in opravil pooblaščen specializirani obrtnik (npr. dimnikar).
- i** Če se odvod pare uporablja izključno z obtočnim zračenjem, je možna istočasna uporaba s kuriščem, odvisnim od zraka v prostoru, brez dodatnih varnostnih ukrepov.

11.2 Obseg dobave

Obseg dobave	Število
Kuhalna plošča z vgrajenim odvodom pare	1
Rešetka odvoda pare	1
Maščobni filter iz nerjavnega jekla	1
Navodila za uporabo in montažo	1
Montažne sponke	4
Trak za tesnjenje	1
Komplet plošč za izravnavo višine	1
Vrečka z različnimi majhnimi deli za montažo	1
dodaten obseg dobave PUXU2, PUXU2R	
Filter z ogljem (filter z aktivnim ogljem)	1
Šablona za izrez zadnje strani	1

Tab. 11.1 Obseg dobave

Preverjanje obsega dobave

- ▶ Preverite ali je obseg dobave popoln in brez poškodb.
- ▶ Tako se posvetujte s Servisna ekipa BORA: če deli v obsegu dobave manjkajo ali so poškodovani.
- ▶ Nikakor ne montirajte poškodovanih delov.
- ▶ Transportno embalažo pravilno odložite med odpadke (glejte "1.2. Ustavitev delovanja, demontaža in odlaganje med odpadke").

11.3 Orodje in pripomočki

Za pravilno montažo naprave med drugim potrebujete naslednje orodje:

- Vbodna ali ročna žaga
- Izvijatelj/imbus ključ (Torx) 20
- Črna silikonska tesnilna masa, ki je odporna na toploto
- Šablona za vrtnanje za izrez zadnje strani (samo pri obtočnem zraku)

11.4 Pogoji montaže

11.4.1 Razdalje za namestitve

- ▶ Ohranite zahtevani prostor okoli izreza delovne plošče.

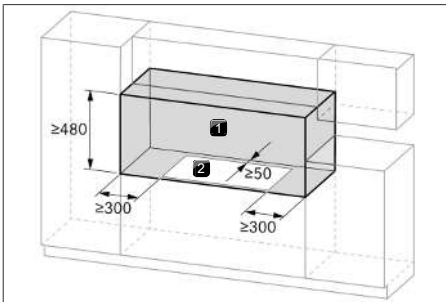

Sl. 11.3 Zahtevani prostor

- [1] Zahtevani prostor [2] Izrez delovne plošče

11.4.2 Najmanjše dimenzije pohoštva X Pure

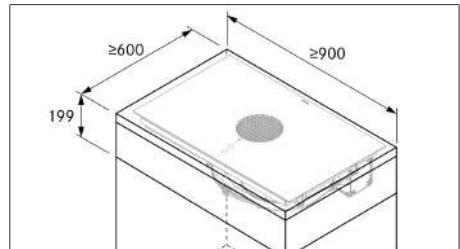

Sl. 11.4 Najmanjše dimenzije pohoštva X Pure

11.4.3 Napotki za kuhinjsko pohoštvo

- Na območju izreza delovne plošče umaknite morebitne prečke na pohoštju.
- Pri tankih delovnih ploščah je treba upoštevati zadostno togo oporo na korpusu.
- Predali oz. police v spodnji omarici morajo biti odstranljivi.
- Glede na situacijo namestitve je treba skrajšati vstavke vstavljene spodnje omarice.

Če je načrtovano vmesno dno (zaščita kabla), je treba upoštevati naslednje:

- Vmesno dno mora biti za namene vzdrževalnih del odstranljivo od spodaj.
- Za zadostno prezračevanje kuhalne plošče je treba upoštevati minimalno razdaljo 15 mm od spodnjega roba kuhalne plošče.

11.5 Izrez delovne plošče

i Najmanjša dimenzija 50 mm od sprednjega roba delovne plošče do izreza delovne plošče je priporočilo podjetja BORA.

- ▶ Izrez delovne plošče naredite tako, da upoštevate navedene dimenzije izreza.
- ▶ Pri delovnih ploščah zagotovite pravilno zatesnitev prerezanih površin.
- ▶ Upoštevajte napotke proizvajalca delovnih plošč.

11.5.1 Dimenzije izreza

Montaža v isti ravnini s površino X Pure

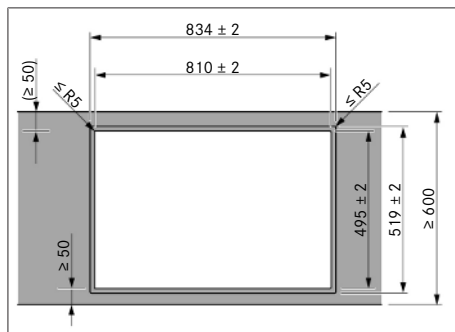

Sl. 11.5 Dimenzije izreza za montažo v isti ravnini s površino

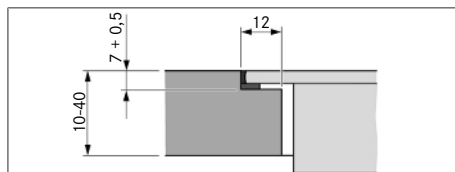

Sl. 11.6 Pregibna mera za montažo v isti ravnini s površino

Nasadna montaža X Pure

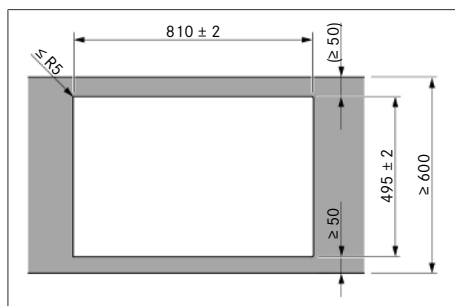

Sl. 11.7 Dimenzije izreza za nasadno montažo

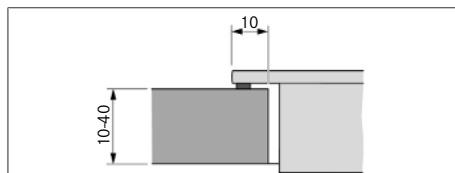

Sl. 11.8 Dimenzije prirobnice za nasadno montažo

11.6 Priprava kuhinjskega pohoštva - odvodna izvedba

- i** Pri izvedbi napeljave za odvod zraka je treba upoštevati državne in regionalne zakone in predpise.
- i** Zagotoviti je treba ustrezno oskrbo z dovodnim zrakom.
- i** Odvod zraka je treba na prosto speljati s pomočjo ustreznih kanalov za odvod zraka.
- i** Najmanjši prečni prerez kanalov za odvod zraka mora znašati vsaj 176 mm^2 , kar ustreza okrogli cevi s premerom 150 mm, ali s sistemom kanala BORA Ecotube.
- i** Na splošno je mogoče z vgrajenim ventilatorjem doseči do 6 metrov vodov s šestimi 90° koleni ali 8 metrov s štirimi 90° koleni ali 10 metrov z dvema 90° kolenoma.
- i** Ni združljiv z BORA univerzalnimi ventilatorji.
- i** Napotki za načrtovanje za namestitev kanalov za odvod zraka lahko najdete v BORA priročniku za načrtovanje.

11.6.1 Prilagoditev kuhinjskega pohoštva

- Zadnja stran spodnje omarice mora biti prilagojena kanalu za odvod zraka.
- Za kanal za odvod zraka morate za zadnjo stranjo telesa pustiti prostor v velikosti 120 mm.
- Vmesno dno pod kuhhalno ploščo ni potrebno.

Prilagodite zadnjo stran pohoštva

- ▶ Pred vgradnjo na spodnjo omarico preverite zahtevane dimenzije vgradnje za napravo in za načrtovan sistem kanala.
- ▶ Po potrebi prilagodite zadnjo stran v skladu z zahtevano dimenzijo vgradnje.

11.6.2 Dimenzije vgradnje

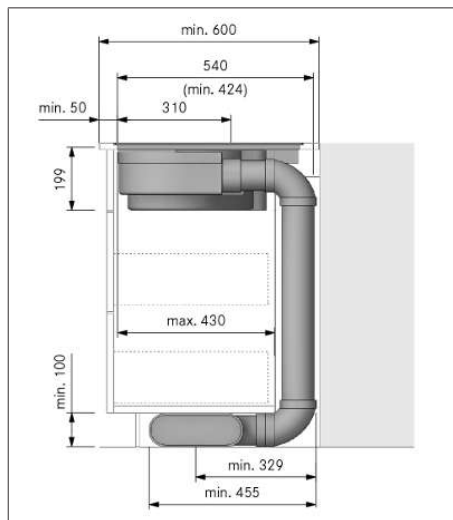

Sl. 11.9 Dimenzije vgradnje pri odvodu zraka, globina delovne plošče 600 mm

11.7 Priprava kuhinjskega pohoštvja - različica z obtočnim zrakom

11.7.1 Povratni tok obtočnega zraka iz kuhinjskega pohoštvja

Pri sistemih z obtočnim zrakom mora biti v kuhinjskem pohoštvju na voljo odprtina za povratni tok, da se lahko očiščen obtočni zrak iz kuhinjskega pohoštvja odvaja v prostor. Odprtino za povratni tok je možno vzpostaviti prek skrajšane zaslonke podstavka. Prav tako lahko uporabimo letev podstavka, ki ima ustrezen prečni prerez odprtine.

- ▶ Skrajšajte višino zaslonke podstavka, ali v podstavek vrežite ustrezne odprtine.
- ▶ Prerez odprtine za povratni tok mora biti $\geq 500 \text{ cm}^2$ na odvod pare.

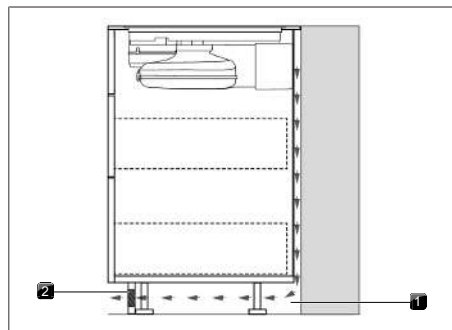

Sl. 11.10 Odprtina za povratni tok v območju vtiča

- [1] Odprtina za povratni tok v [2] Povratni obtočni zrak zaslonki podstavka $\geq 500 \text{ cm}^2$

11.7.2 Različice montaže A in B za naprave z obtočnim zrakom

Za naprave z obtočnim zrakom sta na voljo 2 različici montaže:

A: Spodnja omarica s stalno zadnjo stranjo

Obtočni zrak se skozi priključek zadnje strani oglenega filtra odvaja neposredno za zadnjo steno korpusa. Skozi odprtino za povratni tok se obtočni zrak odvaja nazaj v prostor.

To za montažo pomeni naslednje:

- Vmesno dno pod kuhhalno ploščo ni potrebno.
- Predviden mora biti izrez zadnje stene korpusa.

B: Spodnja omarica z vmesnim dnom pod kuhhalno ploščo

Obtočni zrak piha v prostor med delovno ploščo in vmesnim dnom (brez priključka zadnje strani oglenega filtra). Obtočni zrak je napeljan za zadnjo steno korpusa in se skozi odprtino za povratni tok odvaja nazaj v prostor.

To za montažo pomeni naslednje:

- Vmesno dno pod kuhhalno ploščo je potrebno.
- Izrez zadnje stene korpusa ne rabi biti predviden.

11.7.3 Priprava kuhinjskega pohoštvja za različico montaže A

- Spodnja omarica mora imeti stalno zadnjo stran zato, da se povratni obtočni zrak ne odvaja v sprednji prostor korpusa.
- Predviden mora biti izrez zadnje strani.
- Za odprtino za povratni tok je treba upoštevati najmanjšo razdaljo, ki znaša 25 mm med zadnjo steno korpusa in sosednjim kosom pohoštvja ali steno sobe.
- Vmesno dno pod kuhhalno ploščo ni potrebno.

Prilagodite zadnjo stran pohištva

- ▶ Zadnjo stran prilagodite v skladu z zahtevanimi dimenzije vgradnje.
- ▶ Po potrebi prestavite zadnjo stran.
- ▶ Po potrebi povišajte zadnjo stran, da bo korpus zaprt na sprednji strani.
- ▶ Poravnajte šablono na zadnji strani pohištva v skladu z oznakami in navedbami.
- ▶ Narišite izrez zadnje strani.
- ▶ Izžagajte izrez zadnje strani.

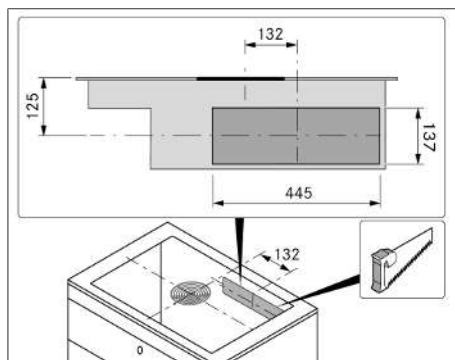

Sl. 11.11 Izrez zadnje strani

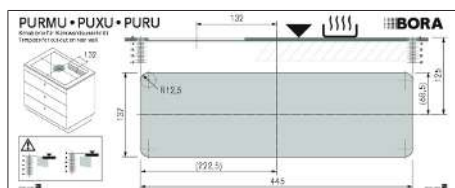

Sl. 11.12 Šablona za izrez zadnje strani

- i** Med pozicioniranjem šablone upoštevajte montažo v isti ravnini s površino in nasadno montažo. 125 mm od zgornjega roba kuhalne plošče do sredine izreza.

11.7.4 Dimenzije vgradnje različice montaže A

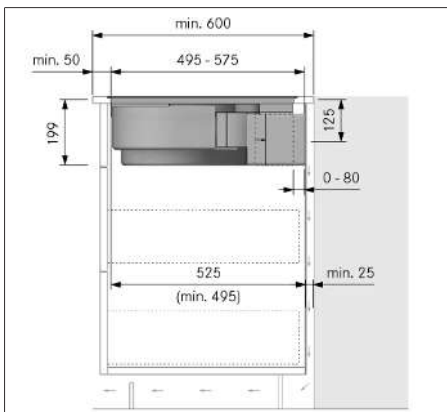

Sl. 11.13 Dimenzije vgradnje pri obtočnem zraku, različica montaže A

11.7.5 Podaljšanje teleskopskega podaljška oglednega filtra

S teleskopskim podaljškom se vzpostavi povezava z zadnjo steno korpusa. Razdaljo med kuhhalno ploščo in zadnjo steno korpusa (najv. 80 mm) je možno fleksibilno premostiti. Od globine delovne plošče 675 mm je treba v različici montaže A teleskopski podaljšek podaljšati (+ največ 105 mm) z izdelkom dodatne opreme PULBTA.

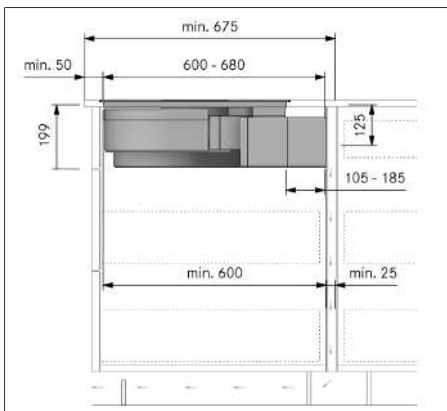

Sl. 11.14 Dimenzije vgradnje pri različici montaže A z obtočnim zrakom, globina delovne plošče od 675 mm

- ▶ Z lepilnega traku na teleskopskem podaljškju odlepите zaščitno folijo.
- ▶ Podaljšek PULBTA montirajte na teleskopski podaljšek.
- ▶ Z lepilnega traku na teleskopskem podaljškju PULBTA odlepите zaščitno folijo.

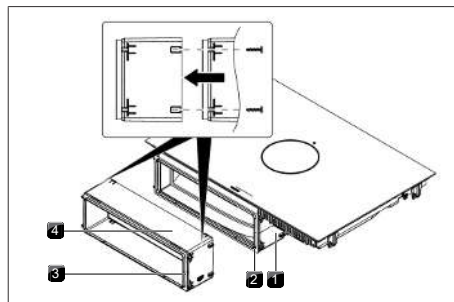

Sl. 11.15 Podaljšek teleskopskega podaljška.

- [1] Teleskopski podaljšek [2] Lepilni trak
[3] Lepilni trak [4] Podaljšek PULBTA

11.7.6 Priprava kuhinjskega pohoštva za različico montaže B

- Pod kuhhalno ploščo mora biti predvideno vmesno dno.
- Zadnja stena korpusa mora biti zgoraj poravnana z vmesnim dnom, da se povratni obtočni zrak ne odvaja v sprednji prostor korpusa.
- Za odprtino za povratni tok je treba upoštevati najmanjšo razdaljo, ki znaša 25 mm med zadnjo steno korpusa in sosednjim kosom pohoštva ali steno sobe.

Prilagodite zadnjo stran pohoštva

- ▶ Zadnjo stran prilagodite v skladu z zahtevanimi dimenzije vgradnje.
- ▶ Po potrebi prestavite zadnjo stran.
- ▶ Višino zadnje strani prilagodite vmesnemu dnu, tako da sta poravnana.

11.7.7 Dimenzije vgradnje različice montaže B

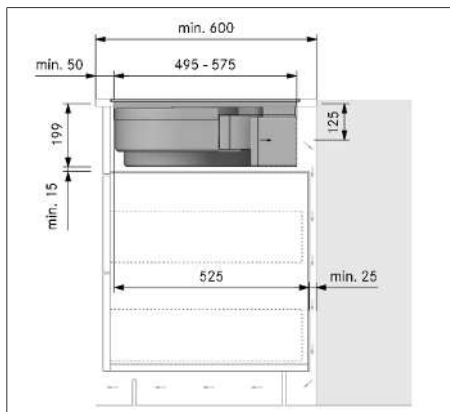

Sl. 11.16 Dimenzije vgradnje pri različici montaže B z obtočnim zrakom, globina delovne plošče 600 mm

11.8 Priprava naprave

Nanos traka za tesnjenje

- ▶ Pri nasadni montaži prilepite priložen trak za tesnjenje na spodnjo stran kuhhalne plošče.
- ▶ Pri montaži v isti ravnini s površino prilepite trak za tesnjenje na naležne površine v izrezu delovne plošče, tako storite tudi v primeru, če želite kuhhalno ploščo zatesniti s silikonsko maso ali čim podobnim.

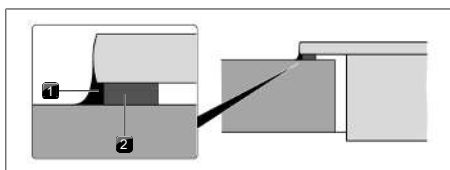

Sl. 11.17 Trak za tesnjenje pri nasadni montaži

- [1] Silikonska tesnilna masa [2] Trak za tesnjenje

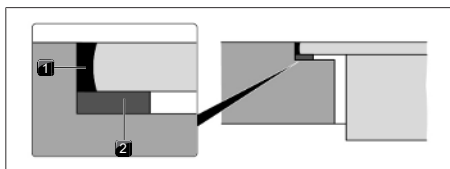

Sl. 11.18 Trak za tesnjenje pri montaži v isti ravnini s površino

- [1] Silikonska tesnilna masa [2] Trak za tesnjenje

Namestitev montažnih sponk

- ▶ Na straneh kuhalne plošče potisnite po 2 montažni sponki do konca v predvidene zadrževalne vložke.

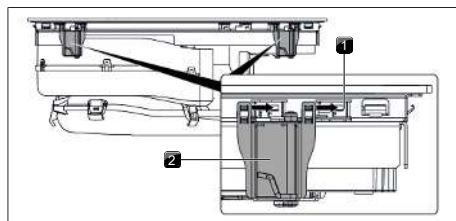

Sl. 11.19 Namestitev montažnih sponk

- [1] Zadrževalni vložki [2] Montažne sponke

11.9 Montaža kuhalne plošče

11.9.1 Vstavljanje kuhalne plošče

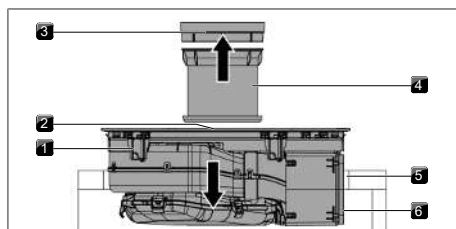

Sl. 11.20 Sredinsko vstavljanje kuhalne plošče

- [1] Kuhalna ploščica [2] Odprtina za dovod zraka
[3] Rešetka odvoda pare [4] Maščobni filter iz nerjavnega jekla
[5] Izrez delovne ploščice [6] Lepilni trak

- ▶ Pred vstavitvijo odstranite rešetko odvoda pare in maščobni filter iz nerjavnega jekla.
- ▶ Z lepilnega traku na sprednji strani teleskopskega podaljška odlepite zaščitno folijo.
- ▶ Pri vstavljanju uporabite odprtino za dovod zraka kot ročaj.
- ▶ Kuhalno ploščo naravnost vstavite v izrez delovne ploščice.
- ▶ Kuhalno ploščo položite v sredino izreza delovne ploščice.
- ▶ Kuhalno ploščo natančno naravnajte.

i Pazite na to, da trak za tesnjenje kuhalne ploščice pri nasadni montaži lepo sedi na delovni ploščici.

i Pazite na to, da trak za tesnjenje pri montaži v isti ravni s površino dobro obdaja kuhalno ploščico.

Plošče za izravnavo višine pri montaži v isti ravni s površino (izbirno)

Da preprečite zdrs ploščice za izravnavo višine, so te samolepilne.

- ▶ Po potrebi spodaj položite ploščice za izravnavo višine.
- ▶ Ploščica za izravnavo višine namestite zraven traku za tesnjenje.

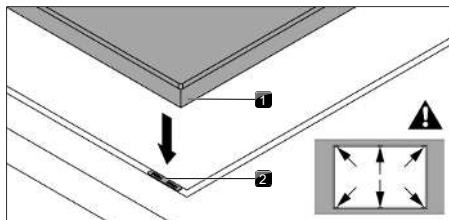

Sl. 11.21 Namestitev plošč za izravnavo višine

- [1] Kuhalna ploščica [2] Ploščica za izravnavo višine

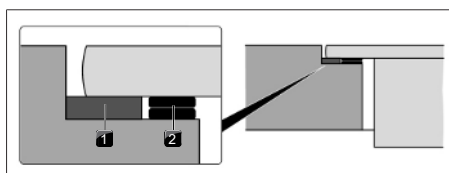

Sl. 11.22 Ploščice za izravnavo višine

- [1] Tesnilni trak [2] Ploščica za izravnavo višine

11.9.2 Pritrjevanje kuhalne ploščice

- ▶ Kuhalno ploščico z držalnimi kotnikoma montažne sponke pritrdite na delovno ploščico.
- ▶ Pritezni navor: najv. 2,2 Nm.

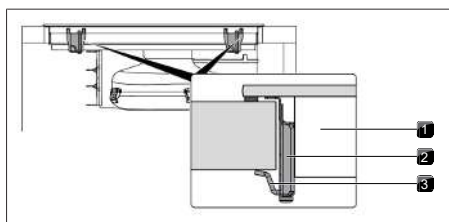

Sl. 11.23 Sredinsko pritrjevanje kuhalne ploščice

- [1] Kuhalna ploščica [2] Montažna sponka
[3] Držalni kotnik

11.9.3 Priključitev kanala za odvod zraka

- i** Sistem kanala mora biti na napravo nameščen brez napetosti in obremenitve.
- i** Pri nanašanju tesnil pazite na to, da se bodo v stisnjem stanju tesno prilegala priključku kanala.
- ▶ Uporabljajte le BORA Ecotube dele kanalov.
- ▶ Ne uporabljajte gibkih ali tkaninastih cevi.
- ▶ Povlecite tesnilo na odprtino za odvod zraka naprave. V ta namen morate tesnilo rahlo raztegniti.
- ▶ Del kanala, ki ga želite priključiti, s tulcem potisnite na odprtino za odvod zraka s tesnilom.
- ▶ Pazite na to, da se tesnilo ne premakne.

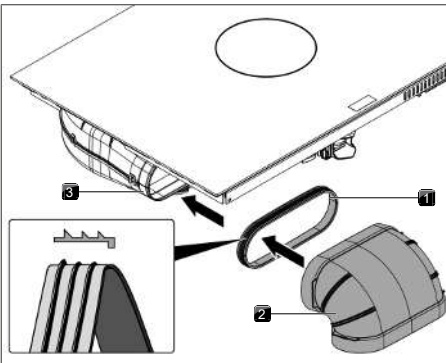

Sl. 11.24 Priključitev na sistem kanala

- [1] Tesnilo [2] Del kanala
[3] Odprtina za odvod zraka

11.9.4 Vzpostavitev priključka zadnje strani pri različici z obtočnim zrakom A

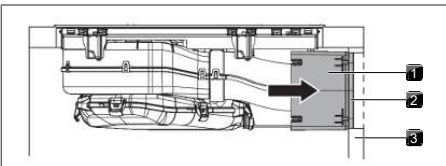

Sl. 11.25 Priključek zadnje strani

- [1] Teleskopski podaljšek [2] Lepilni trak
[3] Zadnja stena korpusa

- ▶ V ta namen potisnite teleskopski podaljšek tesno ob zadnjo steno korpusa.

- S teleskopskim podaljškom lahko fleksibilno premostite razdaljo do zadnje strani pohišтва.
- ▶ Preverite, ali je teleskopski podaljšek prilagojen in poravnán z izrezom na zadnji steni korpusa.
- ▶ Teleskopski podaljšek pritrdite na zadnjo steno korpusa z lepilnim trakom.

11.9.5 Filter z aktivnim ogljem namestite pri različici z obtočnim zrakom

- i** Glejte poglavje Čiščenje in vzdrževanje, »7.6 Menjava filtra z aktivnim ogljem«

11.10 Vzpostavitev napajalne povezave

- ▶ Upošteвайте vsa opozorila in varnostne napotke (glejte "2 Varnost").
- i** Namestitvev in montažo lahko izvedete le v skladu z veljavno nacionalno zakonodajo, predpisi in standardi. Delo smejo opraviti le usposobljeno strokovno osebje, ki pozna in upošteva dodatne predpise lokalnega podjetja za oskrbo z električno energijo.
- i** Povezave preko vtičnih kontaktov (vtič Schuko) niso dovoljene.
- i** 1-Fazni priključek: Naprava je v skladu z zahtevami IEC 6 1000-3-12.
- ▶ Pred priklopom kuhalne plošče izklopite glavno stikalo/prekinjevalec električnega tokokroga.
- ▶ Zavarujte glavno stikalo/prekinjevalec električnega tokokroga pred nepooblaščenim ponovnim vklopom.
- ▶ Priprčajte se, da naprava ni pod napetostjo.
- ▶ Nato kuhhalno ploščo z ustreznim najmanjšim prečnim prerezom, izključno s fiksno povezavo, priključite na napeljavno omrežnega priključka tipa H 05 VV-F.

Priključek	Varovalo	Najmanjši prečni prerez
3-fazni priključek	3 x 16 A	2,5 mm ²
2-fazni priključek	2 x 16 A	2,5 mm ²
1-fazni priključek	1 x 32 A	4 mm ²

Tab. 11.2 Varovalo in najmanjši prečni prerez

- ▶ Napeljavo omrežnega priključka priključite v skladu z ustrezno priključno shemo na omrežni priključek naprave.
- ▶ Pri enofaznem ali dvofaznem priključku, povežite njegove kontakte s priključnim mostom.

- ▶ Priključno napeljavo pritrдите z razbremenilno objemko.
- ▶ Ohišje omrežnega priključka priključite na pokrov omrežnega priključka.
- ▶ Napeljite kabel omrežnega priključka vzdolž ušesc za pritrnitev s pomočjo kabelskih vezic.
- ▶ Pazite na to, da se kabel ne stisne ali poškoduje, in da se ne dotika vročih kuhalnih mest.
- ▶ Preverite, ali je montaža pravilno opravljena.

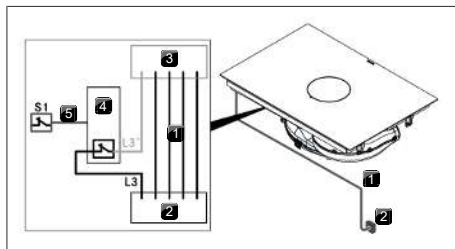

Sl. 11.26 Priključna shema z zunanjim stikalnim kontaktom

- [1] Napeljava omrežnega priključka [2] Omrežni priključek
 [3] Omrežni priključek za napravo [4] Preklopni releji
 [5] Preklopna povezava S1 s [S1] Zunanji stikalni kontakt preklopnimi releji

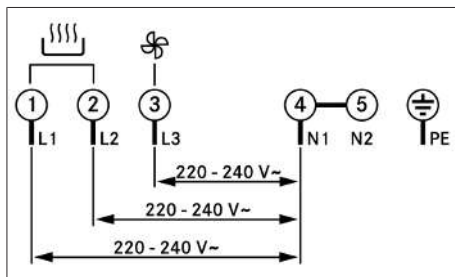

Sl. 11.27 Priključna shema 3-faznega priključka

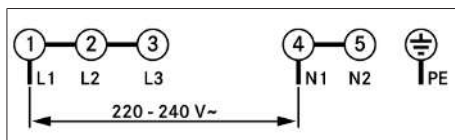

Sl. 11.28 Priključna shema 1-faznega priključka

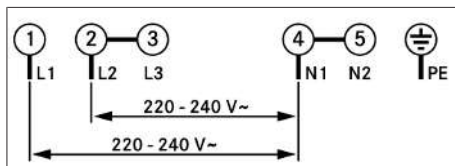

Sl. 11.29 Priključna shema 2-faznega priključka

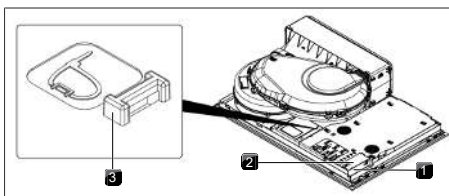

Sl. 11.30 Električni priključki kuhalne plošče

- [1] Omrežni priključek [2] Pokrov omrežnega priključka
 [3] Ušesca za pritrnitev

11.11 Prvi zagon

- i** Pri prvem zagonu je potrebno opraviti nekaj osnovnih nastavitav (osnovna konfiguracija) prek menija za trgovce in servis.

11.11.1 Meni za trgovce in servis

- i** Meni za trgovce in servis je možno priklicati do 2 minuti po vzpostavitvi napajanja naprave.
- i** Sistem prevzame in shrani nastavitve, ki so bile narejene pri izhodu iz ustrezne točke menija.
- i** V nadaljevanju boste našli razlage o upravljanju menija in opis najpomembnejših točk menija.

Pregled menija za trgovce in servis

Točka menija/opis/območje izbire	Tovarniška nastavitve
B Sistem odvoda (s sistemom za odvod zraka/obtočni zraka)	Obtočni zrak
C Upravljanje moči	☐
D Način demo	Izklop

Tab. 11.3 Pregled menija

Priklic menija za trgovce in servis

- ▶ Vzpostavite napajanje naprave.
- Prikaže se standardni prikazovalnik in simbol ventilatorja utripa 2 minuti.
- ▶ Daljši pritisek na gumb ventilatorja .
- Prikažejo se 4 vnosne točke ☐.
- ▶ Držite gumb ventilatorja pritisnjen in istočasno zaporedoma pritisnite vnosne točke ☐ v določenem vrstnem redu.
- Prikaže se točka menija B.

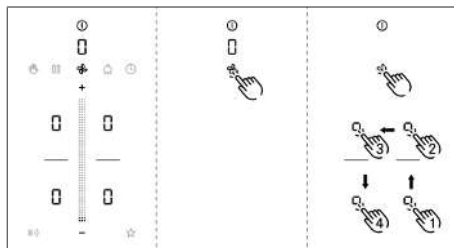

Sl. 11.31 Priklic prikazovalnika menija za trgovce in servis

11.11.2 Točka menija B: Konfiguracija sistema odvoda

Na voljo sta dva načina delovanja:

- Način delovanja I: Sistem z obtočnim zrakom (tovarniška nastavitve)
 - Način delovanja 2: Sistem z odvodom zraka
- Izberite ustrezeni način delovanja.
 ► Nastavitev potrdite in shranite s preklopom na naslednjo točko menija (kratak pritisk večfunkcijskega prikazovalnika/prikazovalnika b).

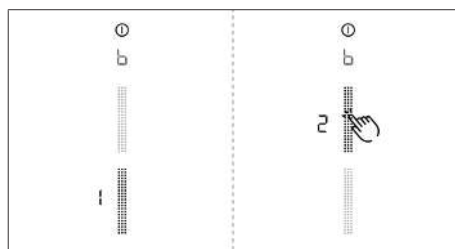

Sl. 11.32 Prikazovalnik točke menija B: Konfiguriranje sistema odvoda

11.11.3 Točka menija C: Upravljanje moči

Skupno zmogljivost naprave je možno zmanjšati, če zahtevana električna zmogljivost ni na voljo na instalaciji.

Na voljo so tri različice nastavitve upravljanja moči:

Nastavitev upravljanja moči	Priključek	Največja poraba energije	Varovalo
C3	3-fazna	7360 W	3 x 16 A
C3	2-fazna	7360 W	2 x 16 A
C3	1-fazna	7360 W	1 x 32 A
C2	1-fazna	4400 W	1 x 20 A
C1	1-fazna	3600 W	1 x 16 A

Tab. 11.4 Upravljanje moči

- Izberite ustrezno nastavitve.

- Nastavitev potrdite in shranite s preklopom na naslednjo točko menija (kratak pritisk večfunkcijskega prikazovalnika/prikazovalnika □).

- i** Omejitve zmogljivosti kuhališč, ki jih naprava izvede samodejno, so skladne z nastavljenjo skupno zmogljivostjo.
- i** Najmanjšega prečni prerez napeljave omrežnega priključka se kljub omejitvi zmogljivosti ne sme zmanjšati (glejte tabelo »Varovalo in najmanjši prečni prerez«).

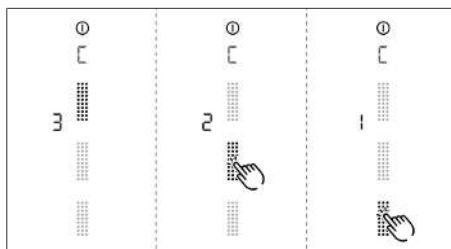

Sl. 11.33 Prikazovalnik točke menija C: Upravljanje moči

11.11.4 Točka menija D: Način demo

Napravo je možno preklopiti v način demo, v katerem so na voljo vse upravljanje funkcije, vendar pa je funkcija ogrevanja kuhalnih plošč onemogočena.

- Kratak pritisk zgornjega območja drsnika.
- Simbol za način demo □ se za eno sekundo prikaže na vseh kuhališčih.
 - Prikazan je □□.
- Nastavitev potrdite in shranite s preklopom na naslednjo točko menija (kratak pritisk večfunkcijskega prikazovalnika/prikazovalnika □).

- i** V načinu demo je prepoznavna lonca deaktivirana.

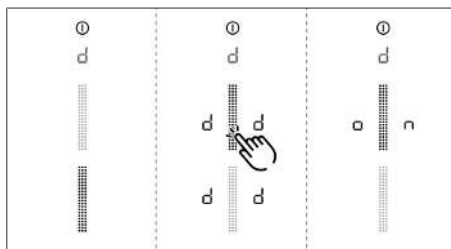

Sl. 11.34 Prikazovalnik točke menija D: Način demo

Izhod iz menija za trgovce in servis

Vse postavke menija osnovne konfiguracije so bile opravljene:

- ▶ Daljši pritisk večfunkcijskega prikazovalnika.

11.11.5 Preverjanje delovanja

- ▶ Za vse naprave opravite temeljito preverjanje delovanja.
- ▶ Pri sporočilih o napakah upoštevajte poglavje Odpravljanje motenj.

11.12 Zatesnitev naprave

- ▶ Po koncu vseh montažnih del, napravo zatesnite s črno silikonsko maso, ki je odporna na toploto.
- ▶ Pazite na to, da pod napravo ni silikonske tesnilne mase.

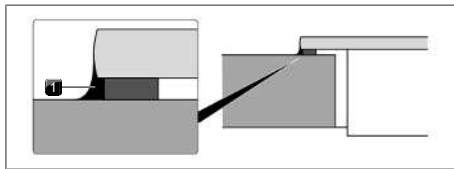

Sl. 11.35 Silikonska tesnilna masa pri nasadni montaži

[1] Silikonska tesnilna masa

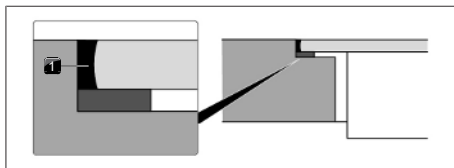

Sl. 11.36 Silikonska tesnilna masa pri montaži v isti ravnini s površino

[1] Silikonska tesnilna masa

11.13 Predaja uporabniku

Ko je montaža zaključena:

- ▶ Uporabniku pojasnite osnovne funkcije.
- ▶ Uporabnika informirajte o vseh varnostnih vidikih uporabe in upravljanja.
- ▶ Uporabniku predajte dodatno opremo in navodila za uporabo in montažo, ki jih naj varno shrani.

12 Ustavitev delovanja, demontaža in odlaganje med odpadke

- ▶ Upoštevajte vsa opozorila in varnostne napotke (glejte "2 Varnost").
- ▶ Upoštevajte priložene dokumente in navodila.

12.1 Ustavitev delovanja

Ustavitev obratovanja pomeni dokončno ustavitev in demontažo. Po ustavitvi delovanja se lahko napravo vgradi v drugo pohištvo, proda ali odvrže.

- i** Odklop in izključitev električnega priključka lahko opravi le pooblaščen strokovno osebje.

- ▶ Za ustavitev delovanja izklopite napravo (glejte Navodila za uporabo)
- ▶ Napravo izklopite iz električnega napajanja.

12.2 Demontaža

Odstranitev zahteva, da je naprava dostopna za demontažo in da je odklopljena od napajanja.

- ▶ Sprostite pritrditev naprave.
- ▶ Odstranite silikonske spoje.
- ▶ Odstranite napravo navzgor z delovne plošče.
- ▶ Odstranite nadaljnje odpadne dele.
- ▶ Odpadno napravo in onesnaženo dodatno opremo odstranite, kot je opisano v poglavju „Okolju prijazno odlaganje med odpadke“.

12.3 Okolju prijazno odlaganje med odpadke

12.3.1 Odlaganje transportne embalaže

- i** Embalaža ščiti napravo pred transportnimi poškodbami. Embalažni materiali so izbrani glede na vidike okoljske združljivosti in odstranjevanja, zato jih je mogoče reciklirati.

Vračanje embalaže v krogotok materiala prihrani surovine in zmanjša količino odpadkov. Vaš strokovni prodajalec bo prevzel embalažo.

- ▶ Embalažo lahko predate svojemu strokovnemu prodajalcu ali
- ▶ Pa jo ustrezno odstranite v skladu z lokalnimi predpisi.

12.3.2 Odlaganje odpadkov

Nepotrebne ali uporabljene odpadne dele (filter z aktivnim ogljem, ...) ustrezno zavrzite ob upoštevanju regionalnih predpisov.

12.3.3 Odlaganje odpadne naprave



Električnih naprav, označenih s tem simbolom, po koncu življenjske dobe ne smemo odlagati med gospodinjске odpadke. Odstraniti jih je treba na zbirnem mestu za recikliranje odpadne električne ali elektronske opreme. Informacije o tem lahko dobite na občini ali občinski upravi.

Odpadna električna in elektronska oprema pogosto še vedno vsebuje dragocene materiale. Vsebujejo pa tudi škodljive snovi, ki so bile potrebne za njihovo delovanje in varnost. Če jih odvržemo med preostale odpadke ali ob nepravilnem ravnanju, so lahko škodljivi za zdravje ljudi in okolje.

- ▶ Odpadne naprave nikoli ne odlagajte med gospodinjске odpadke.
- ▶ Odpadno napravo odnesite na lokalno zbirno mesto za odlaganje in recikliranje električnih in elektronskih naprav ter drugih materialov.

13 Garancija, tehnični servis, nadomestni deli in pribor

- ▶ Upoštevajte vsa opozorila in varnostne napotke (glejte "2 Varnost").

13.1 Garancija proizvajalca družbe BORA

BORA svojim strankam zagotavlja 2-letno garancijo za svoje izdelke. Ta garancija velja za končnega kupca poleg zakonsko določenih garancijskih zahtevkov do prodajalca naših izdelkov.

Garancija proizvajalca velja za tukaj navedene BORA izdelke, ki jih dobavljajo pooblaščenim BORA trgovci oz. BORA usposobljeni prodajalci v Evropski uniji (razen čezmorskih ozemelj), v Švici, Lihtenštajnu, Ukrajini, Rusiji, Norveški, Srbiji, Izraelu, Združenem kraljestvu, Islandiji, Indiji, Avstraliji in Novi Zelandiji, z izjemo BORA izdelkov, označenih kot Universal ali dodatna oprema:

- Kuhalne plošče
- Sistemi odvoda pare
- Ventilatorji

Garancija proizvajalca, ki velja 2 leti, začne teči v trenutku, ko prodajalec preda izdelek BORA končnemu kupcu. Z registracijo na strani bora.com/registration se lahko garancija proizvajalca podaljša na 3 leta.

Garancija proizvajalca predpostavlja, da je izdelek BORA ustrezno (v skladu s specifikacijami priročnika za načrtovanje in navodil za uporabo družbe BORA, ki so veljavna v času namestitve) vgradil pooblaščen prodajalec BORA. Končni kupec se mora pri uporabi držati specifikacij in napotkov v navodilih za uporabo. V primeru uveljavitve garancije proizvajalca je treba okvaro sporočiti neposredno družbi BORA ter posredovati račun, ki ste ga prejeli ob nakupu. Alternativno lahko predložite dokazilo o nakupu z registracijo na spletni strani bora.com/registration. Družba BORA zagotavlja, da so vsi izdelki BORA brez materialnih in proizvodnih napak. Napaka mora že obstajati v času dostave izdelka končnemu kupcu. V primeru uveljavitve garancije se garancija ne prekine in ne začne ponovno teči.

Družba BORA bo okvare izdelkov BORA popravila ali izdelke zamenjala po lastni presoji. Vse stroške za odpravo napak, ki jih pokriva garancija proizvajalca, nosi BORA.

Garancija proizvajalca družbe BORA ne zajema zlasti naslednjega:

- Izdelkov BORA, ki niso bili kupljeni pri pooblaščenem prodajalcu BORA ali pri prodajalcih, šolanih s strani družbe BORA
- Poškodb, nastalih zaradi neupoštevanja navodil za uporabo (vključuje tudi vzdrževanje in čiščenje izdelka). To predstavlja nepravilno uporabo.
- Poškodb, ki so nastale zaradi normalne obrabe, npr. sledi uporabe na kuhalni plošči
- Poškodb zaradi zunanjih vplivov (kot so transportne poškodbe, kondenzacija, naravne nesreče, kot so udari strele)
- Škoda, povzročena zaradi popravil ali poskusov popravil, ki jih ni izvedlo BORA ali BORA za to pooblaščen osebe
- Poškodb steklokeramike
- Poškodbe zaradi nihanj električne napetosti
- Posledične škode ali odškodninske zahtevke, ki presegajo okvaro
- Poškodbe na plastičnih delih

Zakonskih terjatev, zlasti pravnih zahtevkov za pomanjkljivosti ali odgovornost za izdelke, niso omejeni z jamstvom in jih je mogoče uveljavljati brezplačno.

Če okvara ni zajeta v garanciji proizvajalca, se storitve tehnične službe BORA vseeno lahko koristijo.

Nastalih stroškov družba BORA ne krije.

Za te garancijske pogoje se uporabljajo zakoni Zvezne republike Nemčije.

Tako lahko stopite v stik z nami:

BORA Vertriebs GmbH & Co KG, Innstraße 1, 6342 Niederndorf, Avstrija

- Telefon: 00800 7890 0987
od ponedeljka do četrтка od 08:00 – 18:00 ure in v petek od 08:00 – 17:00 ure
- E-pošta: support@bora.com

13.1.1 Podaljšek garancije

Z registracijo na www.bora.com/registration lahko podaljšate garancijo.

13.2 Servis

Servis BORA:

glejte zadnjo stran teh navodil

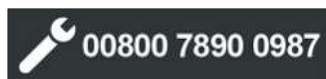

- ▶ V primeru motenj, ki jih ne znate sami odpraviti, stopite v stik s specializiranim trgovcem BORA ali Servisna ekipa BORA:.

Servisna ekipa BORA: potrebuje tipsko oznako in serijsko številko vaše naprave (številka SŠ).

Oba podatka lahko najdete na tipski tablici na prilogi h garanciji, ter tudi na dnu naprave.

13.3 Nadomestni deli

- ▶ Za popravila uporabljajte le originalne nadomestne dele.
- ▶ Popravila lahko izvaja samo servisna ekipa BORA.

- i** Nadomestni deli so na voljo pri vašem prodajalcu BORA in na spletni servisni strani BORA na naslovu www.bora.com/service ali pod navedeno številko storitve.

13.4 Pribor

Pribor	PUXA2 PUXA2R	PUXU2 PUXU2R
GFES – filter z ogljem eSwap		✓
GFESP – filter z ogljem eSwap Plus		✓
PUED2 – Pure rešetka odvoda pare za 2. generacijo kompaktnih naprav, črna	✓	✓
PUXED2 – X Pure rešetka odvoda pare za X Pure in X Pure Rough	✓	✓
USL515 – stranske letve za globino kuhalne plošče 515 mm	✓	✓
USL515AB – stranske letve za globino kuhalne plošče 515 mm All Black	✓	✓

Pribor	PUXA2 PUXA2R	PUXU2 PUXU2R
KFR830AB – okvir kuhalne plošče za širino 580 mm	✓	✓
KWGPFI – ponev za žar za FLEX-indukcijo	✓	✓
GKCS – komplet za čiščenje steklokeramike	✓	✓
UFKS – okensko kontaktno stikalo	✓	
PULB – Pure ogljeni filter (pri PURA2/PURA2R samo pri predelavi z odvoda zraka na obtočni zrak)	✓	
PULBTA – Pure ogljeni filter s teleskopskim podaljškom (pri PURA2/PURA2R samo pri predelavi z odvoda zraka na obtočni zrak)	✓	✓

Tab. 13.1 Pribor X Pure

14 Podatkovni listi izdelkov

14.1 Podatkovni list izdelka PUXA2 | PUXA2R – odvod pare

Informacije o izdelkih v skladu z delegirano uredbo (EU) št. 65/2014, kot tudi uredbo (EU) št. 66/2014.

Proizvajalec	BORA		
Oznaka modela	PUXA2 PUXA2R		
	Simbol	Vrednost	Enota
Poraba energije			
Letna poraba energije	AEC_{hood}	32,6	kWh/a
Razred energijske učinkovitosti	-	A+	-
Indeks energetske učinkovitosti	EEI_{hood}	42,5	-
Pretok zraka			
Učinkovitost pretoka zraka	FDE_{hood}	33,1	-
Razred za učinkovitost pretoka zraka	-	A	-
Pretok zraka pri minimalni hitrosti v normalnem delovanju	-	182	m ³ /h
Pretok zraka pri najvišji hitrosti v normalnem delovanju	-	549	m ³ /h
Pretok zraka med delovanjem na intenzivnem nivoju ali na visoki hitrosti (stopnja Power)	-	597	m ³ /h
Največji pretok zraka	Q_{max}	613,1	m ³ /h
Izmerjena stopnja pretoka zraka na točki največje učinkovitosti	Q_{BEP}	299,3	m ³ /h
Izmerjen zračni tlak na točki največje učinkovitosti	P_{BEP}	444	Pa
Izmerjena vhodna električna moč na točki največje učinkovitosti	W_{BEP}	111,6	W
Faktor povečanja časa	f	0,8	
Osvetlitev			
Učinkovitost osvetljevanja	LE_{hood}	*	lx/W
Razred učinkovitosti osvetljevanja	-	*	-
Nazivna moč sistema za osvetljevanje	W_L	*	W
Povprečna osvetljenost kuhalne površine, ki jo zagotavlja sistem za osvetljevanje	E_{middle}	*	lx
Ločevanje maščobe			
Stopnja ločevanja maščobe	GFE_{hood}	95,9	%
Razred za stopnjo ločevanja maščobe	-	A	-
Emisija hrupa			
Nivo zvokovne moči pri najmanjši razpoložljivi hitrosti pri normalnem delovanju	L_{WA}	42	dB re 1 pW
Nivo zvokovne moči pri največji razpoložljivi hitrosti pri normalnem delovanju	L_{WA}	67	dB re 1 pW
Nivo zvokovne moči med delovanjem na intenzivnem nivoju ali pri visoki hitrosti (stopnja Power)	L_{WA}	69	dB re 1 pW
Raven zvočnega tlaka pri najmanjši razpoložljivi hitrosti pri običajnem delovanju**	L_{pA}	29	dB re 20 μPa
Raven zvočnega tlaka pri najvišji razpoložljivi hitrosti pri običajnem delovanju**	L_{pA}	54	dB re 20 μPa
Raven zvočnega tlaka med delovanjem na intenzivnem nivoju ali pri visoki hitrosti (stopnja Power)**	L_{pA}	56	dB re 20 μPa
Poraba moči			
Poraba moči v stanju izključenosti	P_o	*	W

Proizvajalec	BORA		
Oznaka modela	PUXA2 PUXA2R		
Zahtevana moč v stanju pripravljenosti	P _s	0,19	W

Tab. 14.1 Podatkovna kartica izdelka

* Ne velja za ta izdelek.

** Prostovoljna navedba.

14.2 Podatkovna kartica izdelka X Pure - kuhalna plošča

Informacije o izdelku v skladu z uredbo (EU) št. 66/2014

Proizvajalec	BORA		
Oznaka modela	PUXA2 PUXA2R PUXU2 PUXU2R		
Vrsta kuhalne plošče	Steklokeramična kuhalna plošča		
Število kuhalnih površin	4		
Način gretja	Indukcijske kuhalne površine		
	Simbol	Vrednost	Enota
Velikost uporabne površine			
Kuhalna površina spredaj levo	LxW	23,0 x 23,0	cm
Kuhalna površina zadaj levo	LxW	23,0 x 23,0	cm
Kuhalna površina spredaj desno	LxW	23,0 x 23,0	cm
Kuhalna površina zadaj desno	LxW	23,0 x 23,0	cm
Poraba energije			
Kuhalna površina spredaj levo	EC _{electric cooking}	181,0	Wh/kg
Kuhalna površina zadaj levo	EC _{electric cooking}	180,9	Wh/kg
Kuhalne površine levo s premostitvijo	EC _{electric cooking}	188,5	Wh/kg
Kuhalna površina spredaj desno	EC _{electric cooking}	182,0	Wh/kg
Kuhalna površina zadaj desno	EC _{electric cooking}	182,7	Wh/kg
Kuhalne površine desno s premostitvijo	EC _{electric cooking}	190,0	Wh/kg
Poraba energije kuhalne plošče	EC _{electric hob}	184,2	Wh/kg

Tab. 14.2 Podatkovna kartica izdelka

Zapiski





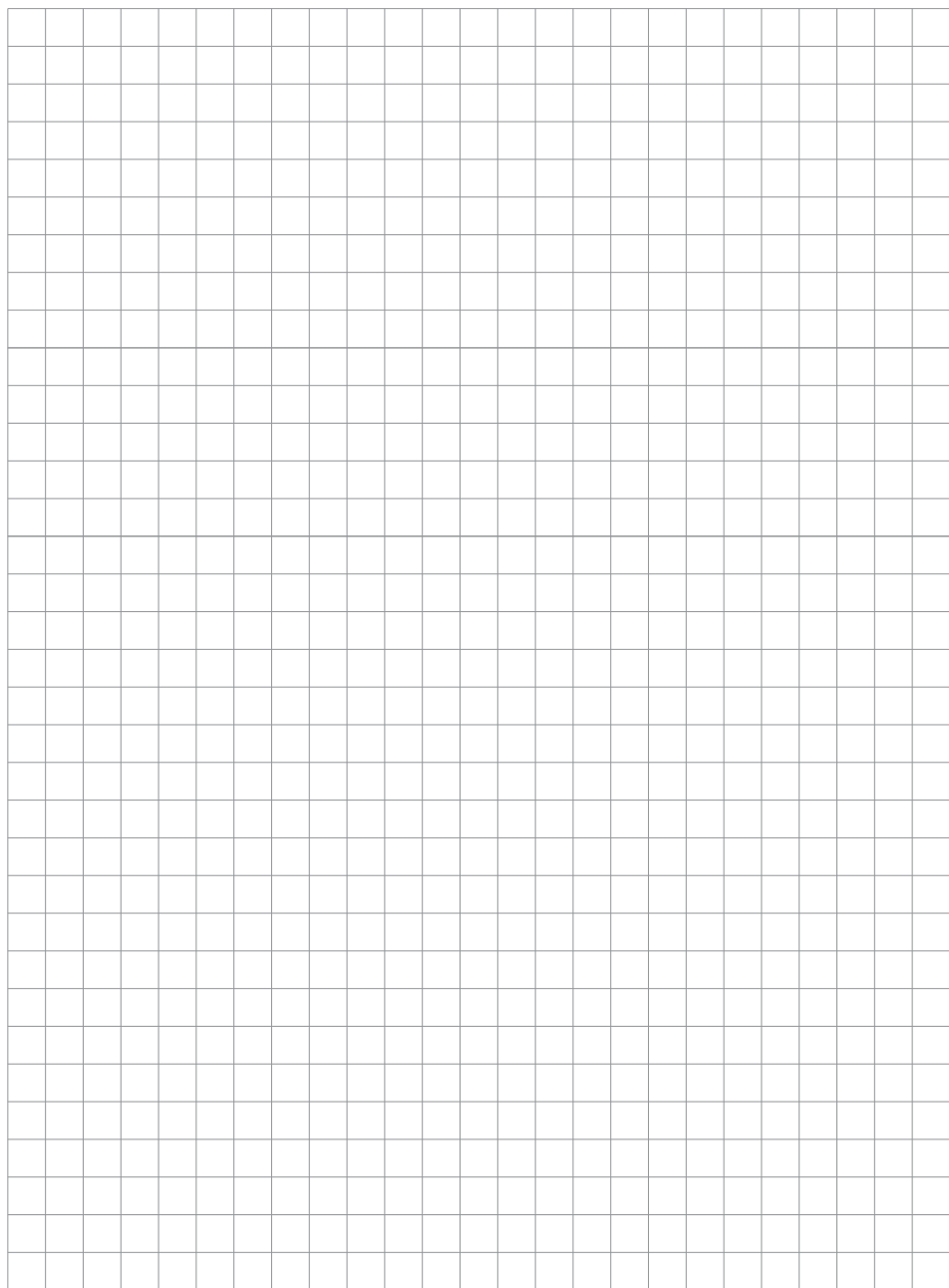

D

BORA Lüftungstechnik GmbH

Rosenheimer Str. 33
83064 Raubling
Deutschland
T +49 (0) 8035 / 9840-0
F +49 (0) 8035 / 9840-300
support@bora.com
bora.com

A

BORA Vertriebs GmbH & Co KG

Innstraße 1
6342 Niederndorf
Österreich
T +43 (0) 5373 / 62250-0
F +43 (0) 5373 / 62250-90
support@bora.com
bora.com

INT

BORA Holding GmbH

Innstraße 1
6342 Niederndorf
Austria
T +43 (0) 5373 / 62250-0
F +43 (0) 5373 / 62250-90
support@bora.com
bora.com

AU NZ

BORA APAC Pty Ltd

100 Victoria Road
Drummoyne NSW 2047
Australia
T +61 2 9719 2350
F +61 2 8076 3514
info@boraapac.com.au
bora-australia.com.au

