

PT Instruções de montagem Professional 3.0



004595-10001

Lista de conteúdos

1	Informações gerais	3
1.1	Validade.....	3
1.2	Responsabilidade.....	3
1.3	Conformidade do produto	3
1.4	Proteção de dados	3
1.5	Apresentação de informações	3
2	Segurança	4
2.1	Utilização prevista	4
2.2	Instruções de segurança gerais	4
2.3	Instruções de segurança para montagem	5
2.3.1	Instruções de segurança para montagem do exaustor de placa.....	5
2.3.2	Instruções de segurança para montagem da placa de cozinhar.....	6
2.4	Instruções de segurança para reparação, assistência técnica e peças sobresselentes	6
2.5	Instruções de segurança para desmontagem e eliminação	7
3	Dados técnicos	8
3.1	Exaustor de placa PKA3/PKA3AB.....	8
3.2	Sistema de exaustor de placa com ventilador integrado PKAS3/PKAS3AB	8
3.3	Placa de cozinhar de indução surface PKFI3/PKFI3R	9
3.4	Placa de indução PKI3	10
3.5	Placa de indução para Wok PKIW3	10
3.6	Placa de cozinhar HiLight de 3 círculos/2 círculos PKC3	11
3.7	Placa de cozinhar HiLight de 3 círculos/assadeira PKCB3.....	12
3.8	Placa Hyper de 1 círculo/2 círculos PKCH3.....	12
3.9	Grelhador de aço inoxidável Teppanyaki PKT3	13
3.10	Placa de cozinhar a gás PKG3	14
3.11	Comando seletor.....	14
4	Montagem	15
4.1	Instruções gerais de montagem.....	15
4.1.1	Operar o exaustor de placa na variante de extração de ar e uma instalação de aquecimento dependente do ar ambiente	15
4.2	Verificar o âmbito de fornecimento	16
4.2.1	Âmbito de fornecimento do exaustor da placa	16
4.2.2	Âmbito de fornecimento das placas de cozinhar	16
4.3	Ferramentas e meios auxiliares	16
4.4	Especificações de montagem.....	16
4.4.1	Distâncias de montagem	16
4.4.2	Dimensões mínimas de montagem.....	17
4.4.3	Bancada.....	17
4.4.4	Móvel de cozinha	17
4.4.5	Especificações de montagem específicas para a placa de cozinhar a gás.....	17
4.4.6	Retorno da recirculação do ar	18
4.5	Medidas de recorte.....	19
4.5.1	Altura da bancada.....	19
4.5.2	Montagem à face	19
4.5.3	Montagem por sobreposição	19
4.6	Instalação do comando seletor	20
4.6.1	Perfuração do painel do exaustor de placa.....	20
4.6.2	Perfurações do painel das placas de cozinhar	20
4.6.3	Exemplos de perfuração do painel.....	20
4.6.4	Montar o comando seletor	21
4.7	Variantes de planeamento PKA3/PKA3AB.....	21
4.7.1	Condução do ar lateral reta	21
4.7.2	Condução do ar para a esquerda.....	22
4.7.3	Rodar a armação da tampa 180°	22
4.8	Montar o exaustor de placa.....	23
4.8.1	Encaixar o exaustor de placa	23
4.8.2	Fixação do exaustor de placa	23
4.9	Montagem do sistema de condutas.....	24
4.9.1	Dimensões da ligação de conduta	24
4.9.2	Preparação da montagem.....	25
4.9.3	Ligar o sistema de condutas ao aparelho	25
4.9.4	Instalação padrão PKA3/PKA3AB	25
4.9.5	Colocação da unidade de controlo	26
4.9.6	Instalar o ventilador adicional.....	26
4.10	Instalação de gás	26
4.10.1	Ventilação.....	26
4.10.2	Ligação de gás.....	26
4.10.3	Ligação de gás.....	26
4.10.4	Alterar o tipo de gás	27
4.11	Montar as placas de cozinhar	29
4.11.1	Preparação do exaustor de placa ao utilizar a placa de cozinhar Wok	29
4.11.2	Instalação da placa de cozinhar.....	29
4.11.3	Instalação do grelhador de aço inoxidável Teppanyaki	30
4.11.4	Instalação da placa de cozinhar a 180°	30
4.12	Ligar os comutadores externos	31
4.12.1	Preparação de PKAS3/PKAS3AB	31
4.12.2	Preparação da unidade de controlo em PKA3 / PKA3AB	31
4.12.3	Preparação do cabo de ligação para dispositivos de comutação externos	32
4.12.4	Instalação do dispositivo de comutação externo	32
4.13	Estabeleça a comunicação e a ligação à corrente	34
4.13.1	Ligar o comando seletor	34
4.13.2	Ligações no sistema do exaustor de placa PKAS3....	36
4.13.3	Ligar o exaustor de placa PKA3	37
4.13.4	Estabelecer comunicação entre o exaustor de placa e as placas de cozinhar	37
4.13.5	Realizar a ligação à corrente.....	38
4.14	Configuração básica	39
4.14.1	Configuração do gás	39
4.15	Primeira colocação em funcionamento	40
4.15.1	Primeira colocação em funcionamento da placa de cozinhar a gás.....	40
4.16	Selar o aparelho	40
4.17	Entrega ao utilizador	40
5	Colocação fora de serviço, desmontagem e eliminação	41
5.1	Colocação fora de serviço	41
5.2	Desmontagem	41
5.3	Eliminação ecológica	41
5.3.1	Eliminação de embalagem de transporte.....	41
5.3.2	Eliminação de acessórios	41
5.3.3	Eliminação do aparelho antigo.....	41

1 Informações gerais

Este manual de instruções e todos os documentos fornecidos incluem indicações importantes que o protegem de ferimentos e evitam danos no aparelho.

► Tenha especial atenção a todos os documentos que fazem parte do âmbito de fornecimento.

A montagem, a instalação e a colocação em funcionamento devem ser realizadas apenas em conformidade com as leis, disposições e normas aplicáveis a nível nacional. Os trabalhos devem ser realizados por pessoal técnico qualificado que esteja familiarizado e cumpra os regulamentos adicionais das empresas locais de fornecimento de energia elétrica.

Todas as instruções de segurança e advertências, bem como as instruções de procedimentos dos documentos fornecidos, devem ser respeitadas.

Guardar estas instruções num local seguro e, se necessário, transmiti-las ao próximo utilizador.

1.1 Validade

Este manual de instruções aplica-se a vários modelos de aparelhos. É possível que sejam descritas características que não se apliquem ao seu aparelho. As figuras apresentadas podem variar nos detalhes e devem ser entendidas como uma representação esquemática.

As instruções são válidas para a gama de produtos Professional 3.0, incluindo a variante All Black. Para simplificar, dispensamos a lista dos números de artigo das variantes nas instruções.

1.2 Responsabilidade

A BORA Holding GmbH, BORA Vertriebs GmbH & Co KG, BORA APAC Pty Ltd e a BORA Lüftungstechnik GmbH doravante designadas como BORA não se responsabilizam por danos decorrentes da violação ou não observação dos documentos incluídos no âmbito de fornecimento!

Além disso, a BORA não se responsabiliza por danos decorrentes de montagem indevida e da não observação das instruções de segurança e advertências!

1.3 Conformidade do produto

Os aparelhos estão em conformidade com as seguintes legislações da UE/CE:

- Diretiva CEM 2014/30/UE
- Diretiva Baixa Tensão 2014/35/UE
- Diretiva Conceção Ecológica 2009/125/CE
- Diretiva RSP 2011/65/UE

Os aparelhos a gás estão em conformidade com os seguintes regulamentos:

- Regulamento (UE) 2016/426 relativo a aparelhos a gás

O texto completo da declaração de conformidade da UE está disponível no seguinte endereço IP:
<https://www.bora.com>

1.4 Proteção de dados

O seu exaustor de placa grava dados pseudónimos durante o funcionamento, como as definições de menu feitas por si, as horas de funcionamento das unidades técnicas individuais e o número de

funções selecionadas. Além disso, o seu exaustor de placa regista os erros, juntamente com o número de horas de funcionamento. Os dados só podem ser extraídos manualmente através do seu exaustor de placa. Cabe-lhe, portanto, a si esta decisão. Estes dados armazenados permitem uma identificação e uma resolução rápida de problemas em caso de trabalhos de manutenção.

1.5 Apresentação de informações

O artigo descrito nestas instruções também é referido daqui em diante como aparelho. Todas as medidas estão em milímetros.

Instruções de manuseamento

► Deve seguir sempre as instruções de procedimentos pela ordem estabelecida.

Listas

- Lista 1
- Lista 2

Pontos de informação

i Uma informação indica aspetos específicos que deve ter em atenção obrigatoriamente.

Instruções de segurança e advertências

! PERIGO

Tipo e fonte do perigo

Consequências do incumprimento

► Medidas de prevenção de perigos

A isto aplica-se:

- Os sinais de aviso advertem para um perigo de ferimentos elevado.
- A palavra de sinalização especifica a gravidade do perigo.

Sinal de aviso	Palavra de sinalização	Perigo potencial
	Perigo	Indica uma situação perigosa iminente que, no caso de incumprimento, leva à morte ou a ferimentos graves.
	Aviso	Indica uma potencial situação perigosa que, no caso de incumprimento, pode levar à morte ou a ferimentos graves.
	Cuidado	Indica uma potencial situação perigosa que, no caso de incumprimento, pode levar a ferimentos ligeiros ou menores.
	Nota	Indica uma potencial situação perigosa que, no caso de incumprimento, pode levar a danos materiais.

Tab. 1.1 Significado dos sinais de aviso e das palavras de sinalização

2 Segurança

O aparelho está em conformidade com as normas de segurança aplicáveis. O utilizador é responsável pela limpeza, manutenção e utilização seguras do aparelho. O seu uso indevido poderá causar ferimentos pessoais ou danos ao aparelho.

2.1 Utilização prevista

O aparelho destina-se exclusivamente à preparação de alimentos a nível doméstico.

Este aparelho não foi previsto para:

- o funcionamento no exterior
 - o aquecimento de espaços
 - o arrefecimento, a ventilação ou a desumidificação de espaços
 - o funcionamento em locais de instalação móveis, como veículos a motor, barcos ou aviões
 - o funcionamento com um temporizador externo ou um sistema de comando remoto em separado (exceto em caso de paragem de emergência do exaustor de placa)
 - o funcionamento a uma altitude superior a 2000 m (acima do nível do mar)
 - o funcionamento com uma chaminé de exaustão (com placa de cozinhar a gás instalada)
 - o funcionamento em estado não completamente montado
- Qualquer utilização diferente ou qualquer outra utilização além da descrita neste manual de instruções é considerada imprópria.

i A BORA não se responsabiliza por danos causados por instalação incorreta, utilização indevida ou operação incorreta.

É proibida toda e qualquer utilização abusiva!

2.2 Instruções de segurança gerais

! PERIGO

Perigo de asfixia devido a materiais de embalagem

Os materiais de embalagem (por ex., películas, esferovite) podem representar um perigo de morte para as crianças.

- ▶ Manter os materiais de embalagem fora do alcance das crianças.
- ▶ Eliminar a embalagem imediatamente de forma correta.

! PERIGO

Perigo de choque elétrico ou ferimentos devido a superfícies danificadas

As rachas, fissuras ou quebras na superfície dos aparelhos (por ex., vidro danificado), especialmente na área da unidade de comando, podem expor ou danificar os componentes eletrónicos subjacentes. Isto pode dar origem a um choque elétrico. Além disso, uma superfície danificada pode provocar ferimentos.

- ▶ Não tocar na superfície danificada.
- ▶ Caso existam rachas, fissuras ou quebras, desligar imediatamente o aparelho.
- ▶ Desligar o aparelho da rede elétrica em segurança utilizando disjuntores, fusíveis, interruptores automáticos ou contactores.
- ▶ Contactar o serviço de assistência técnica da BORA.

! AVISO

Perigo de ferimentos ou danos devido a componentes incorretos ou modificações não autorizadas

Os componentes incorretos podem causar danos pessoais ou danos no aparelho. As alterações, os acessórios ou as modificações feitos ao aparelho podem afetar a segurança.

- ▶ Utilizar apenas componentes originais.
- ▶ Não realizar modificações, ampliações ou remodelações no aparelho.

! AVISO

Perigo lesão devido a danos mecânicos no aparelho

Danos mecânicos (p. ex., quebra, deformação, enfraquecimento da ligação adesiva, ...) no aparelho, bem como nos cabos e acessórios podem provocar ferimentos.

- ▶ Interrompa o funcionamento do aparelho.
- ▶ Não tentar reparar ou substituir componentes danificados.
- ▶ Contactar o serviço de assistência técnica da BORA.

CAUIDADO

Perigo de ferimentos devido à queda de componentes do aparelho

A queda de componentes do aparelho pode causar ferimentos.

- ▶ Colocar os componentes do aparelho removidos em segurança junto ao aparelho.
- ▶ Assegurar que nenhum componente do aparelho removido esteja em risco de cair.

CAUIDADO

Perigo de ferimentos devido a sobrecarga

Durante o transporte e a montagem do aparelho, podem ocorrer ferimentos nos membros e no tronco devido a manuseamento incorreto.

- ▶ Se necessário, transportar e montar o aparelho com a ajuda de uma segunda pessoa.
- ▶ Se necessário, utilizar meios auxiliares adequados para evitar danos ou ferimentos.

CAUIDADO

Danos devido a utilização indevida

As superfícies do aparelho não devem ser utilizadas como superfícies de trabalho ou apoio. Tal poderá danificar o aparelho (especialmente se forem utilizados objetos duros e pontiagudos).

- ▶ Não utilizar o aparelho como bancada de trabalho ou superfície de apoio.
- ▶ Manter os objetos duros ou pontiagudos afastados das superfícies do aparelho.

NOTA

Falhas e erros

Em caso de falhas ou operação incorreta, são emitidos avisos de erro.

- ▶ Em caso de falhas e erros, observar as indicações incluídas no capítulo "Resolução de falhas".
- ▶ Em caso de falhas e erros não descritos, desligar o aparelho e contactar o serviço de assistência técnica da BORA.

2.3 Instruções de segurança para montagem

PERIGO

Perigo de ferimentos devido a montagem incorreta

O incumprimento das instruções de montagem pode resultar em ferimentos.

- ▶ A instalação e a montagem do aparelho apenas devem ser realizadas por pessoal técnico com formação adequada, que esteja familiarizado e cumpra as disposições normalmente aplicáveis no país e os regulamentos adicionais da empresa de fornecimento de energia local.
- ▶ O aparelho deve ser montado sempre sem estar ligado à corrente.
- ▶ Os trabalhos em componentes elétricos apenas devem ser realizados por eletricitistas especializados.
- ▶ Efetuar todas as tarefas com muita atenção e consciência.
- ▶ Antes de entregar o aparelho ou o sistema ao consumidor final, certifique-se de que este foi instalado corretamente.

PERIGO

Perigo de choque elétrico devido a aparelho danificado

Um aparelho danificado pode provocar um choque elétrico.

- ▶ Antes da montagem do aparelho, verificar se existem danos visíveis.
- ▶ Não montar e não ligar qualquer aparelho danificado.
- ▶ Não colocar aparelhos danificados em funcionamento.

PERIGO

Perigo de choque elétrico devido a decape incorreto

Um decape incorreto do cabo de ligação de comutadores externos representa perigo de choque elétrico.

- ▶ Assegurar que o cabo de ligação é fixado com o fixador de cabos no interior da unidade de controlo.
- ▶ Assegurar que os comprimentos de decape são cumpridos.

CUIDADO

Perigo de queimaduras devido a colocação inadequada dos comandos seletores

A montagem dos comandos seletores em locais inadequados pode resultar, durante a operação, em queimaduras na superfície da placa de cozinhar.

- ▶ Montar os comandos seletores apenas em locais adequados, que permitam uma operação exequível e segura.

NOTA

Danos no aparelho devido a ligação elétrica incorreta

A segurança elétrica do aparelho só é garantida se o mesmo se encontrar ligado a um sistema de ligação à terra corretamente instalado.

- ▶ Os trabalhos em componentes elétricos apenas devem ser realizados por eletricitistas especializados.
- ▶ Assegurar que são tomadas as medidas de segurança básicas. O aparelho deve ser adequado à tensão e frequência locais.
- ▶ Verificar as indicações na etiqueta de identificação e, em caso de desvios, não ligar o aparelho.
- ▶ Ligar os aparelhos à rede elétrica apenas após a instalação do sistema de condutas ou da montagem do filtro de ar circulante.
- ▶ Utilizar apenas os cabos de ligação especificados.

NOTA

Danos no aparelho devido a distâncias de montagem incorretas

O incumprimento das distâncias de montagem pode provocar danos no aparelho e no móvel de cozinha, assim como limitações no funcionamento.

- ▶ Durante a montagem, manter a distância mínima de segurança indicada no capítulo Montagem.

2.3.1 Instruções de segurança para montagem do exaustor de placa

PERIGO

Perigo de morte devido a inalação de fumo

No modo de exaustão de ar, o exaustor de placa retira ar ambiente do espaço de instalação e dos espaços contíguos. Sem um fornecimento de ar suficiente é criado um vácuo. O funcionamento simultâneo com um aquecedor dependente do ar ambiente pode levar à aspiração de gases tóxicos da chaminé ou da conduta de extração para o interior dos espaços de habitação.

- ▶ Assegurar que existe sempre um fornecimento de ar suficiente.
- ▶ Utilizar apenas comutadores testados e aprovados (por ex., interruptor de contacto de janela, manóstato de abertura por mínima pressão) e assegurar a respetiva aprovação por um técnico autorizado (limpa-chaminés certificado).

AVISO

Perigo de ferimentos devido ao movimento giratório da roda do ventilador

A rotação da roda do ventilador representa perigo de ferimentos.

- ▶ Instalar o aparelho sempre sem estar ligado à corrente.
- ▶ Antes da colocação em funcionamento, ligar o ventilador de ambos os lados ao sistema de condutas.

CUIDADO**Perigo de ferimentos devido ao movimento giratório da roda do ventilador**

No caso de guias de condução de ar curtas, existe risco de intervenção na câmara do ventilador.

- ▶ Nunca colocar a mão na câmara do ventilador através da saída de ar.
- ▶ Montar os ventiladores sempre de forma a que não seja possível tocar nos mesmos através da saída de ar.
- ▶ Instalar uma proteção contra intervenção nas condutas de ar com menos de 900 mm entre o ventilador e a saída de ar.
- ▶ Os filtros de odores (filtros de carvão ativado) não oferecem proteção de intervenção adequada.

2.3.2 Instruções de segurança para montagem da placa de cozinhar

PERIGO**Perigo de choque elétrico devido a cabo de alimentação danificado**

Se o cabo de alimentação for danificado (por ex., durante a montagem ou devido a contacto com placas de cozinhar quentes), tal pode provocar um choque elétrico (mortal).

- ▶ Assegurar que o cabo de ligação não está preso ou danificado.
- ▶ Assegurar que o cabo de ligação não entra em contacto com a placa de cozinhar quente.

PERIGO**Perigo de choque elétrico devido a ligação incorreta à rede elétrica**

A incorreta ligação do aparelho à tensão da rede elétrica representa perigo de choque elétrico.

- ▶ Assegurar que o aparelho está ligado à tensão da rede elétrica através de uma ligação fixa.
- ▶ Assegurar que o aparelho está ligado a um sistema de ligação à terra corretamente instalado.
- ▶ Assegurar que é fornecido um dispositivo que permita a separação da rede elétrica com uma abertura de contacto omnipolar de, pelo menos, 3 mm (disjuntores, fusíveis, interruptores automáticos ou contactores).

PERIGO**Perigo de explosão e asfixia devido a gás**

O gás que escapa pode causar uma explosão e consequentes ferimentos graves e danos materiais ou asfixia.

- ▶ Afastar fontes de ignição (chamas abertas, lareiras elétricas) e não acionar qualquer interruptor de luz ou interruptor de aparelhos elétricos.
- ▶ Não retirar fichas das tomadas (perigo de formação de faíscas).
- ▶ Fechar imediatamente a alimentação de gás e desligar o fusível da instalação doméstica.
- ▶ Assegurar a entrada de ar fresco (abrir portas e janelas).
- ▶ Vedar as fugas imediatamente.
- ▶ Antes de fazer a ligação do dispositivo, verifique se as condições de ligação locais (tipo de gás e pressão de gás) e as configurações do aparelho são coincidentes.

AVISO**Perigo de queimaduras devido a colocação incorreta dos comandos seletores**

Se os comandos seletores não forem montados tal como descrito nas instruções de montagem, estes podem aquecer. Tocar nos comandos seletores quando estes estão quentes pode causar queimaduras.

- ▶ Os comandos seletores devem ser montados a, pelo menos, 10 cm da extremidade da placa de cozinhar.
- ▶ Se não for possível manter uma distância mínima de 10 cm, devem ser tomadas medidas estruturais para fornecer proteção térmica aos comandos seletores.

AVISO**Perigo de ferimentos devido a instalação de gás incorreta**

O incumprimento das instruções de instalação de gás pode resultar em ferimentos.

- ▶ A instalação de gás, a montagem do aparelho e a substituição dos bicos de gás, bem como a alteração do tipo de gás e da pressão do gás, devem ser realizadas apenas por pessoal técnico com formação adequada e autorização, que esteja familiarizado e cumpra as disposições normalmente aplicáveis no país e os regulamentos adicionais da empresa de fornecimento de energia local.
- ▶ Ter em atenção as instruções especiais para a alteração do tipo de gás e da pressão do gás e as especificações na tabela de bicos para a substituição dos bicos de gás (consultar o manual de instruções).
- ▶ As BORA placas de cozinhar a gás devem ser operadas exclusivamente com BORA exaustores de placa.

2.4 Instruções de segurança para reparação, assistência técnica e peças sobresselentes

PERIGO**Perigo de ferimentos em caso de reparações**

A falta de competências pode causar ferimentos durante os trabalhos de reparação.

- ▶ A reparação e os trabalhos de assistência técnica no aparelho apenas devem ser realizados por pessoal técnico com formação adequada, que esteja familiarizado e cumpra as disposições normalmente aplicáveis no país e os regulamentos adicionais da empresa de fornecimento de energia local.
- ▶ Desligar o aparelho da alimentação elétrica.
- ▶ Os trabalhos em componentes elétricos apenas devem ser realizados por eletricitistas especializados.
- ▶ Um cabo de alimentação danificado deve ser substituído por um cabo de alimentação adequado.

AVISO**Perigo de ferimentos ou danos devido a reparações indevidas**

Os componentes incorretos podem causar danos pessoais ou danos no aparelho. As modificações, ampliações ou remodelações realizadas ao aparelho podem afetar a segurança.

- ▶ Em caso de reparações, utilizar exclusivamente peças sobresselentes originais.
- ▶ Não realizar modificações, ampliações ou remodelações no aparelho.

CUIDADO**Perigo de ferimentos em caso de reparação de aparelhos a gás**

A falta de competências pode causar ferimentos durante a desmontagem.

- ▶ Os trabalhos na ligação de gás apenas devem ser realizados por pessoal técnico com formação adequada e autorização, que esteja familiarizado e cumpra as disposições normalmente aplicáveis no país e os regulamentos adicionais da empresa de fornecimento de energia local.

2.5 Instruções de segurança para desmontagem e eliminação

⚠ PERIGO**Perigo de ferimentos em caso de desmontagem**

A falta de competências pode causar ferimentos durante a desmontagem.

- ▶ A desmontagem apenas deve ser realizada por pessoal técnico com formação adequada, que esteja familiarizado e cumpra as disposições normalmente aplicáveis no país e os regulamentos adicionais da empresa de fornecimento de energia local.
- ▶ Desligar o aparelho da alimentação elétrica.
- ▶ Os trabalhos em componentes elétricos apenas devem ser realizados por eletricitas especializados.

⚠ PERIGO**Perigo de choque elétrico devido a desconexão incorreta**

A incorreta desconexão do aparelho da tensão da rede elétrica representa perigo de choque elétrico.

- ▶ Desligar o aparelho da alimentação elétrica.
- ▶ Assegurar a ausência de tensão do aparelho com um aparelho de medição aprovado.
- ▶ Evitar tocar nos contactos expostos da unidade eletrónica, pois podem conter carga residual.

⚠ PERIGO**Perigo de choque elétrico devido a carga residual**

Os componentes eletrónicos do aparelho podem conter carga residual e causar um choque elétrico.

- ▶ Não tocar em qualquer contacto exposto.

CUIDADO**Perigo de ferimentos em caso de desmontagem de aparelhos a gás**

A falta de competências pode causar ferimentos durante a desmontagem.

- ▶ Os trabalhos na ligação de gás apenas devem ser realizados por pessoal técnico com formação adequada e autorização, que esteja familiarizado e cumpra as disposições normalmente aplicáveis no país e os regulamentos adicionais da empresa de fornecimento de energia local.

3 Dados técnicos

3.1 Exaustor de placa PKA3/ PKA3AB

Parâmetros	Valor
Tensão de ligação	220 - 240 V
Frequência	50 - 60 Hz
Consumo de energia (incl. ventilador universal adicional)	550 W
Dimensões (Largura x Profundidade x Altura)	482 x 540 x 176 mm
Peso (incl. acessórios e embalagem)	9,25 kg
Exaustor de placa	
Níveis de potência	1 - 9, P

Tab. 3.1 Dados técnicos PKA3/PKA3AB

Dimensões do aparelho PKA3/PKA3AB

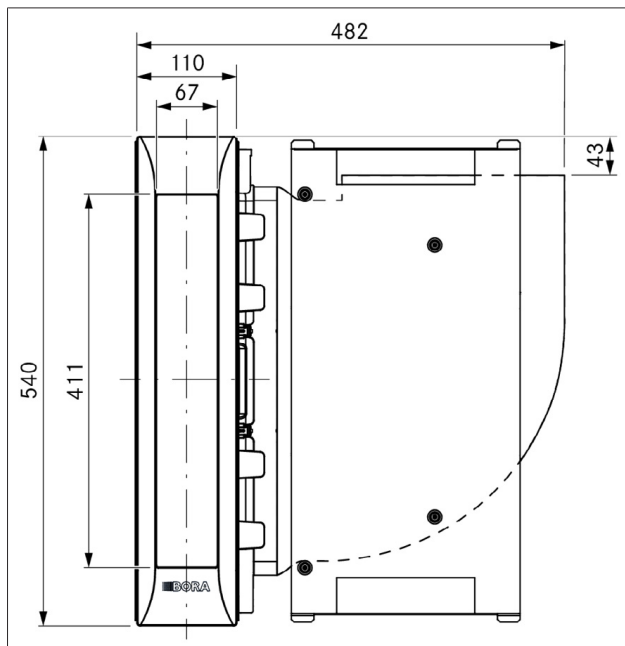

Fig. 3.1 Dimensões do aparelho PKA3/PKA3AB, vista de cima

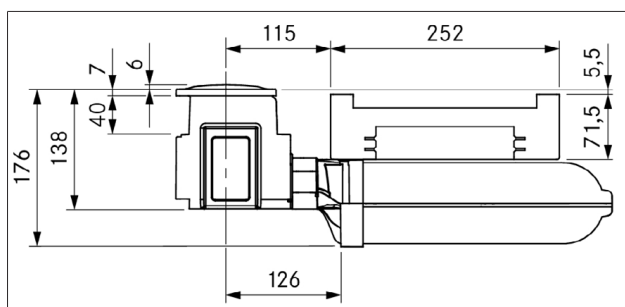

Fig. 3.2 Dimensões do aparelho PKA3/PKA3AB, vista dianteira

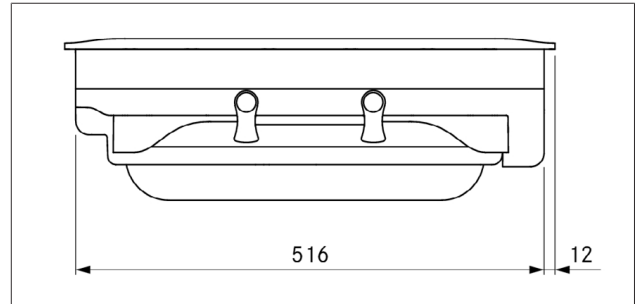

Fig. 3.3 Dimensões do aparelho PKA3/PKA3AB, vista lateral

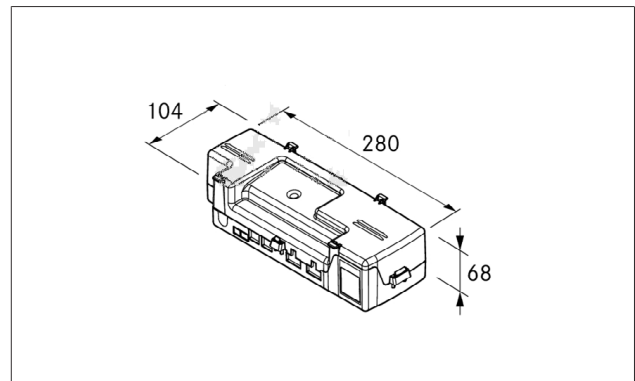

Fig. 3.4 Dimensões do aparelho da unidade de controlo

3.2 Sistema de exaustor de placa com ventilador integrado PKAS3/PKAS3AB

Parâmetros	Valor
Tensão de ligação	220 - 240 V
Frequência	50 - 60 Hz
Consumo de energia (incl. ventilador universal adicional)	550 W
Dimensões (Largura x Profundidade x Altura)	468 x 540 x 199 mm
Peso (incl. acessórios e embalagem)	12,5 kg
Exaustor de placa	
Níveis de potência	1 - 9, P

Tab. 3.2 Dados técnicos PKAS3/PKAS3AB

Dimensões do aparelho PKAS3/PKAS3AB

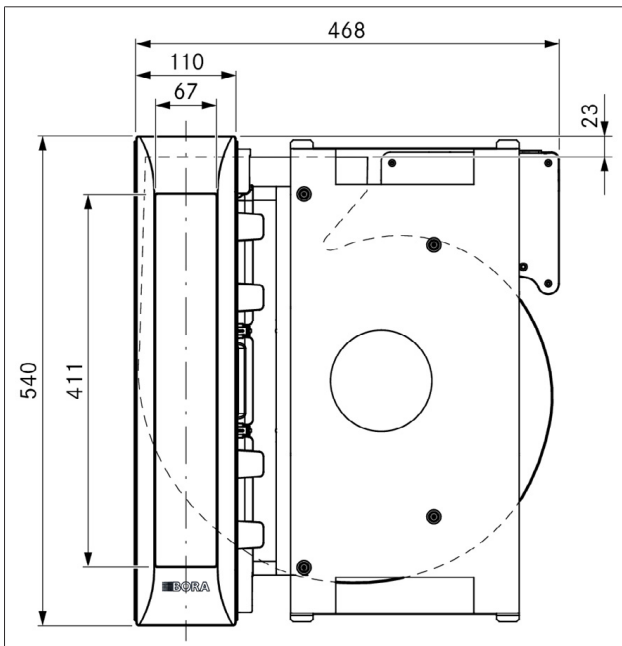

Fig. 3.5 Dimensões do aparelho PKAS3/PKAS3AB, vista de cima

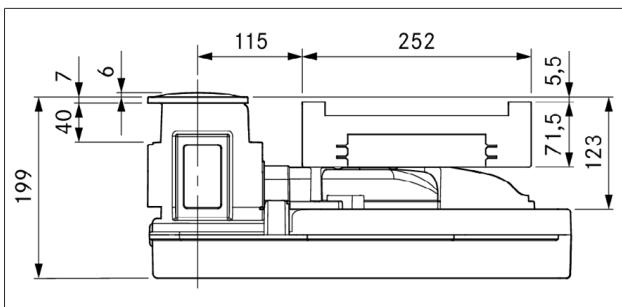

Fig. 3.6 Dimensões do aparelho PKAS3/PKAS3AB, vista dianteira

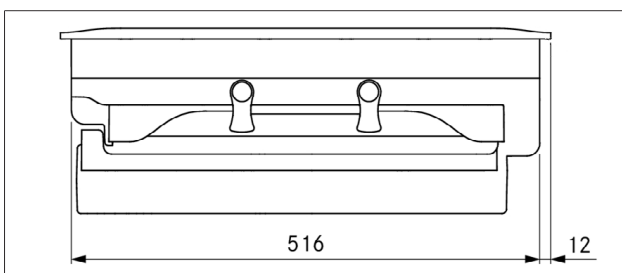

Fig. 3.7 Dimensões do aparelho PKAS3/PKAS3AB, vista lateral

3.3 Placa de cozinhar de indução surface PKFI3/PKFI3R

Parâmetros	Valor
Tensão de ligação	220 - 240 V
Frequência	50 - 60 Hz
Consumo de energia	3680 W
Segurança fusível	1 x 16 A
Dimensões da placa de cozinhar	370 x 540 x 52 mm
Peso (incl. acessórios e embalagem)	8,1 kg
Placa de cozinhar	
Níveis de potência	1 - 9, P
Níveis de manutenção da temperatura	3
Tamanho da zona de cozedura dianteira	230 x 230 mm
Potência da zona de cozedura dianteira	2100 W
Potência da função booster da zona de cozedura dianteira	3680 W
Tamanho da zona de cozedura traseira	230 x 230 mm
Potência da zona de cozedura traseira	2100 W
Potência da função booster da zona de cozedura traseira	3680 W

Tab. 3.3 Dados técnicos PKFI3/PKFI3R

Dimensões do aparelho PKFI3/PKFI3R

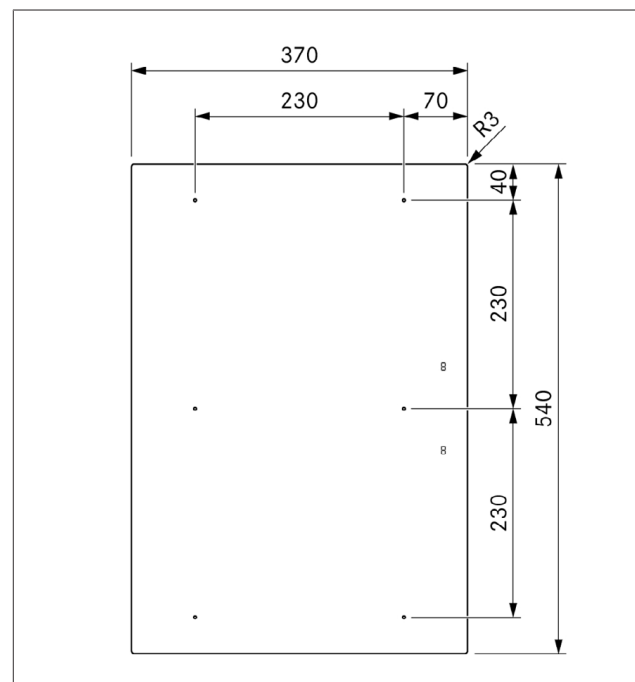

Fig. 3.8 Dimensões do aparelho PKFI3/PKFI3R, vista de cima

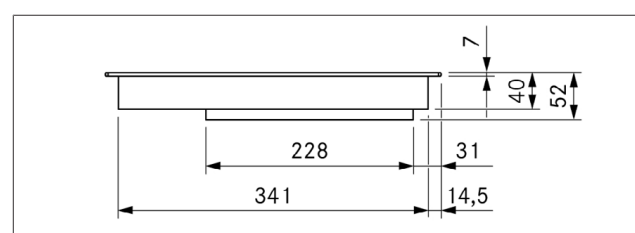

Fig. 3.9 Dimensões do aparelho PKFI3/PKFI3R, vista frontal

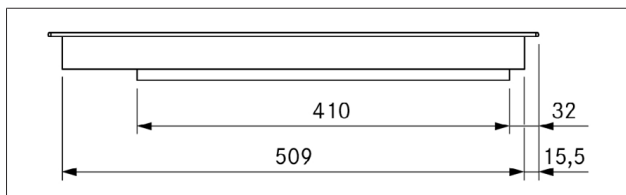

Fig. 3.10 Dimensões do aparelho PKFI3/PKFI3R, vista lateral

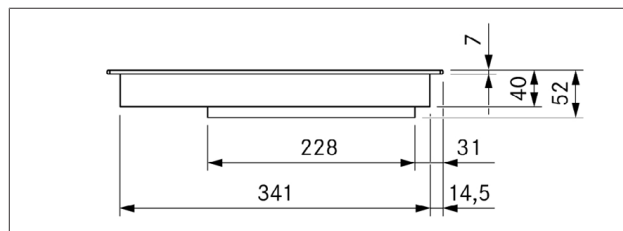

Fig. 3.12 Dimensões do aparelho PKI3, vista dianteira

3.4 Placa de indução PKI3

Parâmetros	Valor
Tensão de ligação	220 - 240 V
Frequência	50 - 60 Hz
Consumo de energia	3680 W
Segurança fusível	1 x 16 A
Dimensões da placa de cozinhar	370 x 540 x 52 mm
Peso (incl. acessórios e embalagem)	8,0 kg
Placa de cozinhar	Valor
Níveis de potência	1 - 9, P
Níveis de manutenção da temperatura	3
Tamanho da zona de cozedura dianteira	Ø 230 mm
Potência da zona de cozedura dianteira	2300 W
Potência da função booster da zona de cozedura dianteira	3680 W
Tamanho da zona de cozedura traseira	Ø 165 mm
Potência da zona de cozedura traseira	1400 W
Potência da função booster da zona de cozedura traseira	2200 W

Tab. 3.4 Dados técnicos PKI3

Dimensões do aparelho PKI3

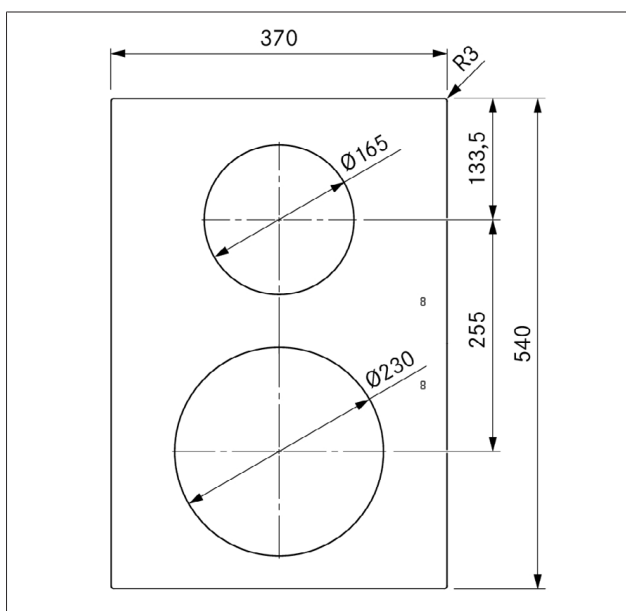

Fig. 3.11 Dimensões do aparelho PKI3, vista de cima

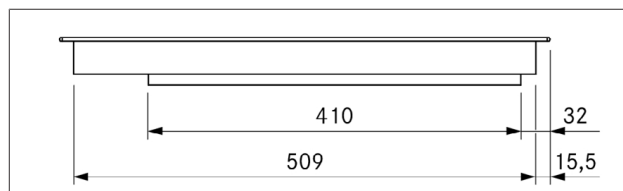

Fig. 3.13 Dimensões do aparelho PKI3, vista lateral

3.5 Placa de indução para Wok PKIW3

Parâmetros	Valor
Tensão de ligação	220 - 240 V
Frequência	50 - 60 Hz
Consumo de energia	3000 W
Segurança fusível	1 x 16 A
Dimensões da placa de cozinhar	370 x 540 x 128 mm
Peso (incl. acessórios e embalagem)	9,5 kg
Placa de cozinhar	Valor
Níveis de potência	1 - 9, P
Níveis de manutenção da temperatura	3
Tamanho da zona de cozedura	Ø 310 mm
Potência da zona de cozedura	2400 W
Potência da função booster da zona de cozedura	3000 W

Tab. 3.5 Dados técnicos PKIW3

Dimensões do aparelho PKIW3

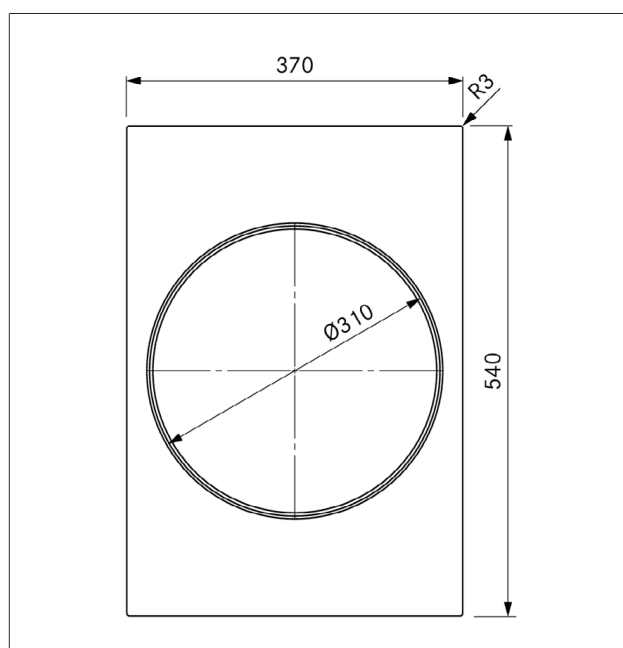

Fig. 3.14 Dimensões do aparelho PKIW3, vista de cima

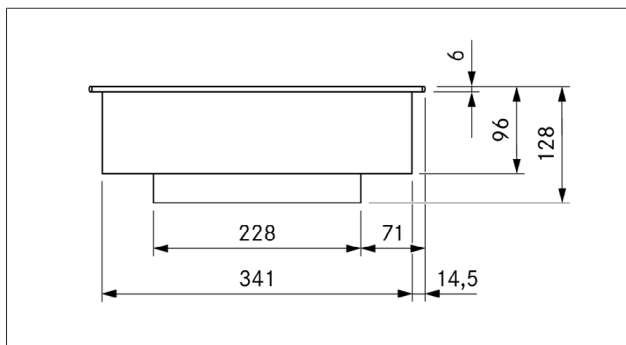

Fig. 3.15 Dimensões do aparelho PKIW3, vista dianteira

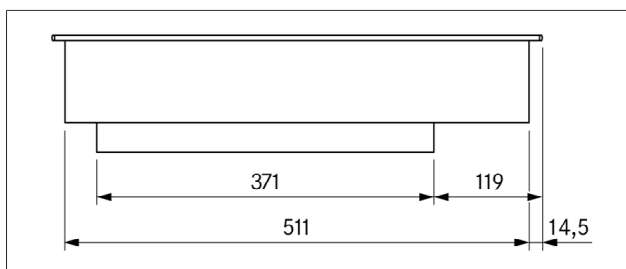

Fig. 3.16 Dimensões do aparelho PKIW3, vista lateral

3.6 Placa de cozinhar HiLight de 3 círculos/2 círculos PKC3

Parâmetros	Valor
Tensão de ligação	380 - 415 V 2N~
Frequência	50 - 60 Hz
Consumo de energia	4400 W
Segurança fusível	2 x 16 A
Dimensões da placa de cozinhar	370 x 540 x 73 mm
Peso (incl. acessórios e embalagem)	8,7 kg
Placa de cozinhar	
Níveis de potência	1 - 9, 2 círculos, 3 círculos
Níveis de manutenção da temperatura	3
Tamanho da zona de cozedura dianteira	Ø 120 mm
Potência da zona de cozedura dianteira	800 W
Tamanho da zona de cozedura dianteira com conexão de 2 círculos	Ø 180 mm
Potência da zona de cozedura dianteira com conexão de 2 círculos	1600 W
Tamanho da zona de cozedura dianteira com conexão de 3 círculos	Ø 235 mm
Potência da zona de cozedura dianteira com conexão de 3 círculos	2500 W
Tamanho da zona de cozedura traseira	Ø 120 mm
Potência da zona de cozedura traseira	800 W
Tamanho da zona de cozedura traseira com conexão de 2 círculos	Ø 200 mm
Potência da zona de cozedura traseira com conexão de 2 círculos	1900 W

Tab. 3.6 Dados técnicos PKC3

Dimensões do aparelho PKC3

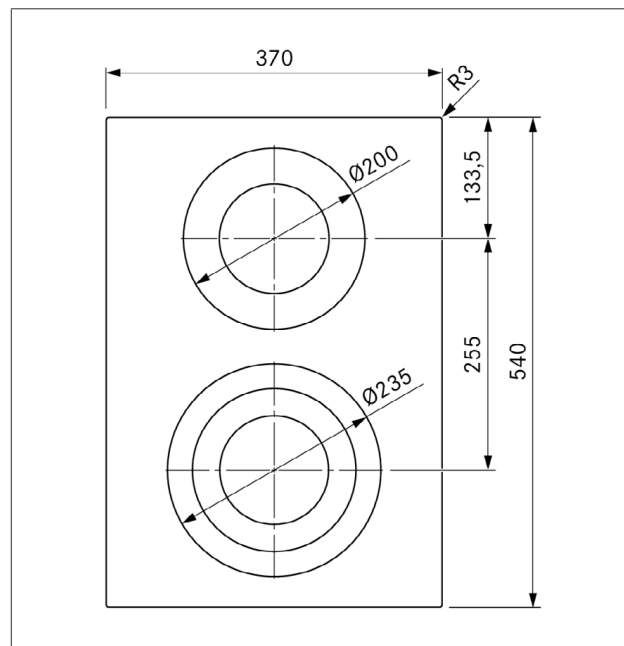

Fig. 3.17 Dimensões do aparelho PKC3, vista de cima

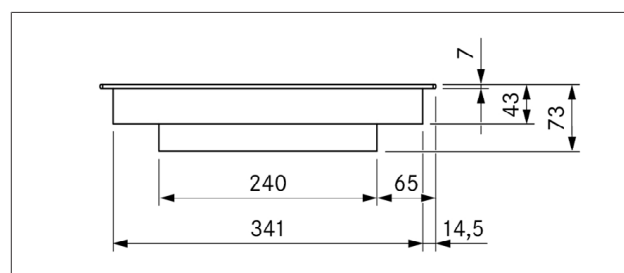

Fig. 3.18 Dimensões do aparelho PKC3, vista dianteira

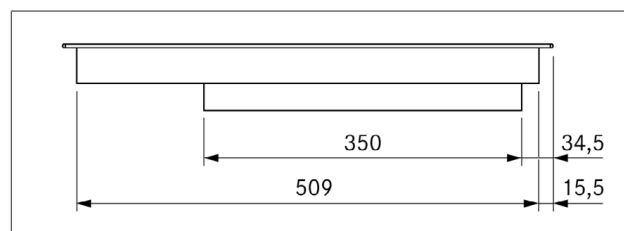

Fig. 3.19 Dimensões do aparelho PKC3, vista lateral

3.7 Placa de cozinhar HiLight de 3 círculos/assadeira PKCB3

Placa de cozinhar	Valor
Tensão de ligação	380 - 415 V 2N~
Frequência	50 - 60 Hz
Consumo de energia	5100 W
Segurança fusível	2 x 16 A
Dimensões da placa de cozinhar	370 x 540 x 73 mm
Peso (incl. acessórios e embalagem)	8,9 kg
Placa de cozinhar	
Níveis de potência	1-9, 2 círculos, 3 círculos, assadeira
Níveis de manutenção da temperatura	3
Tamanho da zona de cozedura dianteira	Ø 120 mm
Potência da zona de cozedura dianteira	800 W
Tamanho da zona de cozedura dianteira com conexão de 2 círculos	Ø 180 mm
Potência da zona de cozedura dianteira com conexão de 2 círculos	1600 W
Tamanho da zona de cozedura dianteira com conexão de 3 círculos	Ø 235 mm
Potência da zona de cozedura dianteira com conexão de 3 círculos	2500 W
Tamanho da zona de cozedura traseira	Ø 165 mm
Potência da zona de cozedura traseira	1500 W
Tamanho da zona de cozedura com conexão da assadeira	290 x 165 mm
Potência da zona de cozedura com conexão da assadeira	2600 W

Tab. 3.7 Dados técnicos PKCB3

Dimensões do aparelho PKCB3

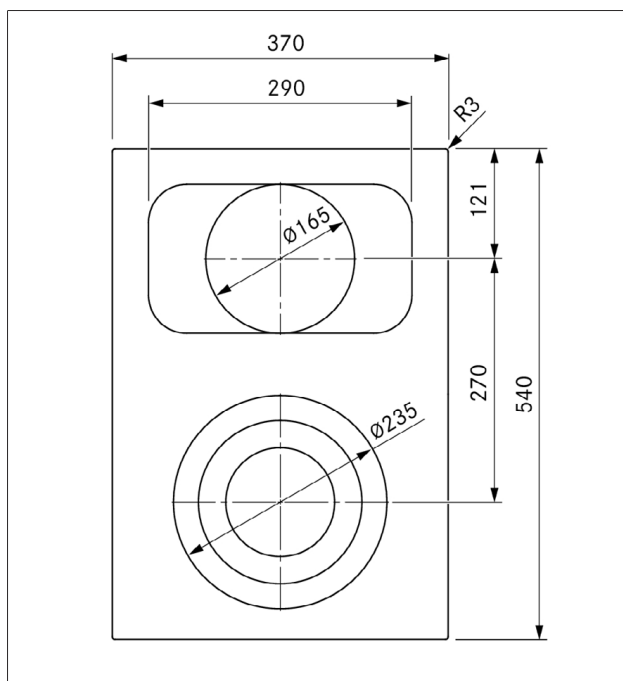

Fig. 3.20 Dimensões do aparelho PKCB3, vista de cima

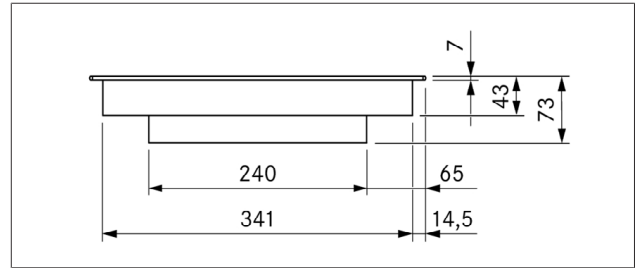

Fig. 3.21 Dimensões do aparelho PKCB3, vista dianteira

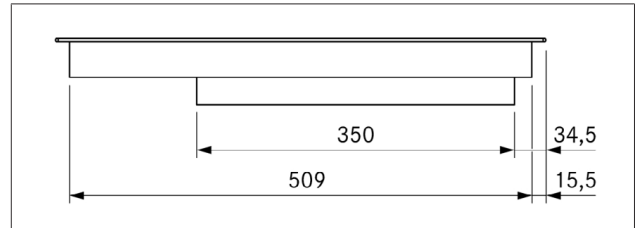

Fig. 3.22 Dimensões do aparelho PKCB3, vista lateral

3.8 Placa Hyper de 1 círculo/ 2 círculos PKCH3

Parâmetros	Valor
Tensão de ligação	380 - 415 V 2N~
Frequência	50 - 60 Hz
Consumo de energia	5100 W
Segurança fusível	2 x 16 A
Dimensões da placa de cozinhar	370 x 540 x 73 mm
Peso (incl. acessórios e embalagem)	8,7 kg
Placa de cozinhar	
Níveis de potência	1-9, nível Hyper, conexão de 2 círculos
Níveis de manutenção da temperatura	3
Tamanho da zona de cozedura dianteira	Ø 235 mm
Potência da zona de cozedura dianteira	2100 W
Potência do nível Hyper	3200 W
Tamanho da zona de cozedura traseira	Ø 120 mm
Potência da zona de cozedura traseira	800 W
Tamanho da zona de cozedura traseira com conexão de 2 círculos	Ø 200 mm
Potência da zona de cozedura traseira com conexão de 2 círculos	1900 W

Tab. 3.8 Dados técnicos PKCH3

Dimensões do aparelho PKCH3

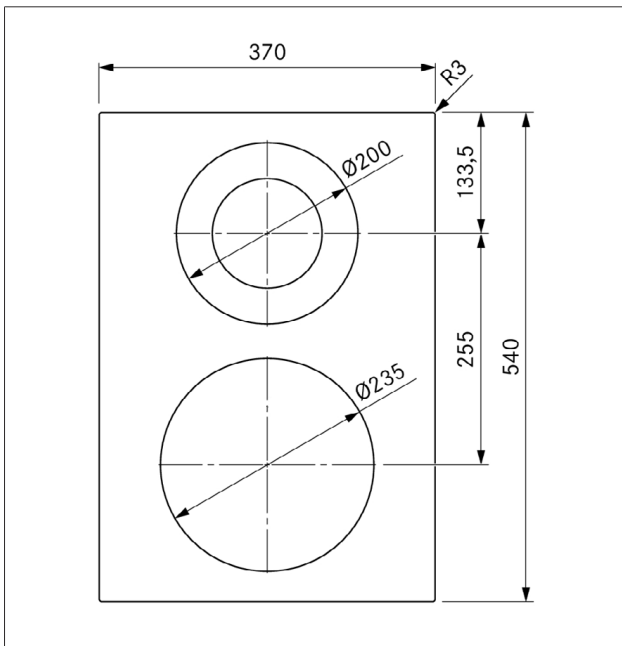

Fig. 3.23 Dimensões do aparelho PKCH3, vista de cima

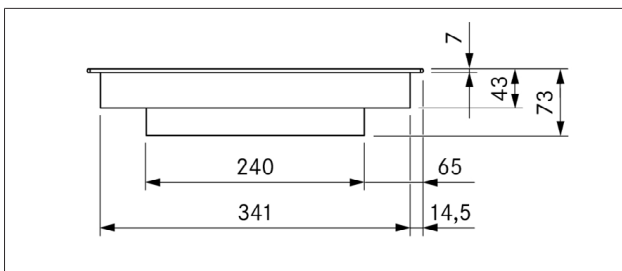

Fig. 3.24 Dimensões do aparelho PKCH3, vista dianteira

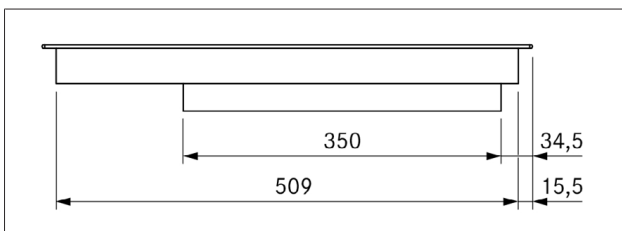

Fig. 3.25 Dimensões do aparelho PKCH3, vista lateral

3.9 Grelhador de aço inoxidável Teppanyaki PKT3

Parâmetros	Valor
Tensão de ligação	380 – 415 V 2N~
Frequência	50 – 60 Hz
Consumo de energia	4800 W
Segurança fusível	2 x 16 A
Dimensões da placa de cozinhar	370 x 540 x 73 mm
Peso (incl. acessórios e embalagem)	15,8 kg
Placa de cozinhar	
Regulação da temperatura (Níveis de potência)	80 – 250 °C (250 °C = P)
Tamanho da zona de cozedura dianteira	295 x 230 mm
Potência da zona de cozedura dianteira	2400 W
Tamanho da zona de cozedura traseira	295 x 230 mm
Potência da zona de cozedura traseira	2400 W
Intervalo de regulação da temperatura	70 – 250 °C

Tab. 3.9 Dados técnicos PKT3

Dimensões do aparelho PKT3

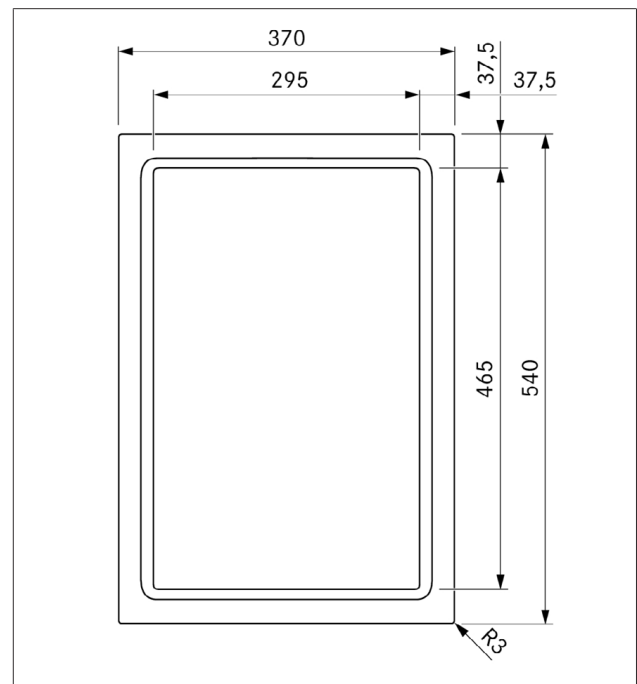

Fig. 3.26 Dimensões do aparelho PKT3, vista de cima

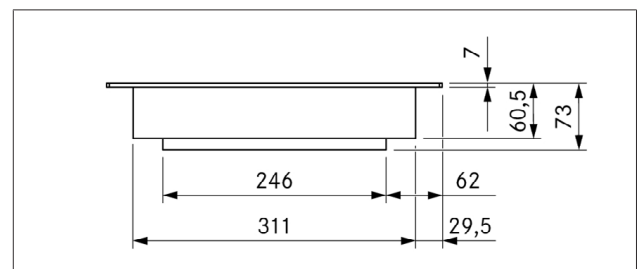

Fig. 3.27 Dimensões do aparelho PKT3, vista dianteira

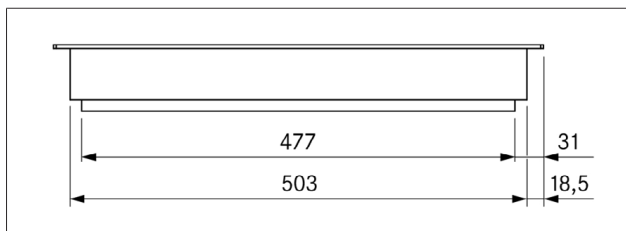

Fig. 3.28 Dimensões do aparelho PKT3, vista lateral

3.10 Placa de cozinhar a gás PKG3

Parâmetros	Valor
Tensão de ligação	220 - 240 V
Frequência	50 - 60 Hz
Potência total do queimador	5000 W
Potência instalada	20 W
Segurança fusível	1 x 0,5 A
Ligação de gás	Rosca fêmea 1/2"
Dimensões da placa de cozinhar	370 x 540 x 73 mm
Dimensões do suporte para panelas do queimador forte	270 x 270 x 25/50 mm
Dimensões do suporte para panelas do queimador normal	235 x 235 x 25/50 mm
Peso (incl. acessórios e embalagem)	11,5 kg
Placa de cozinhar	
Níveis de potência	1 - 9, P
Níveis de manutenção da temperatura	3
Queimador forte	800 - 3000 W
Queimador normal	550 - 2000 W
Potência de entrada nominal total G20/20 mbar:	5000 W 0,449 m ³ /h

Tab. 3.10 Dados técnicos PKG3

Dimensões do aparelho PKG3

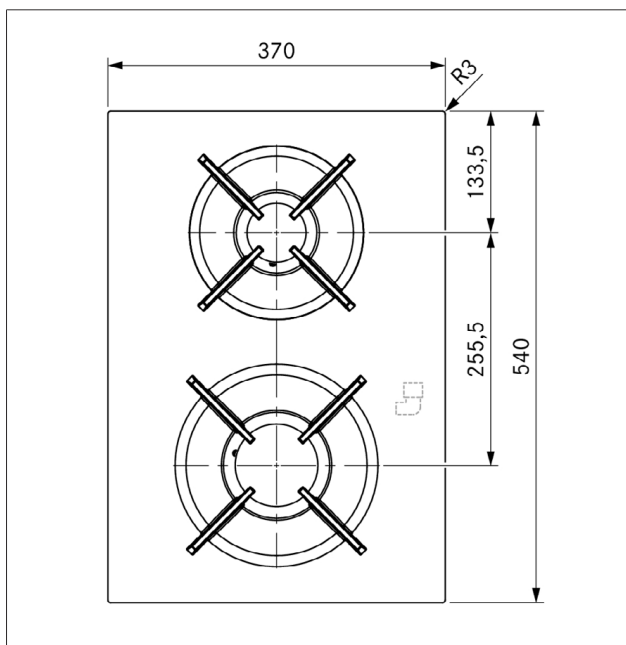

Fig. 3.29 Dimensões do aparelho PKG3, vista de cima

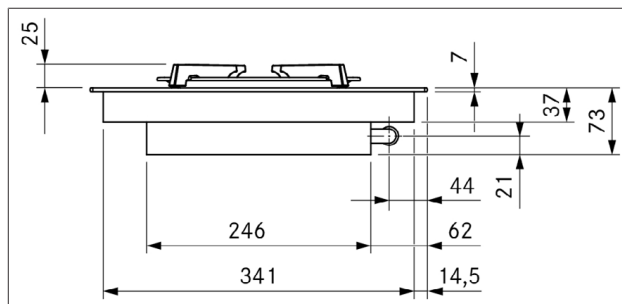

Fig. 3.30 Dimensões do aparelho PKG3, vista dianteira

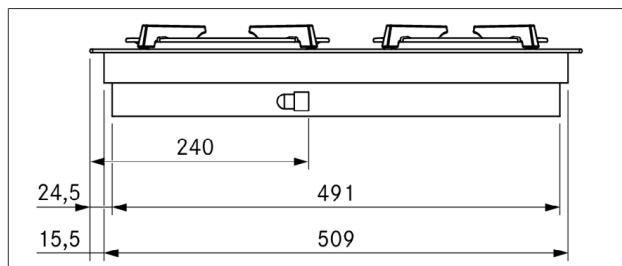

Fig. 3.31 Dimensões do aparelho PKG3, vista lateral

3.11 Comando seletor

Parâmetros	Valor
Dimensões (Largura x Profundidade x Altura)	Ø 49 mm x 92 mm

Tab. 3.11 Dados técnicos do comando seletor

Dimensões do aparelho do comando seletor

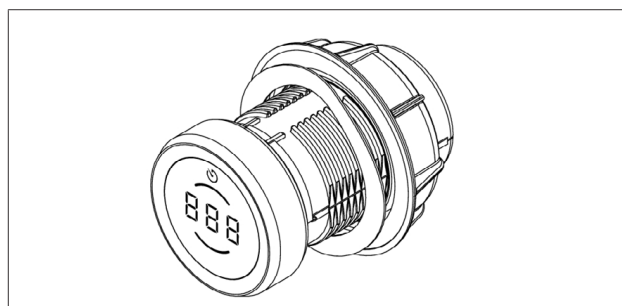

Fig. 3.32 Comando seletor

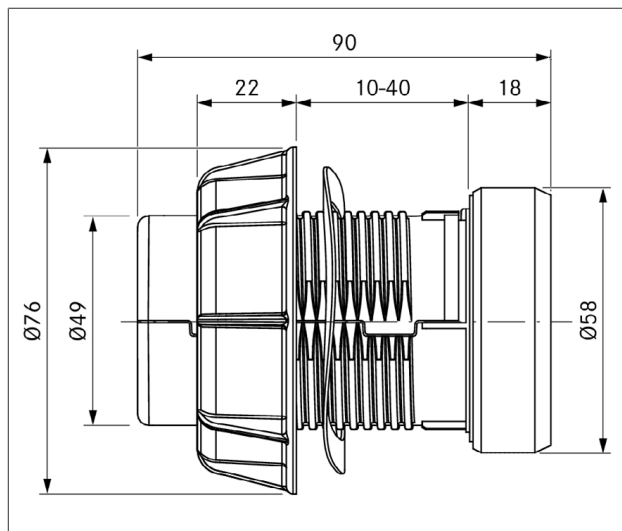

Fig. 3.33 Dimensões do aparelho do comando seletor

4 Montagem

- ▶ Ter em atenção todas as instruções de segurança e advertências (ver "2 Segurança").
- ▶ Observe os documentos e instruções fornecidos.

4.1 Instruções gerais de montagem

- i** O aparelho não deve ser montado por cima de equipamentos de refrigeração, máquinas de lavar louça, fogões, fornos, assim como máquinas de lavar/secar.
- i** As superfícies de apoio das bancadas e os perfis de remate da parede devem ser em material termorresistente (até aprox. 100 °C).
- i** Os recortes das bancadas devem ser vedados com produtos adequados contra a humidade e, se necessário, dotados de isolamento térmico.
- i** Os aparelhos externos apenas devem ser conectados às ligações do exaustor de placa previstas.
- i** As fontes de luz extremamente claras, os focos de luz e a iluminação diretamente direcionada para os aparelhos podem causar diferenças óticas de cor entre os aparelhos e devem ser evitados.
- i** Todos os componentes da embalagem devem ser removidos antes da colocação em funcionamento.

Instruções gerais de montagem para placas de cozinhar

- ▶ Assegure uma circulação de ar suficiente sob a placa de cozinhar.

- i** A fim de manter o desempenho a longo prazo e evitar o sobreaquecimento, deve ser garantida ventilação suficiente por baixo das placas de cozinhar.
- i** A potência das placas de cozinhar é afetada ou as placas de cozinhar sobreaquecem quando o ar quente não consegue sair por baixo das mesmas.
- i** Em caso de sobreaquecimento, a potência da placa de cozinhar é reduzida ou o aparelho desligar-se-á completamente.
- i** Se for planeada a instalação de uma régua de proteção de cabos (fundo falso) por baixo do aparelho, esta não deve impedir a ventilação suficiente.

Limitação de funções ao utilizar as placas de cozinhar sem exaustor de placa

Se as placas de cozinhar forem instaladas e operadas sem exaustor de placa, apenas estará disponível uma gama reduzida de funções.

As seguintes funções não estão disponíveis:

- Funções do sistema
 - Função de pausa
 - Temporizador
 - Sistema de segurança para crianças
- Todas as configurações/funções no menu de configuração

4.1.1 Operar o exaustor de placa na variante de extração de ar e uma instalação de aquecimento dependente do ar ambiente

- i** Ao executar a conduta de extração de ar, devem ser observadas as leis e as disposições nacionais e regionais em vigor.

- i** Uma entrada de ar suficiente deve ser assegurada.

As instalações de aquecimento dependentes do ar ambiente (p. ex., aparelhos de aquecimento a gás, óleo, madeira ou carvão, caldeiras, esquentadores) vão buscar ar comburentes à atmosfera do local de instalação e conduzem os gases de combustão para o exterior através de um sistema de tiragem (p. ex., chaminé).

Se o exaustor de placa for utilizado no modo de extração de ar, é retirado ar da atmosfera do local de instalação e dos espaços contíguos. Sem um fornecimento de ar suficiente é criado um vácuo. Tal faz com que gases tóxicos sejam sugados da chaminé ou da conduta de extração de volta para dentro da habitação.

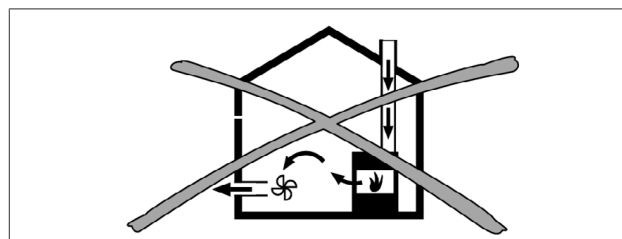

Fig. 4.1 Montagem do sistema de extração de ar – não permitida

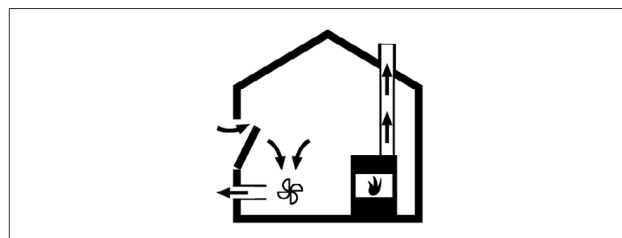

Fig. 4.2 Montagem do sistema de extração de ar – correta

- ▶ No caso do exaustor de placa ser utilizado simultaneamente com uma instalação de aquecimento no local, assegurar que...

- ...o vácuo é no máximo de 4 Pa;
- ...é utilizado um dispositivo técnico de segurança (por ex., interruptor de contacto de janela, manóstato de abertura por mínima pressão) que assegure um fornecimento suficiente de ar fresco;
- ...o ar de exaustão não é conduzido através de uma chaminé que seja usada para conduzir gases de combustão de aparelhos que funcionem a gás ou com outros combustíveis;
- ...a montagem é inspecionada e aprovada por um técnico autorizado (por ex., limpa-chaminés).

- i** Não devem ser instalados interruptores de contacto de janela que separem a unidade de controlo da alimentação elétrica (separação de fases). Utilizar exclusivamente a interface Home-In

i Se o exaustor de placa for utilizado exclusivamente no modo de circulação de ar, é possível o funcionamento simultâneo com uma instalação de aquecimento dependente do ar ambiente sem medidas de segurança adicionais.

4.2 Verificar o âmbito de fornecimento

Verificar o âmbito de fornecimento

- ▶ Verifique se o âmbito de fornecimento está completo e sem danos.
- ▶ Informar imediatamente o Serviço de assistência técnica da BORA se existirem peças em falta ou danificadas.
- ▶ Nunca montar peças danificadas.
- ▶ Eliminar a embalagem de transporte de forma correta (ver "5 Colocação fora de serviço, desmontagem e eliminação").

4.2.1 Âmbito de fornecimento do exaustor da placa

Âmbito de fornecimento	Quantidade
Instruções de utilização	1
Instruções de montagem	1
Exaustor de placa	1
Conjunto de placas de compensação da altura	1
Grampos de montagem	4
Comando seletor	1
Filtro de gordura de aço inoxidável	1
Cuba do filtro	1
Cuba de manutenção	1
Tampa de fecho	1
Cabo de alimentação	1
Cabo do comando seletor	1
Âmbito de fornecimento adicional PKA3/PKA3AB	
Cabo de comunicação CAT 5e	1
Unidade de controlo	1
Peça da conduta	1
Vedante	1

Tab. 4.1 Âmbito de fornecimento

4.2.2 Âmbito de fornecimento das placas de cozinhar

Âmbito de fornecimento	Quantidade
Instruções de utilização	1
Instruções de montagem	1
Placa de cozinhar	1
Conjunto de placas de compensação da altura	1
Parafusos de fixação	4
Talas de montagem	4
Comando seletor	2
Cabo do comando seletor	2
Linha de comunicação placa de cozinhar-exaustor de placa	1
Âmbito de fornecimento adicional Teppanyaki	
Espátula para Teppanyaki	1

Âmbito de fornecimento	Quantidade
Âmbito de fornecimento adicional placa de cozinhar a gás	
Suporte para painéis em ferro fundido	2
Conjunto de bicos injetores G20/20 mbar para gás natural PKGDS2020	1
Casquilho cilíndrico-cónico	1
Vedante	1

Tab. 4.2 Âmbito de fornecimento

4.3 Ferramentas e meios auxiliares

Para a montagem correta da placa de cozinhar são necessárias, entre outras, as seguintes ferramentas:

- Lápis
- Fita métrica ou metro articulado
- Berbequim com ou sem fios
- com broca Forstner Ø 50 mm
- Massa vedante de silicone termorresistente preta
- Chave de fendas de cabeça plana
- Chave de fendas/chave Allen (Torx) 10
- Chave de fendas/chave Allen (Torx) 20

4.4 Especificações de montagem

4.4.1 Distâncias de montagem

- ▶ Mantenha o espaço livre necessário à volta do recorte da bancada.

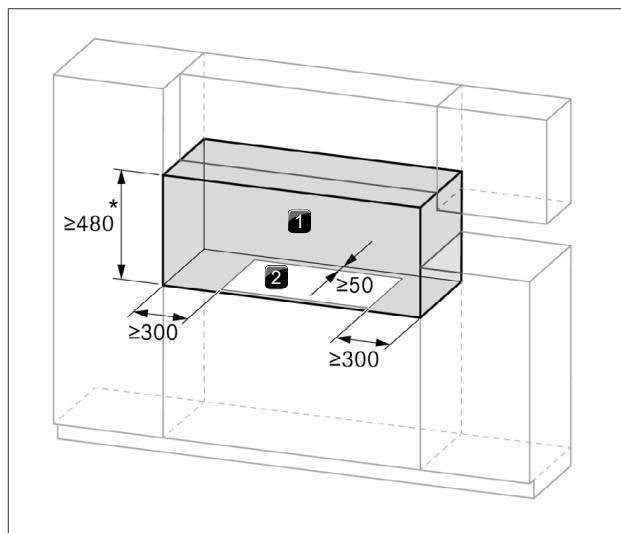

Fig. 4.3 Espaço livre necessário

- [1] Espaço livre necessário
- [2] Recorte da bancada
- [*] 650 mm para placas de cozinhar a gás

4.4.2 Dimensões mínimas de montagem

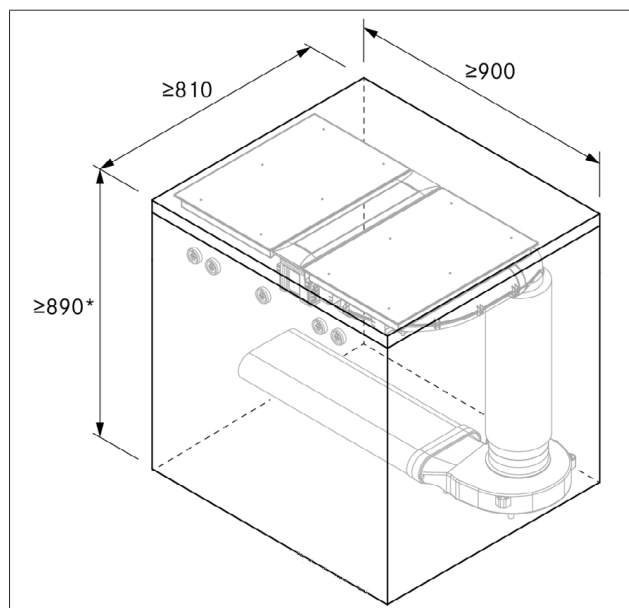

Fig. 4.4 Dimensões mínimas de instalação para instalação padrão

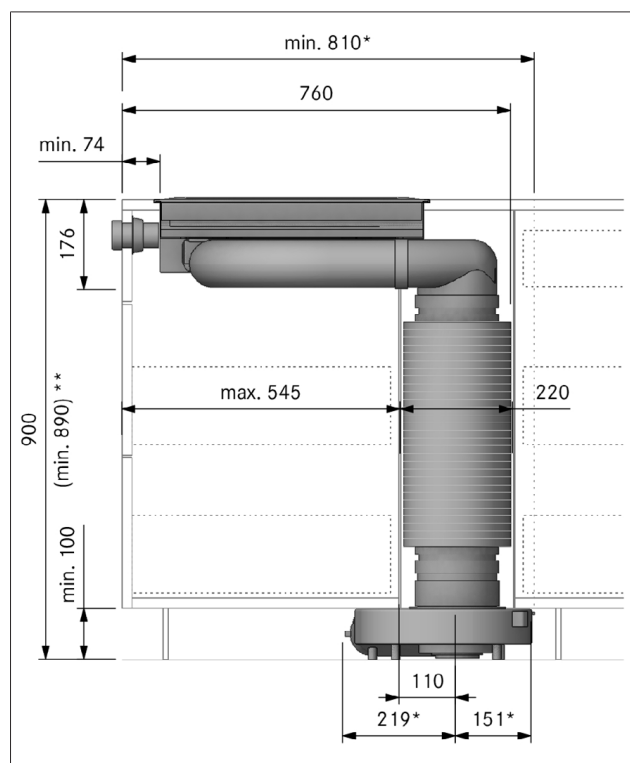

Fig. 4.5 Dimensões de instalação com silenciador redondo para instalação padrão

[*] Direção da saída de ar do ventilador de rodapé ULS para a esquerda

[**] sem ligação de conduta ERV 840 - 890 mm

4.4.3 Bancada

- ▶ Executar o recorte na bancada tendo em consideração as medidas de recorte indicadas.
- ▶ Assegurar uma vedação correta das superfícies de corte nas bancadas.
- ▶ Observar as indicações do fabricante da bancada.

4.4.4 Móvel de cozinha

- Pode ser necessário remover travessas do móvel na zona do recorte da bancada.
- Não é necessário instalar um fundo falso por baixo da placa de cozinhar. Se for planeada a instalação de uma régua de proteção de cabos (fundo falso), observe o seguinte:
 - Para manutenção, este deve ser removível.
 - Para uma ventilação suficiente da placa de cozinhar, deve-se respeitar uma distância mínima de 15 mm até à extremidade inferior do exaustor de placa.
- As gavetas ou prateleiras no armário inferior devem ser removíveis.
- Dependendo da situação de montagem, os compartimentos do armário inferior devem ser encurtados, por forma a executar uma montagem correta.

4.4.5 Especificações de montagem específicas para a placa de cozinhar a gás

- i** Em conformidade com as disposições válidas relevantes, a ligação da placa de cozinhar à conduta de gás deve ser realizada ligando uma válvula de corte.
- i** A ligação entre a placa de cozinhar a gás e a ligação de gás deve ser fornecida no local.
- i** O tubo flexível deve ser instalado de forma a não sofrer deformação, flambagem ou abrasão.
- i** A ligação da válvula de corte e o tubo de conduta de gás devem estar acessíveis.
- i** O regulador de pressão tem de respeitar o tipo de gás e a pressão de gás adequados, bem como cumprir os requisitos locais legais.
- i** O tubo flexível de ligação de gás não pode estar em contacto com fumo ou gases de exaustão de um forno.
- i** A mangueira não deve estar em contacto com as superfícies quentes da placa de cozinhar ou de outros objetos quentes.

Posicionamento da placa de cozinhar a gás com dois exaustores de placa

Se a placa de cozinhar a gás for utilizada numa variante de montagem com dois exaustores de placa, esta deve ser montada na lateral. Ao instalar entre os exaustores de placa, as chamas podem ser afetadas pela ventilação proveniente de ambos os lados.

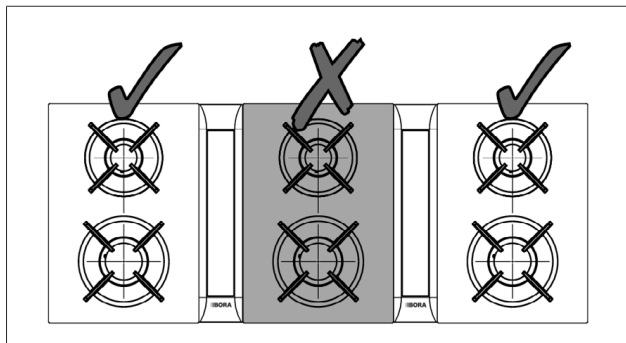

Fig. 4.6 Posicionamento da placa de cozinhar a gás com dois exaustores de placa

Ventilação da placa de cozinhar a gás

Para uma ventilação adequada, é necessário uma secção transversal de abertura com, pelo menos, 50 cm^2 na frente do móvel de cozinha ou uma secção transversal de abertura com, pelo menos, 150 cm^2 na zona de rodapé.

► Assegure uma circulação de ar suficiente sob a placa de cozinhar.

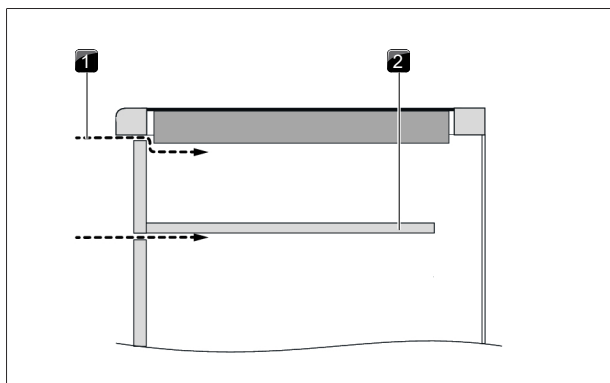

Fig. 4.7 Ventilação da parte frontal do armário

- [1] Ventilação da parte frontal do armário (secção transversal de abertura $\geq 50 \text{ cm}^2$)
- [2] Régua de proteção de cabos opcional (reduzida)

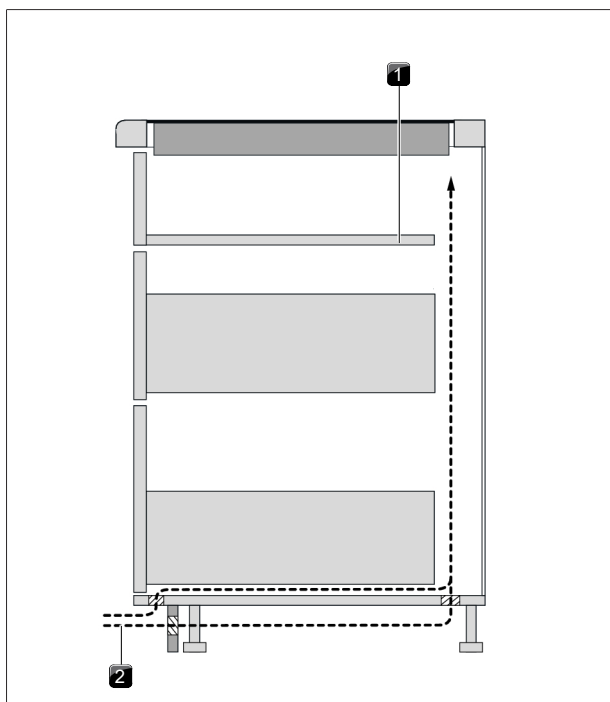

Fig. 4.8 Ventilação da zona de rodapé

- [1] Régua de proteção de cabos opcional (reduzida)
- [2] Ventilação através da zona de rodapé (secção transversal de abertura $\geq 150 \text{ cm}^2$)

4.4.6 Retorno da recirculação do ar

No caso de sistemas de circulação de ar, deve existir nos móveis de cozinha uma abertura de retorno, de forma que seja possível conduzir o ar circulante purificado do móvel de cozinha de volta para o espaço. É possível estabelecer a abertura de retorno através de um painel de rodapé reduzido. Do mesmo modo, um rodapé de lamelas pode ser utilizado com, pelo menos, a secção transversal de abertura correspondente.

► Reduzir a altura do painel de rodapé ou criar aberturas adequadas no rodapé.

► A secção transversal da abertura de retorno deve ser $\geq 500 \text{ cm}^2$ ($\geq 1000 \text{ cm}^2$ para aparelhos a gás) pro exaustor de placa.

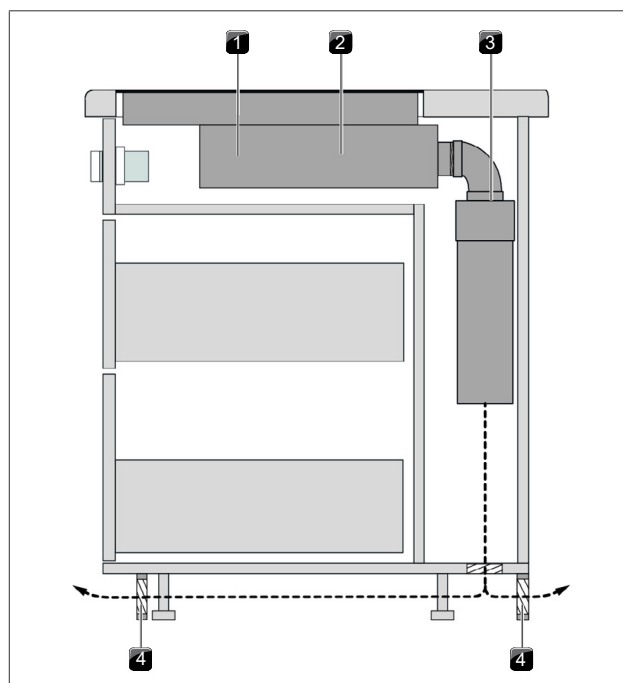

Fig. 4.9 Exemplo de planeamento do retorno de ar de circulação

- [1] Placa de cozinhar
- [2] Exaustor de placa
- [3] Purificador de ar
- [4] Abertura de retorno

Se vários exaustores de placa forem instalados em modo de recirculação de ar, as aberturas de retorno de ar devem ser ampliadas.

Exemplo: 2 sistemas de recirculação de ar = $2 \times (> 500 \text{ cm}^2)$

Exemplo: 2 sistemas de recirculação de ar cada um com placa de cozinhar a gás = $2 \times (> 1000 \text{ cm}^2)$

i Se a chama de gás for extinta, ocorrer um aumento do atraso da chama e/ou a forma da chama não estiver correta (por exemplo, formação de fuligem, retorno da chama etc.), a abertura de retorno do ar deve ser aumentada.

4.5 Medidas de recorte

4.5.1 Altura da bancada

Observe a saliência da bancada x ao definir o recorte da bancada. Válido para montagem à face e montagem por sobreposição.

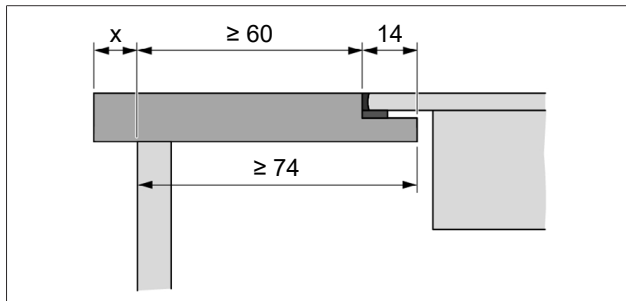

Fig. 4.10 Altura da bancada

4.5.2 Montagem à face

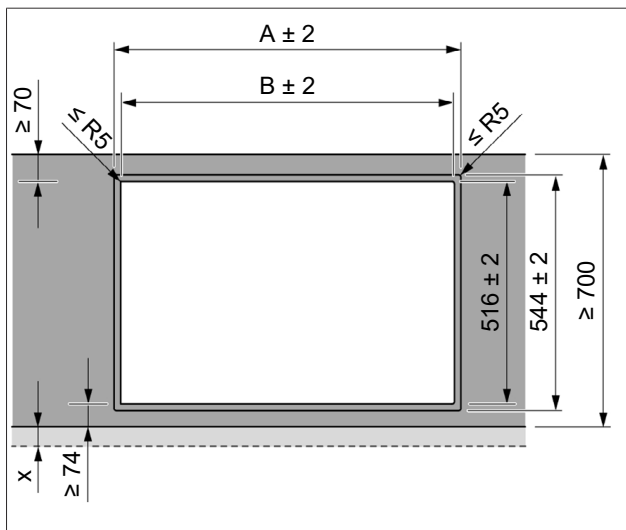

Fig. 4.11 Medidas de recorte para montagem à face

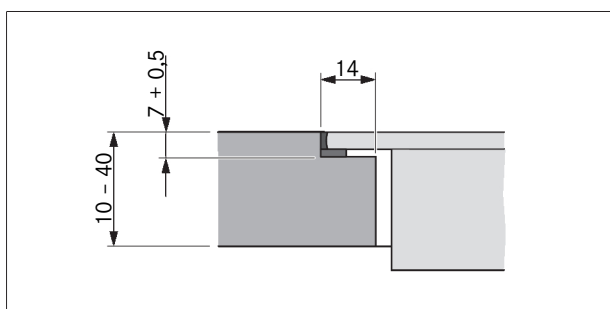

Fig. 4.12 Medida de recesso para montagem à face

Placas de cozinhar / exaustor de placa	A em mm	B em mm
	374	346
	485	457
	856	828

Placas de cozinhar / exaustor de placa	A em mm	B em mm
	1338	1310
	1709	1681

Tab. 4.3 Medidas do recorte dos conjuntos de aparelhos para montagem à face

4.5.3 Montagem por sobreposição

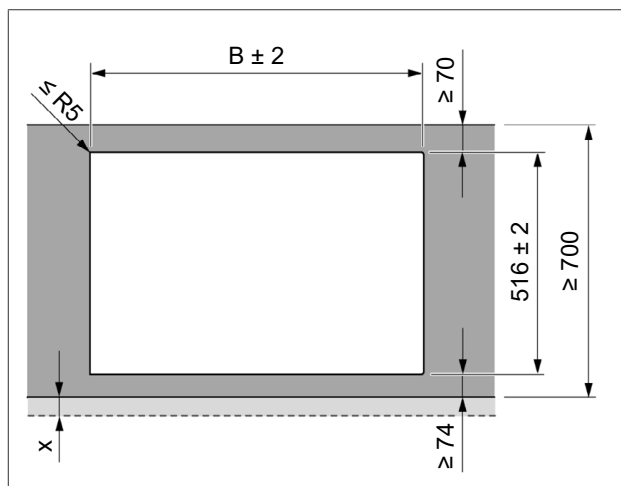

Fig. 4.13 Medidas de recorte para montagem por sobreposição

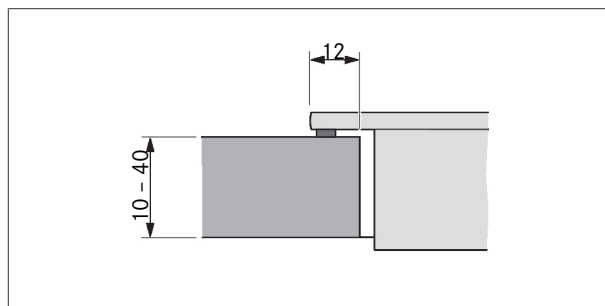

Fig. 4.14 Medida do apoio para montagem por sobreposição

Placas de cozinhar / exaustor de placa	B em mm
	346
	457
	828
	1310
	1681

Tab. 4.4 Medidas do recorte dos conjuntos de aparelhos para montagem por sobreposição

4.6 Instalação do comando seletor

► Perfurar previamente para evitar que o painel parta.

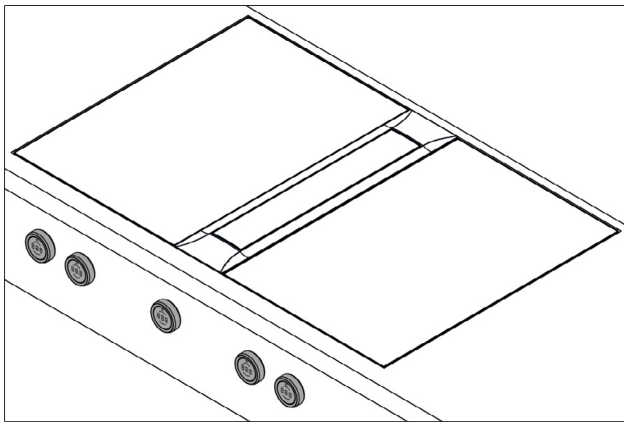

Fig. 4.15 Comando seletor em estado montado

4.6.1 Perfuração do painel do exaustor de placa

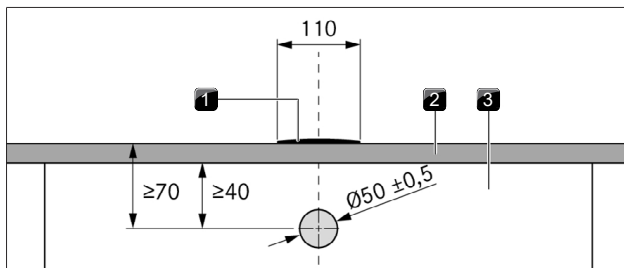

Fig. 4.16 Padrão de perfuração do painel do exaustor de placa

- [1] Exaustor de placa
- [2] Bancada
- [3] Painel

4.6.2 Perfurações do painel das placas de cozinha

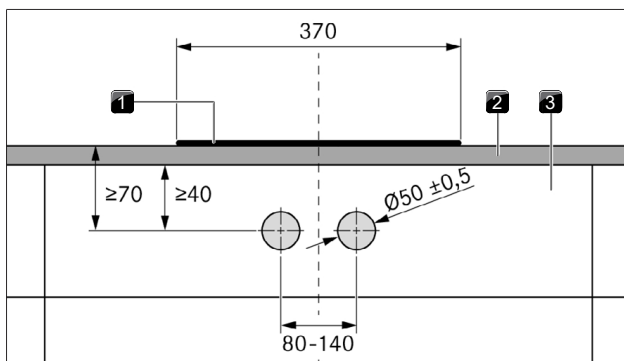

Fig. 4.17 Padrão das perfurações do painel das placas de cozinha

- [1] Placa de cozinha
- [2] Bancada
- [3] Painel

Placa de cozinhar Wok com 1 comando seletor

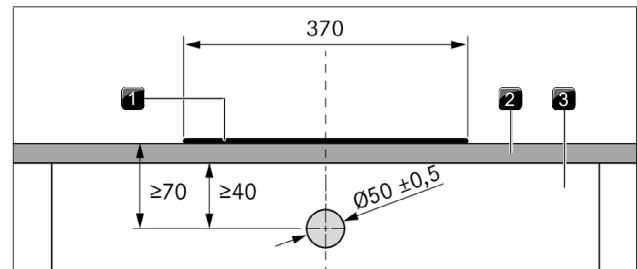

Fig. 4.18 Padrão das perfurações da placa de cozinhar para Wok com 1 comando seletor

- [1] Placa de cozinhar para Wok PKIW3
- [2] Bancada
- [3] Painel

4.6.3 Exemplos de perfuração do painel

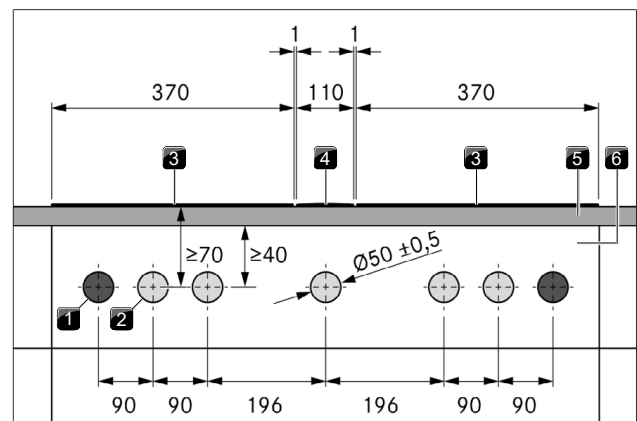

Fig. 4.19 Padrão das perfurações para 2 placas de cozinhar, 1 exaustor de placa e 2 tomadas

- [1] Perfurações para tomadas (2x no exterior)
- [2] Perfuração para comando seletor (5x)
- [3] Placa de cozinhar (2x)
- [4] Exaustor de placa
- [5] Bancada
- [6] Painel

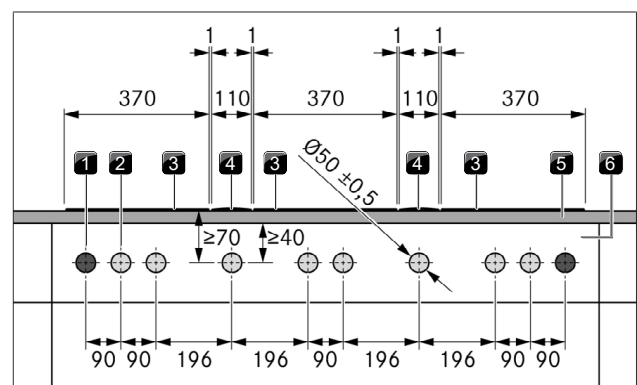

Fig. 4.20 Padrão das perfurações para três placas de cozinhar, dois exaustores de placa e duas tomadas

- [1] Perfurações para tomadas (2x no exterior)
- [2] Perfuração para comando seletor (8x)
- [3] Placa de cozinhar (3x)
- [4] Exaustor de placa (2x)
- [5] Bancada
- [6] Painel

4.6.4 Montar o comando seletor

- ▶ Remover o aro do comando.
- ▶ Desaparafusar a porca universal.
- ▶ Remover a mola ondulada.
- ▶ Encaixar a carcaça do comando a partir da parte dianteira através do orifício no painel.
- ▶ Encaixar a mola ondulada a partir da parte traseira na carcaça do comando.
 - A mola ondulada não deve ser utilizada para frentes de aço.
- ▶ Apertar a porca universal a partir da parte traseira na carcaça do comando e fixá-la, apertando ligeiramente.
- ▶ Alinhar a carcaça do comando na horizontal.
- ▶ Apertar a porca universal.
 - A mola ondulada deve ser comprimida de forma plana.
- ▶ Remover o autocolante.
- ▶ Encaixar o aro do comando seletor na carcaça do comando.

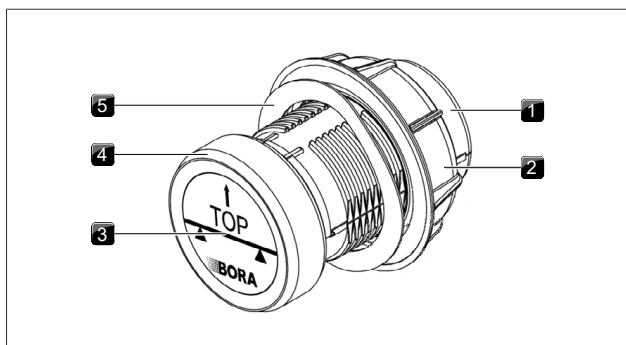

Fig. 4.21 Estrutura do comando seletor

- [1] Carcaça do comando seletor
- [2] Porca universal
- [3] Autocolante
- [4] Aro do comando
- [5] Mola ondulada

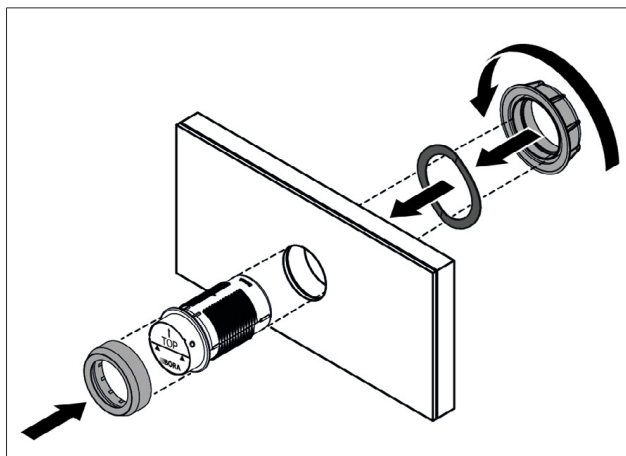

Fig. 4.22 Montar o comando seletor

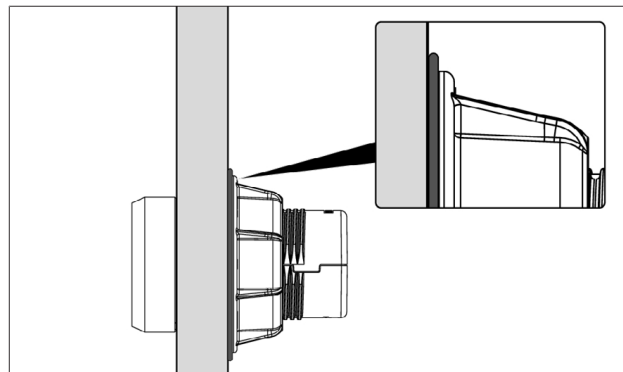

Fig. 4.23 Mola ondulada após montagem completa

4.7 Variantes de planeamento PKA3/PKA3AB

No exaustor de placa PKA3/PKA3AB, existe a possibilidade de realizar a condução do ar para a esquerda ou para a direita, dependendo dos requisitos. Através da peça da conduta em cotovelo pré-montada ou da peça da conduta reta (incluída no âmbito de fornecimento), a condução do ar pode ser realizada num ângulo de 90° para trás ou lateralmente, em linha reta. Para a utilização da peça de conduta reta, é necessário um vedante de conduta plana EFD adicional (não incluído no âmbito de fornecimento). O exaustor de placa é fornecido com uma peça da conduta em cotovelo à direita pré-montada.

4.7.1 Condução do ar lateral reta

No caso de condução do ar lateral reta, é também possível realizar uma instalação a 180°. Para tal, a armação da tampa também deve ser rodada.

- ▶ Desapertar o parafuso torx com o qual a chapa de fixação é fixada à peça da conduta em cotovelo.
- ▶ Desapertar ambos os parafusos torx com os quais a chapa de fixação é fixada à peça da conduta do adaptador.
- ▶ Remover a chapa de fixação.

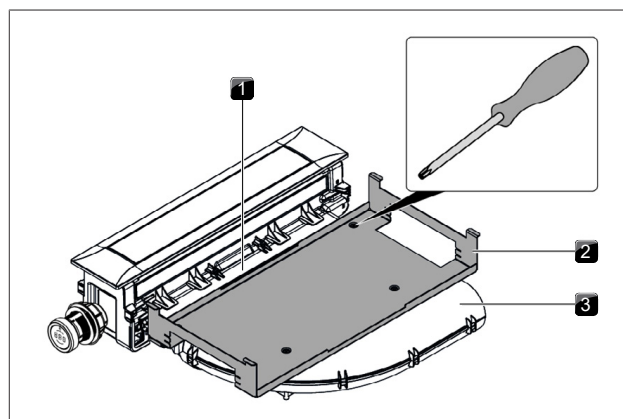

Fig. 4.24 Remover a chapa de fixação

- [1] Peça da conduta do adaptador
- [2] Chapa de fixação
- [3] Peça da conduta em cotovelo

- ▶ Desapertar a peça da conduta em cotovelo da peça da conduta do adaptador.
- ▶ Para tal, alavancar cuidadosamente a ligação da ficha em separado com uma chave de fendas de cabeça plana.
- ▶ Remover a peça da conduta em cotovelo.
- ▶ Se necessário, rodar a armação da tampa 180°.

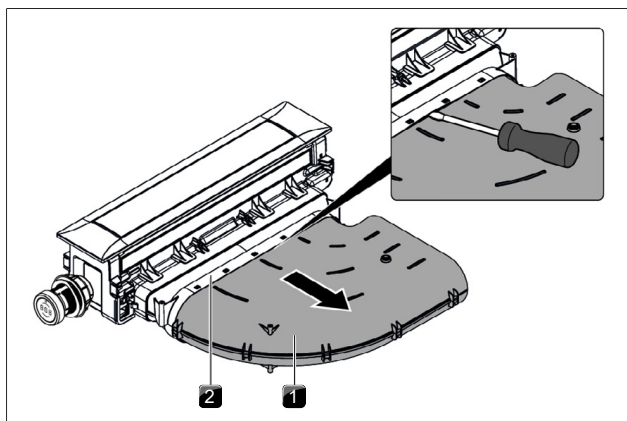

Fig. 4.25 Desmontar a peça da conduta em cotovelo

- [1] Peça da conduta em cotovelo
- [2] Peça da conduta do adaptador

- ▶ Deslizar a peça da conduta reta da peça da conduta do adaptador até os olhais de fixação encaixarem.
- ▶ Assegurar que não existe qualquer caixa de ar entre os componentes.
- ▶ Fixar a chapa de fixação apenas com dois parafusos na peça da conduta do adaptador.

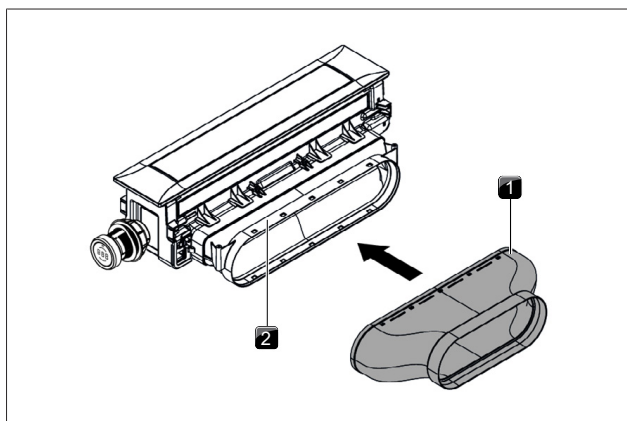

Fig. 4.26 Montar a peça da conduta reta

- [1] Peça da conduta reta
- [2] Peça da conduta do adaptador

4.7.2 Condução do ar para a esquerda

O exaustor de placa PKA3/PKA3AB pode ser instalado a 180°, sendo a condução do ar realizada para a esquerda.

- ▶ Desmontar a chapa de fixação e a peça da conduta em cotovelo.
- ▶ Rodar a armação da tampa 180°.
- ▶ Virar a peça da conduta em cotovelo.
- ▶ Deslizar novamente a peça da conduta em cotovelo invertida da peça da conduta do adaptador até os olhais de fixação encaixarem.

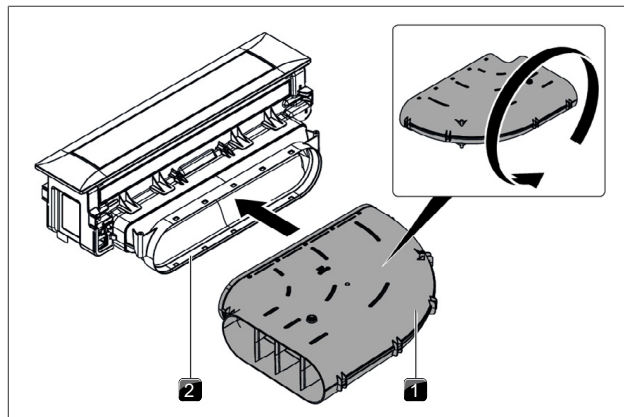

Fig. 4.27 Virar a peça da conduta em cotovelo

- [1] Peça da conduta em cotovelo
- [2] Peça da conduta do adaptador

- ▶ Assegurar que não existe qualquer caixa de ar entre os componentes.
- ▶ Fixar a chapa de fixação.

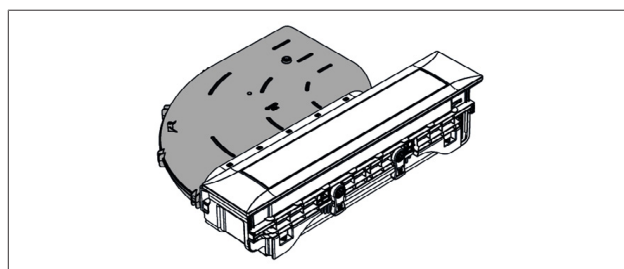

Fig. 4.28 Condução do ar para a esquerda com uma peça da conduta em cotovelo

4.7.3 Rodar a armação da tampa 180°

A fim de corrigir o alinhamento da armação da tampa, poderá ser necessário rodá-la 180°.

- ▶ Virar o exaustor de placa e colocá-lo cuidadosamente com a superfície visível sobre uma superfície tenra (por ex., teto).
- ▶ Desapertar cuidadosamente os cliques de fixação (18 x) com uma chave de fendas.

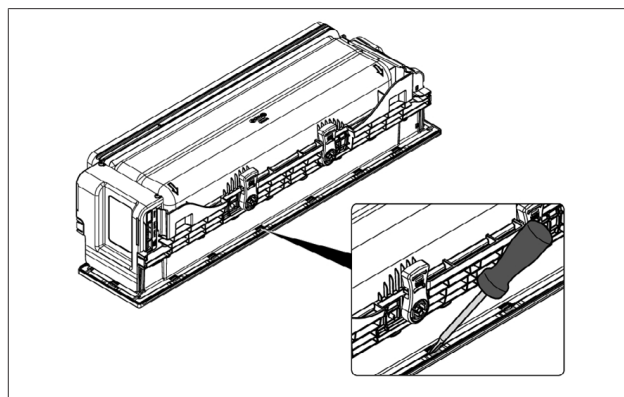

Fig. 4.29 Desmontar a armação da tampa

- ▶ Rodar o exaustor de placa e remover a armação da tampa.
- ▶ Rodar a armação da tampa 180°.
- ▶ Colocar novamente a armação da tampa no exaustor de placa.
- ▶ Assegurar que os cliques de fixação ficam engatados.

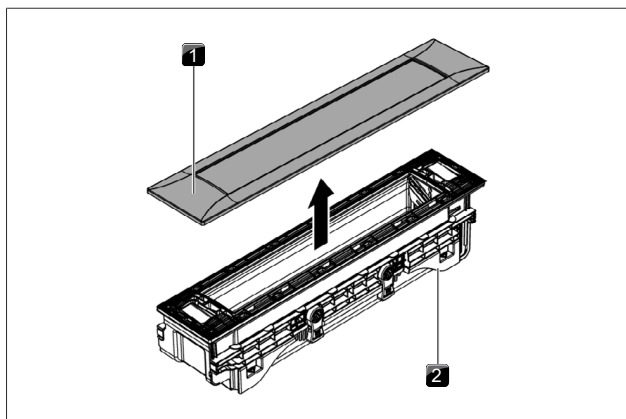

Fig. 4.30 Desmontar a armação da tampa

- [1] Armação da tampa
- [2] Exaustor de placa

4.8 Montar o exaustor de placa

Está prevista uma distância de um milímetro entre os aparelhos encastrados. Está prevista uma distância de dois milímetros em redor do aparelho encastrado.

4.8.1 Encaixar o exaustor de placa

- ▶ Colocar o exaustor de placa centrado no recorte da bancada previsto.
- ▶ Alinhar o exaustor de placa de forma precisa.

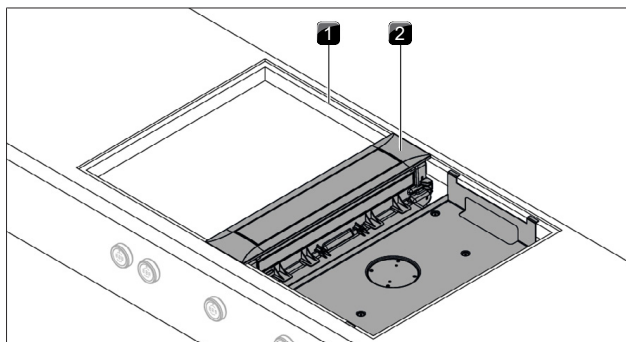

Fig. 4.31 Encaixar o exaustor de placa

- [1] Recorte da bancada
- [2] Exaustor de placa

- ▶ Se necessário, colocar placas de compensação da altura por baixo.

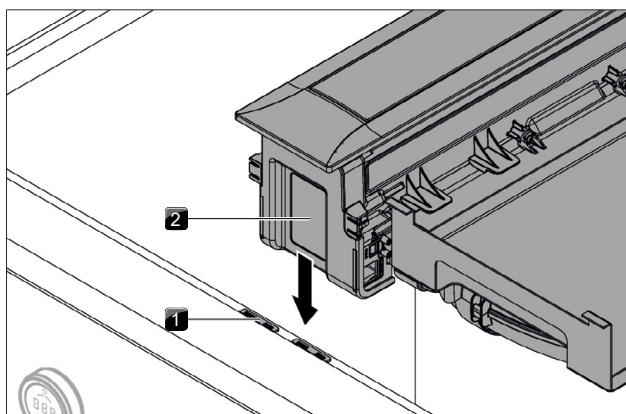

Fig. 4.32 Placas de compensação de altura

- [1] Placa de compensação de altura
- [2] Exaustor de placa

- ▶ Durante a montagem, o exaustor de placa deve ser instalado 0,5 mm acima das placas de cozinhar.

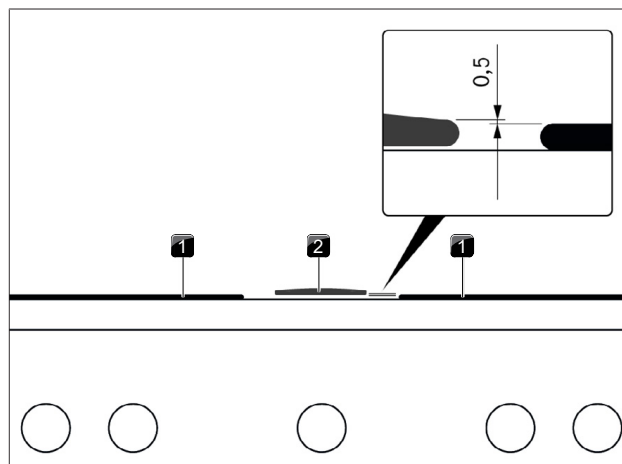

Fig. 4.33 Diferença de alturas

- [1] Placa de cozinhar
- [2] Exaustor de placa

4.8.2 Fixação do exaustor de placa

Preparação dos grampos de montagem

A fixação do exaustor de placa é realizada utilizando os quatro grampos de montagem fornecidos. Os gráficos nos grampos de montagem indicam qual a parte a utilizar para a montagem por sobreposição e qual a parte indicada para a montagem à face. A marcação indica a marca de recorte adequada à espessura das bancadas.

- ▶ Se necessário, encurtar os grampos de montagem de acordo com a espessura das bancadas.
- ▶ Para tal, cortar os grampos de montagem com um x-ato na marca de corte adequada.
- ▶ Rodar os grampos de montagem para a esquerda ou para a direita, dependendo do tipo de montagem (montagem à face ou montagem por sobreposição).

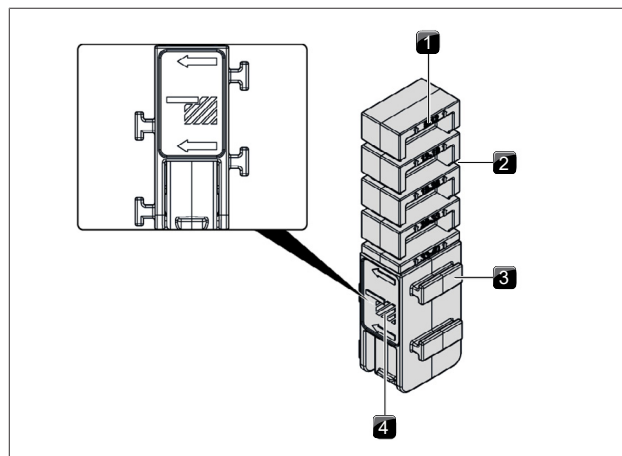

Fig. 4.34 Grampo de montagem do lado direito (montagem à face)

- [1] Marcação da espessura das bancadas (em mm)
- [2] Marcas de recorte (4x)
- [3] Olhais de fixação (2 por cada lado)
- [4] Identificação da montagem à face

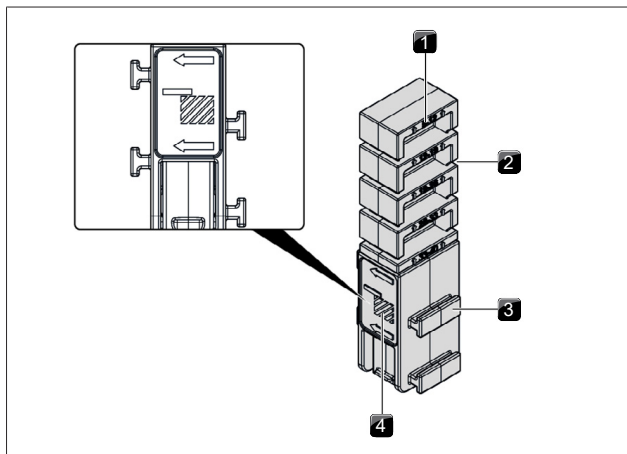

Fig. 4.35 Grupo de montagem do lado esquerdo (montagem por sobreposição)

- [1] Marcação da espessura das bancadas (em mm)
- [2] Marcas de recorte (4x)
- [3] Olhais de fixação (2 por cada lado)
- [4] Identificação da montagem por sobreposição

Fixar o exaustor de placa

- Deslizar os grampos de montagem para os suportes fornecidos no exaustor de placa ou para as posições alternativas na chapa de fixação.

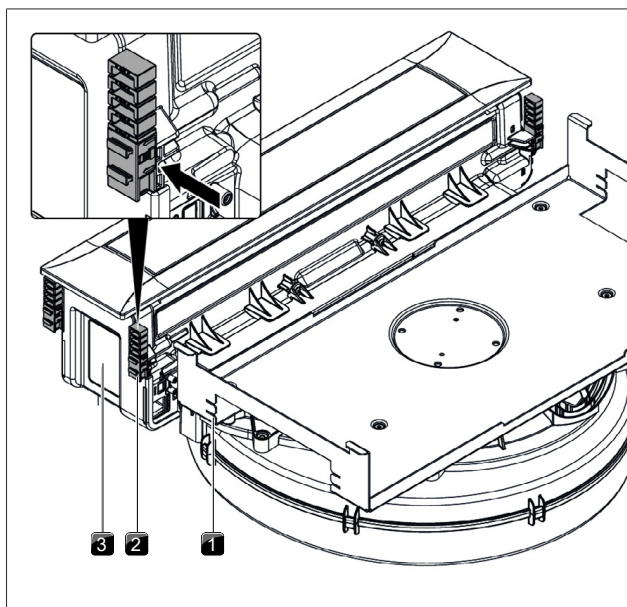

Fig. 4.36 Deslizar os grampos de montagem

- [1] Posição alternativa dos grampos de montagem
- [2] Grampo de montagem
- [3] Exaustor de placa

- Apertar ligeiramente os grampos de montagem a partir de baixo com uma chave torx de tamanho 20.
- Verificar o alinhamento correto.

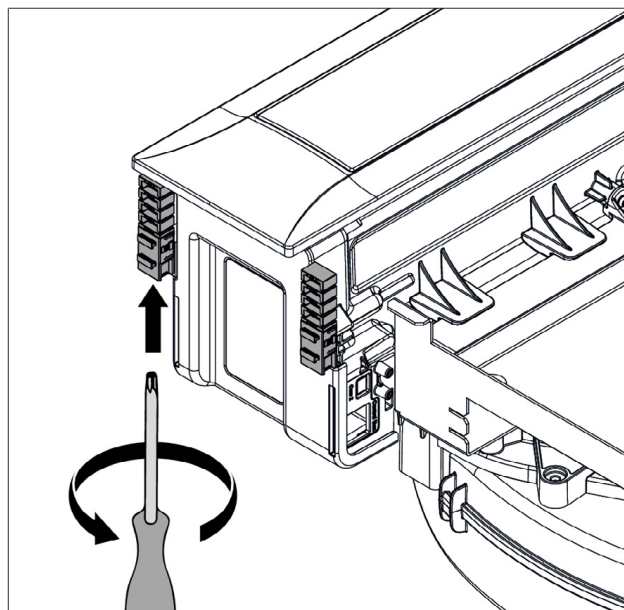

Fig. 4.37 Apertar os grampos de montagem

4.9 Montagem do sistema de condutas

- i** A BORA não se responsabiliza pela instalação do sistema de condutas Ecotube. Os requisitos para a proteção contra incêndios devem ser esclarecidos com as autoridades locais, antes da instalação do sistema de condutas Ecotube. Caso necessário, devem também ser utilizados dispositivos de corte para cumprir com os requisitos nacionais.

4.9.1 Dimensões da ligação de conduta

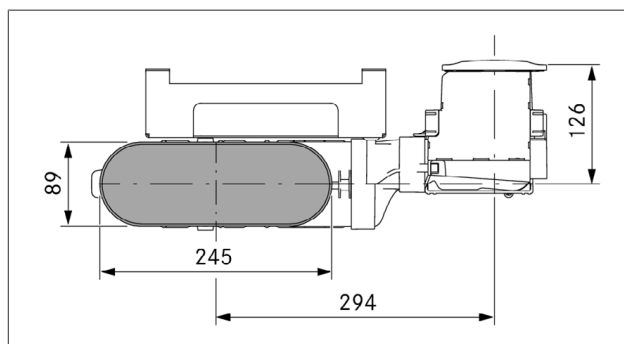

Fig. 4.38 Dimensões da ligação de conduta PKA3/PKA3AB com peça da conduta em cotovelo

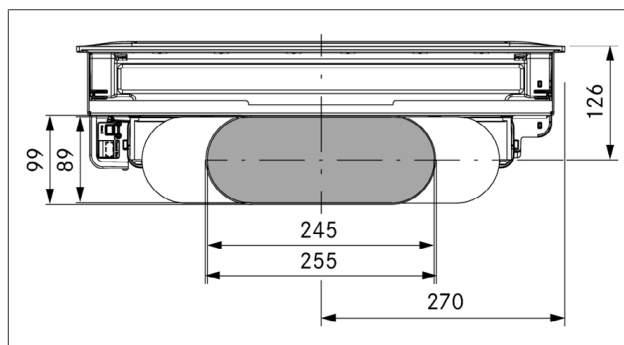

Fig. 4.39 Dimensões da ligação de conduta PKA3/PKA3AB com peça da conduta em cotovelo

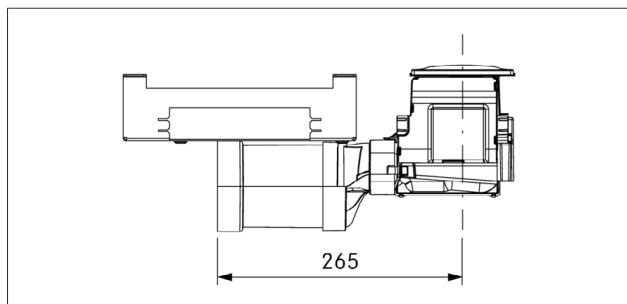

Fig. 4.40 Dimensões da ligação de conduta PKA3/PKA3AB com peça da conduta reta

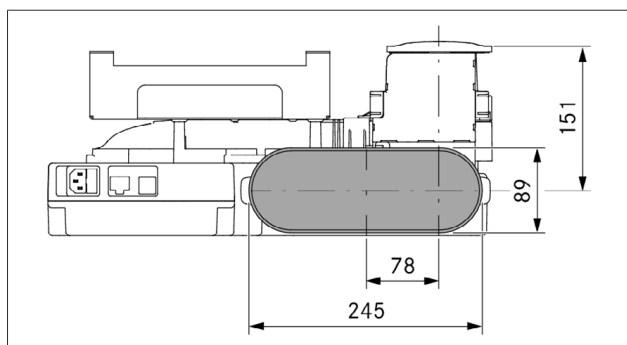

Fig. 4.41 Dimensões da ligação de conduta PKAS3, PKAS3AB

4.9.2 Preparação da montagem

- O comprimento máximo da conduta de extração de ar é de 6 m com seis cotovelos de 90° instalados.
- A secção mínima das condutas de extração de ar deve ser de 176 cm², o que corresponde a um tubo redondo com um diâmetro de 150 mm ou ao sistema de condutas BORA Ecotube.
- ▶ Utilizar apenas componentes de conduta BORA Ecotube.
- ▶ Não utilize tubos trançados ou flexíveis.
- ▶ O sistema de condutas deve ser montado sem tensão e sem qualquer pressão no aparelho.
- ▶ Ajustar as peças guia da conduta para a altura da bancada.
- ▶ Faça os recortes necessários no painel traseiro do armário inferior para a montagem da conduta.

4.9.3 Ligar o sistema de condutas ao aparelho

i Ao colocar o vedante, assegurar que este está hermeticamente selado com o componente de ligação da conduta.

- ▶ Deslizar o vedante para a conexão de saída do aparelho. Para tal, o vedante deve ser ligeiramente esticado.
- ▶ Deslizar a peça da conduta a conectar com a manga para o interior da conexão de saída que contém o vedante.
- ▶ Assegure-se de que o vedante não se mexe.

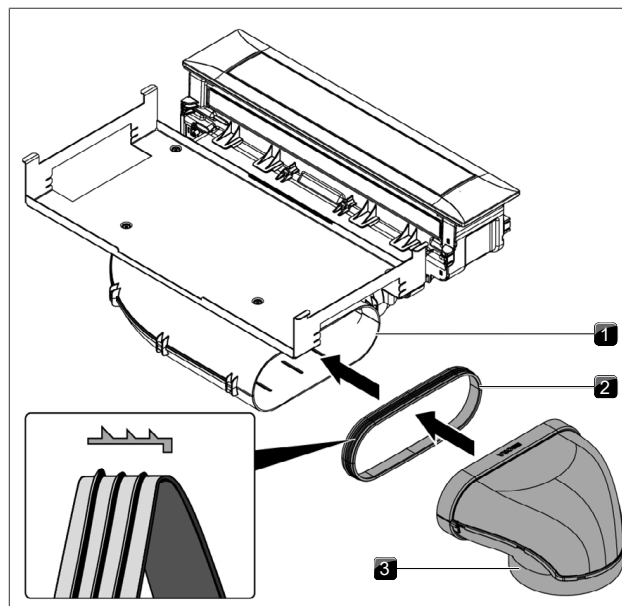

Fig. 4.42 Ligação do sistema de condutas

- [1] Abertura de exaustão
- [2] Vedante
- [3] Peça da conduta

4.9.4 Instalação padrão PKA3/PKA3AB

i O armário inferior não deve estar apoiado na carcaça do ventilador de rodapé.

- ▶ Dependendo da situação de instalação, mova alguns rodapés do armário inferior.
- ▶ Deslizar a vedação redonda para a conexão de entrada do ventilador de rodapé.
- ▶ Deslizar a vedação plana para a conexão de saída do ventilador de rodapé.
- Para tal, os vedantes devem ser ligeiramente esticados.

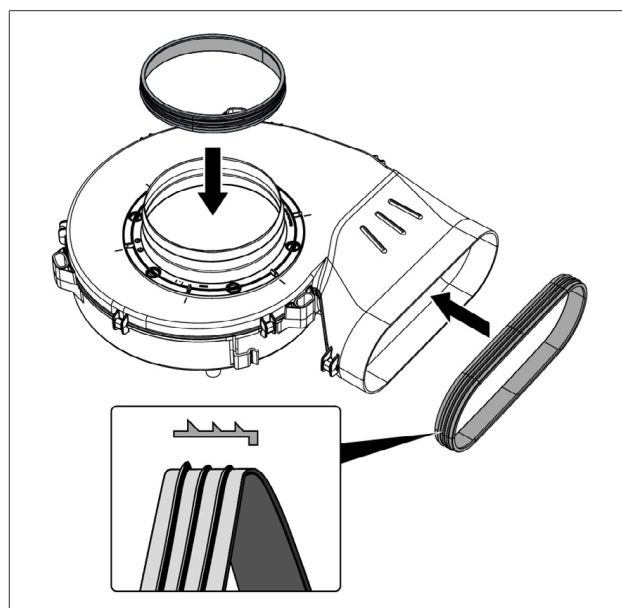

Fig. 4.43 Colocar vedantes no ventilador de rodapé

- ▶ Encaixar o defletor de ar a 90° na peça da conduta em cotovelo.

- ▶ Posicionar o ventilador de rodapé.
- ▶ Para um posicionamento mais fácil, é possível remover a conexão de entrada do ventilador de rodapé. Para isso, ter em atenção as instruções nas informações de montagem do ventilador de rodapé ULS universal.
- ▶ Encaixar o silenciador no ventilador de rodapé.
- ▶ Conectar o silenciador ao defletor de ar a 90°.
- Opcionalmente, existe também a possibilidade de colar os componentes da conduta e o ventilador de rodapé com o vedante UDB.
- ▶ Colocar o ventilador de rodapé e a unidade de controlo de forma que sejam facilmente acessíveis e removíveis para manutenção.

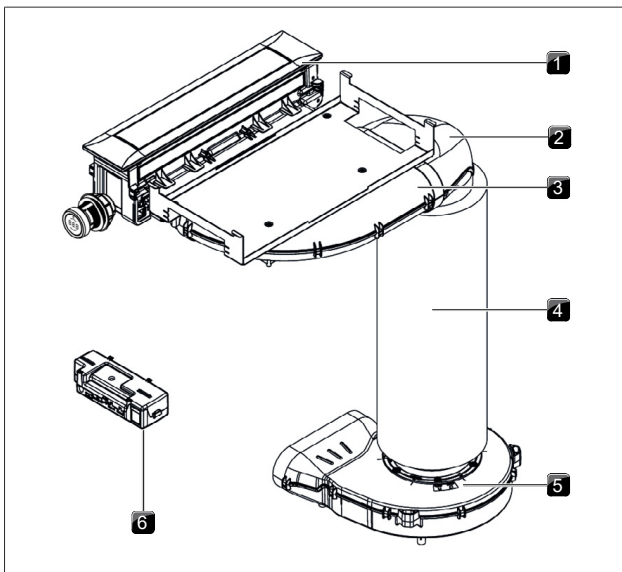

Fig. 4.44 Instalação padrão PKA3/PKA3AB

- [1] Exaustor de placa
- [2] Defletor de ar a 90°
- [3] Peça da conduta em cotovelo
- [4] Silenciador
- [5] Ventilador de rodapé universal
- [6] Unidade de controlo

4.9.5 Colocação da unidade de controlo

A unidade de controlo deve ser colocada no corpo da cozinha. Coloque a unidade de controlo no interior do corpo da cozinha, de modo a que o utilizador não a consiga aceder facilmente (por ex., atrás do painel de rodapé). Ter em atenção, durante a colocação da unidade de controlo, ao comprimento do cabo de alimentação (1 m). Opções de posicionamento permitidas no interior do corpo da cozinha:

- solta no fundo falso
- solta na conduta plana
- montada no corpo da cozinha

4.9.6 Instalar o ventilador adicional

i O comprimento máximo da conduta de extração de ar é de 6 m.

- ▶ Instale, se necessário, um ventilador adicional na conduta de extração.

- ▶ Assegurar uma distância de, pelo menos, 3 m entre as unidades do ventilador.
- ▶ Utilize apenas o ventilador universal da BORA.

4.10 Instalação de gás

i A montagem, a instalação e a colocação em funcionamento devem ser realizadas apenas em conformidade com as leis, disposições e normas aplicáveis a nível nacional. Os trabalhos devem ser realizados por pessoal técnico qualificado que esteja familiarizado e cumpra os regulamentos adicionais das empresas locais de fornecimento de energia elétrica.

i A ligação de gás deve ser realizada antes da montagem da placa de cozinhar na bancada.

4.10.1 Ventilação

Este aparelho não está conectado a uma saída de gás de exaustão. O aparelho deve ser instalado e conectado de acordo com as condições de instalação válidas. Ter em atenção, sobretudo, as medidas adequadas de ventilação.

- ▶ Assegurar sempre uma ventilação adequada durante o funcionamento (do aparelho).

4.10.2 Ligação de gás

A ligação de gás é realizada no aparelho através de um cotovelo pré-montado com uma rosca fêmea cilíndrica 1/2. Se for exigido pelas disposições nacionais uma ligação cônica, aplicar um casquilho cilíndrico-cônico (incluído no âmbito de fornecimento).

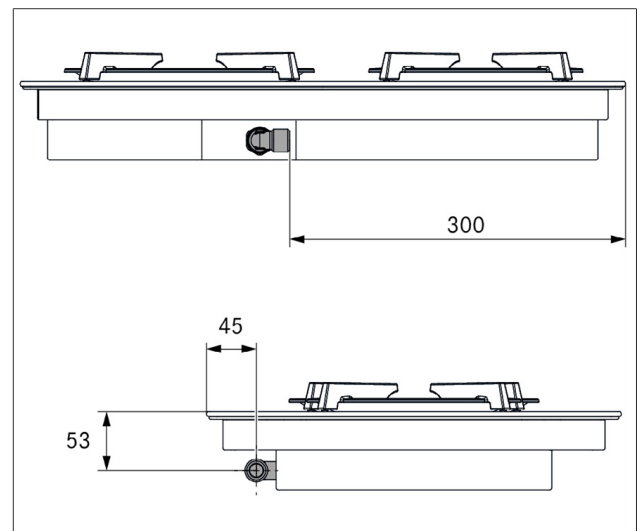

Fig. 4.45 Posição da ligação de gás

4.10.3 Ligação de gás

- ▶ Fechar a alimentação de gás.
- ▶ Desligar o interruptor principal/disjuntor antes da ligação da placa de cozinhar.
- ▶ Proteger o interruptor principal/disjuntor contra uma religação não autorizada.
- ▶ Assegurar a ausência de tensão.
- ▶ Verificar o tipo de gás e a pressão do gás do tubo de alimentação de gás.

- ▶ Assegurar que o aparelho está equipado com o tipo de bico correto, para garantir uma chama do queimador adequada e uma operação segura.
- ▶ Retirar a tampa de proteção do cotovelo de ligação.
- ▶ Ligar o aparelho ao abastecimento de gás.
- ▶ Após a instalação da placa de cozinhar, verificar todas as ligações entre a placa de cozinhar e a ligação de gás com o equipamento de teste adequado. Não são permitidas fugas.
- ▶ Elaborar um relatório do teste de fuga e entregá-lo ao utilizador.

4.10.4 Alterar o tipo de gás

- ▶ Fechar a alimentação de gás do tubo de alimentação de gás.
- ▶ Desligar o interruptor principal/disjuntor.
- ▶ Proteger o interruptor principal/disjuntor contra uma religação não autorizada.
- ▶ Assegurar a ausência de tensão.

Trocar o bico do queimador de gás no queimador de gás

Os bicos controlam o fluxo máximo de gás por queimador e tipo de gás/pressão de gás. A placa de cozinhar a gás é predefinida de fábrica para gás natural G20/20mbar (pré-montado). No caso de se utilizar um tipo diferente de gás, este deve ser ajustado no menu de configuração na placa de cozinhar. Utilizar apenas os bicos marcados e aprovados.

Cat.	
I2E+	G20/G25: 20/25 mbar, BE, FR
I2E	G20:20 mbar, DE, LU, PL, RO
I2EK	G25.3: 25 mbar, NL
I2L	G25: 25 mbar, NL
I2ELL	G20/G25: 20/25 mbar, DE/LU
I2H	G20: 20 mbar, AT, CH, CZ, DK, EE, ES, FI, GB, GR, HR, IE, IT, LU, LT, LV, NO, PT, RO, SE, SI, SK, TR
I3+	G30/G31: 28 - 30/37 mbar, BE, CH, CY, CZ, ES, FR, GB, GR, IE, IT, LT, PT, SI, TR
I3B/P	G30/31: 30 mbar, BE, CY, CZ, DK, EE, FI, FR, GB, GR, HR, IT, LT, NL, NO, PL, PT, RO, SE, SI, TR
I3B/P	G30/31: 50 mbar, AT, CH, DE, FR, SK
I3P	G31: 37 mbar, BE, CH, CZ, ES, FR, GB, GR, HR, IE, IT, LT, NL, PL, PT, SI, SK, TR
I12E+3+	G20/G25: 20/25 mbar, G30/G31: 28 - 30/37 mbar, BE, FR
I12EK3B/P	G25.3: 25 mbar, G30/ 31: 30 mbar, NL
I12ELL3B/P	G20/G25/G30: 20/20/50 mbar, DE
I12H3+	G20: 20 mbar, G30/31: 28 - 30/37 mbar, CH, CY, CZ, ES, GB, GR, IE, IT, LT, PT, SI, SK, TR

Cat.	
I12H3B/P	G20: 20 mbar, G30/G31: 30 mbar, CY, CZ, DK, EE, FI, GR, HR, IT, LT, NO, RO, SE, SI, SK, TR
I12H3B/P	G20: 20 mbar, G30/31: 50 mbar, AT, CH, SK
I12L3B/P	G25: 25 mbar, G30/31: 30 mbar, RO

Tab. 4.5 Visão geral da categoria do gás

AT	eingestellt:	Erdgas H	I2H	20 mbar
BE	eingestellt:	Erdgas E+	I2E+	20 / 25 mbar
BE	ingesteld:	Aardgas E+	I2E+	20 / 25 mbar
BE	reglage:	Gaz naturel E+	I2E+	20 / 25 mba
CH	eingestellt:	Erdgas H	I2H	20 mbar
CH	impostato	Gas metano	I2H	
CH	per:	H	I2H	
	impostato	Gaz naturel H		
	per:			
CY	ενεργοποιημέ νη:	φυσικό αέριο H		20 mbar
CZ	nastaveno na:	Zemní plyn H	I2H	20 mbar
DE	eingestellt:	Erdgas E	I2H	20 mbar
DK	sat på:	Naturgas H	I2H	20 mbar
EE	sisse lülitatud:	Maagaas H	I2H	20 mbar
ES	ajustado:	Gas natural H	I2H	20 mbar
FI	asetettu:	Maakaasu H	I2H	20 mbar
FR	reglage:	Gaz naturel E+	I2E+	20 / 25 mbar
GB	set for:	Natural gas H	I2H	20 mbar
GR	ενεργοποιημέ νη:	φυσικό αέριο H	I2H	20 mbar
HR	uključeno:	Prirodni plin H	I2H	20 mbar
IE	set for:	Natural gas H	I2H	20 mbar
IS	sett á:	jarðgas H		20 mbar
IT	aggiustato a:	Gas naturale H	I2H	20 mbar
LT	nustatytas:	Gamtinés dujos H	I2H	20 mbar
LU	festgeluecht:	Natierlech Gas E		20 mbar
LV	ieslēgts:	Dabaszgāze H	I2H	20 mbar
MT	issettjat fuq:	Gass naturali H		20 mbar
NO	satt på:	Naturgass H	I2H	20 mbar
PL	ustawić:	Gaz ziemny E	I2H	20 mbar
PT	regulado para:	Gás natural H	I2H	20 mbar
RO	setat pe:	Gaz natural H	I2H, I2E	20 mbar
SE	sätt på:	Naturgas H	I2H	20 mbar
SI	nastavljen na:	Zemeljski plin H	I2H	20 mbar
SK	zapnuté:	Zemný plyn H	I2H	20 mbar
TR	ayarlamak:	Doğal gaz H	I2H	20 mbar

Tab. 4.6 Predefinições da placa de cozinhar a gás

O selo nos bicos corresponde aos valores na tabela de bicos indicada e está localizado na parte superior ou na lateral dos bicos.

Tipo de gás/pressão de gás mbar	Ø Queimador SR / queimador normal	Ø Queimador R / queimador forte
G20/20	104	125
G25/20	110	131
G20/13	115	149
G25/25	104	131
G25,3/25		
G20/25	100	119
G30/37	69	85
G31/37		
G30/50	62	78
G30 - 50 mbar		

Tab. 4.7 Tabela de bicos

Potência de entrada nominal para GPL:

Tipo de gás	mbar	kW	g/h	m³/h
G30/G31	50	4,90	364	0,143
G30	29	5,00	364	0,143

Tab. 4.8 Potência de entrada de GPL

Potência de entrada nominal para gás natural:

Tipo de gás	mbar	kW	m³/h
G20	20	5,00	0,48
G25	25	5,10	0,55
G25.3	25	5,10	0,54
G20	13	5,00	0,48
G25	20	4,80	0,55

Tab. 4.9 Potência de entrada de gás natural

- ▶ Retirar o suporte de painelas.
- ▶ Retirar a tampa do queimador da cabeça do queimador.
- ▶ Retirar a cabeça do queimador da saída de gás.

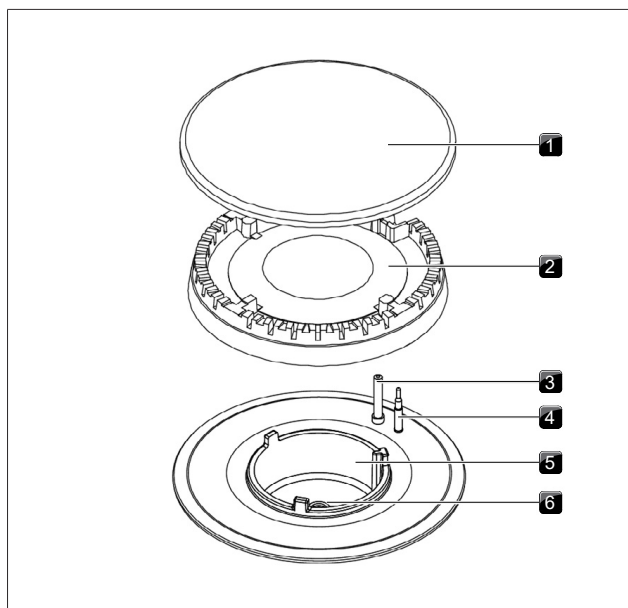

Fig. 4.46 Estrutura do queimador de gás

- [1] Tampa do queimador
- [2] Cabeça do queimador
- [3] Dispositivo de ignição elétrica
- [4] Termopar de segurança
- [5] Carcaça do queimador
- [6] Bico do queimador de gás

- ▶ Desapertar o bico do queimador de gás do queimador de gás
- ▶ Enroscar o bico adequado ao tipo de gás a ser utilizado no queimador de gás.
- ▶ Montar novamente os componentes do queimador.
- ▶ Posicionar corretamente a cabeça do queimador na saída de gás.
- ▶ Assegurar que o termopar de segurança e o dispositivo de ignição elétrica estão posicionados na abertura correta.
- ▶ Colocar a tampa do queimador com precisão e direita na cabeça do queimador.
 - Se as peças do queimador não estiverem instaladas corretamente, a ignição elétrica não poderá ser utilizada.
- ▶ Colocar o suporte de painelas com precisão e diretamente no queimador de gás.

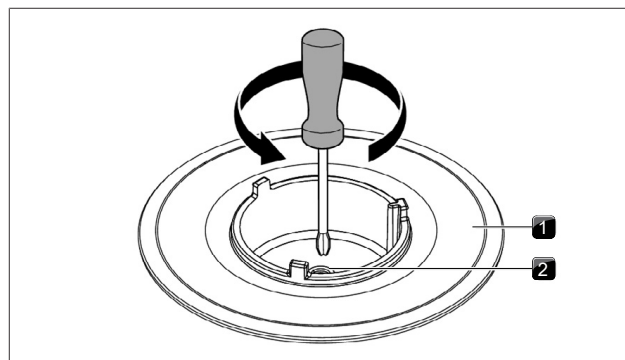

Fig. 4.47 Queimador da placa de cozinha com bico do queimador de gás

- [1] Queimador de gás
- [2] Bico do queimador de gás

- ▶ Ajustar o tipo de gás no menu de configuração.

Colar as etiquetas de identificação do conjunto de bicos injetores

Colar as etiquetas de identificação do conjunto de bicos injetores incluídas no âmbito de fornecimento no local adequado sobre as etiquetas de identificação do conjunto de bicos na parte inferior da placa de cozinha e na penúltima página das instruções de utilização.

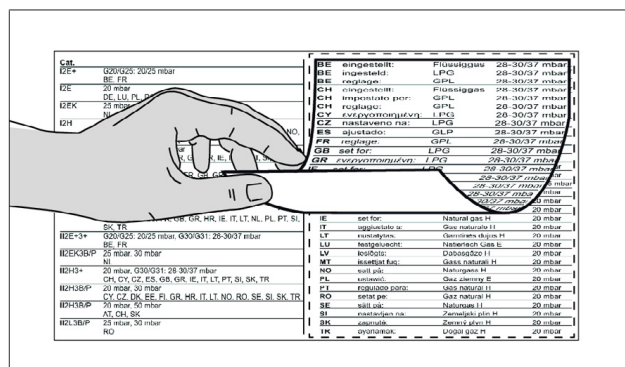

Fig. 4.48 Colar as etiquetas de identificação do conjunto de bicos injetores

4.11 Montar as placas de cozinhar

Está prevista uma distância de um milímetro entre os aparelhos encastrados. Está prevista uma distância de dois milímetros em redor do aparelho encastrado.

A placa de cozinhar pode ser instalada, alternativamente, a 180°.

4.11.1 Preparação do exaustor de placa ao utilizar a placa de cozinhar Wok

Se um exaustor de placa estiver diretamente adjacente a uma placa de cozinhar Wok, a tira de plástico lateral do exaustor de placa deve ser cuidadosamente removida.

- ▶ Remover cuidadosamente a tira de plástico lateral do exaustor de placa.
- ▶ Para isso, utilizar um x-ato ou ferramenta semelhante.

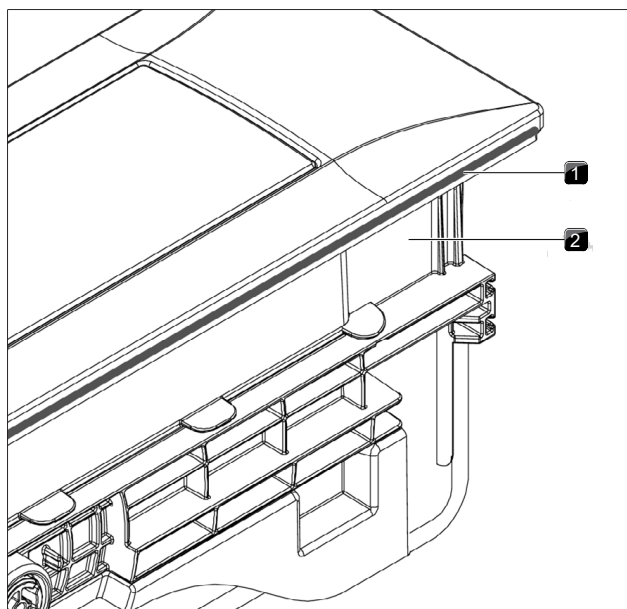

Fig. 4.49 tira de plástico lateral do exaustor de placa

- [1] tira de plástico lateral
- [2] Exaustor de placa

4.11.2 Instalação da placa de cozinhar

Ter em atenção a posição das indicações das placas de cozinhar (alternativamente, a placa de cozinhar pode ser instalada a 180°) durante a instalação das placas de cozinhar PKFI3, PKFI3R e PKI3.

- ▶ Inserir a placa de cozinhar no recorte da bancada.
- ▶ Alinhar a placa de cozinhar de forma precisa.
- ▶ Assegurar que as ligações dos comandos seletores e do sistema de extração automático estão na parte frontal durante a instalação normal.
- ▶ Os cabos de ligação devem ser orientados para trás. Utilizar os suportes de cabos concebidos para este propósito.

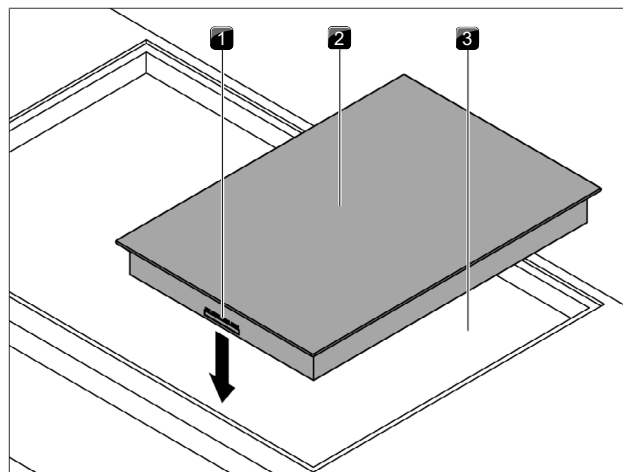

Fig. 4.50 Inserir a placa de cozinhar

- [1] Ligações para o comando seletor e interface do exaustor de placa (dianteiro)
- [2] Placa de cozinhar
- [3] Recorte da bancada

- ▶ Se necessário, colocar placas de compensação da altura por baixo.

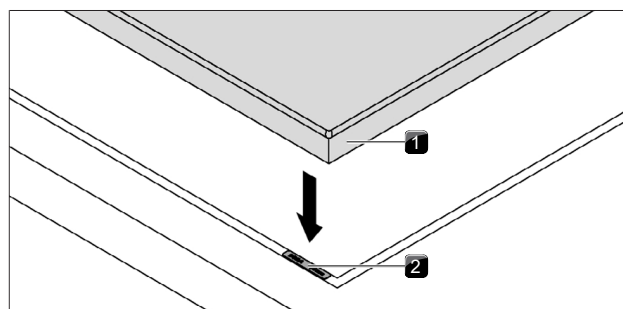

Fig. 4.51 Placa de cozinhar e placas de compensação de altura

- [1] Placa de cozinhar
- [2] Placas de compensação de altura

- ▶ Fixar o aparelho com os grampos de fixação.
- ▶ Utilizando a anilha, apertar o parafuso no grampo de fixação com 2 Nm, no máximo.
- ▶ Verificar o alinhamento correto.

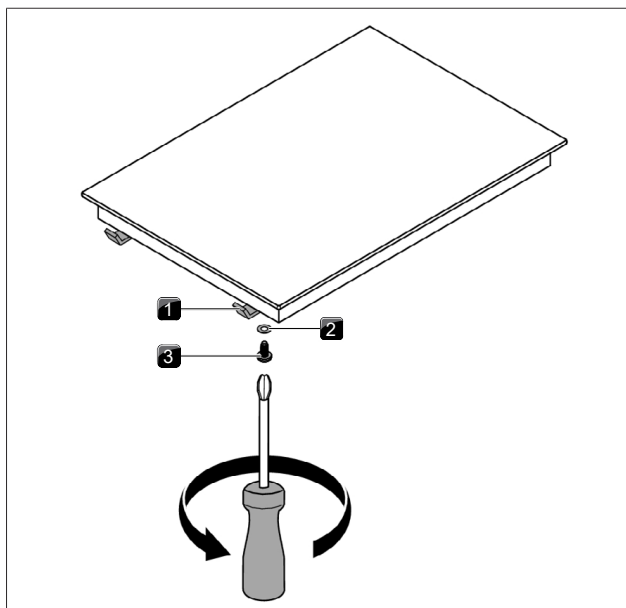

Fig. 4.52 Grampos de fixação

- [1] Grampo de fixação
- [2] Anilha
- [3] Parafuso

4.11.3 Instalação do grelhador de aço inoxidável Teppanyaki

- ▶ Inserir o grelhador de aço inoxidável Teppanyaki no recorte da bancada.
- ▶ Alinhar o grelhador de aço inoxidável Teppanyaki de forma precisa.
- ▶ Assegurar que as ligações dos comandos seletores e do sistema de exaustor automático estão na parte traseira durante a instalação normal.

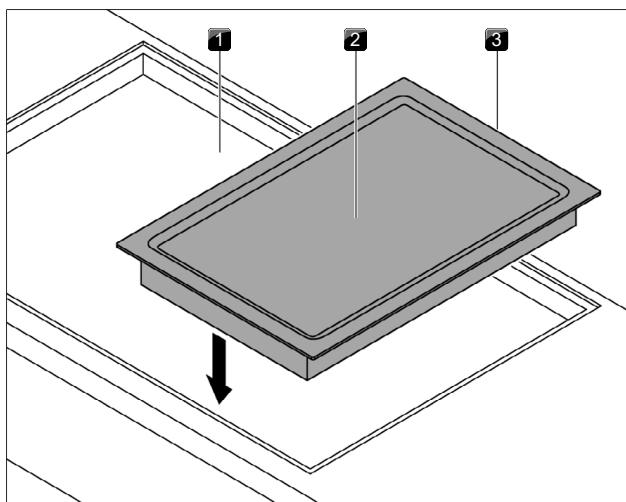

Fig. 4.53 Colocar o grelhador de aço inoxidável Teppanyaki

- [1] Recorte da bancada
- [2] Grelhador de aço inoxidável Teppanyaki
- [3] Ligações para o comando seletor e o sistema de exaustor automático

- ▶ Se necessário, colocar placas de compensação da altura por baixo.
- ▶ Fixar o aparelho com os grampos de fixação.

- ▶ Utilizando a anilha, apertar o parafuso no grampo de fixação com 2 Nm, no máximo.
- ▶ Verificar o alinhamento correto.

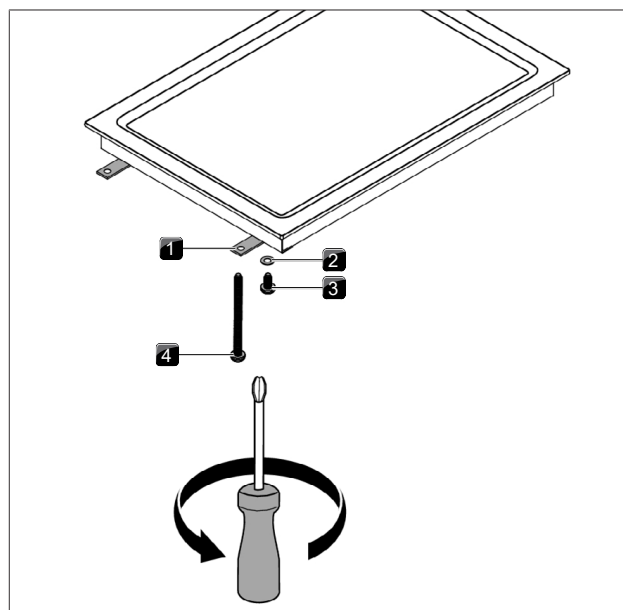

Fig. 4.54 Grampos de fixação

- [1] Grampo de fixação
- [2] Anilha
- [3] Parafuso
- [4] Parafuso (60 mm)

4.11.4 Instalação da placa de cozinhar a 180°

- i** Ao instalar uma placa de cozinhar sem exaustor de placa, a configuração não pode ser adaptada à variante de instalação a 180° alternativa.

Distâncias de montagem específicas para as placas de cozinhar PKC3, PKCB3 e PKCH3 durante a instalação a 180°

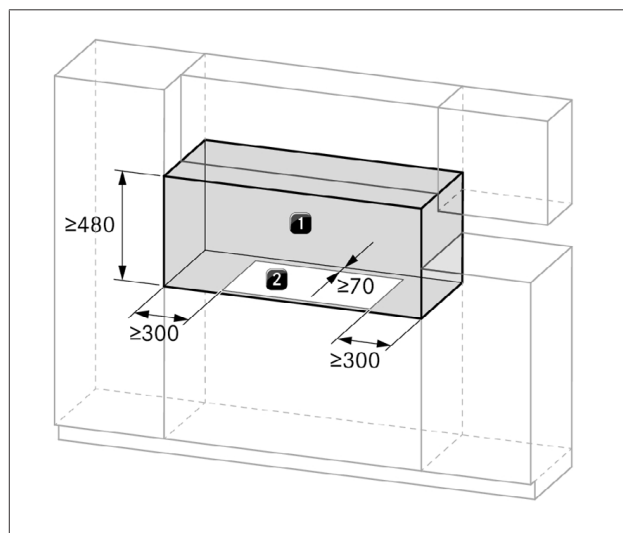

Fig. 4.55 Espaço livre necessário

- [1] Espaço livre necessário
[2] Recorte da bancada

Instalação a 180°

- ▶ Ao instalar, proceder conforme descrito acima.
- ▶ Alterar a orientação da instalação no menu de configuração (ver menu de configuração nas instruções de utilização).
- Se a instalação for realizada a 180°, as ligações do comando seletor e do sistema de exaustor automático estarão localizadas na parte traseira.

Instalação da placa de cozinhar a gás a 180°

- ▶ Rodar o cotovelo de ligação de gás 180°, para que a ligação possa ser feita na parte traseira.

Instalação do grelhador de aço inoxidável Teppanyaki a 180°

- Se a instalação for realizada a 180°, as ligações do comando seletor e do sistema de exaustor automático do grelhador de aço inoxidável Teppanyaki PKT3 estarão localizadas na parte dianteira.

4.12 Ligar os comutadores externos

i A unidade eletrónica pode conter carga residual. Evite, por isso, tocar nos contactos expostos da unidade eletrónica.

Durante a utilização do Home-In e Home-Out, será necessária a documentação adequada do dispositivo de comutação externo, de forma a garantir uma conexão do aparelho e uma operação seguras. Podem ser utilizados os seguintes comutadores:

Contacto	Função	Ligação
Home-In	Ligação de ligar/desligar do exaustor de placa para contacto de comutação externo (contacto fechado: exaustor de placa ligado)	12 V DC 100 mA
Home-Out	Contacto sem potencial para controlo de dispositivos externos, dependendo do funcionamento do exaustor de placa (exaustor de placa ligado: contacto fechado)	Máximo 250 V AC / 30 V DC, 5 A

Tab. 4.10 Comutadores

O contacto Home-In pode ser utilizado para dispositivos de segurança externos (por ex., interruptor de contacto de janela). No estado de comutação aberto, o exaustor de placa encontra-se fora de serviço.

4.12.1 Preparação de PKAS3/PKAS3AB

A fim de evitar riscos na parte superior do aparelho durante a realização de trabalhos de instalação, deve ser utilizada uma camada de proteção de superfície (por ex., cartão).

- ▶ Colocar uma camada de proteção de superfície.
- ▶ Virar o sistema do exaustor de placa e colocá-lo com a parte superior do aparelho na superfície.
- ▶ Desapertar os parafusos da unidade de controlo na parte inferior do sistema do exaustor de placa.
- ▶ Elevar a tampa da carcaça da carcaça.
- ▶ Evite o contacto com a unidade eletrónica.

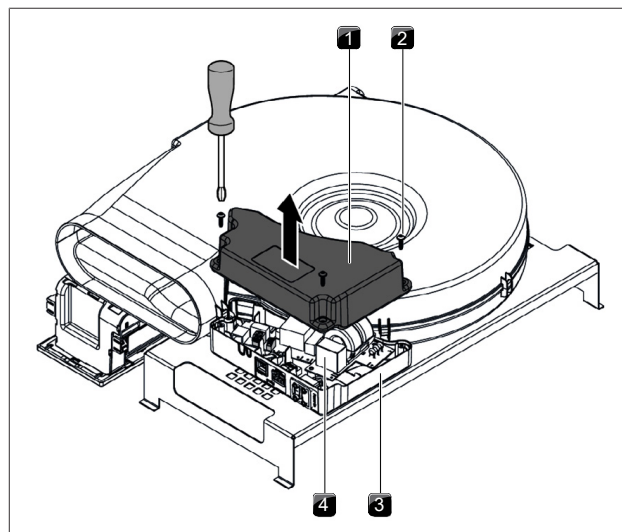

Fig. 4.56 Abrir a tampa da carcaça da unidade de controlo

- [1] Tampa da carcaça
[2] Parafuso (3x)
[3] Carcaça
[4] Unidade eletrónica

4.12.2 Preparação da unidade de controlo em PKA3 / PKA3AB

- ▶ Assegure-se de que a unidade de controlo é separada da alimentação elétrica.
- ▶ Desaperte o parafuso que fixa a tampa da carcaça.
- ▶ Desaperte cuidadosamente todos os mecanismos de bloqueio com uma chave de fendas de cabeça plana.
- ▶ Eleve a tampa da carcaça para cima do painel inferior da carcaça.
- ▶ Evite o contacto com a unidade eletrónica.

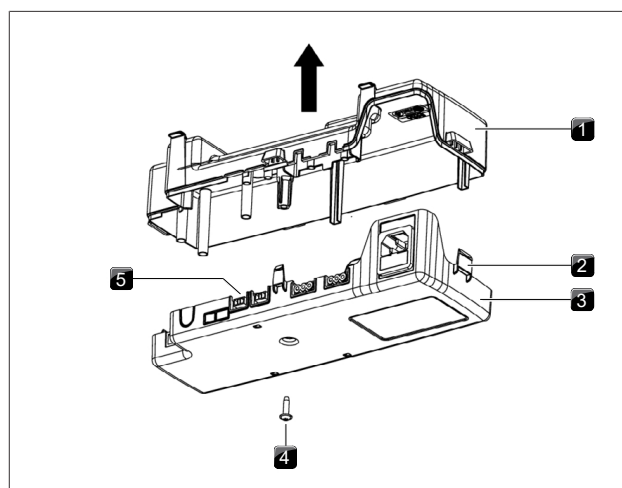

Fig. 4.57 Abrir a tampa da carcaça da unidade de controlo

- [1] Tampa da carcaça
[2] Mecanismos de bloqueio
[3] Painel inferior da carcaça
[4] Parafuso
[5] Unidade eletrónica

4.12.3 Preparação do cabo de ligação para dispositivos de comutação externos

Utilizar os cabos de ligação dos seguintes tipos para conectar dispositivos de comutação externos.

Contacto	Cabo de ligação
Home-In	H03VV-F 2x 0,5 mm ²
Home-Out	H05VV-F 2x 1 mm ²

Tab. 4.11 Cabo de ligação

- ▶ Prepare o cabo de ligação de acordo com os comprimentos de decapagem especificados.
- O cabo de ligação destina-se unicamente à utilização interna em edifícios, casas, cozinhas ou em espaços de escritório!
- O comprimento total do cabo de ligação do dispositivo de comutação não deve ter mais de 10 m!

PKA3 / PKA3AB

- ▶ Ter em atenção o comprimento de decapagem dos cabos individuais com, no máximo, 9 mm no terminal do cabo decapado.
- ▶ Ter em atenção o comprimento de decapagem do invólucro exterior com, no máximo, 25 mm no cabo isolado.

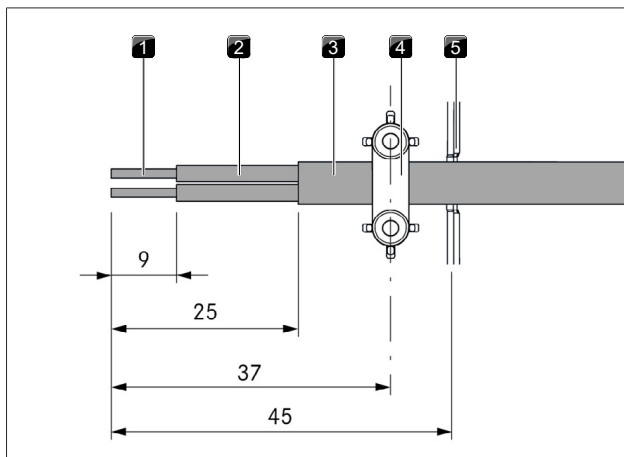

Fig. 4.58 Comprimentos de decapagem e posição de montagem do cabo de ligação PKA3/PKA3AB

- [1] Terminal do cabo decapado
- [2] Cabo isolado
- [3] Cabo revestido
- [4] Fixador de cabos
- [5] Abertura para a entrada do cabo

PKAS3/PKAS3AB

- ▶ Ter em atenção o comprimento de decapagem dos cabos individuais com, no máximo, 9 mm no terminal do cabo decapado.
- ▶ Ter em atenção o comprimento de decapagem do invólucro exterior com, no máximo, 21 mm (Home-In) ou 16,5 mm (Home-Out) no cabo isolado.

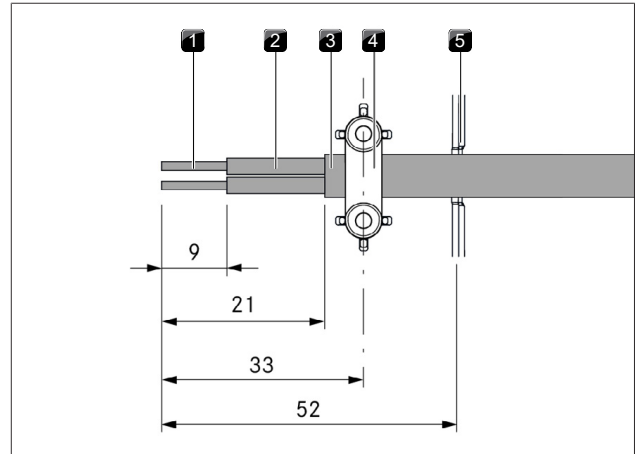

Fig. 4.59 Comprimentos de decapagem e posição de montagem do cabo de ligação PKAS3/PKAS3AB - Home-In

- [1] Terminal do cabo decapado
- [2] Cabo isolado
- [3] Cabo revestido
- [4] Fixador de cabos
- [5] Abertura para a entrada do cabo

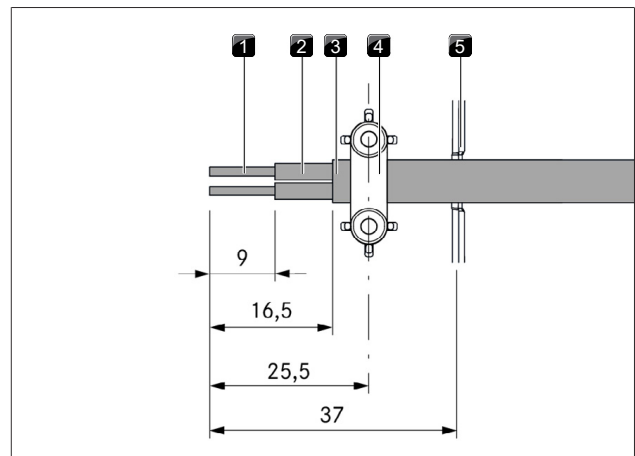

Fig. 4.60 Comprimentos de decapagem e posição de montagem do cabo de ligação PKAS3/PKAS3AB - Home-Out

- [1] Terminal do cabo decapado
- [2] Cabo isolado
- [3] Cabo revestido
- [4] Fixador de cabos
- [5] Abertura para a entrada do cabo

4.12.4 Instalação do dispositivo de comutação externo

Dependendo do tipo de dispositivo de comutação, conecte os cabos de ligação ao borne de Home-In ou de Home-Out.

- ▶ Ter em atenção o esquema de ligação quando ligar o Home-In e o Home-Out.
- ▶ Ligue os cabos ao respetivo contacto, de acordo com o esquema de ligação no borne do comutador.
- Para poder ligar a interface Home-In, a ponte instalada deve ser removida.
- Se não for utilizado, o contacto Home-In deve ser ligado em ponte (interligado no estado de fornecimento).

- Os terminais não devem ser utilizados para ligações do borne de ligação Home-In.

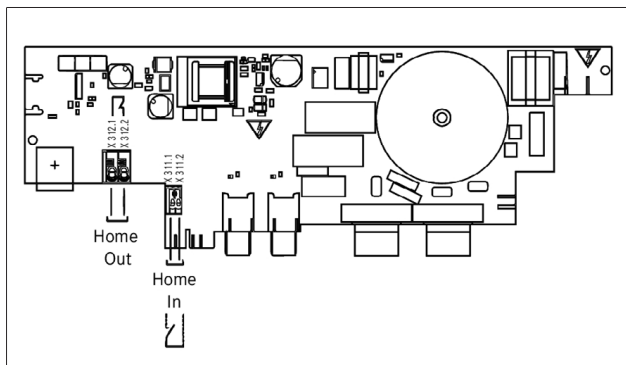

Fig. 4.61 Esquema de ligação para contactos de comutação externos PKA3

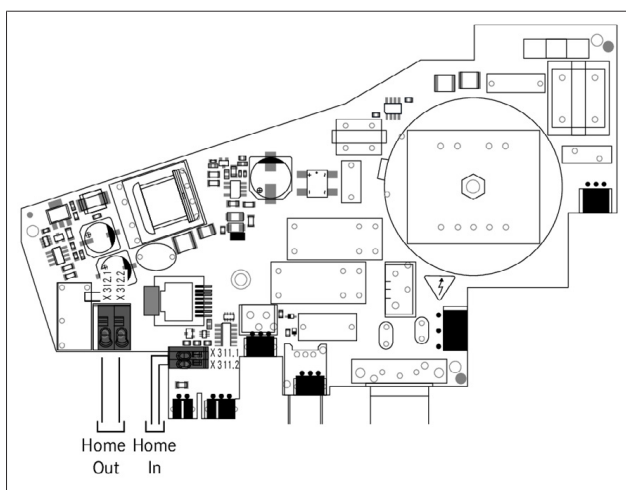

Fig. 4.62 Esquema de ligação para contactos de comutação externos

- Remova a abertura necessária para a entrada do cabo na carcaça de plástico da unidade de controlo.

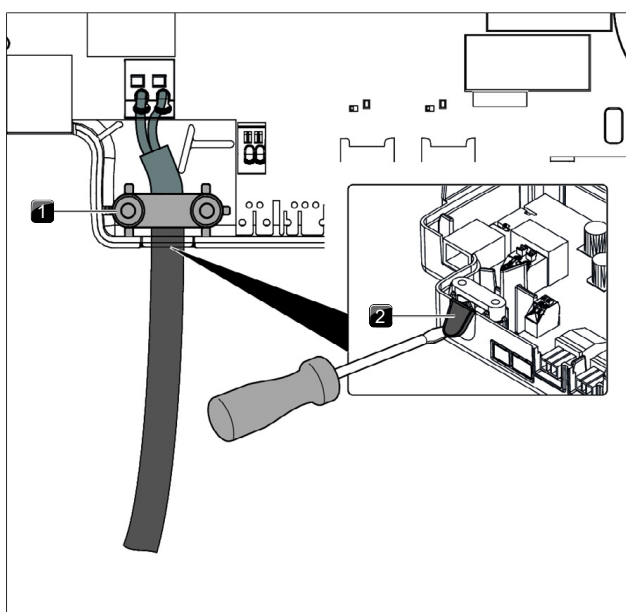

Fig. 4.63 Contacto Home-Out com fixador de cabos

- Fixador de cabos
- Abertura para a entrada do cabo

- Prenda o cabo de ligação com o fixador de cabos previsto, de acordo com o corte transversal do cabo utilizado ou com o número de cabos.
- Verifique a montagem correta incluindo a fixação dos cabos de ligação.
- Feche e fixe a tampa da unidade de controlo.
- Aparafuse a tampa com os parafusos previsto (máx. 2 Nm).
- Certifique-se de que o cabo não está danificado ou preso.
- Se a interface Home-In PKAS3/PKAS3AB estiver ligada, os dois fios isolados do cabo de ligação devem ser prendidos com uma abraçadeira.

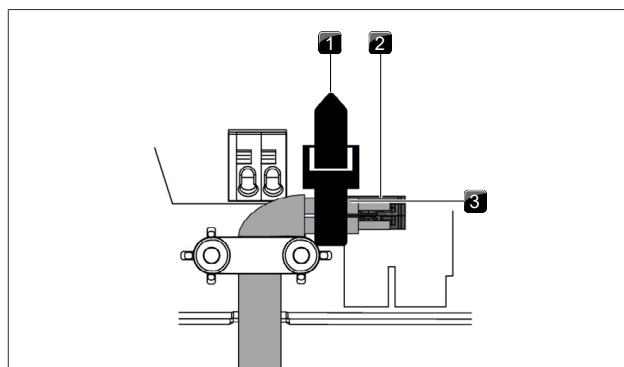

Fig. 4.64 Abraçadeira para interface Home-In PKAS3

- Abraçadeira
- Interface Home-In PKAS3/PKAS3AB
- Cabo isolado

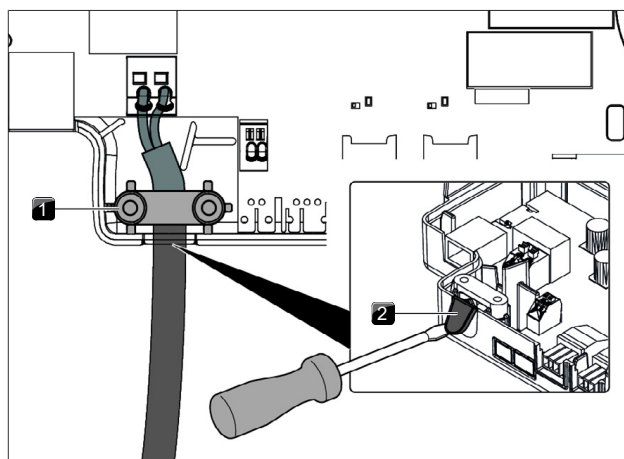

Fig. 4.65 Contacto Home-Out com fixador de cabos

- Fixador de cabos
- Abertura para a entrada do cabo

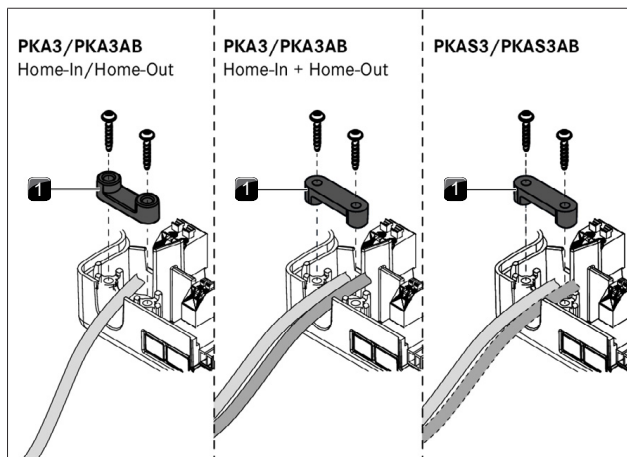

Fig. 4.66 Montagem do fixador de cabos

[1] Fixador de cabos

4.13 Estabeleça a comunicação e a ligação à corrente

- A ficha do cabo de alimentação deve ser acessível após a montagem.
- Se o cabo de alimentação estiver danificado, este deve ser substituído.
- Os componentes do aparelho são ligados através do cabo plano incluído no âmbito de fornecimento.

4.13.1 Ligar o comando seletor

Os comandos seletores apenas podem ser ligados ao aparelho nas ligações previstas.

- ▶ Estabelecer as ligações entre os aparelhos e os comandos seletores.

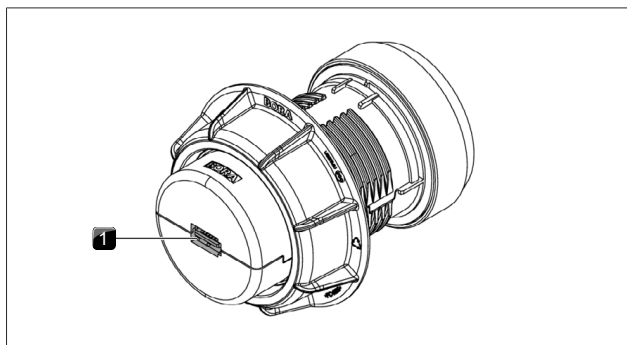

Fig. 4.67 Parte traseira do comando seletor com ligação

[1] Ligação da parte traseira do comando seletor

Ligar o comando seletor no exaustor de placa

- ▶ Conectar a ligação na parte traseira do comando seletor à ligação lateral prevista do exaustor de placa.

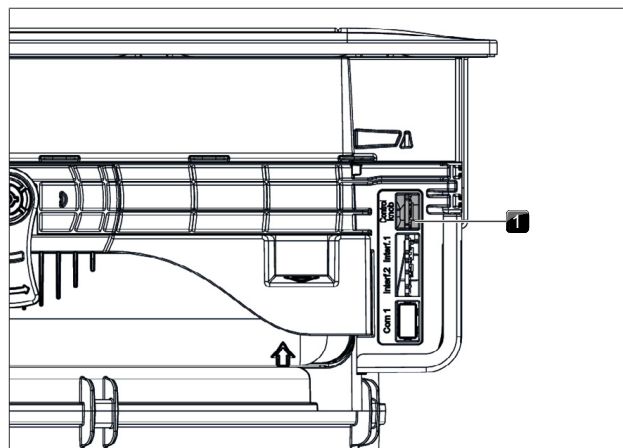

Fig. 4.68 Ligações laterais no exaustor de placa

[1] Ligação do comando seletor

Ligar o comando seletor na placa de cozinhar

No alinhamento normal, as ligações estão localizadas na parte dianteira das placas de cozinhar. O comando seletor do lado esquerdo para a operação da zona de cozedura dianteira (Zona 1) e o comando seletor direito para a operação da zona de cozedura traseira (Zona 2) são fornecidos de fábrica.

- ▶ Conectar a ligação na parte traseira do comando seletor esquerdo à ligação "Zona 2" na placa de cozinhar.
- ▶ Conectar a ligação na parte traseira do comando seletor direito à ligação "Zona 1" na placa de cozinhar.
- ▶ Definir corretamente no menu de configuração as zonas de cozedura dentro da indicação do comando seletor (v. Menu de configuração, nas Instruções de utilização).

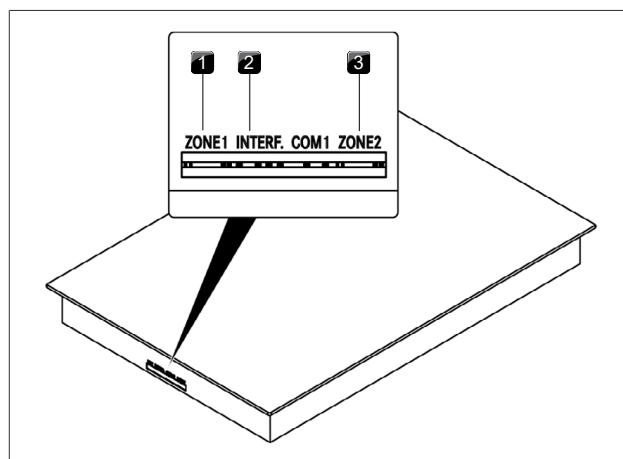

Fig. 4.69 Ligações da placa de cozinhar

- [1] Ligação do comando seletor da zona de cozedura dianteira (Zona 1)
- [2] Ligação da interface do sistema eletrónico do exaustor
- [3] Ligação do comando seletor da zona de cozedura traseira (Zona 2)

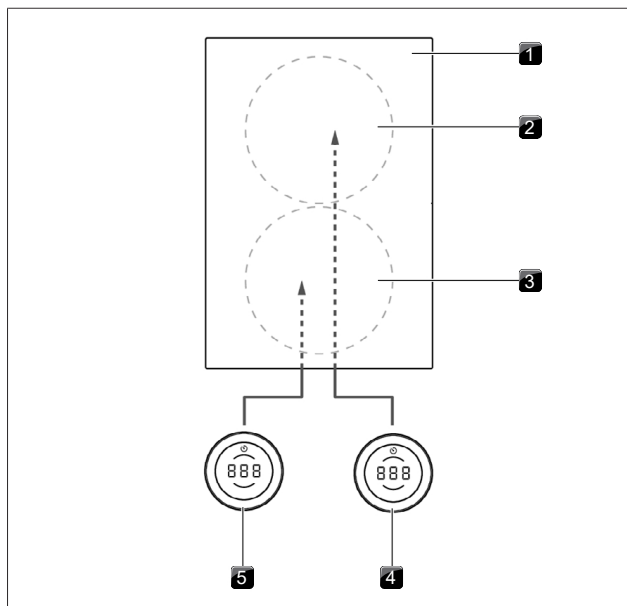

Fig. 4.70 Ligação padrão em aparelhos com ligação dianteira

- [1] Placa de cozinhar
- [2] Zona de cozadura traseira (Zona 2)
- [3] Zona de cozadura dianteira (Zona 1)
- [4] Comando seletor da zona de cozadura traseira (Zona 2)
- [5] Comando seletor da zona de cozadura dianteira (Zona 1)

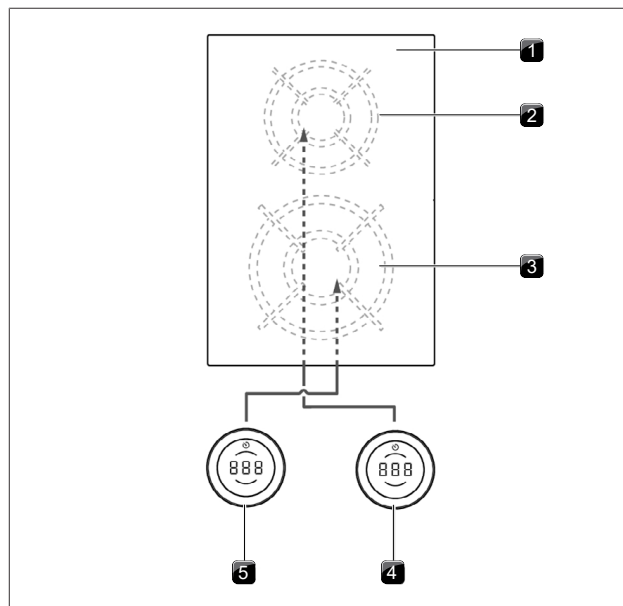

Fig. 4.72 Ligação padrão em aparelhos com ligação dianteira (PKG3)

- [1] Placa de cozinhar
- [2] Zona de cozadura traseira (Zona 1)
- [3] Zona de cozadura dianteira (Zona 2)
- [4] Comando seletor da zona de cozadura traseira (Zona 1)
- [5] Comando seletor da zona de cozadura dianteira (Zona 2)

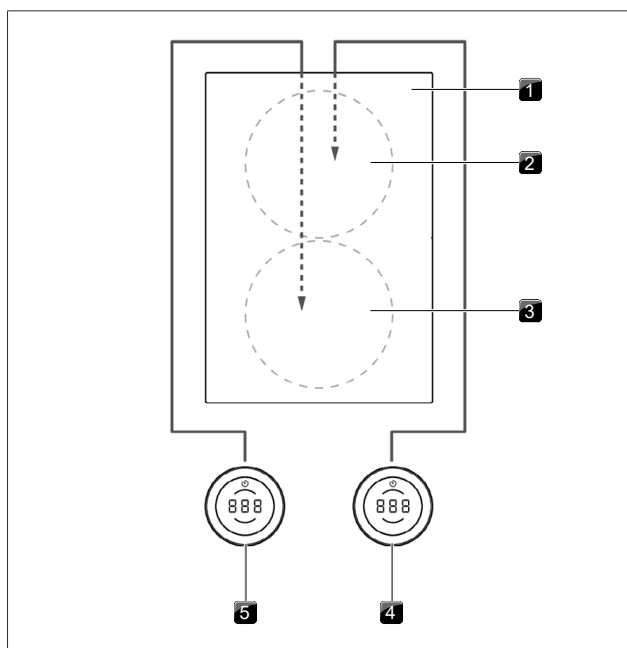

Fig. 4.71 Ligação das zonas de cozadura na instalação a 180° e em aparelhos com ligação dianteira

- [1] Placa de cozinhar
- [2] Zona de cozadura traseira (Zona 1)
- [3] Zona de cozadura dianteira (Zona 2)
- [4] Comando seletor da zona de cozadura traseira (Zona 1)
- [5] Comando seletor da zona de cozadura dianteira (Zona 2)

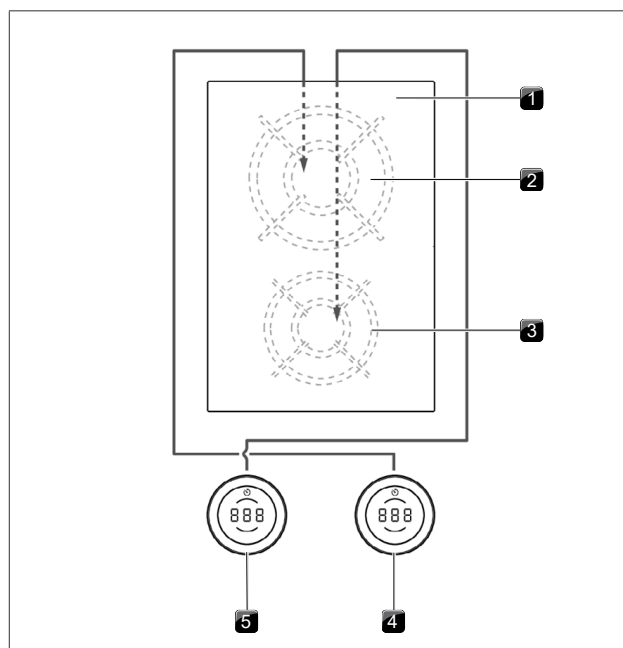

Fig. 4.73 Ligação das zonas de cozadura na instalação a 180° e em aparelhos com ligação dianteira (PKG3)

- [1] Placa de cozinhar
- [2] Zona de cozadura traseira (Zona 2)
- [3] Zona de cozadura dianteira (Zona 1)
- [4] Comando seletor da zona de cozadura traseira (Zona 2)
- [5] Comando seletor da zona de cozadura dianteira (Zona 1)

Ligar o comando seletor ao grelhador de aço inoxidável Teppanyaki

No alinhamento padrão, as ligações estão localizadas na parte dianteira do grelhador de aço inoxidável Teppanyaki PKT3.

Na instalação alternativa a 180° da PKT3, os cabos muito longos devem ser enrolados em forma de meandro e devem ser fixados com abraçadeiras.

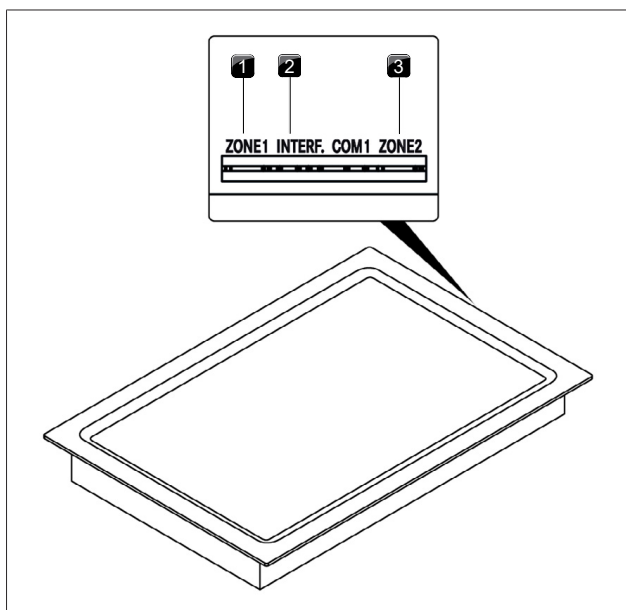

Fig. 4.74 Ligação do comando seletor na parte traseira da placa de cozinha

- [1] Ligação do comando seletor da zona de cozedura dianteira (Zona 1)
- [2] Ligação da interface do sistema eletrónico do exaustor
- [3] Ligação do comando seletor da zona de cozedura traseira (Zona 2)

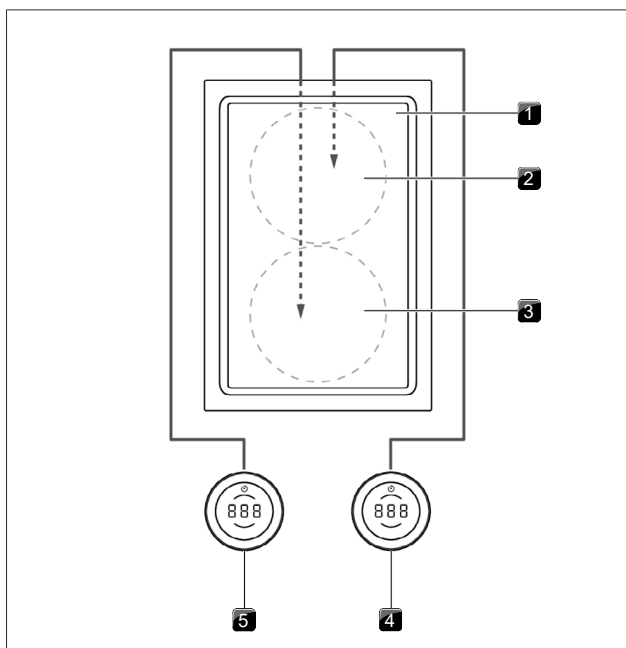

Fig. 4.75 Ligação padrão em aparelhos com ligação traseira (PKT3)

- [1] Placa de cozinha
- [2] Zona de cozedura traseira (Zona 2)
- [3] Zona de cozedura dianteira (Zona 1)
- [4] Comando seletor da zona de cozedura traseira (Zona 2)
- [5] Comando seletor da zona de cozedura dianteira (Zona 1)

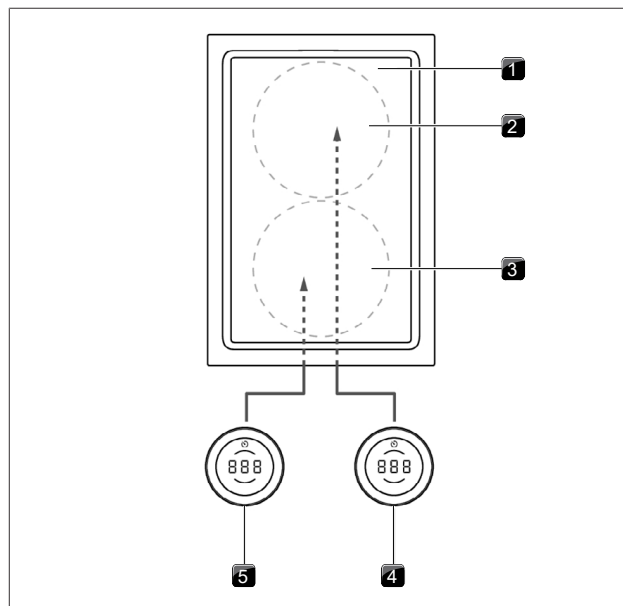

Fig. 4.76 Ligação das zonas de cozedura na instalação a 180° e em aparelhos com ligação traseira (PKT3)

- [1] Placa de cozinha
- [2] Zona de cozedura traseira (Zona 1)
- [3] Zona de cozedura dianteira (Zona 2)
- [4] Comando seletor da zona de cozedura traseira (Zona 1)
- [5] Comando seletor da zona de cozedura dianteira (Zona 2)

Instruções especiais para a placa de cozinha para Wok PKIW3

Uma vez que a placa de cozinha para Wok PKIW3 tem apenas uma zona de cozedura, não é necessário considerar a disposição das ligações ao ligar dois comandos seletores (v. Instruções de utilização).

No caso de ser instalada a placa de cozinha para Wok PKIW3 com dois comandos seletores, esta poderá ser operada tanto com o comando seletor esquerdo, como com o direito.

Ligação da zona de cozedura com 1 comando seletor

- Conectar a ligação na parte traseira do comando seletor unicamente à ligação Zona 1 na placa de cozinha.

Ligação da zona de cozedura com 2 comandos seletores

- Ligar as ligações na parte traseira dos comandos seletores a uma das ligações na placa de cozinha (Zona 1 ou Zona 2).

4.13.2 Ligações no sistema do exaustor de placa PKAS3

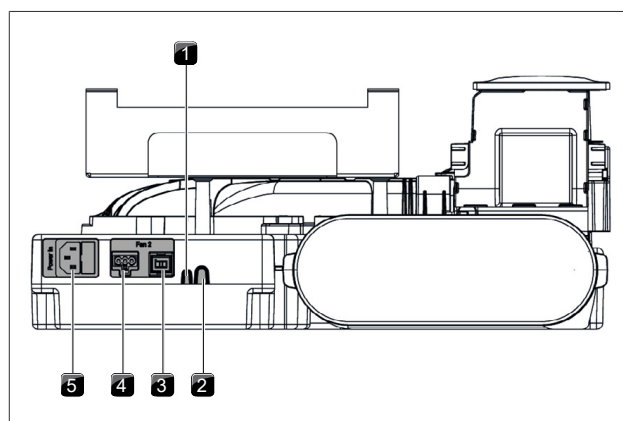

Fig. 4.77 Ligações traseiras de PKAS3

- [1] Home-In
- [2] Home-In
- [3] Cabo de comando do ventilador adicional
- [4] Cabo de alimentação do ventilador adicional
- [5] Cabo de alimentação com microfusível

Ligação de um ventilador adicional

- ▶ Conectar o cabo do comando do ventilador adicional à ligação prevista na parte traseira do aparelho.
- ▶ Conectar o cabo de alimentação do ventilador adicional à ligação prevista na parte traseira do aparelho.
- ▶ Verificar a correta fixação de todas as ligações de ficha.

4.13.3 Ligar o exaustor de placa PKA3

Ligar a unidade de controlo e o ventilador ao exaustor de placa

- ▶ Com o cabo de comunicação CAT 5e (incluído no âmbito de fornecimento), conectar a ligação lateral do exaustor de placa à ligação na unidade de controlo.
- ▶ Ligar o cabo de comando do ventilador de rodapé à unidade de controlo.
- ▶ Ligar o cabo de alimentação do ventilador de rodapé à unidade de controlo.

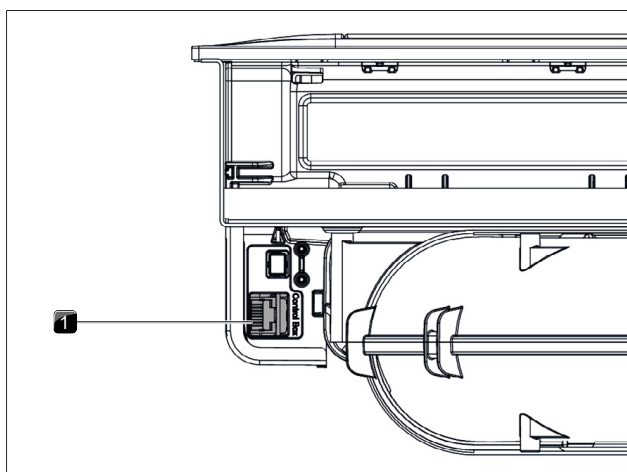

Fig. 4.78 Ligação lateral para a unidade de controlo no exaustor de placa PKA3

- [1] Ligação da unidade de controlo

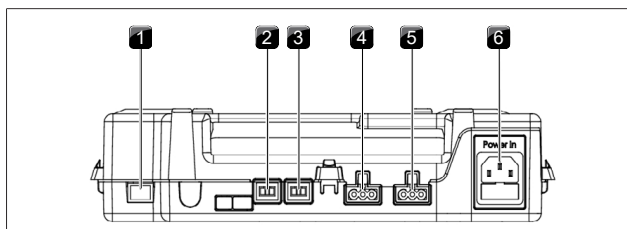

Fig. 4.79 Ligações da unidade de controlo

- [1] Tomada para o cabo de comunicação CAT 5e
- [2] Ligação do cabo de comando do ventilador 2
- [3] Ligação do cabo de comando do ventilador 1
- [4] Ligação do cabo de alimentação do ventilador 2
- [5] Ligação do cabo de alimentação do ventilador 1
- [6] Ligação do cabo de alimentação com microfusível

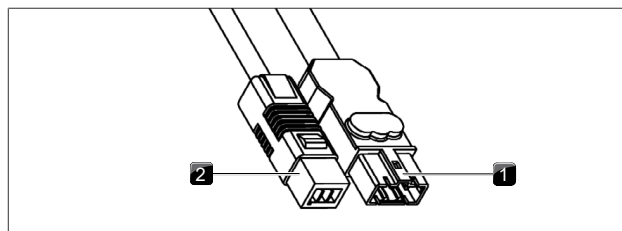

Fig. 4.80 Conector do ventilador de rodapé

- [1] Conector do cabo de alimentação do ventilador
- [2] Conector do cabo de comando do ventilador

Desligar o cabo de alimentação

Para desligar o cabo de alimentação do ventilador da unidade de controlo, é necessária uma pequena chave de fendas de cabeça plana.

- ▶ Desligar o cabo de alimentação da unidade de controlo da alimentação elétrica.
- ▶ Assegurar que não existe qualquer tensão.
- ▶ Utilizar a chave de fendas de cabeça plana para despertar o mecanismo de bloqueio da ficha do cabo de alimentação do ventilador.
- ▶ Para tal, inserir a chave de fendas de cabeça plana na abertura da tomada.
- ▶ Pressionar o mecanismo de bloqueio ligeiramente para trás.
- ▶ Alavancar cuidadosamente a ficha do cabo de alimentação com a chave de fendas de cabeça plana da tomada da unidade de controlo.
- ▶ Remover o cabo de alimentação da tomada.
- ▶ Verificar a ficha e a tomada quanto à presença de danos.
- ▶ Não utilizar componentes danificados.
- ▶ Substituir os componentes danificados através do seu fornecedor da BORA.

Ligação de um ventilador adicional

- ▶ Ligar o cabo de comando do ventilador à unidade de controlo.
- ▶ Ligar o cabo de alimentação do ventilador à unidade de controlo.
- ▶ Verificar a correta fixação de todas as ligações de ficha

4.13.4 Estabelecer comunicação entre o exaustor de placa e as placas de cozinhar

Apenas com uma ligação de comunicação correta entre o exaustor de placa e as placas de cozinhar ficará disponível a gama completa de funções para os aparelhos.

- ▶ Conectar o exaustor de placa à placa de cozinhar ou placas de cozinhar através das ligações de comunicação previstas.
- ▶ Utilizar unicamente os cabos de ligação fornecidos no âmbito do fornecimento.

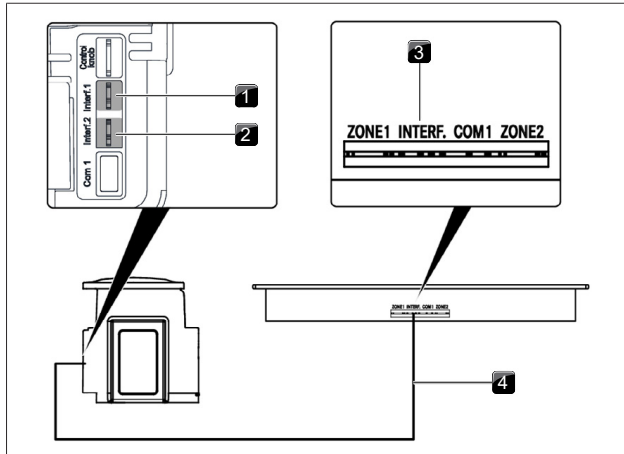

Fig. 4.81 Comunicação entre o exaustor de placa e as placas de cozinhar

- [1] Ligação da linha de comunicação de exaustor de placa à placa de cozinhar esquerda
- [2] Ligação da linha de comunicação de exaustor de placa à placa de cozinhar direita
- [3] Ligação da linha de comunicação da placa de cozinhar
- [4] Linha de comunicação placa de cozinhar-exaustor de placa

4.13.5 Realizar a ligação à corrente

- i** A montagem, a instalação e a colocação em funcionamento devem ser realizadas apenas em conformidade com as leis, disposições e normas aplicáveis a nível nacional. Os trabalhos devem ser realizados por pessoal técnico qualificado que esteja familiarizado e cumpra os regulamentos adicionais das empresas locais de fornecimento de energia elétrica.
- i** Assegurar que é fornecido um dispositivo que permita a separação da rede elétrica com uma abertura de contacto omnipolar de, pelo menos, 3 mm (disjuntores, fusíveis, interruptores automáticos ou contactores).

Esquemas de ligação

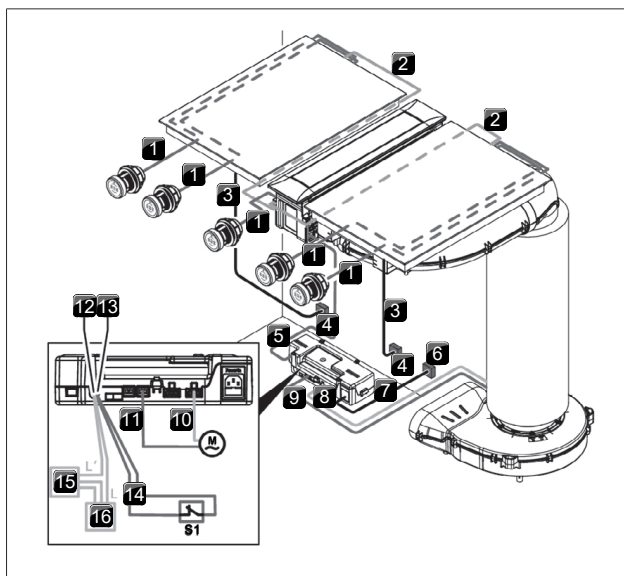

Fig. 4.82 Esquema de ligações PKA3

- [1] Cabo do comando seletor/interface
- [2] Cabo de comunicação da placa de cozinhar
- [3] Cabo de ligação à rede elétrica da placa de cozinhar
- [4] Ligação à rede elétrica por placa de cozinhar
- [5] Cabo de comunicação CAT 5e
- [6] Alimentação da unidade de controlo
- [7] Cabo de ligação da unidade de controlo (especifico para cada país)
- [8] Cabo de alimentação do ventilador 1
- [9] Cabo de comando do ventilador 1
- [10] Cabo de alimentação do ventilador 2
- [11] Cabo de comando do ventilador 2
- [12] Ligação Home-Out
- [13] Ligação Home-In
- [14] Cabo de ligação Home-In
- [15] Aparelho externo
- [16] Alimentação de um aparelho externo
- [M] Ventilador 2
- [S1] Computador externo

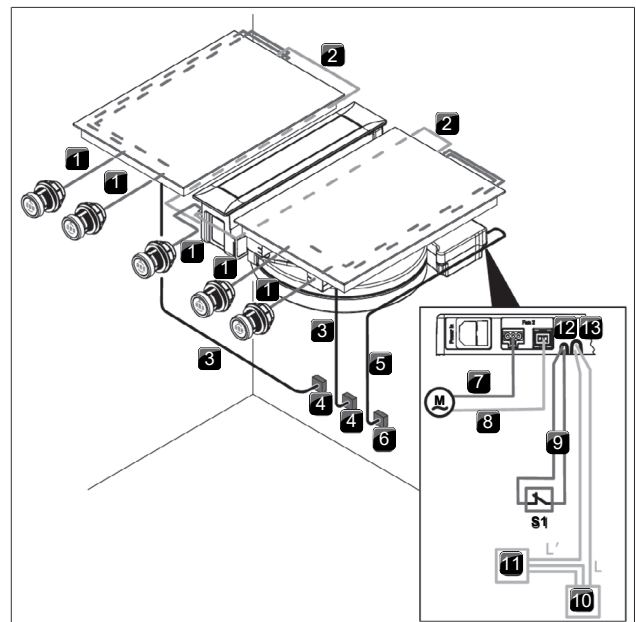

Fig. 4.83 Esquema de ligações PKAS3

- [1] Cabo do comando seletor/interface
- [2] Cabo de comunicação da placa de cozinhar
- [3] Cabo de ligação à rede elétrica da placa de cozinhar
- [4] Ligação à rede elétrica por placa de cozinhar
- [5] Cabo de alimentação PKAS3/PKAS3AB (especifico para cada país)
- [6] Ligação à rede elétrica PKAS3/PKAS3AB
- [7] Cabo de alimentação do ventilador 2
- [8] Cabo de comando do ventilador 2
- [9] Cabo de ligação Home-In
- [10] Alimentação de um aparelho externo
- [11] Aparelho externo
- [12] Ligação Home-In
- [13] Ligação Home-Out
- [M] Ventilador 2
- [S1] Computador externo

Indicações específicas do grelhador de aço inoxidável Teppanyaki

- i** O grelhador de aço inoxidável Teppanyaki destina-se à utilização numa rede de distribuição de energia elétrica com uma impedância do sistema Z_{max} no ponto de transmissão (ligação doméstica) de um máximo de 0,0595 Ohm . O utilizador deve garantir que o aparelho é operado apenas numa rede distribuição de energia elétrica que cumpra com este requisito. Se necessário, a impedância do sistema pode ser obtida através da empresa distribuidora de energia local.

Ligação à corrente do exaustor de placa

- ▶ Ligar o cabo de alimentação do sistema do exaustor (PKAS3) ou o cabo de alimentação da unidade de controlo (PKA3) à alimentação elétrica.
- ▶ Colocar o exaustor de placa em funcionamento (v. Instruções de utilização).
- ▶ Verificar todas as funções em relação ao modo de funcionamento correto.

Ligação à corrente da placa de cozinhar

O cabo de alimentação a utilizar (já pré-montado) deve cumprir determinadas especificações do aparelho.

- i** Um cabo de alimentação danificado deve ser substituído por um cabo de alimentação adequado. Esta tarefa só pode ser realizada pelo serviço técnico autorizado.

Especificações do cabo de ligação e do esquema de ligação monofásico para PKFI3, PKFI3R, PKI3, PKIW3, PKG3

Ligação	Segurança fusível	Corte transversal do cabo	Ligação à rede elétrica
Ligação monofásica	1 x 16 A	1,5 mm ²	Tipo H05VVH2-F

Tab. 4.12 Segurança fusível e secção mínima

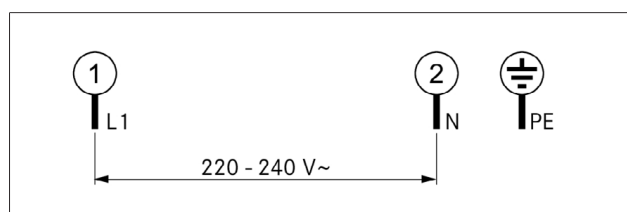

Fig. 4.84 Esquema de ligação monofásica

Especificações do cabo de ligação e do esquema de ligação bifásico para PKC3, PKCB3, PKCH3, PKT3

Ligação	Segurança fusível	Corte transversal do cabo	Ligação à rede elétrica
Ligação monofásica	1 x 25 A	2,5 mm ²	Tipo H05V2V2-F
Ligação bifásica	2 x 16 A	2,5 mm ²	Tipo H05V2V2-F

Tab. 4.13 Segurança fusível e secção mínima

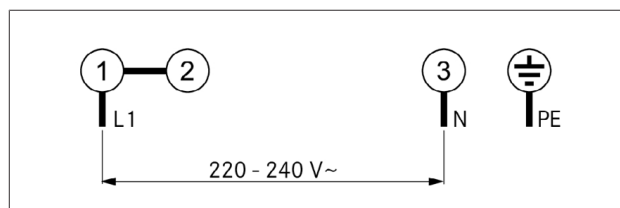

Fig. 4.85 Esquema de ligação monofásica

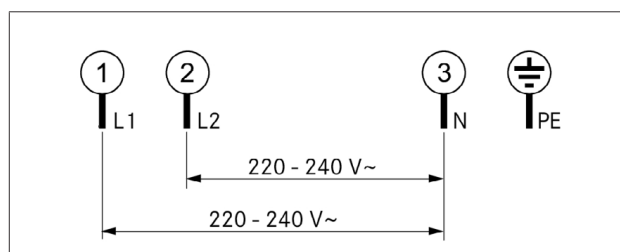

Fig. 4.86 Esquema de ligação bifásica

Ligar a placa de cozinhar à rede elétrica

- ▶ Desligar o interruptor principal/disjuntor antes da ligação da placa de cozinhar.
- ▶ Proteger o interruptor principal/disjuntor contra uma religação não autorizada.
- ▶ Assegurar a ausência de tensão.
- ▶ Ligar a placa de cozinhar apenas ao cabo de ligação através de uma ligação fixa.
- ▶ Verificar a montagem correta.
- ▶ Ligar o interruptor principal/disjuntor.
- ▶ Colocar a placa de cozinhar em funcionamento (v. Instruções de utilização).
- ▶ Verificar todas as funções em relação ao modo de funcionamento correto.

4.14 Configuração básica

Quando a montagem estiver concluída, devem ser efetuadas configurações básicas (estas configurações podem ser novamente alteradas mais tarde, a qualquer momento). Poderá encontrar instruções detalhadas para a configuração básica e todas as informações necessárias nas instruções de utilização.

4.14.1 Configuração do gás

- i** A alteração dos bicos de gás, do tipo de gás e da pressão do gás só deve ser efetuada por um técnico credenciado ou por um técnico de serviço da BORA. Este assume também a responsabilidade pela instalação de gás e colocação em funcionamento corretas.
- i** A característica do gás A não pode ser utilizada com GPL (G30/31).
- i** As configurações corretas para o tipo de gás, a pressão do gás e a característica adequada são importantes para a operação segura e sem falhas da placa de cozinhar a gás.
- i** Poderá encontrar instruções detalhadas sobre o menu de configuração no manual de instruções.

4.15 Primeira colocação em funcionamento

- ▶ Assegurar que, antes da primeira colocação em funcionamento, todos os aparelhos estão corretamente ligados e possuem uma fonte de tensão (protegida).
- Exceção: Durante a colocação em funcionamento, o técnico de instalação da cozinha pode alimentar temporariamente a unidade de controlo, de forma a efetuar a configuração (por ex., durante a fase de montagem com eletricidade local).
- As configurações feitas são guardadas e mantidas, mesmo após a desconexão da rede elétrica.
- A ligação à corrente final do aparelho deve ser realizada apenas por pessoal técnico credenciado.
- ▶ Submeter todos os aparelhos a uma verificação de funcionamento completa.
- ▶ Para avisos de erro, ter em atenção o capítulo Resolução de falhas.

4.15.1 Primeira colocação em funcionamento da placa de cozinhar a gás

A primeira colocação em funcionamento é efetuada quando a montagem e a configuração da placa de cozinhar a gás estiverem concluídas.

Verificação de funcionamento da placa de cozinhar a gás

- ▶ Ligar a zona de cozedura.

A regulação eletrónica do gás calibra-se (zumbidos) e, em seguida, ocorre a ignição automática da chama de gás na zona de cozedura selecionada. A chama de gás arde de forma estável e uniforme.

Colocação em serviço da placa de cozinhar a gás quando operada em conjunto com o exaustor de placa

- ▶ Ligar o exaustor de placa no nível máximo de potência.
 - ▶ Ligar todas as zonas de cozedura no nível mínimo de potência.
- A regulação eletrónica do gás calibra-se (zumbidos) e, em seguida, ocorre a ignição automática da chama de gás na zona de cozedura selecionada. A chama de gás arde de forma estável e não se extingue (não há uma nova ignição). É normal a chama de gás ser ligeiramente afetada pelo exaustor de placa (extração de ar).
- ▶ Submeter todos os aparelhos a uma verificação de funcionamento completa.
 - ▶ Para avisos de erro, ter em atenção o capítulo Resolução de falhas.

4.16 Selar o aparelho

- ▶ Aplicar massa vedante de silicone termorresistente preta nas juntas dos aparelhos em redor (também entre o exaustor de placa e a placa de cozinhar) após a conclusão de todos os trabalhos de montagem e da primeira colocação em funcionamento.
- ▶ Assegurar que não existe massa vedante de silicone sob o aparelho.

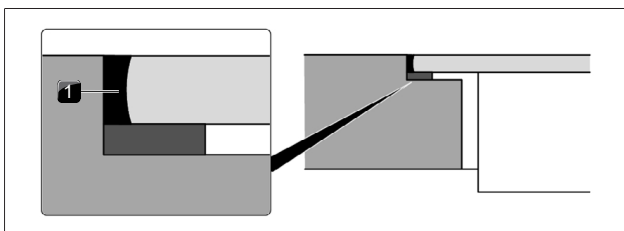

Fig. 4.87 Massa vedante de silicone na montagem à face

[1] massa vedante de silicone termorresistente preta

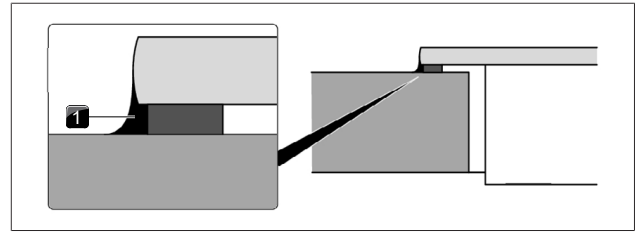

Fig. 4.88 Massa vedante de silicone na montagem por sobreposição

[1] massa vedante de silicone termorresistente preta

4.17 Entrega ao utilizador

Depois de a montagem ter sido concluída:

- ▶ Explicar as funções básicas ao utilizador.
- ▶ Informar o utilizador sobre todos os aspetos relevantes para a segurança associados à operação e ao manuseamento.
- ▶ Entregar ao utilizador os acessórios e as instruções de utilização e montagem para arrumação em local seguro.
- ▶ Colar as etiquetas de identificação fornecidas na penúltima página nas instruções de utilização.

Se foi instalada uma placa de cozinhar a gás:

- ▶ Colar, adicionalmente, para a placa de cozinhar a gás, a placa de identificação do conjunto de bicos injetores na penúltima página das instruções de utilização.

5 Colocação fora de serviço, desmontagem e eliminação

- ▶ Ter em atenção todas as instruções de segurança e advertências (ver "2 Segurança").
- ▶ Observe os documentos e instruções fornecidos.

5.1 Colocação fora de serviço

Sob colocação fora de serviço é entendido a colocação fora de serviço final e a desmontagem. Após uma colocação fora de serviço, o aparelho pode ser instalado noutros móveis, ser revendido particularmente ou eliminado.

i A desconexão e fecho da ligação à corrente elétrica e de gás só pode ser realizada por pessoal técnico credenciado.

- ▶ Desligar o aparelho para a colocação fora de serviço (v. Instruções de utilização)
- ▶ Desligar o aparelho da fonte de tensão.
- ▶ Desligar o aparelho do abastecimento de gás.

5.2 Desmontagem

Para a desmontagem é necessário garantir que o aparelho se encontra acessível e desligado da fonte de tensão.

- ▶ Para aparelhos a gás, assegurar que a ligação de gás se encontra fechada.
- ▶ Desapertar a fixação do aparelho.
- ▶ Remover as juntas de silicone.
- ▶ Desligar o aparelho da conduta de exaustão.
- ▶ Retirar o aparelho para cima da bancada.
- ▶ Remover outros acessórios.
- ▶ Eliminar resíduos e acessórios contaminados, como descrito na secção "Eliminação ecológica".

5.3 Eliminação ecológica

5.3.1 Eliminação de embalagem de transporte

i A embalagem protege o aparelho de danos resultantes do transporte. Os materiais de embalagem são selecionados de acordo com substâncias amigas do ambiente e propriedades de eliminação e são, por essa razão, recicláveis.

O retorno da embalagem ao ciclo dos materiais poupa gastos com matérias-primas e reduz a produção de resíduos. O seu fornecedor aceitará a embalagem de volta.

- ▶ Entregar a embalagem ao seu fornecedor ou
- ▶ Eliminar a embalagem de forma correta, tendo em consideração as disposições regionais.

5.3.2 Eliminação de acessórios

Eliminar corretamente os acessórios não usados ou gastos (filtro de carvão ativado, ...) tendo em consideração as disposições regionais.

5.3.3 Eliminação do aparelho antigo



Finda a vida útil dos aparelhos elétricos marcados com este sinal, os mesmos não podem ser eliminados no lixo doméstico. Estes devem ser eliminados num ponto de recolha para a reciclagem de resíduos de equipamento elétrico ou eletrónico. Informações sobre isto podem ser obtidas na junta de freguesia ou câmara municipal.

Os aparelhos elétricos e eletrónicos antigos possuem frequentemente materiais valiosos. Mas também incluem substâncias nocivas, necessárias para a sua função e segurança. No lixo doméstico ou se incorretamente tratados, tornam-se resíduos prejudiciais para a saúde humana e para o meio ambiente.

- ▶ Nunca elimine o seu antigo aparelho no lixo doméstico.
- ▶ Leve o aparelho antigo a um ponto de recolha regional para a restituição e reciclagem de componentes elétricos e eletrónicos e outros materiais.

Instruções de montagem:

Original

Tradução

Fabricante: BORA Vertriebs GmbH & Co KG

Não é permitida a transmissão e a reprodução deste documento, assim como a utilização e a comunicação do seu conteúdo, a menos que expressamente concedidas.

Estas instruções de utilização e de montagem foram elaboradas com o máximo rigor. No entanto, pode acontecer que as alterações técnicas subsequentes ainda não tenham sido concluídas ou o conteúdo relevante ainda não tenha sido adaptado. Pedimos desculpa por isto. Pode ser solicitada uma versão atualizada através do serviço de assistência técnica da BORA. Reservado o direito a erros tipográficos e lapsos.

© BORA Vertriebs GmbH & Co KG

Todos os direitos reservados.

D

BORA Lüftungstechnik GmbH

Rosenheimer Str. 33
83064 Raubling
Deutschland
T +49 (0) 8035 / 9840-0
F +49 (0) 8035 / 9840-300
support@bora.com
bora.com

A

BORA Vertriebs GmbH & Co KG

Innstraße 1
6342 Niederndorf
Österreich
T +43 (0) 5373 / 62250-0
F +43 (0) 5373 / 62250-90
support@bora.com
bora.com

INT

BORA Holding GmbH

Innstraße 1
6342 Niederndorf
Austria
T +43 (0) 5373 / 62250-0
F +43 (0) 5373 / 62250-90
support@bora.com
bora.com

AU NZ

BORA APAC Pty Ltd

100 Victoria Road
Drummoyn NSW 2047
Australia
T +61 2 9719 2350
F +61 2 8076 3514
info@boraapac.com.au
bora-australia.com.au

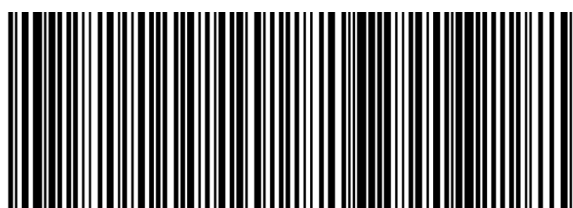

{01}04251731211951{240}004595-10001



004595-10001-05