

## **HR** Upute za uporabu i montažu PKT11

BORA Pro Tepan roštilj od nehrđajućeg čelika  
s 2 zone za kuhanje

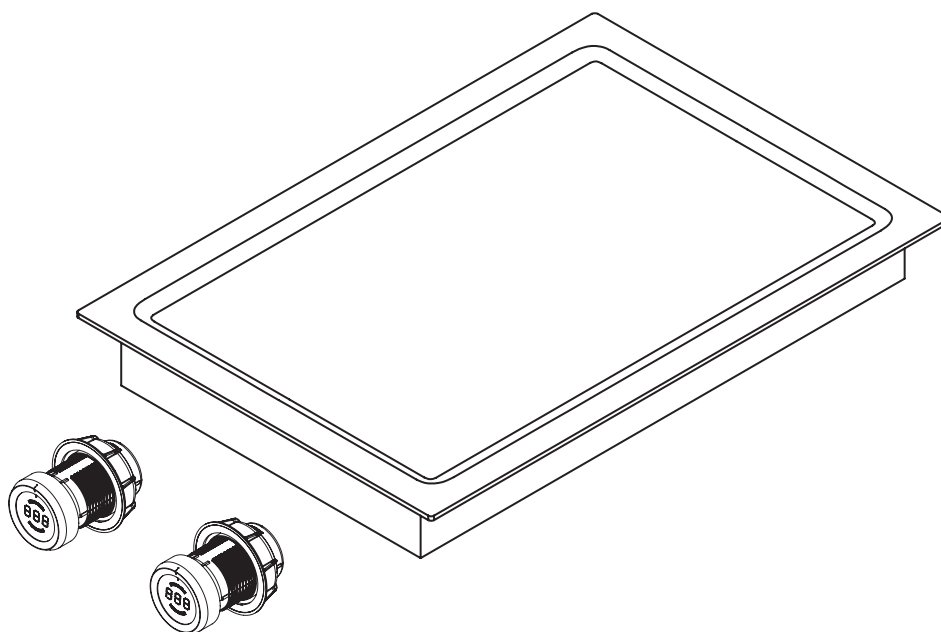

**PKT11UMHR-004**

Upute za uporabu i montažu:

Original

Prijevod

**Proizvođač**

**BORA Vertriebs GmbH & Co KG**

Innstraße 1  
6342 Niederndorf  
Austrija

Kontakt

T +43 (0) 5373/62.250 - 0  
mail@bora.com  
www.bora.com/hr/

Nije dopušteno prosljeđivanje i umnožavanje ovog dokumenta te prodaja i objavljivanje njegova sadržaja, osim ako to nije izričito odobreno.

Ove upute za uporabu i montažu izrađene su s posebnom pažnjom. Ipak se može dogoditi da naknadne tehničke izmjene nisu nadopunjene, odnosno da odgovarajući sadržaji nisu prilagođeni. Ispričavamo se ako dođe do toga. Nadopunjenu verziju možete zatražiti preko servisne službe BORA. Moguće su tiskarske greške.

© BORA Vertriebs GmbH & Co KG

Sva prava pridržana.

# Sadržaj

<b>1</b>	<b>Općenito</b>	<b>4</b>	<b>6</b>	<b>Rukovanje</b>	<b>23</b>
1.1	Ciljna skupina.....	4	6.1	Opće napomene o rukovanju.....	23
1.2	Valjanost uputa za uporabu i montažu.....	4	6.2	Prvo puštanje u pogon.....	23
1.3	Ostali važeći dokumenti.....	4	6.3	Rukovanje pločom za kuhanje.....	23
1.4	Prikaz informacija.....	4	6.3.1	Uključivanje zone za roštilj.....	23
<b>2</b>	<b>Sigurnost</b>	<b>6</b>	6.3.2	Maksimalna razina snage.....	24
2.1	Opće sigurnosne napomene.....	6	6.3.3	Funkcija premošćivanja.....	25
2.2	Sigurnosne napomene o rukovanju - Ploča za kuhanje.....	7	6.3.4	Funkcija čišćenja.....	25
2.3	Sigurnosne napomene o montaži.....	8	6.3.5	Zaštita za djecu.....	25
2.4	Sigurnosne napomene o Čišćenje i održavanje... ..	8	6.3.6	Uporaba timer-funkcija.....	26
2.5	Sigurnosne napomene za demontažu i zbrinjavanje.....	9	6.3.7	Stop-funkcija (pauza).....	26
2.6	Sigurnosne napomene za rezervne dijelove.....	9	6.3.8	Isključivanje zone za roštilj.....	26
2.7	Namjenska uporaba.....	9	<b>7</b>	<b>Čišćenje i održavanje</b>	<b>27</b>
<b>3</b>	<b>Tehnički podaci</b>	<b>10</b>	7.1	Sredstva za čišćenje.....	27
<b>4</b>	<b>Opis uređaja</b>	<b>11</b>	7.2	Održavanje ploče za kuhanje.....	27
4.1	Dijelovi uređaja.....	11	7.3	Čišćenje ploče za kuhanje.....	27
4.2	Princip rukovanja.....	11	7.3.1	Čišćenje površine za roštilj od nehrđajućeg čelika.....	27
4.3	Princip rada.....	12	7.4	Čišćenje gumba za upravljanje.....	28
4.3.1	Kontrola snage.....	12	7.4.1	Čišćenje prstena gumba.....	28
4.3.2	Područja temperature.....	12	7.4.2	Čišćenje površine osjetljive na dodir i kućišta gumba.....	28
4.3.3	Funkcija čišćenja.....	12	<b>8</b>	<b>Uklanjanje smetnji</b>	<b>29</b>
4.3.4	Maksimalna razina snage.....	12	<b>9</b>	<b>Stavljanje izvan pogona, demontaža i zbrinjavanje</b>	<b>30</b>
4.3.5	Funkcija premošćivanja.....	12	9.1	Stavljanje izvan pogona.....	30
4.3.6	Timer-funkcije.....	13	9.2	Demontaža.....	30
4.3.7	Funkcija pauziranja.....	13	9.3	Ekološko zbrinjavanje.....	30
4.4	Sigurnosni uređaji.....	13	<b>10</b>	<b>Jamstvo, tehnički servis, rezervni dijelovi, pribor</b>	<b>31</b>
4.4.1	Prikaz preostale topline.....	13	10.1	Jamstvo proizvođača tvrtke BORA.....	31
4.4.2	Sigurnosno isključivanje.....	13	10.2	Servisna služba.....	31
4.4.3	Zaštita od pregrijavanja.....	13	10.3	Rezervni dijelovi.....	31
4.4.4	Zaštita za djecu.....	13	10.4	Pribor.....	31
<b>5</b>	<b>Montaža</b>	<b>14</b>			
5.1	Provjera opsega isporuke.....	14			
5.2	Alati i pomagala.....	14			
5.3	Upute za montažu.....	14			
5.3.1	Sigurnosni razmaci.....	14			
5.3.2	Radna ploča i kuhinjski namještaj.....	14			
5.4	Dimenzije izreza.....	15			
5.4.1	Montaža u ravnini s površinom.....	15			
5.4.2	Montaža površine.....	15			
5.5	Montaža ploče za kuhanje.....	16			
5.5.1	Ugradnja gumba za upravljanje u otvor donjeg ormarića.....	16			
5.5.2	Ugradnja ploče za kuhanje.....	17			
5.5.3	Ugradnja okrenuta za 180°.....	18			
5.5.4	Izrađivanje fuga na ploči za kuhanje.....	18			
5.5.5	Uspostava komunikacije.....	18			
5.5.6	Izvedba strujnog priključka.....	20			
5.6	Izbornik za konfiguraciju.....	21			
5.6.1	Pokretanje izbornika za konfiguraciju.....	21			
5.6.2	Odabir točke izbornika.....	21			
5.6.3	Promjena podešene vrijednosti.....	22			
5.6.4	Izlaz iz izbornika za konfiguraciju.....	22			
5.7	Predaja korisniku.....	22			

# 1 Općenito

## 1.1 Ciljna skupina

Ove upute za uporabu i montažu usmjerene su na sljedeće ciljne skupine:

Ciljna skupina	Zahtjevi
Rukovatelji	Uređaj smiju upotrebljavati djeca od 8. godine starosti te osobe sa smanjenim fizičkim, senzoričkim ili mentalnim sposobnostima ili s manjkom iskustva i/ili znanja uz nadzor ili ako su dobile upute o sigurnoj uporabi uređaja i pritom razumjele opasnosti do kojih tijekom uporabe može doći. Djeca moraju biti pod nadzorom. Treba poštivati sve sigurnosne napomene i upozorenja te smjernice uputa za uporabu.
Ambiciozni kućni majstor	Ambiciozni kućni majstor smije sam izvoditi sve neophodne stolarske i montažne radove ako posjeduje potrebne vještine i odgovarajuće stručno znanje. Ni u kojem slučaju ne smije sam izvoditi strujni i plinski priključak.
Stručnjaci za instalaciju	Stručnjaci za instalaciju smiju izvoditi sve neophodne stolarske i montažne radove u skladu s postojećim propisima. Ovlašteni stručni radnik iz odgovarajućeg područja mora prije puštanja u pogon ukloniti strujne i plinske priključke.
Stručnjaci za električnu	Električni priključak smije izvesti samo ovlašteni stručni radnik. On preuzima odgovornost za urednu električnu instalaciju i puštanje u pogon.
Stručnjaci za plin	Plinski priključak smije izvesti samo ovlašteni stručni radnik. On preuzima odgovornost za urednu plinsku instalaciju i puštanje u pogon.

Tablica 1.1 Ciljne skupine

**INFORMACIJE** BORA Holding GmbH, BORA Vertriebs GmbH & Co KG, BORA APAC Pty Ltd i BORA Lüftungstechnik GmbH – dalje u tekstu: BORA – ne jamče za štete nastale zbog kršenja, odnosno nepoštivanja ovih uputa i pogrešne instalacije! Strujne i plinske priključke obavezno moraju izvoditi ovlašteni stručnjaci. Instalacija se smije provoditi samo u skladu s važećim normama, propisima i zakonima. Treba poštivati sve sigurnosne napomene i upozorenja te smjernice uputa za uporabu i montažu.

## 1.2 Valjanost uputa za uporabu i montažu

Ove upute vrijede za više varijanti uređaja. Zato je moguće da su opisane pojedinačne značajke opreme koje se ne odnose na vaš proizvod.

## 1.3 Ostali važeći dokumenti

Uz ove upute za uporabu i montažu vrijede i ostali dokumenti koje treba poštivati.

Obratite pozornost na sve dokumente koji su sastavni dio dotičnog opsega isporuke.

**INFORMACIJE** BORA ne jamči za štete nastale nepoštivanjem ovih dokumenata!

### Direktive

Ovaj uređaj odgovara sljedećim direktivama EU-a/EZ-a: Direktiva o elektromagnetskoj kompatibilnosti 2014/30/EU  
Direktiva o niskom naponu 2014/35/EU  
Direktiva o ekološkom dizajnu proizvoda 2009/125/EZ  
Direktiva o ograničavanju uporabe određenih opasnih tvari u električnoj i elektroničkoj opremi 2011/65/EU  
Direktiva o otpadnoj električnoj i elektroničkoj opremi 2012/19/EU

## 1.4 Prikaz informacija

Kako bi s ovim uputama mogli raditi brzo i sigurno, primijenjeni su jedinstveni formati, izračuni, simboli, sigurnosne napomene, pojmovi i kratice.

**Smjernice su označene strelicom.**

► Sve smjernice uvijek izvršite prema zadanom redoslijedu.

**Nabranja su označena četvrtastim znakom za nabranje na početku retka.**

- Nabranje 1
- Nabranje 2

**INFORMACIJE** Informacije vas upućuju na posebnosti kojih se obavezno morate pridržavati.

### Sigurnosne napomene i upozorenja

Sigurnosne napomene i upozorenja u ovim uputama istaknute su simbolima i oznakama opasnosti.

Sigurnosne napomene i upozorenja organizirane su na sljedeći način:

## ZNAK UPOZORENJA I OZNAKA OPASNOSTI!

Vrsta i izvor opasnosti

Posljedice nepoštivanja

► Mjere sigurnosne zaštite

Pritom vrijedi:

- Znak upozorenja upozorava na opasnost.
- Oznaka opasnosti označava razinu opasnosti.

Znakovi upozorenja	Oznaka opasnosti	Ugrožavanje
	<b>Opasnost</b>	Upućuje na neposrednu opasnu situaciju koja kod nepridržavanja uputa može dovesti do smrti ili teških ozljeda.
	<b>Upozorenje</b>	Upućuje na potencijalno opasnu situaciju koja kod nepridržavanja uputa može dovesti do smrti ili teških ozljeda.
	<b>Oprez</b>	Upućuje na potencijalno opasnu situaciju koja kod nepridržavanja uputa može dovesti do neznatnih ili lakših ozljeda.
–	<b>Oprez</b>	Upućuje na situaciju koja kod nepridržavanja uputa može dovesti do materijalne štete.

Tablica 1.2 Značenje znakova upozorenja i oznaka opasnosti

## 2 Sigurnost

### 2.1 Opće sigurnosne napomene

**INFORMACIJE** Uređaj odgovara propisanim sigurnosnim odredbama. Korisnik je odgovoran za čišćenje, održavanje i sigurnu uporabu uređaja. Nenamjenska uporaba može uzrokovati ozlijede osoba i materijalne štete.

- Upute za uporabu i montažu sadržavaju važne upute za montažu i rukovanje. Time vam se pruža zaštita od ozljeda i sprječavaju se oštećenja proizvoda. Na poledini ovih uputa za uporabu i montažu nalaze se podaci za kontakt za daljnje informacije i pitanja o primjeni i uporabi.
- Pojam „uređaj” upotrebljava se i za ploče za kuhanje, odvođe pare i za ploče za kuhanje s odvodom pare.
  - ▶ Prije puštanja uređaja u pogon pročitajte cijele upute za uporabu i montažu.
  - ▶ Upute za uporabu i montažu uvijek držite na dohvata ruke za slučaj potrebe.
  - ▶ Ako prodajete uređaj, prosljedite upute za uporabu i montažu sljedećem vlasniku.
  - ▶ Sve radove izvedite vrlo pažljivo i savjesno.
  - ▶ Nakon vađenja iz ambalaže provjerite ima li na uređaju vidljivih oštećenja.
  - ▶ Ne priključujte oštećeni uređaj.
  - ▶ Priključite uređaje na struju tek nakon montaže sustava kanala odnosno nakon umetanja recirkulacijskog filtra.
  - ▶ Upotrijebite samo onaj priključni kabel koji je sadržan u opsegu isporuke.
  - ▶ Upotrebljavajte uređaj tek nakon potpuno završene montaže jer se tek tada može zajamčiti siguran rad.
  - ▶ Pazite da se ne dodiruju vruća polja za kuhanje.
  - ▶ Ne odlažite i ne polažite nikakve predmete na upravljačko polje ili ulaznu mlaznicu odvođa pare.
  - ▶ Isključite uređaj nakon primjene.
  - ▶ Držite kućne ljubimce podalje od uređaja.

#### Neovlaštene izmjene

U slučaju neovlaštenih izmjena uređaj može postati opasan.

- ▶ Ne provodite izmjene na uređaju.

#### Djeca i osobe s posebnim potrebama u kućanstvu

- ▶ Uređaj smiju upotrebljavati djeca od 8. godine starosti te osobe sa smanjenim fizičkim, senzoričkim ili mentalnim sposobnostima ili s manjkom iskustva i/ili znanja uz nadzor ili ako su dobile upute o sigurnoj uporabi uređaja i pritom razumjele opasnosti do kojih može doći tijekom uporabe.
- ▶ Djeca koja se zadržavaju u blizini uređaja moraju biti pod nadzorom.
- ▶ Djeca se ne smiju igrati uređajem.
- ▶ Nemojte držati predmete koji bi mogli zanimati djecu na policama iznad ili iza uređaja. To bi moglo navesti djecu da se penju na uređaj.
- ▶ Pazite da se djeca i druge osobe ne približavaju vrućim poljima za kuhanje.

#### Recirkulirani zrak

**INFORMACIJE** Svaki put prilikom kuhanja u zrak u prostoriji ispušta se dodatna vlaga.

**INFORMACIJE** Pri recirkuliranom zraku uklanja se samo mali dio vlage iz pare od kuhanja.

- ▶ Pri recirkuliranom zraku pazite na dostatan dovod svježeg zraka, npr. kroz otvoreni prozor.
- ▶ Osigurajte normalnu i ugodnu sobnu klimu (45 - 60 % vlage u zraku), npr. otvaranjem prirodnih otvora za prozračivanje ili uključivanjem sobnih ventilatora.
- ▶ Nakon svake uporabe s recirkuliranim zrakom uključite odvod pare na 20-ak minuta na niskoj razini snage ili aktivirajte automatsko isključivanje.

## 2.2 Sigurnosne napomene o rukovanju - Ploča za kuhanje

- ▶ Pazite da jela ne prekipe.
- ▶ Pazite na prikaz preostale topline.
- ▶ Provjerite jesu li dno posuđa i zona za kuhanje čisti i suhi.
- ▶ Uvijek podignite posuđe (nemojte ga povlačiti!) kako ne biste izgrebali i ostrugali površinu.



### OPASNOST!

Kada ploča za kuhanje nije pod nadzorom postoji opasnost od požara!

Ulje i masnoća mogu se brzo zagrijati i zapaliti.

- ▶ Nikada ne zagrijavajte ulje i masnoću bez nadzora.
- ▶ Požare uzrokovane uljem ili masnoćom nikada nemojte gasiti vodom.
- ▶ Ugasite požar npr. poklopcem.



### OPASNOST!

Opasnost od eksplozije zbog zapaljivih tekućina!

Zapaljive tekućine u blizini ploče za kuhanje mogu eksplodirati i uzrokovati teške ozlijede.

- ▶ Ne prskajte aerosole u blizini ovog uređaja dok radi.
- ▶ Nemojte držati zapaljive tekućine u blizini ploče za kuhanje.



### UPOZORENJE!

Opasnost od opekline zbog vruće ploče za kuhanje!

Ploča za kuhanje i njezini dijelovi koji se mogu dodirnuti pri radu postaju vrući. Nakon isključivanja zone za kuhanje ona se prvo mora ohladiti na manje od 60 °C. Dodirivanje vrućih površina može uzrokovati teške opekline.

- ▶ Ne dodirujte vruću ploču za kuhanje.
- ▶ Pazite da se djeca ne približavaju vrućoj ploči za kuhanje osim ako su pod neprestanim nadzorom.



### UPOZORENJE!

Ploče za kuhanje mogu tijekom ili nakon nestanka struje još uvijek biti vruće!

Ploča za kuhanje koja je radila može u slučaju nestanka struje još uvijek biti vruća, iako se ne prikazuje preostala toplina.

- ▶ Ne dodirujte ploču za kuhanje dok je vruća.
- ▶ Držite djecu podalje od vruće ploče za kuhanje.



### UPOZORENJE!

Opasnost od požara zbog predmeta na površini za kuhanje!

Ploča za kuhanje i njezini dijelovi koji se mogu dodirnuti su kod uključene zone za kuhanje vrući i u fazi hlađenja. Predmeti koji se nalaze na ploči za kuhanje mogu se zagrijati i zapaliti.

- ▶ Ne ostavljajte predmete na ploči za kuhanje.



### UPOZORENJE!

Opasnost od opekline zbog vrućih predmeta!

Ploča za kuhanje i njezini dijelovi koji se mogu dodirnuti vrući su za vrijeme rada i faze hlađenja. Predmeti koji se nalaze na ploči za kuhanje brzo se zagrijavaju i mogu dovesti do teških opekline. To posebno vrijedi za metalne predmete (npr. noževe, vilice, žlice, poklopce ili poklopce odvoda pare).

- ▶ Ne ostavljajte predmete na ploči za kuhanje.
- ▶ Upotrebljavajte prikladna pomoćna sredstva (krpe i kuhinjske rukavice).

### OPREZ!

Istjecanje vrućih tekućina!

Ako kuhanje nije pod nadzorom, može doći do kipljenja i istjecanja vrućih tekućina.

- ▶ Kuhanje treba nadzirati.
- ▶ Kratko kuhanje treba stalno nadzirati.

## 2.3 Sigurnosne napomene o montaži

Instalaciju i montažu uređaja smiju provesti samo educirani stručnjaci koji poznaju i poštuju nacionalne propise i dodatne propise lokalnog poduzeća za distribuciju električne energije.

Radove na električnim ugradbenim dijelovima moraju provoditi educirani električari.

Električna sigurnost uređaja zajamčena je samo kada je priključen na propisno instalirani sustav zaštitnih vodiča. Osigurajte da se provede ova osnovna mjera opreza.

- ▶ Prije montaže provjerite ima li na uređaju vidljivih oštećenja.
- ▶ Nemojte montirati oštećeni uređaj.
- Oštećeni uređaj ugrožava vašu sigurnost. Popravke smiju provoditi samo stručni radnici koje je ovlastio proizvođač.



### OPASNOST!

#### Opasnost od gušenja!

Dijelovi ambalaže (npr. folije, stiropor) mogu biti opasni po život za djecu.

- ▶ Držite dijelove ambalaže izvan dohvata djece.
- ▶ Odmah ispravno zbrinite ambalažu.

### 2.3.1 Sigurnosne napomene o montaži - Ploča za kuhanje



### OPASNOST!

#### Opasnost od strujnog udara!

Pri pogrešnom priključivanju uređaja na mrežni napon postoji opasnost od strujnog udara.

- ▶ Osigurajte da je uređaj spojen na mrežni napon čvrstim spojem.
- ▶ Osigurajte da se uređaj spoji na propisno instalirani sustav zaštitnih vodiča.
- ▶ Osigurajte da je predviđen uređaj koji omogućava odvajanje od mreže sa širinom otvora kontakta od najmanje 3 mm na svim polovima (sklopka za zaštitu voda, osigurači, automatski osigurači, releji).



### OPASNOST!

#### Opasnost od strujnog udara!

Mrežni priključni vod može se oštetiti u kontaktu s vrućim poljima za kuhanje. Oštećeni mrežni priključni vod može uzrokovati električni (smrtonosni) strujni udar.

- ▶ Osigurajte da mrežni priključni vod ne dolazi u dodir s vrućim poljima za kuhanje.
- ▶ Pazite da se priključni kabel ne zaglavi ili ne ošteti.



### OPREZ!

#### Moguća ozljeda leđa zbog teškog opterećenja!

Prilikom vađenja i instalacije uređaja zbog neispravnog rukovanja može doći do ozljeda udova i trupa.

- ▶ Za vađenje ploče za kuhanje iz ambalaže potrebne su dvije osobe.
- ▶ Za umetanje ploče za kuhanje u otvor u radnoj ploči potrebne su dvije osobe.
- ▶ Po potrebi upotrijebite prikladna pomoćna sredstva kako biste izbjegli oštećenja odnosno ozljede udova i trupa.

## 2.4 Sigurnosne napomene o Čišćenje i održavanje

Uređaj se mora redovito čistiti. Prljavština može uzrokovati oštećenja ili neugodne mirise. Odmah uklonite prljavštine.

- Djeca ne smiju provoditi čišćenje i održavanje osim ako su pod neprestanim nadzorom.
- ▶ Za čišćenje ne upotrebljavajte parni čistač. Para može uzrokovati kratki spoj na dijelovima pod naponom te materijalne štete (vidi pogl. Čišćenje i održavanje).
- ▶ Pazite da prilikom čišćenja u unutrašnjost uređaja ne prodire voda. Upotrijebite samo umjereno vlažnu krpu. Nemojte prskati uređaj vodom. Voda koja uđe u uređaj može uzrokovati oštećenja!
- ▶ Preporučujemo čišćenje ploče za kuhanje nakon svakog kuhanja.
- ▶ Ploču za kuhanje čistite samo kad je ohlađena (v. pogl. Čišćenje i njega).
- ▶ Za čišćenje upotrebljavajte isključivo neabrazivna sredstva za čišćenje kako ne biste izgrebali i ostrugali površinu.



## 2.5 Sigurnosne napomene za demontažu i zbrinjavanje

Demontažu uređaja smiju provesti samo educirani stručnjaci koji poznaju i poštuju nacionalne propise i dodatne propise lokalnog poduzeća za distribuciju električne energije.

Radove na električnim ugradbenim dijelovima smiju provoditi samo educirani električari.



### OPASNOST!

#### Opasnost od strujnog udara!

Pri neispravnom odvajanju uređaja od mrežnog napona postoji opasnost od strujnog udara.

- ▶ Uređaj odvojite od mreže na siguran način s pomoću sklopki za zaštitu voda, osigurača, automatskih osigurača ili kontaktora.
- ▶ Osigurajte da uređaj nije pod naponom s pomoću dopuštenog mjernog instrumenta.
- ▶ Izbjegavajte dodirivati izložene kontakte na elektroničkoj jedinici jer na njoj može biti preostalog naboja.

## 2.6 Sigurnosne napomene za rezervne dijelove



### UPOZORENJE!

#### Opasnost od ozljeda i materijalne štete!

Neispravni ugradbeni dijelovi mogu prouzročiti tjelesne ozljede ili oštećenje uređaja. Izmjene, dogradnja i pregradnja uređaja mogu smanjiti sigurnost.

- ▶ Kod popravaka upotrebljavajte samo originalne rezervne dijelove.

**INFORMACIJE** Oštećeni mrežni priključni vod mora se zamijeniti odgovarajućim mrežnim priključnim vodom. Zamjenu smije provesti samo ovlašteni servis.

## 2.7 Namjenska uporaba

Uređaj se ne smije pokretati na visinama iznad 2000 m (iznad morske razine).

Uređaj je namijenjen samo pripremi jela u privatnim kućanstvima. Ovaj uređaj nije namijenjen za:

- uporabu u vanjskom prostoru
- za ugradnju u vozila
- za grijanje prostora
- za rad na nestacionarnim mjestima za postavljanje (npr. brodovima)
- za rad s vanjskim uklopnim satom ili odvojenim daljinskim sustavom (daljinsko upravljanje)

Uporaba različita od one opisane u ovim uputama za uporabu i montažu ili uporaba koja premašuje ovdje opisani opseg uporabe smatra se nenamjenskom. BORA ne snosi odgovornost za štetu nastalu nenamjenskom uporabom ili neispravnim rukovanjem.

**Zabranjena je svaka zlouporaba!**

**INFORMACIJE** BORA Holding GmbH, BORA Vertriebs GmbH & Co KG, BORA APAC Pty Ltd i BORA Lüftungstechnik GmbH ne odgovaraju za štetu nastalu zbog nepoštivanja sigurnosnih napomena i upozorenja.

### 3 Tehnički podaci

Parametar	Vrijednost
Napon	380 - 415 V 2N
Frekvencija	50/60 Hz
Potrošnja energije	4,8 kW
Osigurač	2 x 16 A
Dimenzije (širina x dubina x visina)	370 x 540 x 73 mm
Težina (uključ. pribor/ambalažu)	15,8 kg
Ploča za kuhanje	
Razine snage (regulacija temperature)	1 - 9, P (150 - 230 °C, 250 °C)
Prednja zona za kuhanje	295 x 230 mm 2400 W
Stražnja zona za kuhanje	295 x 230 mm 2400 W
Područje za regulaciju temperature	70 - 250 °C

Tablica 3.1 Tehnički podaci

#### Dimenzije uređaja, gumbi za upravljanje

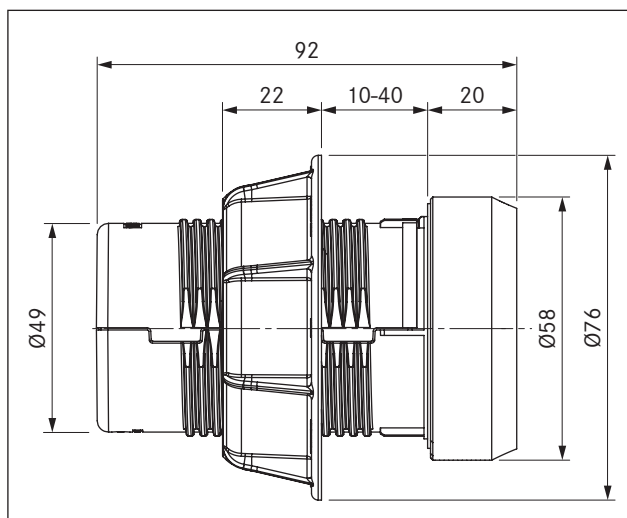

Prikaz 3.1 Dimenzije uređaja, gumbi za upravljanje

#### Dimenzije uređaja

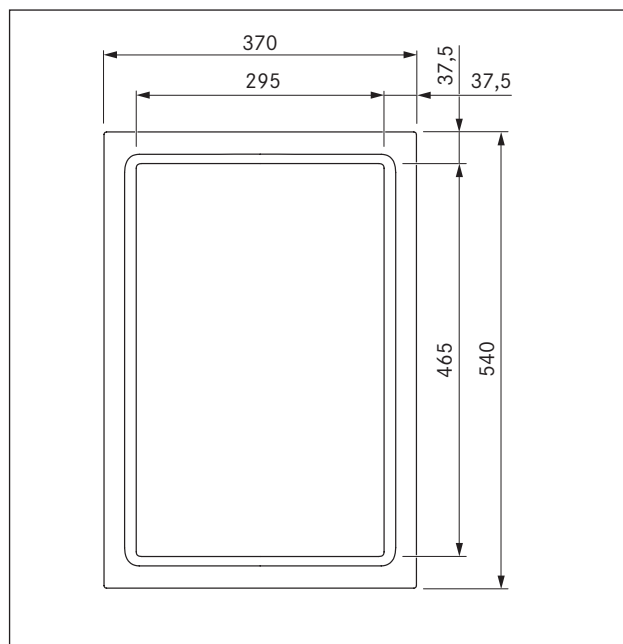

Prikaz 3.2 PKT11, dimenzije uređaja, prikaz odozgo

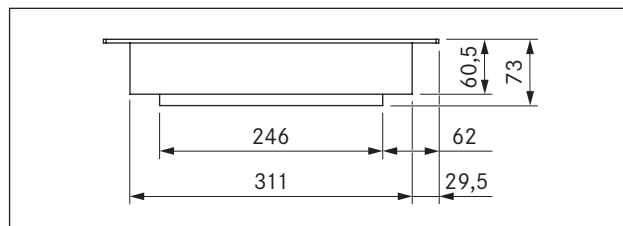

Prikaz 3.3 PKT11, dimenzije uređaja, prikaz sprijeda

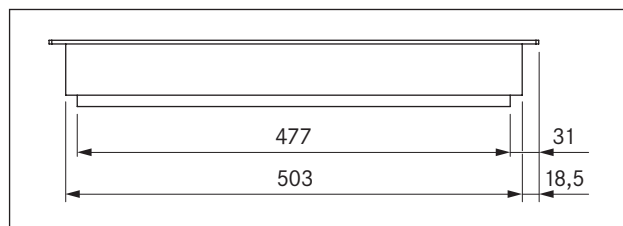

Prikaz 3.4 PKT11, dimenzije uređaja, bočni prikaz

## 4 Opis uređaja

Prilikom svakog rukovanja obratite pozornost na sve sigurnosne napomene i upozorenja (vidi poglavlje Sigurnost).

Tepan roštilj od nehrđajućeg čelika ima sljedeće značajke:

- Dvije zone za roštilj
- Dva gumba za upravljanje
- Prikaz temperature
- Maksimalna razina snage
- Funkcija premošćivanja
- Prikaz preostale topline
- Timer-funkcije
- Zaštita za djecu
- Stop-funkcija
- Sigurnosno isključivanje
- Funkcija čišćenja

### 4.1 Dijelovi uređaja

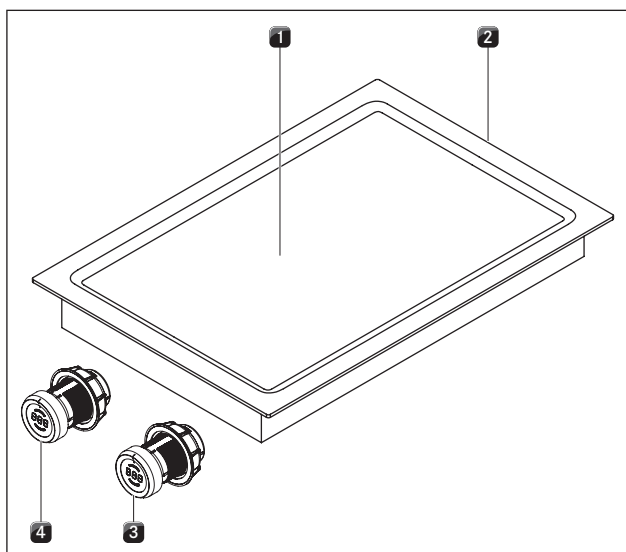

Prikaz 4.1 Tepan roštilj od nehrđajućeg čelika

- [1] Dvije zone za roštilj
- [2] Priključci na gumb za upravljanje i automatski odvod (straga)
- [3] Gumb za upravljanje stražnjom zonom za roštilj
- [4] Gumb za upravljanje prednjom zonom za roštilj

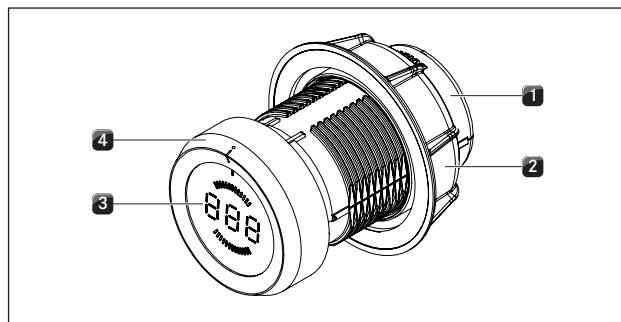

Prikaz 4.2 Dijelovi gumba za upravljanje

- [1] Kućište gumba
- [2] Univerzalna matica
- [3] Prikaz gumba za upravljanje
- [4] Prsten gumba

### 4.2 Princip rukovanja

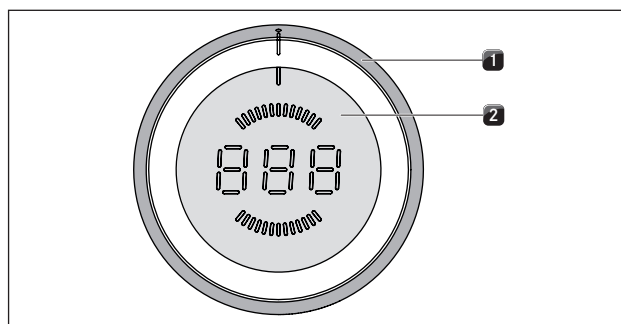

Prikaz 4.3 Elementi za rukovanje gumbom za upravljanje

- [1] Prsten gumba
- [2] Površina osjetljiva na dodir

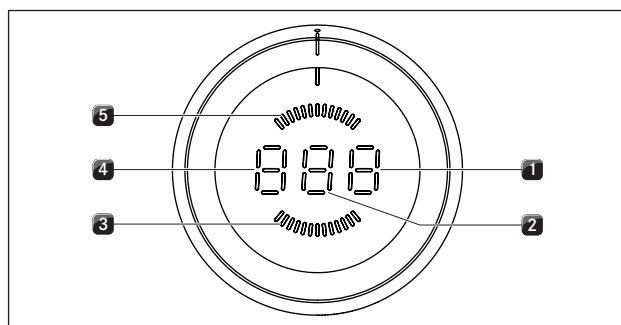

Prikaz 4.4 Prikazni elementi gumba za upravljanje

- [1] Prikaz funkcija
- [2] Pokazivač razine snage
- [3] Prikaz prednje zone za roštilj
- [4] Prikaz načina ili način rada
- [5] Prikaz stražnje zone za roštilj

Jedinica	Prikaz	Značenje
Prikaz gumba za upravljanje	npr. 190	Prikaz temperature
	$P$	Maksimalna razina snage
	$\overline{P}$	Funkcija premošćivanja
	$H$	Prikaz preostale topline: Zona za roštilj je isključena, ali je još vruća (temperatura > 50 °C)
	$t$	Timer-funkcije, kratkotrajni timer (pješčani sat)
	$L$	Zaštita za djecu
	$  $	Funkcija pauziranja
	$c$	Funkcija čišćenja i prošireno područje temperature
	$\square$	Izbornik za konfiguraciju
	$\square$	Uređaj se isključuje
	$E...$	Poruka o grešci (vidi poglavlje Uklanjanje smetnji)

Tablica 4.1 Značenje prikaza

## Rukovanje gumbom

Svakom zonom za roštilj upravlja se preko gumba za upravljanje. Okretanjem prstena gumba i dodirivanjem površine osjetljive na dodir upravlja se temperaturom i funkcijama dviju zona za roštilj (vidi poglavlje Rukovanje).

<b>INFORMACIJE</b>	Temperatura se obično prikazuje na prikazu gumba za upravljanje (zadana temperatura i stvarna temperatura). Postoji mogućnost da se prikaz u izborniku za konfiguraciju prebaci na pokazivač razine snage odnosno mješoviti prikaz (vidi poglavlje Instalacija).
--------------------	--

## 4.3 Princip rada

Ispod zone za roštilj nalaze se dva grijača elementa. Kada se uključi zona za roštilj, grijači element proizvodi toplinu koja izravno zagrijava površinu roštilja.

### 4.3.1 Kontrola snage

Kontrola snage vrši se s pomoću razina snage koje se na prikazu gumba za upravljanje standardno prikazuju u °C (prikaz temperature).

Umjesto toga, preko izbornika za konfiguraciju prikaz gumba za upravljanje može se prebaciti i na pokazivač razine snage ili mješoviti prikaz.

### 4.3.2 Područja temperature

Zahvaljujući snazi Tepan roštilja od nehrđajućeg čelika, jela se jako brzo zagrijavaju. Da vam jela ne zagore, kod odabira temperature potrebna je određena prilagodba u odnosu na uobičajene sustave kuhanja.

Aktivnost	Temperatura u °C
Pirjanje voća, npr. kriški jabuka, polovica breskvi, kolutića banana	160 – 170
Pečenje narezanog povrća, jaja na oko, teletine, peradi	180 – 190
Pečenje panirane ribe ili ribe u tijestu, palačinki, kobasica, svinjetine, janjetine	190 – 200
Pečenje krumpirovih popečaka, kozica, klipova kukuruza i odrezaka	200 – 210
Jako pečenje govedine, ribe, popečaka od mljevenog mesa	220 – 230

Tablica 4.2 Preporuke temperature

Podaci u tablici su orijentacijske vrijednosti.

### Niska područja temperature

Za niska područja temperature dostupne su dodatne niske razine snage.

### 4.3.3 Funkcija čišćenja

Funkcija čišćenja  $c$  Tepan roštilj od nehrđajućeg čelika dovodi na temperaturu optimalnu za čišćenje (70 °C).

### 4.3.4 Maksimalna razina snage

Obje zone za roštilj imaju mogućnost uključivanja maksimalne razine snage.

■ Na prikazu gumba za upravljanje prikazuje se  $P$ . S pomoću maksimalne razine snage mogu se brzo zagrijati velike količine vode. Ako je uključena maksimalna razina snage, zona za roštilj radi izrazito visokom snagom. Nakon 10 minuta zona za roštilj automatski se vraća na razinu snage  $\overline{P}$ .

Kada je aktivna funkcija premošćivanja, ne može se koristiti maksimalna razina snage.

<b>INFORMACIJE</b>	Nemojte zagrijevati ulje, mast i slično na maksimalnoj razini snage. Dno lonca može se pregrijati zbog velike razine snage.
--------------------	---

### 4.3.5 Funkcija premošćivanja

Obje zone za roštilj mogu raditi kao jedna spojena zona za roštilj na istoj razini snage.

■ Na prikazu se prikazuje  $\overline{P}$ .

Funkcija premošćivanja prikladna je za zagrijavanje jela u pekaču.

### 4.3.6 Timer-funkcije

Za svaku zonu za roštilj na raspolaganju stoje dvije različite timer-funkcije.

■ Na prikazu gumba za upravljanje pokazuje se  $\text{L}$ .

**INFORMACIJE** Za timer-funkcije možete podesiti vremenski interval od 1 do 120 minuta.

#### Timer-funkcija

**INFORMACIJE** Timer-funkcija je automatsko isključivanje za automatsko isključivanje zone za roštilj koja je u pogonu.

#### Kratkotrajni timer (pješčani sat)

**INFORMACIJE** Kratkotrajni timer zahtijeva da zona za roštilj bude isključena te omogućuje funkciju uobičajenog pješčanog sata.

### 4.3.7 Funkcija pauziranja

Moguće je nakratko prekinuti postupak kuhanja (maks. 10 minuta).

■ Na prikazu gumba za upravljanje prikazuje se  $||$ .

## 4.4 Sigurnosni uređaji

### 4.4.1 Prikaz preostale topline

**INFORMACIJE** Sve dok se na prikazu gumba za upravljanje prikazuje  $H$  (prikaz preostale topline), ne smijete dodirivati zonu za roštilj niti na nju odlagati predmete osjetljive na vrućinu. Postoji opasnost od opekline i požara!

Zona za roštilj još je vruća nakon isključivanja. Na prikazu gumba za upravljanje prikazuje se  $H$  (prikaz preostale topline). Nakon dostatnog hlađenja (temperatura  $< 50^{\circ}\text{C}$ ) prikaz se gasi.

### 4.4.2 Sigurnosno isključivanje

Svaka se zona za roštilj automatski isključuje kada na jednoj razini snage odnosno stupnju zadržavanja topline prekorači maksimalno trajanje rada. Prikaz gumba za upravljanje pokazuje  $H$  (prikaz preostale topline).

Razina snage	Isključivanje nakon sati:minute
1	6:00
2	6:00
3	5:00
4	5:00
5	4:00
6	1:30
7	1:30
8	1:30
9	1:30
P	0:10

Tablica 4.3 Sigurnosno isključivanje kod razina snage

Stupanj zadržavanja topline	Isključivanje nakon sati:minute
1 (-)	8:00
2 (=)	8:00
3 (̄)	8:00

Tablica 4.4 Sigurnosno isključivanje kod stupnjeva zadržavanja topline

► Ponovno uključite zonu za roštilj kada želite ponovno pokrenuti zonu za kuhanje (vidi poglavlje Rukovanje).

### 4.4.3 Zaštita od pregrijavanja

**INFORMACIJE** U slučaju pregrijavanja ploče za kuhanje smanjuje se snaga odnosno ploča za kuhanje se u potpunosti isključuje.

Uređaj je opremljen zaštitom od pregrijavanja. Zaštita od pregrijavanja može se aktivirati:

- ako se zagrijava prazno posuđe,
- ako se ulje ili mast zagrijavaju na visokoj razini snage,
- ako se nakon nestanka struje ponovno uključuje vruća zona za kuhanje.

Zaštita od pregrijavanja pokreće jednu od sljedećih mjera:

- Vraća se aktivirana maksimalna razina snage.
- Ne može se više uključiti maksimalna razina snage P.
- Smanjuje se podešena razina snage.
- Ploča za kuhanje se u potpunosti isključuje.

Ploča za kuhanje može se nakon dostatnog hlađenja ponovno upotrebljavati u punom kapacitetu.

### 4.4.4 Zaštita za djecu

Zaštita za djecu sprečava slučajno uključivanje ploče za kuhanje.

■ Na prikazu gumba za upravljanje prikazuje se  $\text{L}$ .

Zaštita za djecu može se aktivirati samo kada su sve zone za roštilj isključene (vidi poglavlje Rukovanje).

## 5 Montaža

- ▶ Obratite pozornost na sve sigurnosne napomene i upozorenja (v. pogl. Sigurnost).
- ▶ Obratite pažnju na isporučene upute proizvođača.

**INFORMACIJE** Ploča za kuhanje ne smije se montirati iznad rashladnih uređaja, perilica posuđa, štednjaka, pećnica kao ni perilica i sušilica rublja.

**INFORMACIJE** Površina za odlaganje na radnim pločama i zidne priključne letvice moraju biti izrađeni od materijala otpornog na toplinu (do oko 100 °C).

**INFORMACIJE** Izreze u radnoj ploči prikladnim materijalom treba zabrtviti za zaštitu od vlage ili po potrebi zaštititi od topline.

**INFORMACIJE** Gumbi za upravljanje smiju se priključivati na priključke ploče za kuhanje koji su za to predviđeni.

### 5.1 Provjera opsega isporuke

Naziv	Broj
Ploča za kuhanje	1
Gumb za upravljanje	2
Upute za uporabu i montažu	1
Pričvrtni vijak ploče za kuhanje	4
Set ploča za izjednačavanje visine	1
Montažne trake ploče za kuhanje	4
Kabel gumba za upravljanje	2
Kabel automatskog odvoda	1
Tepan strugač	1

Tablica 5.1 Opseg isporuke

- ▶ Provjerite je li opseg isporuke potpun ili oštećen.
- ▶ Ako dijelovi isporuke nedostaju ili su oštećeni, odmah o tome obavijestite servisnu službu BORA.
- ▶ Ni u kojem slučaju ne montirajte oštećene dijelove.
- ▶ Na odgovarajući način zbrinite transportnu ambalažu (v. pogl. Stavljanje izvan pogona i zbrinjavanje).

### 5.2 Alati i pomagala

Za stručnu montažu ploče za kuhanje potreban vam je sljedeći alat:

- Olovka

- Mjerna sredstva
- Bušilica ili akumulatorska bušilica s Forstner svrdlom od Ø 50 mm
- Odvijač/ključ, šesterostran (Torx) 20
- Silikonska masa za brtvljenje izrezanih površina

### 5.3 Upute za montažu

#### 5.3.1 Sigurnosni razmaci

- ▶ Poštujte sljedeće sigurnosne razmake:

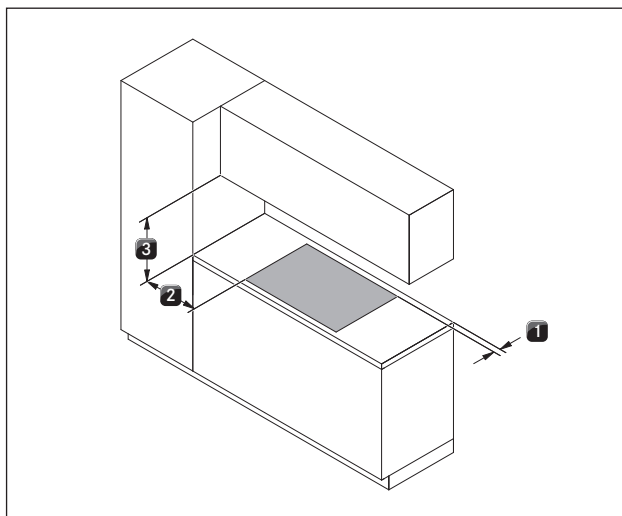

Prikaz 5.1 Minimalne udaljenosti

- [1] Minimalna udaljenost od 50 mm straga od izreza u radnoj ploči do stražnjeg ruba radne ploče.
- [2] Minimalna udaljenost od 300 mm lijevo i desno od izreza u radnoj ploči do susjednog ormara ili zida prostorije.
- [3] Minimalna udaljenost od 600 mm između radne ploče i gornjeg ormara.

#### 5.3.2 Radna ploča i kuhinjski namještaj

- ▶ Radnu ploču izrežite uz poštivanje navedenih dimenzija izreza.
- ▶ Osigurajte stručno brtvljenje izrezanih površina radnih ploča.
- ▶ Pridržavajte se propisa proizvođača radne ploče.
- U području izreza u radnoj ploči treba ukloniti eventualno prisutne prečke na namještaju.
- Ispod ploče za kuhanje s odvodom pare nije potreban međuprostor.
- Ako je unutar uređaja predviđena zaštita kabela (međuprostor), on se mora pričvrstiti tako da se može izvaditi za radove održavanja.
- Ladice odnosno pretinci u donjem ormaru moraju se moći izvaditi.
- Za recirkulacijske uređaje u kuhinjskom se namještaju mora osigurati otvor za povratak protoka > 500 cm<sup>2</sup> (npr. skraćivanjem podnih letvica ili uporabom prikladnih lamelnih postolja).

## 5.4 Dimenzije izreza

**INFORMACIJE** Sve mjere od prednjeg ruba prednje ploče.

### Istureni dio radne ploče

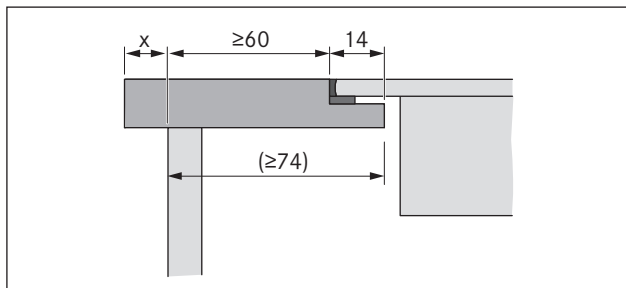

Prikaz 5.2 Istureni dio radne ploče

- Prilikom izrade izreza radne ploče obratite pažnju na istureni dio radne ploče x. Vrijedi za montažu u ravnini s površinom i montažu površine.

#### 5.4.1 Montaža u ravnini s površinom

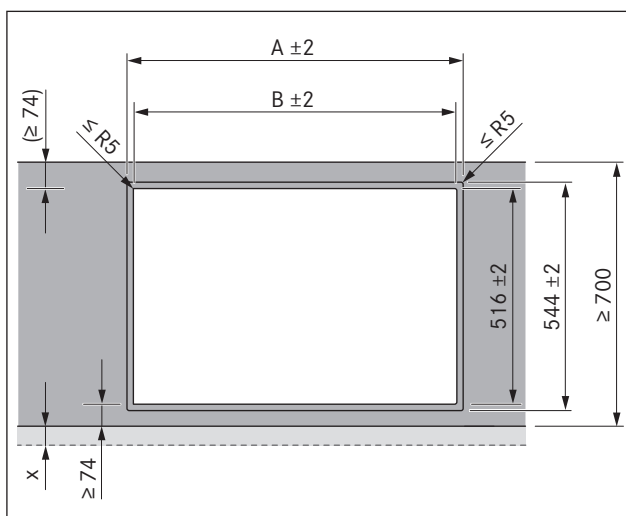



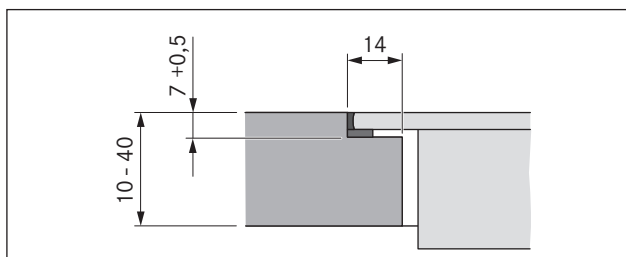

Prikaz 5.3 Dimenzije izreza za montažu u ravnini s površinom

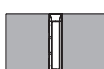

Prikaz 5.4 Dimenzije pregiba za montažu u ravnini s površinom

Dimenzije izreza kod ugradnje ploča za kuhanje odnosno ploča za kuhanje i odvoda pare jedno pored drugog:

Ploče za kuhanje/ odvod pare	A u mm	B u mm	
	1/0	374	346
	1/1	485	457
	2/1	856	828
	3/2	1338	1310
	4/2	1709	1681

Tablica 5.2 Dimenzije izreza za kombinacije uređaja za montažu u ravnini s površinom

#### 5.4.2 Montaža površine

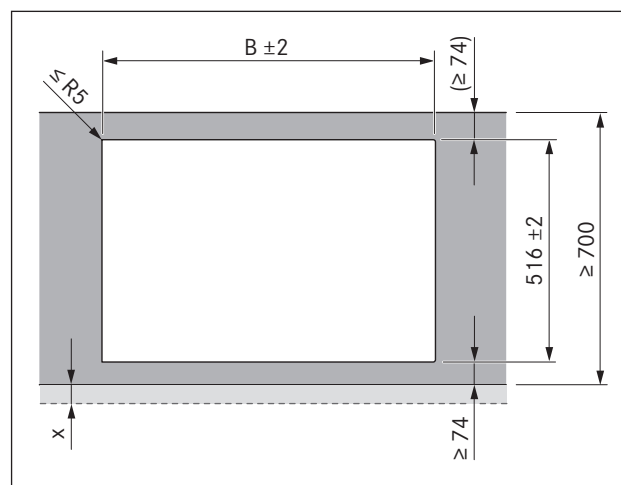



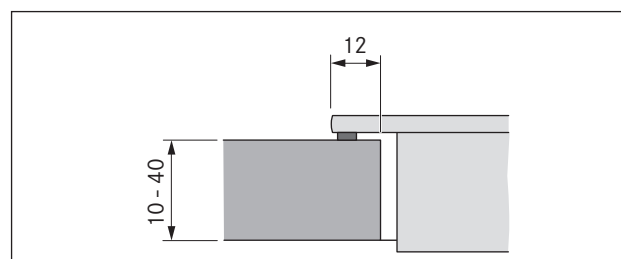

Prikaz 5.5 Dimenzije izreza za montažu površine

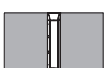

Prikaz 5.6 Izrez kod montaže površine

Dimenzije izreza kod ugradnje ploča za kuhanje odnosno ploča za kuhanje i odvoda pare jedno pored drugog:

Ploče za kuhanje/ odvod pare		B u mm
	1/0	346
	1/1	457
	2/1	828
	3/2	1310
	4/2	1681

Tablica 5.3 Dimenzije izreza za kombinacije uređaja za montažu površine

## 5.5 Montaža ploče za kuhanje

**INFORMACIJE** Između ugradbenih uređaja predviđen je po jedan milimetar razmaka.

**INFORMACIJE** Oko ugradbenih uređaja predviđena su dva milimetra razmaka.

**INFORMACIJE** Preporuča se da se između susjednih ploča za kuhanje montira po jedna montažna šina (montažna šina PZMS dostupna kao pribor).

**INFORMACIJE** Ploča za kuhanje može se alternativno ugraditi okrenuta za 180°.

### 5.5.1 Ugradnja gumba za upravljanje u otvor donjeg ormarića

**INFORMACIJE** Prethodno izbušite provrte kako ne bi došlo do kidanja otvora.

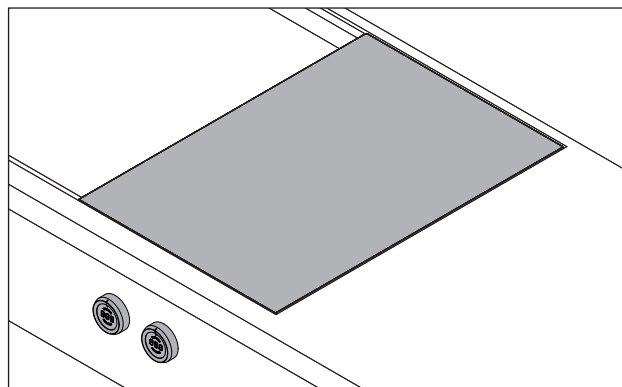

Prikaz 5.7 Gumb za upravljanje i ploča za kuhanje u ugrađenom stanju

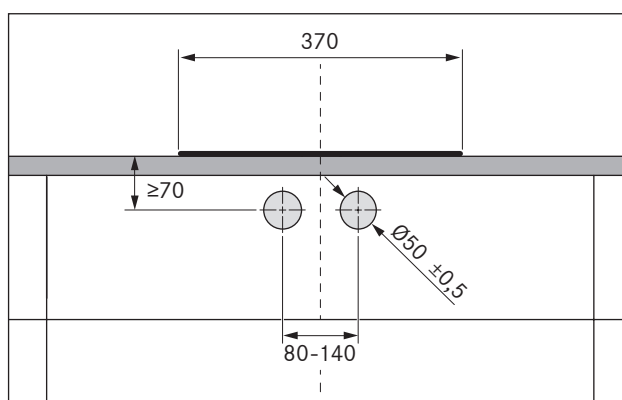

Prikaz 5.8 Predložak za bušenje

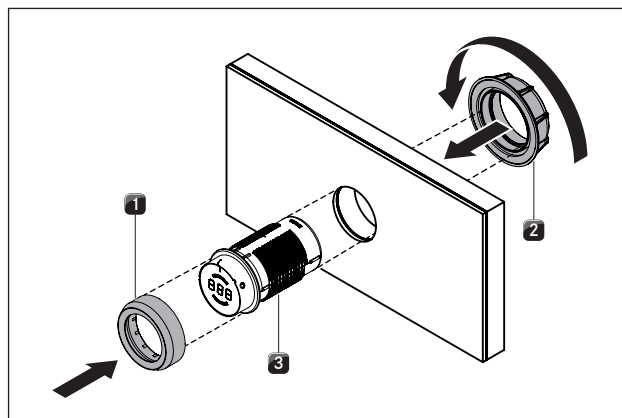

Prikaz 5.9 Montaža gumba za upravljanje

- ▶ Skinite prsten gumba [1].
- ▶ Odvrnite pričvrсну maticu [2].
- ▶ Sprijeda utaknite gumb za upravljanje [3] kroz izbušenu rupu u otvoru donjeg ormarića.
- ▶ Straga zavrnite pričvrсну maticu [2] na gumb za upravljanje [3] i lagano je povucite.
- ▶ Usmerite gumb za upravljanje [3] putem oznake okomito na položaj 12 sati.
- ▶ Zategnite pričvrсну maticu [2].
- ▶ Prsten gumba [1] postavite na gumb za upravljanje [3].



## Primjeri otvora grla

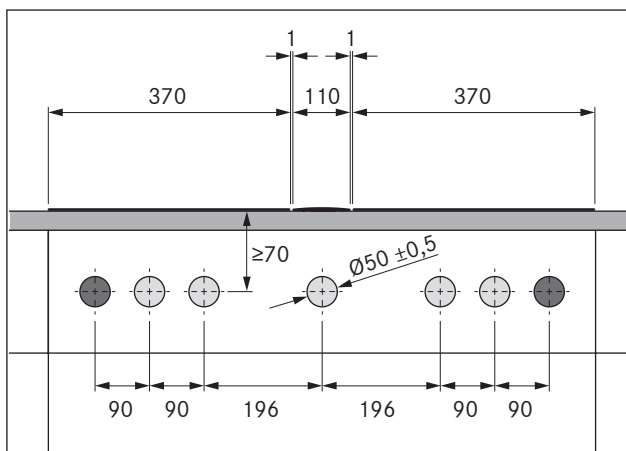

Prikaz 5.10 Otvori grla kod 2 ploče za kuhanje i 1 odvoda pare

- [1] Provrte za utičnicu (2x van)
- [2] Provrte za gumb za upravljanje (5x)
- [3] Ploča za kuhanje (2x)
- [4] Odvod pare
- [5] Radna ploča
- [6] Otvor donjeg ormarića

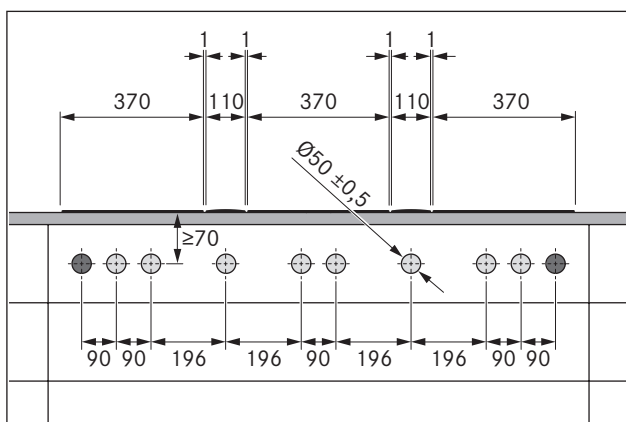

Prikaz 5.11 Otvori grla kod 3 ploče za kuhanje i 2 odvoda pare

- [1] Provrte za utičnicu (2x van)
- [2] Provrte za gumb za upravljanje (8x)
- [3] Ploča za kuhanje (3x)
- [4] Odvod pare (2x)
- [5] Radna ploča
- [6] Otvor donjeg ormarića

## 5.5.2 Ugradnja ploče za kuhanje

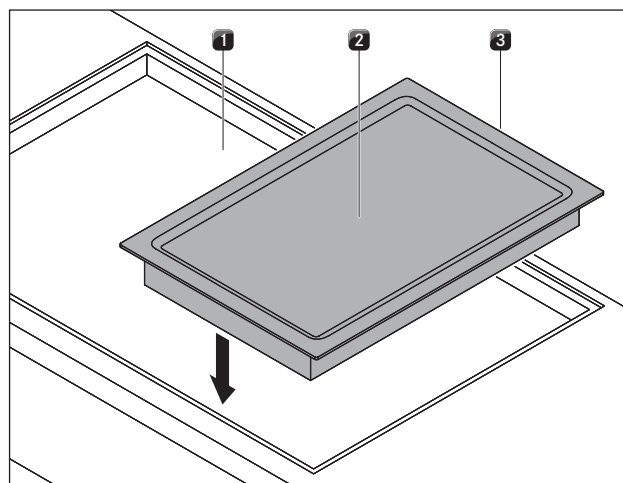

Prikaz 5.12 Umetanje ploče za kuhanje

- [1] Izrez u radnoj ploči
- [2] Tepan roštilj od nehrđajućeg čelika
- [3] Priključci na gumb za upravljanje i automatski odvod

- Umetnite Tepan roštilj od nehrđajućeg čelika [2] u izrez u radnoj ploči [1].
- Precizno usmjerite Tepan roštilj od nehrđajućeg čelika [2].
- Pazite da su priključci gumba za upravljanje i automatskog odvoda [3] pri normalnoj ugradnji straga.

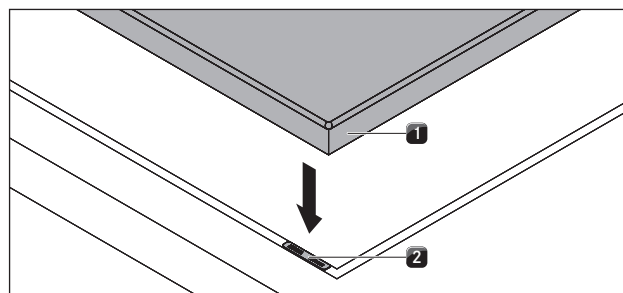

Prikaz 5.13 Ploča za kuhanje i ploče za izjednačavanje visine

- [1] Ploča za kuhanje
- [2] Ploče za izjednačavanje visine

- Ispod po potrebi položite ploče za izjednačavanje visine [2].

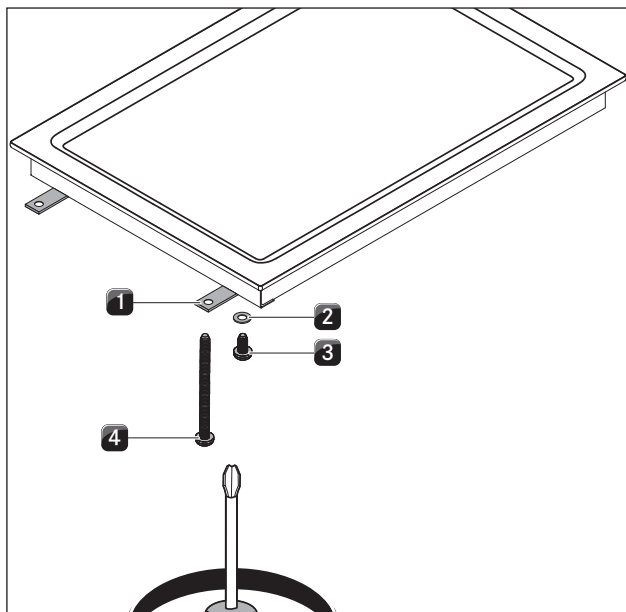

Prikaz 5.14 Kopče za pričvršćivanje

- [1] Kopča za pričvršćivanje
- [2] Podloška
- [3] Vijak
- [4] Vijak (60 mm)

- ▶ Pričvrstite ploču za kuhanje kopčama za pričvršćivanje [1].
- ▶ Pritegnite kopče za pričvršćivanje vijcima [3] i [4] uz korištenje podloške [2] s maksimalno 2 Nm.
- ▶ Provjerite ispravnu usmjerenost.
- ▶ Nakon završetka svih radova montaže izradite fuge na uređajima crnom silikonskom masom za brtvljenje otpornom na toplinu.

### 5.5.3 Ugradnja okrenuta za 180°

- ▶ Okrenite ploču za kuhanje za 180°.
- ▶ Nastavite s ugradnjom kako je prije opisano.
- ▶ U izborniku za konfiguraciju podesite smjer ugradnje (v. Izbornik za konfiguraciju).

**INFORMACIJE** Ako se montaža obavi okrenuta za 180°, priključci gumba za upravljanje i automatskog odvoda nalaze se sprijeda.

**INFORMACIJE** Kabeli odgovarajuće dužine sadržani su u opsegu isporuke.

### 5.5.4 Izrađivanje fuga na ploči za kuhanje

- ▶ Pazite da ispod ploče za kuhanje ne dospije silikonska masa za brtvljenje.

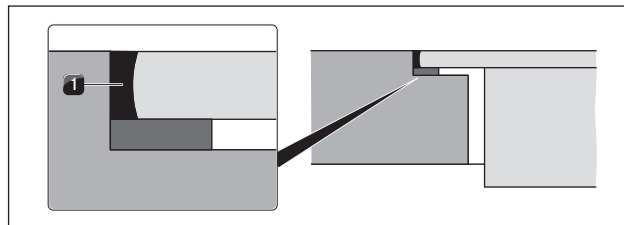

Prikaz 5.15 Silikonska masa za brtvljenje kod montaže u ravini s površinom

- [1] Crna silikonska masa za brtvljenje otporna na vrućinu

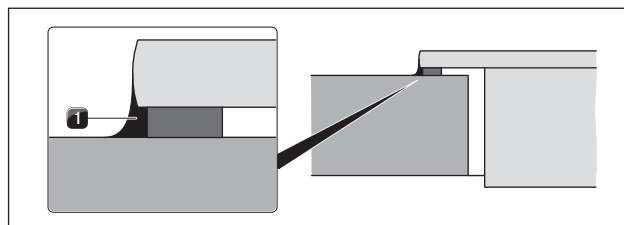

Prikaz 5.16 Silikonska masa za brtvljenje kod montaže površine

- [1] Crna silikonska masa za brtvljenje otporna na vrućinu

### 5.5.5 Uspostava komunikacije

Dijelovi uređaja spajaju se plosnatim kabelom koji je sadržan u opsegu isporuke.

- ▶ Uspostavite spoj ploče za kuhanje i gumba za upravljanje.
- ▶ Uspostavite spoj ploče za kuhanje i odvoda pare.

### Priključivanje zona za kuhanje

**INFORMACIJE** Lijevi gumb za upravljanje tvornički je predviđen za upravljanje prednjom zonom za kuhanje, a desni za upravljanje stražnjom zonom za kuhanje.

### Priključak na gumbu za upravljanje

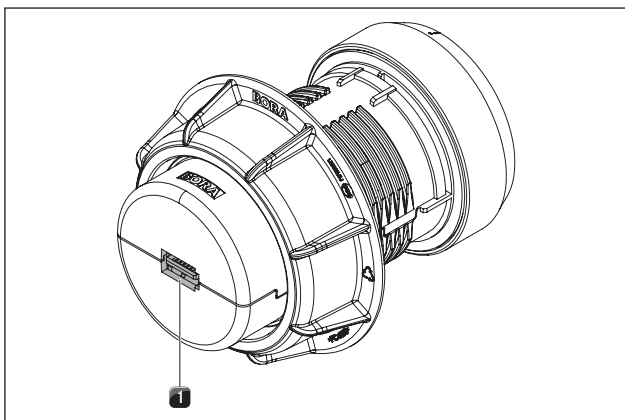

Prikaz 5.17 Priključak gumba za upravljanje, stražnja strana

[1] Priključak gumba za upravljanje, stražnja strana

### Priključci na ploči za kuhanje

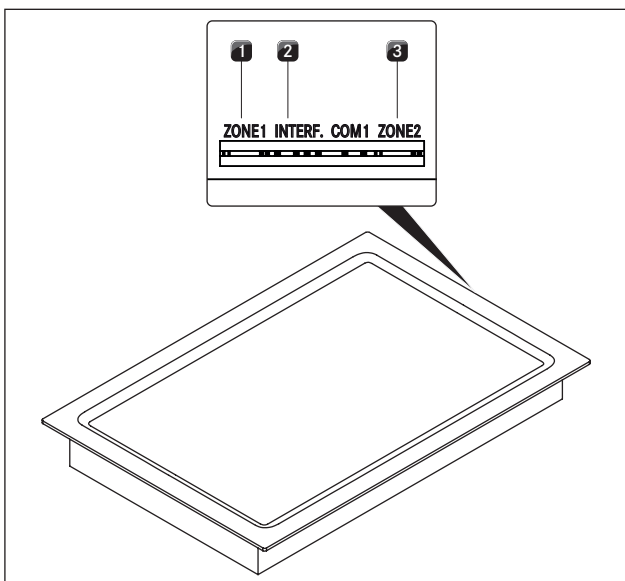

Prikaz 5.18 Priključak gumba za upravljanje na ploču za kuhanje, stražnja strana

- [1] Priključak gumba za upravljanje prednjom zonom za kuhanje (zona 1)
- [2] Priključak automatskog odvoda
- [3] Priključak gumba za upravljanje stražnjom zonom za kuhanje (zona 2)

### Standardno priključivanje zona za kuhanje

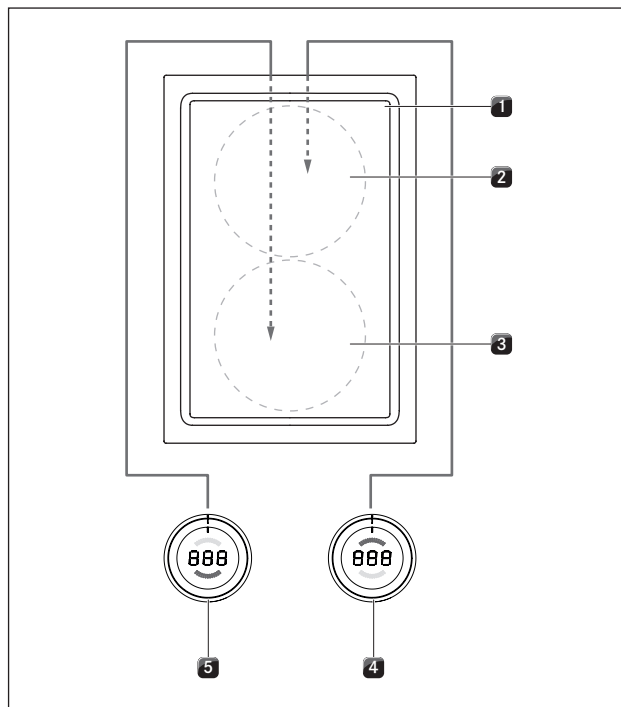

Prikaz 5.19 Standardno priključivanje zona za kuhanje

- [1] Ploča za kuhanje
- [2] Zona za kuhanje straga (zona 2)
- [3] Zona za kuhanje sprijeda (zona 1)
- [4] Gumb za upravljanje zonom za kuhanje straga (zona 1)
- [5] Gumb za upravljanje zonom za kuhanje sprijeda (zona 2)

- Spojite priključak na stražnjoj strani lijevog gumba za upravljanje [5] s priključkom „Zona 2” na stražnjoj strani ploče za kuhanje [1].
- Spojite priključak na stražnjoj strani desnog gumba za upravljanje [4] s priključkom „Zona 1” na stražnjoj strani ploče za kuhanje [1].

### Priključak zona za kuhanje pri ugradnji ploče za kuhanje okrenutoj za 180°

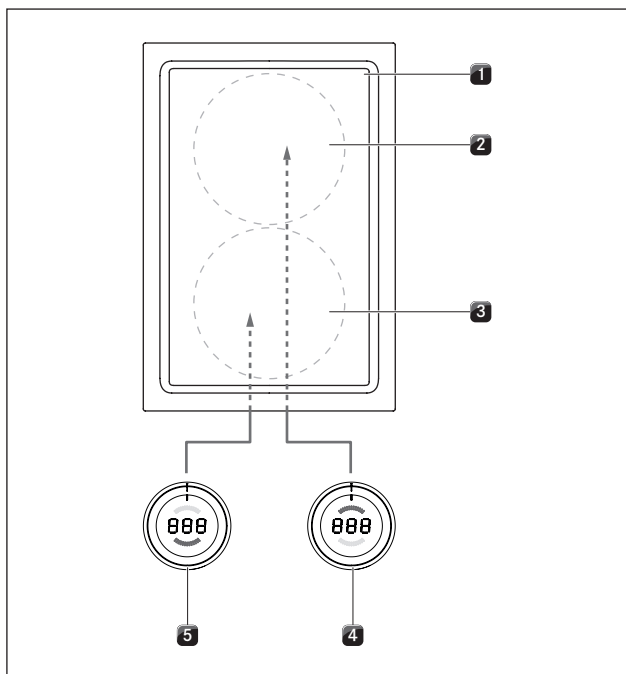

Prikaz 5.20 Priključak zona za kuhanje pri ugradnji okrenutoj za 180°

- [1] Ploča za kuhanje
- [2] Zona za kuhanje straga (zona 2)
- [3] Zona za kuhanje sprijeda (zona 1)
- [4] Gumb za upravljanje zonom za kuhanje straga (zona 2)
- [5] Gumb za upravljanje zonom za kuhanje sprijeda (zona 1)

- ▶ Spojite priključak na stražnjoj strani lijevog gumba za upravljanje [5] s priključkom „Zona 1” na stražnjoj strani ploče za kuhanje [1].
- ▶ Spojite priključak na stražnjoj strani desnog gumba za upravljanje [4] s priključkom „Zona 2” na stražnjoj strani ploče za kuhanje [1].
- ▶ U izborniku za konfiguraciju ispravno podesite raspored zona za kuhanje unutar prikaza gumba za upravljanje (vidi Izbornik za konfiguraciju, ugradnja 0° ili 180°).

### Priključak automatskog odvoda

- ▶ Spojite odvod pare i za to predviđeni priključak za automatski odvod na ploči za kuhanje.

### 5.5.6 Izvedba strujnog priključka

- ▶ Obratite pozornost na sve sigurnosne napomene i upozorenja (v. pogl. Sigurnost).
- ▶ Pridržavajte se svih državnih i regionalnih zakona, propisa i dodatnih propisa lokalnog poduzeća za distribuciju električne energije.

**INFORMACIJE** Priključak na struju smije izvesti samo ovlašteni stručni radnik. On preuzima i odgovornost za urednu instalaciju i puštanje u pogon.

**INFORMACIJE** Ovaj uređaj predviđen je za rad na električnoj mreži s prividnim otporom sustava  $Z_{max}$  na mjestu predaje (kućni priključak) od maksimalno 0,104 oma. Korisnik mora osigurati da uređaj radi samo na onoj električnoj mreži koja ispunjava ovaj uvjet. Ako je potrebno, prividni otpor sustava može se saznati od lokalnog poduzeća za opskrbu energijom.

Vod mrežnog priključka koji treba upotrijebiti (već prethodno montiran) mora biti barem tipa SiHF. (v. tab. Osigurač i minimalni presjek ).

Priključak	Osigurač	Minimalni presjek
Jednofazni priključak	1 x 25 A	2,5 mm <sup>2</sup>
Dvofazni priključak	2 x 16 A	2,5 mm <sup>2</sup>

Tablica 5.4 Osigurač i minimalni presjek

- Ako je priključni vod oštećen, mora se zamijeniti. Zamjenu smije provesti samo ovlašteni servis.
- ▶ Isključite glavni prekidač/automatski osigurač prije priključivanja ploče za kuhanje.
- ▶ Osigurajte glavni prekidač/automatski osigurač od nedozvoljenog ponovnog uključivanja.
- ▶ Uspostavite beznaponsko stanje.
- ▶ Priključite ploču za kuhanje na mrežni priključni vod isključivo fiksnim spojem.

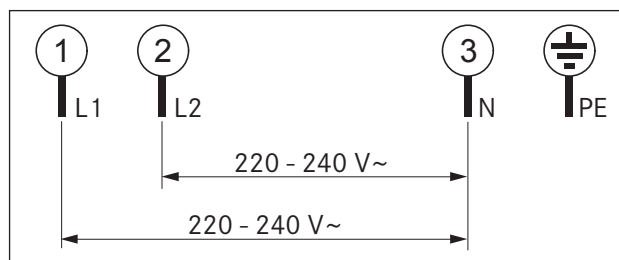

Prikaz 5.21 Priključna shema, dvofazna

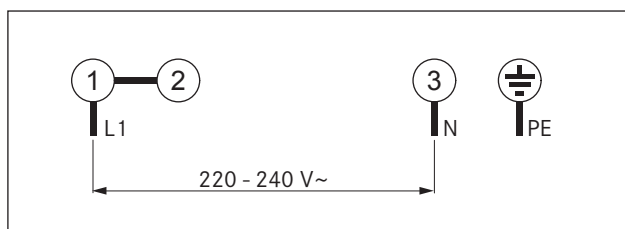

Prikaz 5.22 Priključna shema, jednofazna

- ▶ Provjerite je li montaža ispravno provedena.
- ▶ Uključite glavni prekidač/automatski osigurač.
- ▶ Pustite ploču za kuhanje u pogon (vidi pogl. Rukovanje).
- ▶ Ispitajte rade li sve funkcije ispravno.

## 5.6 Izbornik za konfiguraciju

Nakon montaže možete provesti osnovna podešavanja ploče za kuhanje, koje možete ponovno promijeniti u bilo kojem trenutku.

### 5.6.1 Pokretanje izbornika za konfiguraciju

- ▶ Okrenite gumb za upravljanje na položaj 11 sati.⏰
- ▶ Na jednu sekundu dodirnite površinu gumba za upravljanje osjetljivu na dodir.👆
- ▶ Unutar 3 sekunde još jednom dodirnite površinu osjetljivu na dodir i držite kontakt 5 sekundi.
- Na prikazu gumba za upravljanje prikazuje se **C**, oglašava se akustički signal i pokreće se izbornik za konfiguraciju.

### 5.6.2 Odabir točke izbornika

- ▶ Okretanjem prstena gumba podesite željenu točku izbornika.

Možete odabrati sljedeće točke izbornika:

Točke izbornika	
<b>C0</b>	Glasnoća signalnog tona
<b>C1</b>	Odabir načina rada (normalni način ili demo način rada)
<b>C2</b>	Ugradnja 0° ili 180°
<b>C3</b>	Vrsta prikaza gumba za upravljanje
<b>C9</b>	Dostupnost funkcije stanke

Tablica 5.5 Točke izbornika u izborniku za konfiguraciju

- ▶ Na 1 sekundu dodirnite površinu osjetljivu na dodir kako biste potvrdili željenu točku izbornika.
- Pokreće se podizbornik i prikaz se mijenja u neku troznamenkastu kombinaciju (npr. **C23**).

**INFORMACIJE** Kod prikazane troznamenkaste kombinacije desna znamenka prikazuje vrijednost koja je pohranjena u sustavu.

### Postavljanje glasnoće signalnog tona

Kada potvrdite točku izbornika **C0** možete postaviti glasnoću signalnog tona.

Podešavanje	Glasnoća signalnog tona	
<b>C00</b>	100 % (maks. glasnoća)	Tvornička postavka
<b>C01</b>	10 % (min. glasnoća)	
<b>C02</b>	20 %	
<b>C03</b>	30%	
<b>C04</b>	40%	
<b>C05</b>	50%	
<b>C06</b>	60%	
<b>C07</b>	70%	
<b>C08</b>	80%	
<b>C09</b>	90%	

Tablica 5.6 Glasnoća signalnog tona

### Odabir načina rada

Kada potvrdite točku izbornika **C1** možete odabrati način rada.

Podešavanje	Način rada	
<b>C10</b>	Normalni način rada	Tvornička postavka
<b>C11</b>	Demo način rada	

Tablica 5.7 Načini rada

**INFORMACIJE** U demo načinu rada navedene su sve funkcije gumba za upravljanje. Deaktivirana je funkcija zagrijavanja ploče za kuhanje. Demo način rada primjenjuje se primjerice kod izložbe uređaja.

### Ugradnja 0° ili 180°

U točki izbornika **C2** možete podesiti je li ploča za kuhanje ugrađena tako da je okrenuta za 180°.

Podešavanje	Prikaz	
<b>C20</b>	Ugradnja 0°	Tvornička postavka
<b>C21</b>	Ugradnja 180°	

Tablica 5.8 Smjer ugradnje

**INFORMACIJE** Postavka **C21** pri ugradnji okrenutoj za 180° ispravno podešava raspored zona za kuhanje unutar prikaza gumba za upravljanje.

### Vrsta prikaza gumba za upravljanje

U točki izbornika **C3** možete podesiti hoće li na prikazu gumba za upravljanje biti prikazana temperatura, razina snage ili mješovito.

Podešavanje	Prikaz	
<b>C30</b>	Temperaturni prikaz u °C	Tvornička postavka
<b>C31</b>	Pokazivač razine snage	
<b>C32</b>	Mješoviti prikaz	

Tablica 5.9 Prikaz gumba za upravljanje

Varijante prikaza gumba za upravljanje:

Temperaturne razine	niske temperaturne razine	C30	C31	C32
80° C		80		80
90° C		90	1	90
100° C		100		100
110° C		110	=	110
120° C		120		120
130° C		130	≡	130
140° C		140		140
150° C		150	1	1
160° C		160	2	2
170° C		170	3	3
180° C		180	4	4
190° C		190	5	5
200° C		200	6	6
210° C		210	7	7
220° C		220	8	8
230° C		230	9	9
250° C		250	P	P

Tablica 5.10 Varijante prikaza gumba za upravljanje

### Dostupnost funkcije stanke

Kada potvrdite točku izbornika **C9**, možete trajno deaktivirati funkciju stanke.

Podešavanje	Funkcija stanke dostupna/deaktivirana	
<b>C90</b>	Funkcija stanke aktivirana	Tvornička postavka
<b>C91</b>	Funkcija stanke deaktivirana	
<b>C92</b>	Funkcija stanke s pokazivačem razine snage aktivirana	

Tablica 5.11 Dostupnost funkcije stanke

### 5.6.3 Promjena podešene vrijednosti

- ▶ Okrenite prsten gumba u smjeru kazaljke na satu kako biste povisili vrijednost.
- ▶ Okrenite prsten gumba u smjeru suprotnom od kazaljke na satu kako biste smanjili vrijednost.
- ▶ Na 1 sekundu dodirnite površinu gumba za upravljanje osjetljivu na dodir kako biste potvrdili novu vrijednost. Vrijednost je pohranjena i oglašava se akustički signal. Na prikazu gumba za upravljanje ponovno će se prikazati prethodno odabrana točka izbornika.

### 5.6.4 Izlaz iz izbornika za konfiguraciju

- ▶ Okrećite prsten gumba sve dok se ne pojavi prikaz **C**.
- ▶ Na 1 sekundu dodirnite površinu osjetljivu na dodir kako biste izašli iz izbornika za konfiguraciju. Prikaz nestaje i oglašava se signalni ton.
- ▶ Okrenite prsten gumba na položaj 12 sati.

**INFORMACIJE** Ako je prošlo 2 minute bez konfiguracije postavki u nekoj točki izbornika ili podizbornika, izbornik za konfiguraciju automatski se gasi.

## 5.7 Predaja korisniku

Nakon montaže:

- ▶ Objasnite korisniku bitne funkcije.
- ▶ Obavijestite korisnika o svim aspektima rukovanja i primjene važnima za sigurnost.
- ▶ Zalijepite isporučenu tipsku pločicu na stražnju stranu ovih uputa za uporabu i montažu.
- ▶ Predajte korisniku pribor i upute za uporabu i montažu koje treba spremati na sigurno mjesto.

## 6 Rukovanje

- ▶ Prilikom svakog rukovanja obratite pozornost na sve sigurnosne napomene i upozorenja (vidi poglavlje Sigurnost).

**INFORMACIJE** Ploča za kuhanje smije raditi samo kada je ugrađen filter masnoće od nehrđajućeg čelika (vidi upute za uporabu za odvod pare).

**INFORMACIJE** Prije prve uporabe ploče za kuhanje očistite zonu za roštilj (vidi poglavlje Čišćenje).

**INFORMACIJE** Prije svake uporabe prethodno zagrijavajte zonu za roštilj 5 minuta.

**INFORMACIJE** Prilikom zagrijavanja ili hlađenja ploče za roštilj mogu nastati zvukovi. To je normalna popratna pojava.

**INFORMACIJE** U Tepan roštilju od nehrđajućeg čelika ugrađen je ventilator za hlađenje koji osigurava dug vijek trajanja elektronike i brzo hlađenje površine za roštilj. Pritom se nastanak zvukova s pomoću raznih mjera drži na najmanjoj mogućoj mjeri, no nije ga moguće u potpunosti izbjeći.

**INFORMACIJE** Ventilator nastavlja raditi nakon postupka roštiljanja odnosno nakon čišćenja. Trajanje naknadnog rada ventilatora ograničeno je na maksimalno 20 minuta.

**INFORMACIJE** Prilikom uporabe na ploči za roštilj može nastati izbočina.

**INFORMACIJE** Prilikom roštiljanja odnosno zagrijavanja na višoj razini snage ploča za roštilj može blago posmeđiti.

### 6.1 Opće napomene o rukovanju

Pločom za kuhanje upravlja se preko gumba za upravljanje.

Svaka zona za roštilj regulira se preko gumba za upravljanje. Prednja zona za roštilj preko lijevog gumba, stražnja zona za roštilj preko desnog gumba.

Za svaku zonu za roštilj na raspolaganju je 9 razina snage, maksimalna razina snage i razne funkcije.

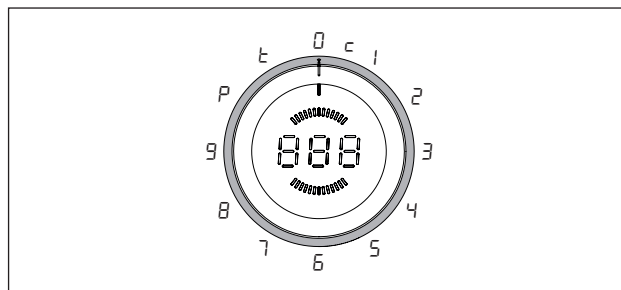

Prikaz 6.1 Raspored prstena gumba

Položaj prstena gumba	Funkcija
0	Isključivanje
c	Funkcija čišćenja i druge razine temperature
1 - 9	Razine snage
P	Maksimalna razina snage
t	Timer-funkcija

Tablica 6.1 Položaji prstena gumba

### 6.2 Prvo puštanje u pogon

- ▶ Prije prvog puštanja u pogon zagrijavajte ploču za roštilj oko 25 minuta na 220 °C (= razina snage 8 za obje zone za roštilj).

**INFORMACIJE** Tijekom ovog postupka mogu se razviti neugodni mirisi.

### 6.3 Rukovanje pločom za kuhanje

#### 6.3.1 Uključivanje zone za roštilj

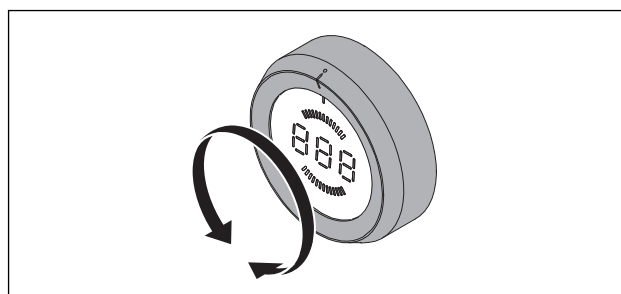

Prikaz 6.2 Uključivanje zone za roštilj

- ▶ Okrenite prsten gumba s položaja 12 sati na neku razinu snage.

### Podešavanje razine snage

- ▶ Okrenite prsten gumba na željenu razinu snage (temperaturu).
- Prikaz gumba za upravljanje tri sekunde prikazuje zadanu temperaturu. Nakon toga treperavo se prikazuje stvarna temperatura prilikom faze zagrijavanja.
- Čim se postigne zadana temperatura, prikaz prestaje treperiti.
- ▶ Tijekom faze zagrijavanja dodirnite površinu osjetljivu na dodir na 1 sekundu ako želite da se prikaže namještena zadana temperatura.

Temperatura	Razine snage konfiguracije C30	Razine snage konfiguracije C31 + C32
150 °C	150	1
160 °C	160	2
170 °C	170	3
180 °C	180	4
190 °C	190	5
200 °C	200	6
210 °C	210	7
220 °C	220	8
230 °C	230	9
250 °C	250	P

Tablica 6.2 Temperature razina snage

### Podešavanje niske razine snage

**INFORMACIJE** Dostupne su dodatne razine snage u niskom području temperature (80 – 140 °C).

**INFORMACIJE** Položaj prstena gumba za niske razine snage je između položaja 12 sati i položaja 1 sat.

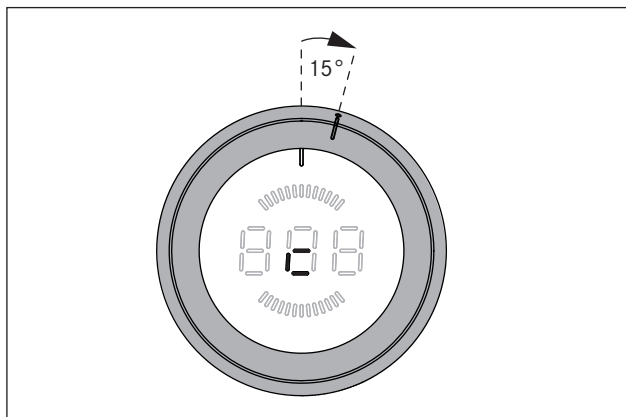

Prikaz 6.3 Položaj prstena gumba za niske razine snage (i funkcija čišćenja)

- ▶ Okrenite prsten gumba iz položaja 12 sati za oko 15° u smjeru kazaljke na satu dok se ondje lagano ne uglati.
- Na prikazu gumba za upravljanje prikazuje se c.
- ▶ Na 1 sekundu dodirnite površinu osjetljivu na dodir.
- Aktivirat će se prva niska razina temperature.
- ▶ Još jednom na 1 sekundu dodirnite površinu osjetljivu na dodir kako biste povećali odnosno smanjili temperaturu.
- Svakim sljedećim dodiranjem površine osjetljive na dodir na 1 sekundu aktivira se sljedeća viša razina snage.
- Kada je postignuta najviša od niskih razina snage, svakim sljedećim dodiranjem površine osjetljive na dodir na 1 sekundu snaga se smanjuje za 1 razinu.

Temperatura	Niske razine snage konfiguracije C30 + C32	Niske razine snage konfiguracije C31
80 °C	80	
90 °C	90	-
100 °C	100	
110 °C	110	=
120 °C	120	
130 °C	130	≡
140 °C	140	

Tablica 6.3 Temperature niskih razina snage

### 6.3.2 Maksimalna razina snage

#### Uključivanje maksimalne razine snage

**INFORMACIJE** Obje zone za roštilj imaju mogućnost uključivanja maksimalne razine snage.

- ▶ Okrenite prsten gumba na položaj 10 sati.
- Na prikazu prstena gumba za upravljanje pokazuje se P i aktivira se maksimalna razina snage.
- Nakon 10 minuta zona za kuhanje automatski se vraća na razinu snage 9.

#### Prijevremeno isključivanje maksimalne razine snage

- ▶ Okrenite prsten gumba na željenu razinu snage.
- Podešena razina snage je aktivirana i prikazuje se na prikazu gumba za upravljanje.



### 6.3.3 Funkcija premošćivanja

**INFORMACIJE** Kada je aktivirana funkcija premošćivanja, obje zone za roštilj rade istodobno na istoj razini snage.

**INFORMACIJE** Kada je aktivirana funkcija premošćivanja, temperatura se prikazuje samo na desnom prikazu gumba za upravljanje.

#### Uključivanje funkcije premošćivanja

Oba gumba za upravljanje nalaze se na položaju 12 sati.

- ▶ Držite površinu gumba za upravljanje osjetljivu na dodir najmanje 1 sekundu.
- Lijevi prikaz gumba za upravljanje prikazuje  $\overline{\square}$ , a desni  $\square$ .
- ▶ Unutar 3 sekunde okrenite prsten desnog gumba za upravljanje na željenu razinu snage.
- Na prikazu desnog gumba za upravljanje prikazat će se razina snage (za obje zone za roštilj).
- Razine snage za obje zone za roštilj sada se mogu regulirati preko desnog gumba za upravljanje.
- Ako se nakon aktiviranja funkcije premošćivanja desni prsten gumba ne okrene unutar 3 sekunde na neku razinu snage, deaktivira se funkcija premošćivanja i ploča za kuhanje se gasi.

#### Isključivanje funkcije premošćivanja

- ▶ Okrenite desni gumb za upravljanje na položaj 12 sati.
- Funkcija premošćivanja i ploča za kuhanje su isključeni.

### 6.3.4 Funkcija čišćenja

**INFORMACIJE** Položaj prstena gumba za funkciju čišćenja je između položaja 12 sati i položaja 1 sat (vidi niske razine snage).

- ▶ Okrenite prstene oba gumba za upravljanje iz položaja 12 sati za oko 15° u smjeru kazaljke na satu dok se ne uglave.
- Na prikazima gumba za upravljanje prikazuje se  $\square$ .
- Tijekom postupka zagrijavanja odnosno hlađenja trepere prikazi zone za roštilj u obliku polumjeseca.
- ▶ Pričekajte da prikazi zone za roštilj prestanu treperiti.
- Čim se postigne optimalna temperatura za čišćenje od 70°, prikazi zone za roštilj prestaju treperiti.
- ▶ Čistite Tepan roštilj od nehrđajućeg čelika onako kako je opisano u poglavlju Čišćenje i održavanje.

**INFORMACIJE** Funkcija čišćenja obvezno se mora aktivirati za obje zone za roštilj jer u suprotnom može doći do opeklina.

**INFORMACIJE** S čišćenjem započnite tek kad se postigne optimalna temperatura za čišćenje (vidi i poglavlje Čišćenje).

#### Isključite funkciju čišćenja

- ▶ Okrenite oba gumba za upravljanje u položaj 12 sati.
- Funkcija čišćenja i ploča za kuhanje su isključeni.

### 6.3.5 Zaštita za djecu

**INFORMACIJE** Zaštita za djecu može se aktivirati ili trajno deaktivirati samo ako se oba prstena gumba nalaze u položaju 12 sati i ako nijedna funkcija nije aktivna.

#### Aktiviranje zaštite za djecu

- ▶ Držite površinu gumba za upravljanje osjetljivu na dodir 5 sekundi.
- Oglašava se akustički signal i prikaz gumba za upravljanje mijenja se u  $\square$ . Nakon 10 sekundi prikaz nestaje i aktivirana je zaštita za djecu.

#### Trajno deaktiviranje zaštite za djecu

- ▶ Držite površinu gumba za upravljanje osjetljivu na dodir 5 sekundi.
- Oglašava se akustički signal i prikaz gumba za upravljanje mijenja se u  $\square$ . Nakon 10 sekundi prikaz nestaje i zaštita za djecu trajno je deaktivirana.

#### Deaktiviranje zaštite za djecu za jedan proces kuhanja

- ▶ Okrenite prsten gumba iz položaja 12 sati na neku razinu snage.
- Na prikazu gumba za upravljanje prikazuje se  $\square$ .
- ▶ Držite površinu gumba za upravljanje osjetljivu na dodir 5 sekundi.
- Oglašava se akustički signal i na prikazu gumba za upravljanje prikazuje se odabrana razina snage.
- Zaštita za djecu deaktivirana je samo za ovo kuhanje i željena razina snage može se podesiti.
- Pri sljedećem je uključivanju zaštita za djecu ponovo aktivirana.

**INFORMACIJE** Ploča za kuhanje isključuje se nakon kuhanja (okretanjem prstena gumba u položaj 12 sati), a zaštita za djecu automatski se ponovno aktivira.

### 6.3.6 Uporaba timer-funkcija

**INFORMACIJE** Za timer-funkcije možete podesiti vremenski interval od 1 do 120 minuta.

#### Podešavanje vremena

- ▶ Okrenite prsten gumba na položaj 11 sati.
- Na prikazu gumba za upravljanje javlja se 1.
- ▶ Površinu osjetljivu na dodir dodirujte jednu sekundu.
- Oglašava se akustički signal i na prikazu gumba za upravljanje javlja se 000.
- ▶ Unutar 3 sekunde okrenite prsten gumba kako biste podesili vrijeme timera.
- Okretanje u smjeru kazaljke na satu povećava vrijeme (počevši u 0. minuti), okretanje obrnuto od smjera kazaljke na satu smanjuje vrijeme (počevši u 120. minuti).
- U području od 0 do 20 minuta vrijeme se povećava/ smanjuje za po jednu minutu u oba smjera okretanja, a u ostatku područja za 5 minuta.
- Ako se unutar 3 sekunde ne podesi vrijeme, timer se deaktivira i prikaz gumba za podešavanje mijenja se u 1.
- ▶ Unutar 3 sekunde dodirnite površinu osjetljivu na dodir kako biste potvrdili podešeno vrijeme.
- Oglašava se akustički signal i podešena vrijednost počinje treperiti na prikazu gumba za podešavanje.

#### Aktiviranje timer-funkcija

- ▶ Unutar 3 sekunde nakon potvrđivanja podešenog vremena okrenite prsten gumba na željenu razinu snage.
- Aktivira se timer-funkcija i podešeno vrijeme istječe.
- Prikaz naizmjenično (svake 3 sekunde) pokazuje razinu snage i preostalo vrijeme (iznad 2. minute po minutama, ispod 2. minute po sekundama).
- Kod preostalog vremena od 2 minute prikazuje se samo preostalo vrijeme.
- Nakon isteka vremena isključuje se zona za kuhanje i akustički signal oglašava se 2 minute te na prikazu gumba za upravljanje treperi 000.
- Treperenje i signalni ton mogu se prijevremeno prekinuti dodiranjem površine osjetljive na dodir ili okretanjem prstena gumba na položaj 12 sati.

#### Prijevremeno prekidanje timera:

- ▶ Okrenite prsten gumba na položaj 12 sati.
- Prikaz gumba za upravljanje mijenja se na 0, oglašava se signalni ton i isključuje se zona za kuhanje.

#### Podešavanje kratkotrajnog timera (pješanog sata)

- ▶ Unutar 3 sekunde nakon potvrđivanja podešenog vremena okrenite prsten gumba na položaj 12 sati.
- Aktivira se kratkotrajni timer i podešeno vrijeme istječe.
- Prikaz gumba za upravljanje pokazuje aktualno preostalo vrijeme (iznad 2. minute po minutama, ispod 2. minute po sekundama).

- Nakon isteka vremena akustički signal oglašava se 2 minute i na prikazu gumba za upravljanje treperi 000.
- Treperenje i signalni ton mogu se prijevremeno prekinuti dodiranjem površine osjetljive na dodir.

#### Prijevremeno isključivanje kratkotrajnog timera (pješanog sata):

- ▶ Dodirnite površinu prstena gumba osjetljivu na dodir.
- Kratkotrajni timer deaktivira se prijevremeno.
- Prikaz gumba za upravljanje mijenja se u 0 i oglašava se signalni ton.

### 6.3.7 Stop-funkcija (pauza)

#### Aktivacija stop-funkcije

- ▶ Na 1 sekundu dodirnite površinu gumba za upravljanje osjetljivu na dodir.
- Oglašava se signalni ton i na prikazu gumba za upravljanje prikazuje se 11.
- Postupak kuhanja je prekinut.

**INFORMACIJE** Prekid kuhanja može potrajati maks. 10 minuta. Ako se funkcija pauziranja tijekom ovog vremena ne prekine, isključuje se odgovarajuća zona za kuhanje.

#### Deaktivacija stop-funkcije

- ▶ Na 1 sekundu dodirnite površinu gumba za upravljanje osjetljivu na dodir.
- Oglašava se signalni ton i na prikazu gumba za upravljanje pokazuje se prethodno podešena razina snage.
- Postupak kuhanja se nastavlja.

### 6.3.8 Isključivanje zone za roštilj

**INFORMACIJE** Kada je na prikazu gumba za upravljanje prikazano H, zona za roštilj još je vruća.

**INFORMACIJE** Nakon uporabe isključite zonu za roštilj.

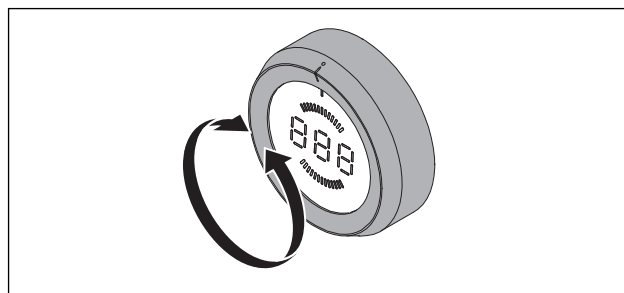

Prikaz 6.4 Isključivanje zone za roštilj

- ▶ Okrenite prsten gumba na položaj 12 sati.
- Oglašava se signalni ton i deaktivira se zona za roštilj.
- Ploča za kuhanje je isključena kada više nije aktivna niti jedna zona za roštilj.
- ▶ Pazite na prikaz preostale topline (vidi poglavlje Opis uređaja).

## 7 Čišćenje i održavanje

- ▶ Obratite pozornost na sve sigurnosne napomene i upozorenja (v. pogl. Sigurnost).
- ▶ Obratite pažnju na isporučene upute proizvođača.
- ▶ Tijekom planiranog čišćenja i održavanja ploča za kuhanje i odvod pare moraju biti potpuno isključeni i hladni kako ne bi došlo do ozljeda (vidi pogl. Rukovanje).
- Redovito čišćenje i održavanje jamče dugi vijek trajanja i optimalan rad.
- ▶ Pridržavajte se sljedećih ciklusa čišćenja i održavanja:

Dijelovi	Ciklus čišćenja
Gumb za upravljanje ploča za kuhanje	Odmah nakon svakog prljanja temeljito uobičajenim sredstvima za čišćenje

Tablica 7.1 Ciklusi čišćenja

### 7.1 Sredstva za čišćenje

**INFORMACIJE** Uporaba agresivnih sredstava za čišćenje i hrapavo dno lonaca mogu oštetiti površinu i uzrokovati tamne mrlje.

Za čišćenje Tepan roštilja od nehrđajućeg čelika potreban je posebni Tepan strugač i prikladno sredstvo za čišćenje.

- ▶ Nikad ne upotrebljavajte parni čistač, grube spužve, abrazivna sredstva ni kemijski agresivna sredstva za čišćenje (npr. sprej za pećnice).
- ▶ Sredstvo za čišćenje nikako ne smije sadržavati pijesak, sodu bikarbonu, kiselinu, lužinu ili kloride.

### 7.2 Održavanje ploče za kuhanje

- ▶ Ne upotrebljavajte ploču za kuhanje kao radnu površinu ili površinu za odlaganje.
- ▶ Nemojte gurati ili povlačiti posuđe po ploči za kuhanje.
- ▶ Održavajte ploču za kuhanje čistom.
- ▶ Odmah uklonite sve vrste prljavštine.

### 7.3 Čišćenje ploče za kuhanje

#### 7.3.1 Čišćenje površine za roštilj od nehrđajućeg čelika

**INFORMACIJE** Strugač upotrebljavajte samo na površini za roštilj jer inače može doći do oštećenja površine.

**INFORMACIJE** Površine od nehrđajućeg čelika čistite samo u smjeru u kojem su izbrušene.

**INFORMACIJE** Limunska kiselina ne smije dospjeti na granične površine ploče za kuhanje i ruba radne ploče jer ih može oštetiti.

**INFORMACIJE** Na površinama od nehrđajućeg čelika ili na površini za roštilj od nehrđajućeg čelika ne upotrebljavajte sredstvo za njegu nehrđajućeg čelika.

#### Manja prljavština

- ▶ Provjerite je li ploča za kuhanje isključena (vidi pogl. Rukovanje).
- ▶ Pričekajte da se površina za roštilj od nehrđajućeg čelika dovoljno ohladi.
- ▶ Uklonite manju prljavštinu mokrom krpom i sredstvom za pranje.
- ▶ Površinu očišćenu vodom osušite mekom krpom kako ne bi nastale mrlje od vode odnosno kamenca (žučkaste mrlje).

#### Normalna prljavština

- ▶ Osigurajte da je funkcija čišćenja aktivirana za obje zone za roštilj (v. pogl. Rukovanje).
- ▶ Pričekajte da prikazi zona za roštilj prestanu treperiti (= optimalna temperatura čišćenja od 70 °C).
- ▶ Na površinu za roštilj stavite čistu, hladnu vodu.
- ▶ Pustite vodu da djeluje oko 15 minuta.
- ▶ Uklonite svu grubu prljavštinu i ostatke hrane s ploče za roštilj Tepan strugačem.
- ▶ Ostatak prljavštine i vode uklonite čistom krpom.
- ▶ Osušite ploču za kuhanje čistom krpom.

#### Jaka zaprljanja

- ▶ Osigurajte da je funkcija čišćenja aktivirana za obje zone za roštilj (v. pogl. Rukovanje).
- ▶ Pričekajte da prikazi zona za roštilj prestanu treperiti (= optimalna temperatura čišćenja od 70 °C).
- ▶ U posebnoj posudi s toplom vodom (oko 200 ml) otopite jednu jušnu žlicu limunske kiseline (oko 10 – 15 ml).
- ▶ Otopinu stavite na toplu površinu za roštilj.
- ▶ Pustite otopinu da djeluje oko 5 – 8 minuta.
- ▶ Plastičnom četkicom odvojite zapečene ostatke od roštilja s površine za roštilj.
- ▶ Potpuno uklonite ostatke prljavštine i otopine (limunske kiseline) čistom krpom.
- ▶ Na površinu za roštilj stavite čistu, hladnu vodu.
- ▶ Ostatak prljavštine i vode uklonite čistom krpom.
- ▶ Osušite ploču za kuhanje čistom krpom.

Promjene površine u raznim bojama i manje ogrebotine ne predstavljaju oštećenja ploče za kuhanje. Ona ne utječu negativno na funkciju ploče za kuhanje i stabilnost površine za roštilj od nehrđajućeg čelika.

Promjene površine u raznim bojama na ploči za kuhanje nastaju zbog zagorjelih ostataka hrane koji nisu uklonjeni.

## 7.4 Čišćenje gumba za upravljanje

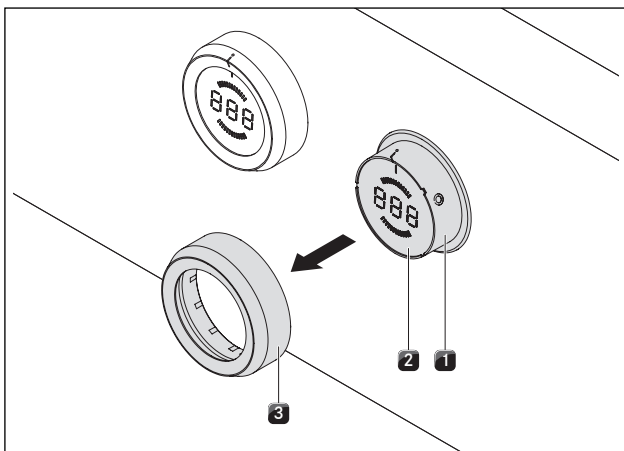

Prikaz 7.5 Skidanje prstena gumba

- [1] Kućište gumba
- [2] Površina osjetljiva na dodir
- [3] Prsten gumba

### 7.4.1 Čišćenje prstena gumba

Prsten gumba može se očistiti samo ručno.

- ▶ Skinite prsten gumba s kućišta gumba.
- ▶ Upotrijebite sredstva za čišćenje koja otapaju masnoće.
- ▶ Isperite prsten gumba vrućom vodom.
- ▶ Očistite prsten gumba mekom četkom.
- ▶ Nakon čišćenja dobro isperite prsten gumba.
- ▶ Pažljivo osušite prsten gumba.
- ▶ Prsten gumba ponovno postavite na kućište gumba.
- ▶ Pazite da je u ispravnom položaju (položaj 0).
- ▶ Okrenite prsten gumba prema potrebi na položaj 12 sati (= položaj 0).

### 7.4.2 Čišćenje površine osjetljive na dodir i kućišta gumba

- ▶ Skinite prsten gumba.
- ▶ Očistite površinu osjetljivu na dodir i kućište gumba mekom, vlažnom krpom.
- ▶ Pažljivo osušite površinu osjetljivu na dodir i kućište gumba.
- ▶ Prsten gumba postavite na kućište gumba.





---

**INFORMACIJE** Ako prsten gumba nije pravilno postavljen, na srednjem prikazu gumba za upravljanje pojavit će se segment koji se vrti u smjeru kazaljke na satu (🕒).

---

## 8 Uklanjanje smetnji

Obratite pozornost na sve sigurnosne napomene i upozorenja (vidi pogl. Sigurnost).

Situacija tijekom rukovanja	Uzrok	Rješenje
Ploča za kuhanje ne može se uključiti	Nedostaje prsten gumba	Prsten gumba postavite na gumb za upravljanje.
	Osigurač ili automatski osigurač instalacije stana odnosno kuće je neispravan	Zamijenite osigurač
	Osigurač ili automatski osigurač više je puta iskočio	Ponovno uključite automatski osigurač
	Prekinuta je opskrba strujom	Obavijestite servisnu službu BORA
Stvaranje neugodnih mirisa i para tijekom rada nove ploče za kuhanje	Normalna pojava kod novih uređaja	Pričekajte da prođe nekoliko sati rada
		Ako i dalje nastaju neugodni mirisi, obavijestite servisnu službu BORA
Ventilator radi i nakon isključivanja	Ventilator radi sve dok se ploča za kuhanje ne ohladi, a zatim se automatski isključuje.	Pričekajte da se ventilator automatski isključi
Jedna zona za kuhanje ili cijela ploča za kuhanje automatski se isključuju	Jedna zona za kuhanje radi predugo	Ponovno uključite zonu za kuhanje (vidi pogl. Rukovanje).
	Aktivirala se zaštita od pregrijavanja	(vidi pogl. Opis uređaja)
Maksimalna razina snage automatski se prijevremeno prekida	Aktivirala se zaštita od pregrijavanja	(vidi pogl. Opis uređaja)
Srednji prikaz gumba za upravljanje prikazuje segment koji se vrti u smjeru kazaljke na satu 	Prsten gumba se nakon postavljanja na gumb ne nalazi u položaju 0	Okrenite gumb za upravljanje na položaj 12 sati (= položaj 0).
Prikaz  na gumbu za upravljanje	Zaštita za djecu je uključena	Isključite zaštitu za djecu (vidi pogl. Rukovanje)
Prikaz gumba za upravljanje 	Trajni rad (30 s) gumba za upravljanje ili zaprljanje gumba za upravljanje	Pustite odnosno očistite gumb za upravljanje
Prikaz  na gumbu za upravljanje	Površina osjetljiva na dodir i prsten gumba imaju električnu vezu (min. 3 - 5 sekundi)	Skinite i očistite prsten gumba te obrišite ostatke vode na površini osjetljivoj na dodir
Prikaz  na gumbu za upravljanje	Greška pri određivanju vrijednosti površine osjetljive na dodir	Okrenite gumb za upravljanje na položaj „0”
		Nazovite servisnu službu BORA

Tablica 8.1 Uklanjanje smetnji

- ▶ Nakon uklanjanja smetnji okrenite prsten gumba na položaj 12 sati (položaj 0).
- ▶ U svim drugim slučajevima obavijestite servisnu službu BORA (vidi pogl. Jamstvo, tehnička služba i rezervni dijelovi) i navedite prikazani broj greške i tip uređaja.

## 9 Stavljanje izvan pogona, demontaža i zbrinjavanje

- ▶ Obratite pozornost na sve sigurnosne napomene i upozorenja (v. pogl. Sigurnost).
- ▶ Obratite pozornost na isporučene upute proizvođača.

### 9.1 Stavljanje izvan pogona

Stavljanje izvan pogona znači konačno stavljanje izvan pogona i demontažu. Nakon stavljanja izvan pogona uređaj se može ugraditi u druge elemente namještaja, privatno preprodati ili zbrinuti.

**INFORMACIJE** Demontažu i zatvaranje strujnog i plinskog priključka smiju provesti samo ovlašteni stručnjaci.

- ▶ Prije stavljanja izvan pogona isključite uređaj (vidi pogl. Rukovanje)
- ▶ Odvojite uređaj od opskrbe strujom.

### 9.2 Demontaža

U svrhu demontaže uređaj mora biti pristupačan i odvojen od opskrbe strujom.

- ▶ Otpustite pričvrsne kopče.
- ▶ Uklonite silikonske fuge.
- ▶ Odozgo izvadite uređaj iz radne ploče.
- ▶ Uklonite ostale dijelove pribora.
- ▶ Zbrinite stari uređaj i prljavi pribor kako je opisano pod točkom „Ekološko zbrinjavanje.”

### 9.3 Ekološko zbrinjavanje

#### Zbrinjavanje transportne ambalaže

**INFORMACIJE** Ambalaža štiti uređaj od transportnih oštećenja. Materijali za ambalažu odabrani su prema ekološkim principima koji olakšavaju zbrinjavanje te se stoga mogu reciklirati.

Vraćanje ambalaže u ciklus materijala štedi sirovine i smanjuje količinu otpada. Specijalizirani trgovac uzet će ambalažu natrag.

- ▶ Predajte ambalažu specijaliziranom trgovcu ili
- ▶ Zbrinite ambalažu na stručan način i uzmite u obzir regionalne propise.

#### Zbrinjavanje starog uređaja



Električni uređaji označeni ovim znakom nakon isteka roka uporabe ne pripadaju u kućni otpad. Moraju se zbrinuti na sakupljalištu za recikliranje električnih ili elektroničkih uređaja. Informacije o tome po potrebi daje gradska ili općinska uprava.

Električni i elektronički stari uređaji sadrže još puno vrijednih materijala. No, sadrže i štetne materijale koji su bili nužni za njihov rad i sigurnost. Ti materijali mogu biti štetni za ljudsko zdravlje i okoliš ako se bace u kućni otpad ili ako se njima pogrešno rukuje.

- ▶ Ni u kojem slučaju ne bacajte stari uređaj u kućni otpad.
- ▶ Odnosite uređaj na regionalno sakupljalište za povrat i iskorištavanje električnih i elektroničkih ugradbenih dijelova i drugih materijala.

## 10 Jamstvo, tehnički servis, rezervni dijelovi, pribor

- ▶ Obratite pozornost na sve sigurnosne napomene i upozorenja (v. pogl. Sigurnost).

### 10.1 Jamstvo proizvođača tvrtke BORA

Tvrtka BORA svojim krajnjim kupcima za svoje proizvode daje jamstvo proizvođača na 2 godine. Ovo jamstvo vrijedi za krajnjeg kupca dodatno uz zakonske zahtjeve za nedostacima za prodavatelje naših proizvoda.

Jamstvo proizvođača vrijedi za sve BORA proizvode koje su ovlaštene BORA trgovci kupili unutar Europske unije, uz iznimku onih proizvoda koje je tvrtka BORA označila kao univerzalne artikle ili artikle dodatnog pribora.

Jamstvo proizvođača započinje kada ovlaštene BORA trgovac preda krajnjem kupcu BORA proizvod te vrijedi 2 godine. Krajnji kupac može prijavom na [www.bora.com/registration](http://www.bora.com/registration) produžiti jamstvo proizvođača.

Jamstvo proizvođača podrazumijeva da profesionalnu ugradnju (prema uputama BORA priručnika za ventilaciju i uputa za uporabu koji su aktualni u vrijeme montaže) BORA proizvoda obavlja ovlaštene BORA trgovac. Krajnji se kupac tijekom korištenja mora pridržavati uputa i napomena iz upute za uporabu.

Da bi iskoristio jamstvo, krajnji kupac mora svojem trgovcu ili izravno tvrtki BORA prijaviti nedostatak te računom dokazati kupnju. Ako želi, krajnji kupac može dokaz o kupnji dostaviti prijavom na [www.bora.com](http://www.bora.com). BORA jamči da su svi BORA proizvodi bez materijalnih i proizvodnih grešaka. Greška mora već postojati u trenutku isporuke krajnjem kupcu. Prilikom korištenja prava na jamstvo, jamstvo ne počinje teći ispočetka. BORA će popraviti ili zamijeniti nedostatke BORA proizvoda po vlastitom nahođenju. Sve troškove za uklanjanje nedostataka koji podliježu jamstvu proizvođača snosi tvrtka BORA.

Jamstvo proizvođača tvrtke BORA izričito ne pokriva:

- BORA proizvode koje nisu nabavili ovlaštene BORA trgovci
- Oštećenja nastala nepoštivanjem uputa za uporabu (odnosi se i na održavanje te čišćenje proizvoda). Ona predstavljaju nenamjensku uporabu.
- Oštećenja koja su nastala zbog normalne istrošenosti poput, primjerice, tragova korištenja na ploči za kuhanje
- Oštećenja nastala vanjskim djelovanjem (štete nastale prilikom transporta, ulaz kondenzata, elementarne štete poput udara munje)

- Oštećenja nastala popravcima ili pokušajima popravaka koje nije vršila tvrtka BORA ili osobe koje je BORA ovlastila
- Oštećenja staklokeramike
- Kolebanja napona
- Posljedične štete ili zahtjevi za naknadu štete koji prelaze nedostatak
- Oštećenja plastičnih dijelova

Jamstvo ne ograničava zakonske zahtjeve, osobito zakonske zahtjeve za nedostatke ili jamstvo proizvođača. Ako neki nedostatak ne ulazi u jamstvo proizvođača, krajnji klijent može kontaktirati tehničku službu tvrtke BORA, no mora sam snositi troškove.

Na ove jamstvene uvjete primjenjuje se pravo Savezne Republike Njemačke.

Možete nas kontaktirati putem:

- telefona: +800 7890 0987 od ponedjeljka do petka između 08:00 – 18:00 i petkom između 08:00 – 17:00
- e-pošte: [info@bora.com](mailto:info@bora.com)

### 10.2 Servisna služba

**BORA servisna služba:**

vidi poledinu uputa za uporabu i montažu

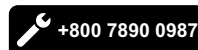

- ▶ Ako dođe do smetnji koje ne možete sami ukloniti, obavijestite specijaliziranog BORA trgovca ili BORA servisnu službu.

BORA servisna služba treba tipsku oznaku i tvornički broj uređaja (broj s datumom proizvodnje).

Oba podatka nalaze se na tipskoj pločici na poledini uputa i na dnu uređaja.

### 10.3 Rezervni dijelovi

- ▶ Za popravke upotrebljavajte samo originalne rezervne dijelove.
- ▶ Popravke smije izvršiti samo BORA servisna služba.

**INFORMACIJE**

Rezervne dijelove možete nabaviti kod specijaliziranog BORA trgovca i u online servisu tvrtke BORA na adresi [www.bora.com/service](http://www.bora.com/service) ili pod navedenim servisnim brojem.

### 10.4 Pribor

- BORA Pro Tepan strugač PTTS 1



**Tipska pločica:**  
(molimo nalijepiti)

**Njemačka:**

**BORA Lüftungstechnik GmbH**  
Rosenheimer Str. 33  
83064 Raubling  
Njemačka  
T +49 (0) 8035 / 9840 - 0  
F +49 (0) 8035 / 9840 - 300  
info@bora.com  
www.bora.com/hr/

**Austrija:**

**BORA Vertriebs GmbH & Co KG**  
Innstraße 1  
6342 Niederndorf  
Austrija  
T +43 (0) 5373 / 62.250 - 0  
F +43 (0) 5373 / 62.250 - 90  
mail@bora.com  
www.bora.com/hr/

**Europa:**

**BORA Holding GmbH**  
Innstraße 1  
6342 Niederndorf  
Austrija  
T +43 (0) 5373 / 62.250 - 0  
F +43 (0) 5373 / 62.250 - 90  
mail@bora.com  
www.bora.com/hr/

**Australija- Novi Zeland:**

**BORA APAC Pty Ltd**  
100 Victoria Road  
Drummoyne NSW 2047  
Australija  
T +61 2 9719 2350  
F +61 2 8076 3514  
info@boraapac.com.au  
www.bora-australia.com.au

