

NO Bruks- og monteringsanvisning PKA/PKAS, PKASAB

BORA Pro avtrekk

BORA Pro avtrekkssystem

BORA Pro avtrekkssystem med integrert motor All Black

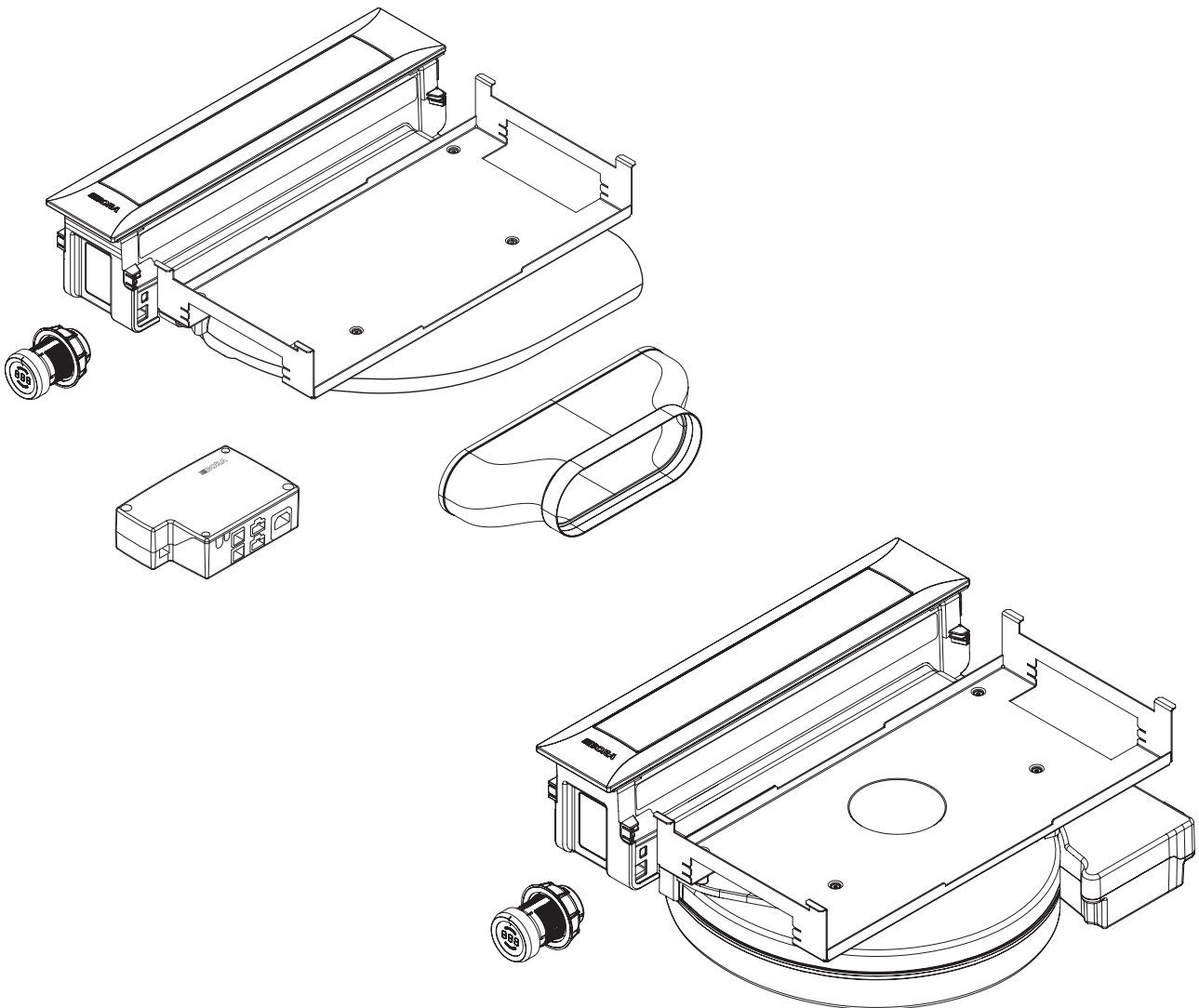

PKA1UMNO-004

Bruks- og monteringsanvisning:

Original

Oversettelse

Produsent

BORA Vertriebs GmbH & Co KG

Innstraße 1
6342 Niederndorf
Østerrike

Kontakt

T +43 (0) 5373/62250-0
mail@bora.com
www.bora.com

Kopiering og distribusjon av dette dokumentet, utnyttelse og videreformidling av innholdet er ikke tillatt uten skriftlig fullmakt.

Denne bruks- og monteringsanvisningen er utarbeidet med største forsiktighet. Det kan likevel hende at senere tekniske endringer enda ikke har blitt implementert hhv. tilsvarende innhold enda ikke har blitt tilpasset. Vi beklager eventuelle ulemper dette måtte medføre. Du kan be om en oppdatert versjon fra BORA Service Team. Med forbehold om trykkfeil og andre feil.

© BORA Vertriebs GmbH & Co KG

Alle rettigheter reservert.

Innholdsfortegnelse

1	Generelt	4	6.8.2	Koble kanalsystemet til apparatet	25
1.1	Målgruppe	4	6.8.3	Standard oppbygning PKA	25
1.2	Gyldighet av bruks- og monteringsanvisningen	4	6.8.4	Installere ekstra ventilasjonsenhet	26
1.3	Andre gjeldende dokumenter	4	6.9	Bruke avtrekket med et romluft-avhengig ildsted	26
1.4	Fremstilling av informasjon	5	6.10	Tilkobling av eksterne bryterkontakter	26
2	Sikkerhet	6	6.11	Opprett kommunikasjon og strømforbindelse	28
2.1	Generelle sikkerhetsmerknader	6	6.11.1	Koble til betjeningsknott	29
2.2	Sikkerhetsmerknader betjening	7	6.11.2	Tilkoblinger PKAS, PKASAB	29
2.3	Sikkerhetsmerknader montering	7	6.11.3	Tilkobling PKA	29
2.4	Sikkerhetsmerknader demontering og kassering	8	6.11.4	Opprette strømforbindelse	30
2.5	Sikkerhetsmerknader reservedeler	8	6.12	Konfigurasjonsmeny	30
2.6	Hensiktsmessig bruk	9	6.12.1	Hente frem konfigurasjonsmenyen	30
3	Tekniske spesifikasjoner	10	6.12.2	Velge meny punkt	30
3.1	PKA	10	6.12.3	Endre innstilt verdi	31
3.2	PKAS, PKASAB	11	6.12.4	Avslutte konfigurasjonsmenyen	32
3.3	Betjeningsknott	11	6.13	Overlevering til brukeren	32
4	Energimerking	12	7	Betjening	33
5	Produktbeskrivelse	13	7.1	Generelle betjeningsmerknader	33
5.1	Typebeskrivelser	13	7.2	Betjene avtrekket	33
5.2	Oppbygning	13	7.2.1	Slå på avtrekket	33
5.2.1	Avtrekk PKA	13	7.2.2	Automatisk avtrekk	33
5.2.2	Avtrekkssystem PKAS, PKASAB	13	7.2.3	Slå av avtrekket	34
5.2.3	Fettfilterkomponenter	14	7.2.4	Automatisk utkoblingsfunksjon	34
5.2.4	Betjeningsknott	14	7.2.5	Barnesikring	34
5.3	Betjeningsprinsipp	14	7.2.6	Innklemmingsbeskyttelse	34
5.4	Funksjonsprinsipp avtrekk	15	7.3	Ta hensyn til filterserviceindikatoren	35
5.4.1	Effektinnstilling	15	7.4	Konfigurasjonsmeny	35
5.4.2	Power-trinn	15	8	Rengjøring og stell	36
5.4.3	Automatisk avtrekk	15	8.1	Rengjøringsmiddel	36
5.4.4	Sensorikk	15	8.2	Rengjøre avtrekket	36
5.4.5	Automatisk utkoblingsfunksjon	15	8.2.1	Rengjøringsposisjon for sperreklaffen	36
5.4.6	Filterserviceindikator	15	8.2.2	Demontering av sperreklaffen, fettfilteret og filterkaret	36
5.4.7	Grensesnittkommunikasjon	15	8.2.3	Montering av sperreklaffen, fettfilteret og filterkaret	37
5.4.8	Sikkerhetsutkobling	15	8.2.4	Demontering av vedlikeholdskaret	37
5.4.9	Innklemmingsbeskyttelse	15	8.2.5	Montering av vedlikeholdskaret	37
6	Montering	16	8.2.6	Rengjøring av komponentene	38
6.1	Kontroller leveringsomfanget	16	8.2.7	Avslutte rengjøringen av avtrekket	38
6.2	Verktøy og hjelpemidler	16	8.3	Rengjøre betjeningsknottene	38
6.3	Monteringsinformasjon	16	8.3.1	Rengjøring av knottingen	38
6.3.1	Sikkerhetsavstander	16	8.3.2	Rengjøring av berøringsflaten og knottehuset	38
6.3.2	Benkeplate og kjøkkeninnredning	17	8.4	Skifte ut det aktive kullfilteret	38
6.3.3	Lufttilførsel platetopp	17	9	Utbedring av feil	39
6.4	Utskjæringsmål	17	10	Avvikling, demontering og kassering	40
6.4.1	Planlimt montering	17	10.1	Avvikling	40
6.4.2	Overflatemontering	18	10.2	Demontering	40
6.5	Montere avtrekk	18	10.3	Miljøvennlig kassering	40
6.5.1	Monteringsmål	18	11	Garanti, teknisk service, reservedeler, Tilbehør	41
6.5.2	Tilpasse avtrekket	19	11.1	Garanti	41
6.5.3	Feste avtrekket	19	11.2	Service	41
6.5.4	Kanaltilkoblingsmål	21	11.3	Reservedeler	41
6.6	Montering av betjeningsknotten i frontplaten til underskapet	21	11.4	Tilbehør	41
6.6.1	Borehull i frontplaten	21	12	Merknader	42
6.6.2	Montere betjeningsknott	22			
6.7	Planleggingsalternativer PKA	22			
6.7.1	Luftføring rett til siden	22			
6.7.2	Luftføring mot venstre (montering dreid 180°)	23			
6.8	Montering av kanalsystemet	24			
6.8.1	Forberedelse til montering	24			

1 Generelt

1.1 Målgruppe

Denne bruks- og monteringsanvisningen er rettet mot følgende målgruppe:

Målgruppe	Krav
Bruker	Apparatet kan brukes av barn fra 8 år og oppover og personer med reduserte fysiske, sensoriske eller mentale evner eller manglende erfaring og/eller kunnskap dersom de er under tilsyn eller har fått innføring i sikker bruk av apparatet og har forstått de resulterende farene. Barn må holdes under oppsyn. Det må tas hensyn til alle sikkerhets- og varselsmerknader samt håndteringsanvisningene i bruksanvisningen.
Ambisiøse hobbysekkere	Den ambisiøse hobbysekkeren kan selv utføre alt nødvendig snekker- og monteringsarbeid så lenge han har de nødvendige evnene og tilsvarende fagkunnskaper. Det er ikke lov å koble til strøm og gass selv.
Monteringsfagfolk	Monteringsfagfolk kan utføres alt nødvendig snekker- og monteringsarbeid under overholdelse av gjeldende forskrifter. Strøm- og gasstilkoblingene må fjernes før igangsetting av en anerkjent fagperson fra tilsvarende felt.
Elektriker	El-tilkoblingen må bare utføres av autoriserte elektriker. De må også ta ansvaret for korrekt el-installasjon og igangsetting.
Gassinntallatør	Gasstilkoblingen må bare utføres av autoriserte gassinntallatør. De må også ta ansvaret for korrekt gassinntallasjon og igangsetting.

Tab. 1.1 Målgrupper

INFO BORA Holding GmbH, BORA Vertriebs GmbH & Co KG, BORA APAC Pty Ltd og BORA Lüftungstechnik GmbH – heretter kalt BORA – er ikke ansvarlig for skader forårsaket av mislighold eller manglende overholdelse av disse dokumentene og på grunn av feil montering! Strøm- og gasstilkoblingene må utføres av anerkjente fagfolk. Montering må kun utføres under overholdelse av gjeldende standarder, forskrifter og lover. Det må tas hensyn til alle sikkerhets- og varselsmerknader samt håndteringsanvisningene i bruks- og monteringsanvisningen.

1.2 Gyldighet av bruks- og monteringsanvisningen

Denne anvisningen er gyldig for flere apparatvarianter. Derfor er det mulig at det beskrives enkelte utstyrsfunksjoner som ikke gjelder for ditt apparat.

1.3 Andre gjeldende dokumenter

I tillegg til denne bruks- og monteringsanvisningen er det andre dokumenter som er gyldige og som må tas hensyn til.

Ta hensyn til alle dokumentene som er del av leveringsområdet.

INFO BORA tar ikke noe ansvar for skader som oppstår fra mislighold av disse dokumentene!

Direktiver

Dette apparatet oppfyller følgende EU/EF-direktiver:

- 2014/30/EU EMC-direktivet
- 2014/35/EU Lavspenningsdirektivet
- 2009/125/EF Økodesign-direktivet
- 2010/30/EU Energimerkedirektivet
- 2011/65/EU RoHS-direktivet
- 2012/19/EU WEEE-direktivet

1.4 Fremstilling av informasjon

For at du skal kunne arbeide raskt og sikkert med denne anvisningen, brukes det enhetlige formateringer, besifringer, symboler, sikkerhetsmerknader, begreper og forkortelser.

Handlingsanvisninger merkes med en pil.

- ▶ Utfør alltid alle handlingsanvisningene i den angitte rekkefølgen.

Opptellinger kjennetegnes ved et firkantet punkt på begynnelsen av linjen.

- Opptelling 1
- Opptelling 2

INFO Informasjon henviser til funksjoner som du må ta hensyn til.

Sikkerhets- og varselsmerknader

Sikkerhets- og varselsmerknadene i denne anvisningen er fremhevet med symboler og signalord.

Sikkerhets- og varselsmerknader er bygd opp som følger:

VARSELSTEGN OG SIGNALORD!



Faretype og -kilde

Følger ved mislighold

- ▶ Sikkerhetstiltak
-

Her gjelder:

- Varselstegnet gjør deg oppmerksom på faren.
- Signalordet angir hvor alvorlig faren er.

Varselstegn	Signalord	Risiko
	Fare	Henviser til en umiddelbart farlig situasjon som ved mislighold fører til dødsfall eller alvorlige personskader.
	Advarsel	Henviser til en mulig farlig situasjon som ved mislighold kan føre til dødsfall eller alvorlige personskader.
	OBS	Henviser til en mulig farlig situasjon som ved mislighold kan føre til lettere personskader.
–	OBS	Henviser til en situasjon som ved mislighold kan føre til materielle skader.

Tab. 1.2 Betydning av varselstegn og signalord

2 Sikkerhet

2.1 Generelle sikkerhetsmerknader

INFO Apparatet oppfyller de gitte sikkerhetsbestemmelsene. Brukeren har ansvaret for rengjøring, stell og sikker bruk av apparatet. Feil bruk kan føre til personskader og materielle skader.

- Drifts- og monteringsanvisningen inneholder viktige merknader for montering og betjening. Slik beskytter du deg mot skader og forhindrer skader på apparatet. På baksiden av denne bruks- og monteringsanvisningen finner du kontaktopplysninger for mer informasjon samt spørsmål om anvendelse og bruk.
- Begrepet apparat brukes for både platetopper, avtrekk og platetopper med avtrekk.
 - ▶ Les hele bruks- og monteringsanvisningen før du tar apparatet i bruk.
 - ▶ Oppbevar alltid bruks- og monteringsanvisningen tilgjengelig slik at denne kan tys til ved behov.
 - ▶ Lever bruks- og monteringsanvisningen videre til neste eier hvis du selger apparatet.
 - ▶ Utfør alltid alt arbeid svært nøye og oppmerksomt.
 - ▶ Kontroller apparatet for synlige skader etter at det er pakket ut.
 - ▶ Koble aldri til et skadet apparat.
 - ▶ Ikke bruk apparatet før det er fullstendig montert. Først da kan sikker drift garanteres.
 - ▶ Sørg for at varme plater ikke berøres.
 - ▶ Unngå at noe koker over.
 - ▶ Bruk avtrekket kun med BORA platetopper. Dette gjelder særlig for bruk med BORA gasstopper.
 - ▶ Slå apparatet av etter bruk.
 - ▶ Hold kjæledyr unna apparatet.

Resirkuleringsdrift

INFO Ved all koking avgis det ekstra fuktighet i romluften.

INFO I resirkuleringsdrift fjernes det bare litt fuktighet fra matosen.

- ▶ Sørg ved resirkuleringsdrift for tilstrekkelig tilførsel av frisk luft, f.eks. med et åpent vindu.
- ▶ Sørg for et normalt og behagelig inneklime (45-60 % luftfuktighet), f.eks. ved å åpne naturlige ventilasjonsåpninger eller drift av ventilasjon i oppholdsrom.
- ▶ Slå avtrekket på et lavere nivå i ca. 20 minutter etter hver bruk i resirkuleringsdrift, eller aktiver automatisk utkoblingsfunksjon.

Hos barn og personer med spesielle evner i husholdningen

- ▶ Apparatet kan brukes av barn fra 8 år og oppover og personer med reduserte fysiske, sensoriske eller mentale evner eller manglende erfaring og/eller kunnskap dersom de er under tilsyn eller har fått innføring i sikker bruk av apparatet og har forstått de resulterende farene.
- ▶ Hold barn under oppsyn i nærheten av apparatet.
- ▶ Barn må ikke leke med apparatet.
- ▶ Ikke oppbevar noen gjenstander i stuerom over eller bak apparatet som kan være av interesse for barn. Barna kan bli fristet til å klatre på apparatet.

Selvstendige forandringer

Selvstendige forandringer på apparatet kan føre til farer.

- ▶ Ikke foreta noen forandringer på apparatet.

Rengjøring og stell

Apparatet må rengjøres regelmessig. Forurensninger kan føre til skader eller plagsomme lukter. Fjern forurensninger umiddelbart.

- Rengjøringsarbeid og stell må ikke utføres av barn med mindre de er under oppsyn.
 - ▶ Bruk ingen damprengjøringsapparater til rengjøring. Dampen kan utløse kortslutning i spenningsførende deler og føre til materielle skader (se kap. Rengjøring og stell).
 - ▶ Sørg for at det ikke kan trenge noe vann inn i apparatet ved rengjøring. Bruk bare en lett fuktet klut. Spyl aldri av apparatet med vann. Vann som trenger inn, kan forårsake skader!

OBS!**Fare for skader under plassering av fettfilteret!**

Hvis du skulle miste grepet slik at hendene sklir ut når du plasserer fettfilteret i avtrekket, kan det oppstå skader.

- ▶ Hold kun i håndtaket til fettfilteret når du plasserer det.

OBS!**Fare for personskader fra sperreklaff som beveger seg!**

Hvis den elektriske sperreklaffen beveger seg, er det fare for personskader.

- ▶ Grip aldri inn i avtrekket så lenge sperreklaffen beveger seg.

2.2 Sikkerhetsmerknader betjening

Avtrekk

**FARE!****Livsfare fra røykforgiftning!**

Ved bruk av et romluftavhengig ildsted oppstår det forbrenningsgasser. Hvis avtrekket brukes samtidig med et romluftavhengig ildsted, kan giftige forbrenningsgasser (karbonmonoksid) trekkes ut fra peisen eller avtrekkskanalen og inn i oppholdsrommet.

- ▶ Sørg for at det alltid er en tilstrekkelig tilførsel av frisk luft.

**FARE!****Brannfare fra flambering!**

Når avtrekket er i bruk, suger dette opp kjøkkenfett. Flambering av mat kan føre til at kjøkkenfett tar fyr.

- ▶ Rengjør avtrekket regelmessig.
- ▶ Ikke arbeid med åpne flammer når avtrekket er i bruk.

**FARE!****Brannfare fra fettavleiringer!**

Uregelmessig rengjøring av fettfilteret i rustfritt stål kan føre til økt fettinnhold i filteret. Dette øker brannfaren.

- ▶ Rengjør og skift ut filteret i regelmessige intervaller.

**ADVARSEL!****Fare for skader fra motorhjul i bevegelse!**

Hvis motorhjulet roterer, er det fare for personskader.

- ▶ Installer apparatet kun i spenningsfri tilstand.
- ▶ Koble motoren på begge sider til kanalsystemet før igangsetting.
- ▶ Sørg for at innløpsstussen er låst før første gangs bruk.

**OBS!****Berørbare deler kan være varme!**

Avtrekket og berørbare deler er varme når kokesonen er slått på og under avkjølingsfasen.

- ▶ Ikke la noen gjenstander ligge på platetoppen.
- ▶ Bruk egnede hjelpemidler (grytelapper, grytevotter).

OBS!**Skader fra gjenstander eller papir som suges inn!**

Små og lette gjenstander, som f.eks. rengjøringskluter av stoff eller papir, kan suges inn gjennom avtrekket. Dette kan skade motoren, eller avtrekkseffekten kan påvirkes.

- ▶ Ikke legg noen gjenstander eller papir på avtrekket.

OBS!**Skader fra fett- og smussavleiringer!**

Fett- og smussavleiringer kan påvirke avtrekkets funksjon.

- ▶ Bruk aldri avtrekket uten fettfilteret i rustfritt stål.

2.3 Sikkerhetsmerknader montering

Installasjon og montering av apparatet må bare gjøres av utdannede fagfolk som kjenner til og overholder nasjonale forskrifter og tilleggsforskrifter fra lokale energileverandører.

Arbeid på elektriske komponenter må bare utføres av utdannede elektrofagfolk.

Apparatets elektriske sikkerhet er bare garantert hvis det er koblet til et forskriftsmessig installert jordledersystem. Sørg for at disse grunnleggende sikkerhetsforholdsreglene følges.

Avtrekk



FARE!

Fare for forgiftning fra forbrenningsgasser!

Avtrekket i avtrekksdrift trekker romluften fra oppstillingsrommet og de tilgrensende rommene. Uten tilstrekkelig tilførsel av frisk luft vil det oppstå et undertrykk. Giftige gasser fra pipen eller avtrekksrøret til det romluftavhengige ildstedet blir sugd inn i oppholdsrommene.

- ▶ Sørg for at det alltid er en tilstrekkelig tilførsel av frisk luft.
- ▶ Bruk bare godkjente og testede brytere (f.eks. vinduskontaktbryter, undertrykksbryter) og sørg for at disse godkjennes av autoriserte fagfolk (godkjent feier).



FARE!

Fare for elektrisk sjokk!

Styringsenheten kan inneholde restlading og kan forårsake elektrisk sjokk.

- ▶ Ikke berør noen åpne kontakter på styringsenheten.



FARE!

Fare for elektrisk sjokk!

Ved feil avisolering av tilkoblingsledningen for eksterne bryterenheter er det fare for elektrisk støt.

- ▶ Sørg for at tilkoblingsledningen med trekkavlastningsklemmen er sikret i Universal styringsenhet.
- ▶ Sørg for at de oppgitte avisoleringslengdene overholdes.

- ▶ Kontroller apparatet for synlige skader før montering.
- ▶ Monter aldri et skadet apparat.
- Et skadet apparat setter din sikkerhet i fare.
- Reparasjonsarbeid må bare utføres av fagfolk som er autorisert av produsenten.

2.4 Sikkerhetsmerknader demontering og kassering

Demonteringen av apparatet må bare gjøres av utdannede fagfolk som kjenner til og overholder nasjonale forskrifter og tilleggsforskrifter fra lokale energileverandører.

Arbeid på elektrisk komponenter må bare utføres av utdannede elektrofagfolk.



FARE!

Fare for elektrisk sjokk!

Feil klemming av apparatet fra nettspenningen gir fare for elektrisk sjokk.

- ▶ Koble apparatet trygt fra strømmettet med en LS-bryter, sikringer, automatsikringer eller kontaktorer.
- ▶ Sørg for at apparatet er spenningsfritt med et tillatt måleapparat.



FARE!

Fare for kvelning!

Emballasjedeler (f.eks. plast, isopor) kan være livsfarlig for barn.

- ▶ Oppbevar emballasjedeler utenfor barns rekkevidde.
- ▶ Kasser emballasjen omgående og på riktig måte.

2.5 Sikkerhetsmerknader reservedeler



ADVARSEL!

Fare for personskader og materielle skader!

Feil komponenter kan føre til personskader eller skader på apparatet. Forandringer samt på- eller ombygginger på apparatet kan påvirke sikkerheten.

- ▶ Bruk bare originale reservedeler ved reparasjoner.

2.6 Hensiktsmessig bruk

Apparatet må ikke brukes i høyder over 2000 m (meter over havet).

Apparatet er kun ment for tilberedning av mat i private husholdninger. Dette apparatet er ikke ment for:

- bruk utendørs
- montering i kjøretøy
- oppvarming av rom
- bruk på ikke-stasjonære oppstillingssteder (f.eks. skip)
- bruk med ekstern timer eller et separat fjernstyringssystem (fjernkontroll)

All annen bruk enn den som er beskrevet i denne bruks- og monteringsanvisningen, eller bruk ut over den beskrevet i denne, gjelder som feil bruk. BORA tar ikke ansvar for skader som oppstår fra feil bruk eller feil betjening.

All misbruk er forbudt!

INFO Die BORA Holding GmbH, BORA Vertriebs GmbH & Co KG, BORA APAC Pty Ltd og BORA Lüftungstechnik GmbH er ikke ansvarlig for skader som skyldes manglende overholdelse av sikkerhets- og varselsmerknader.

3 Tekniske spesifikasjoner

3.1 PKA

Parameter	Verdi
Tilkoblingsspenning	220 - 240 V
Frekvens	50/60 Hz
Strømforbruk (inkludert ekstern BORA Universalartikkel motorer)	maks. 700 W
Dimensjoner (bredde x dybde x høyde)	482 x 540 x 176 mm
Dimensjoner betjeningsknott (diameter x dybde)	Ø 49 mm 92 mm
Vekt (inkl. tilbehør/emballasje)	9,25 kg
Avtrekk	
Effektnivåer	1 - 9, P

Tab. 3.1 Tekniske spesifikasjoner PKA

Apparatmål PKA

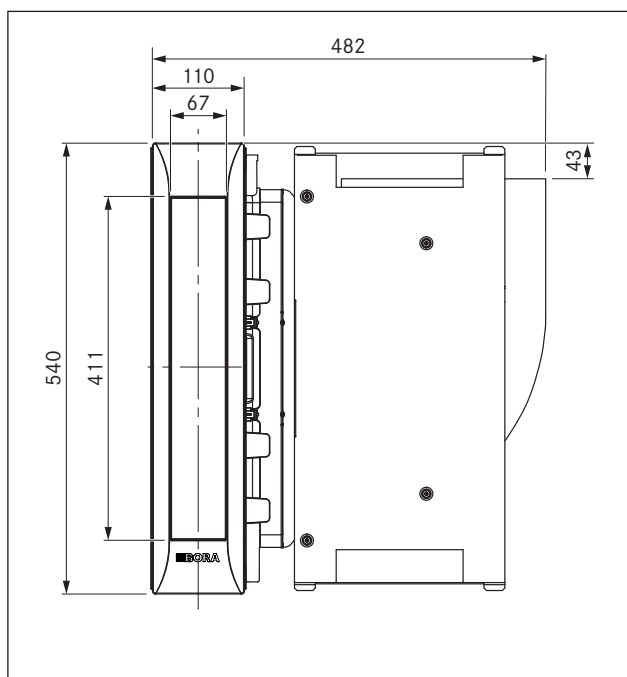

Fig. 3.1 PKA apparatmål visning ovenfra

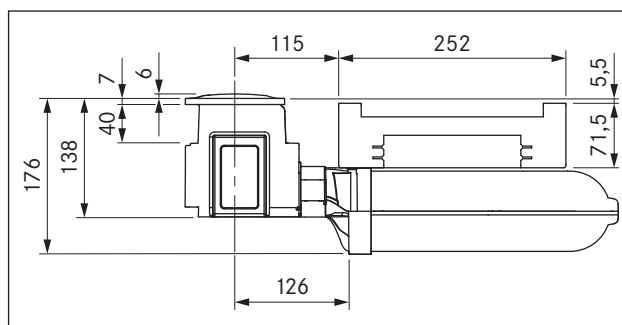

Fig. 3.2 PKA apparatmål visning forfra

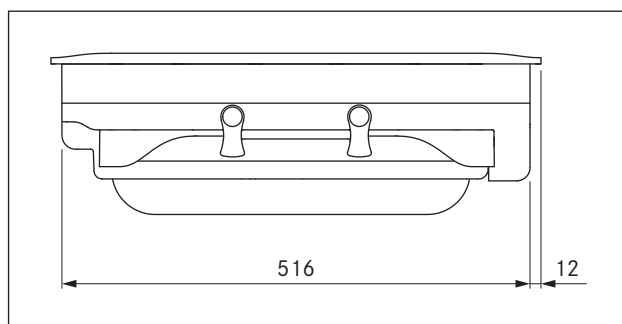

Fig. 3.3 PKA apparatmål visning fra siden

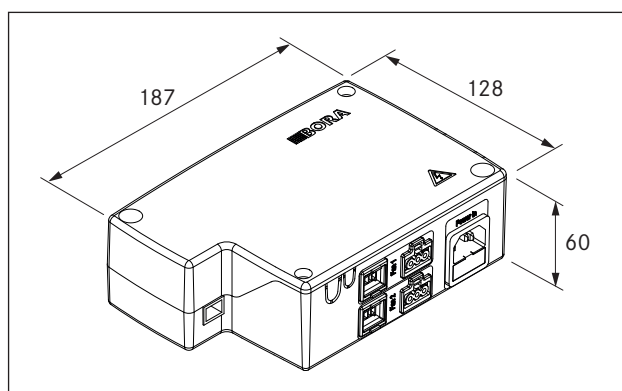

Fig. 3.4 Apparatmål Universal styringsenhet

3.2 PKAS, PKASAB

Parameter	Verdi
Tilkoblingsspenning	220 - 240 V
Frekvens	50/60 Hz
Strømforbruk (inkludert ekstern BORA Universalartikkel motorer)	maks. 700 W
Strømforbruk intern motor	maks. 170 W
Dimensjoner (bredde x dybde x høyde)	468 x 540 x 199 mm
Dimensjoner betjeningsknott (diameter og dybde)	Ø 49 mm 92 mm
Vekt (inkl. tilbehør/emballasje)	12,5 kg
Avtrekk	
Effektnivåer	1 - 9, P

Tab. 3.2 Tekniske spesifikasjoner PKAS, PKASAB

Apparatmål PKAS, PKASAB

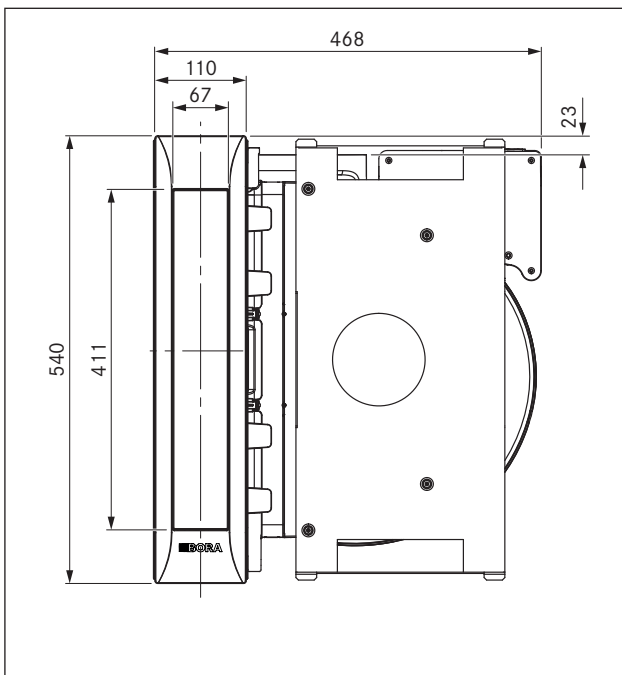

Fig. 3.5 PKAS, PKASAB apparatmål visning ovenfra

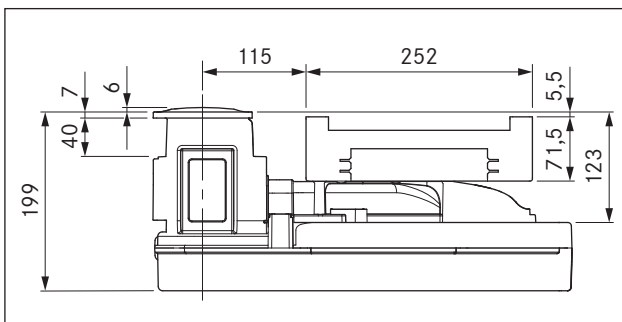

Fig. 3.6 PKAS, PKASAB apparatmål visning forfra

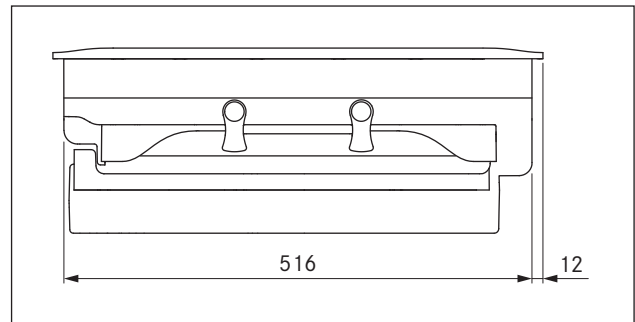

Fig. 3.7 PKAS, PKASAB apparatmål visning fra siden

3.3 Betjeningsknott

Apparatmål betjeningsknott

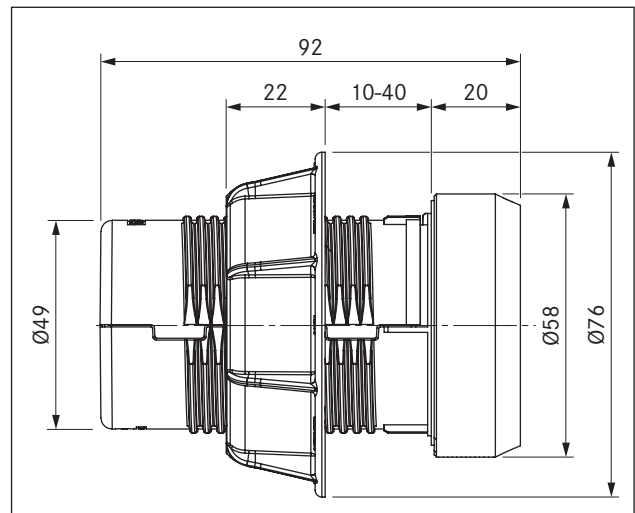

Fig. 3.8 Apparatmål betjeningsknott

4 Energimerking

Produktbeskrivelse	Professional avtrekk PKA	Professional avtrekkssystem PKAS, PKASAB	
Driftsmodus	Uttrekking	Uttrekking	
Energiforbruk	Verdi	Verdi	Norm EN
Energiforbruk per år (AEC_{hood})	23,4 kWh/a	32,5 kWh/a	61591
Energiklasse	A++	A+	61591
Energieffektivitets-indeks (EEl_{hood})	31,6	42,5	61591
Transportvolum			
Væskedynamisk effektivitet (FDE_{hood})	38,4	34,5	61591
Væskedynamisk effektivitetsklasse	A	A	61591
Luftstrøm minimal	276,9 m ³ /t	251,7 m ³ /t	61591
Luftstrøm maksimal	612,7 m ³ /t	618,2 m ³ /t	61591
Luftstrøm power-trinn (Q_{Max})	612,7 m ³ /t	689,8 m ³ /t	61591
Belysning			
Belysningseffektivitet (LE_{hood})	* lx/watt	* lx/watt	*
Belysningseffektivitetsklasse	*	*	*
Fettutskilling			
Nivå maksimalt (ingen power-trinn) (GFE_{hood})	86,8 %	91,28 %	61591
Klasse maksimalt nivå	B	B	61591
Lydeffektnivå			
minimalt	42,5 dB(A)	47,6 dB(A)	60704-2-13
maksimalt	61,5 dB(A)	68,4 dB(A)	60704-2-13
Power-trinn	61,8 dB(A)	69,9 dB(A)	60704-2-13
Lydtrykknivå (ekstra informasjon)			
minimalt	29,2 dB(A)	34,9 dB(A)	**
maksimalt	48,2 dB(A)	55,7 dB(A)	**
Power-trinn	48,5 dB(A)	57,2 dB(A)	**
Opplysninger i henhold til 66/2014			
Tidsforlengelsesfaktor	0,6	0,8	61591
Inngangseffekt beste punkt (W_{BEP})	106,9 W	111,3 W	61591
Trykk beste punkt (P_{BEP})	518 Pa	418 Pa	61591
Luftvolumstrøm beste punkt (Q_{BEP})	288,1 m ³ /t	330,7 m ³ /t	61591
Strømforbruk i Av-tilstand (P_o)	0,4 W	0,43 W	61591

Tab. 4.1 Opplysninger energimerking i henhold til forordning (EU) nr. 65/2014 hhv. 66/2014

* Denne posisjonen gjelder ikke for dette produktet.

** Lydtrykknivået ble registrert på 1 m avstand (avstandsavhengig nivåopptak) på grunnlag av lydeffektnivået i henhold til NEK IEC 60704-2-13.

5 Produktbeskrivelse

Ta hensyn til alle sikkerhets- og varselsmerknader ved enhver betjening (se kap. Sikkerhet).

Avtrekket har følgende funksjoner:

- Effekttinnstilling via betjeningsknott
- Effektnivåindikator
- Elektrisk sperreklaff med posisjonssensor
- Fettfilter i rustfritt stål
- Posisjonssensor fettfilter
- Automatisk avtrekk
- Automatisk utkoblingsfunksjon
- Filterserviceindikator
- Grensesnitt for eksterne innretninger
- Sikkerhetsutkobling
- Innklemmingsbeskyttelse sperreklaff

Avhengig av hva du velger å kjøpe, drives avtrekket som uttrekkings- eller resirkuleringsvariant.



Avtrekkdrift

Luften som suges ut blir rensed i fettfilteret i rustfritt stål og ledet gjennom et kanalsystem og ut.

Avtrekksluften må ikke avgis i:

- en røyk- eller utblåsningspipe i drift
- en sjakt som brukes til ventilasjon av rom for peiser.

Hvis avtrekksluften skal ledes i en røyk- eller utblåsningspipe som er ute av drift, må monteringen kontrolleres og godkjennes av en ansvarlig feier.



Resirkuleringsdrift

Luften som suges ut blir rensed av fettfilteret og et aktivkullfilter og ført tilbake i rommet.

For å binde lukter i resirkuleringsdrift, må det brukes et luktfiler. Av hygieniske og helsemessige årsaker må det aktive kullfilteret skiftes ut i anbefalte intervaller (se kap. Rengjøring og stell).

INFO Ved resirkuleringsdrift må det sørges for tilstrekkelig ventilasjon slik at luftfuktigheten føres bort.

5.1 Typebeskrivelser

PKA = Professional avtrekk med separat styringsenhet og fritt kombinerbar motor

PKAS, PKASAB = Professional avtrekkssystem med integrert styringsenhet og intern motor

5.2 Oppbygging

5.2.1 Avtrekk PKA

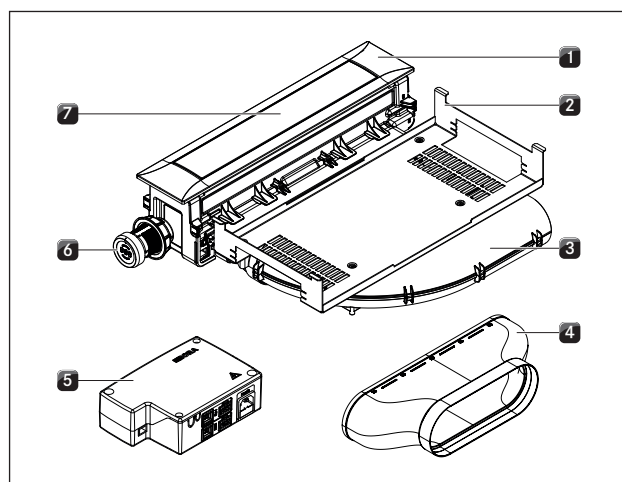

Fig. 5.1 Avtrekk PKA

- [1] Dekkeramme
- [2] Holdeplate
- [3] Kanalstykke bø
- [4] Kanalstykke rett
- [5] Universal styringsenhet
- [6] Betjeningsknott
- [7] Sperreklaff

5.2.2 Avtrekkssystem PKAS, PKASAB

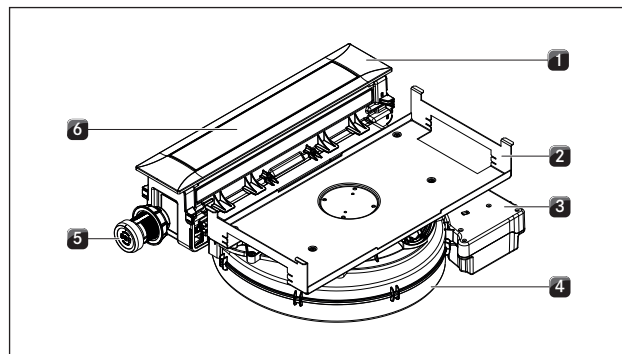

Fig. 5.2 Avtrekkssystem PKAS, PKASAB

- [1] Dekkeramme
- [2] Holdeplate
- [3] Styringsenhet
- [4] Motorhus med motor
- [5] Betjeningsknott
- [6] Sperreklaff

5.2.3 Fettfilterkomponenter

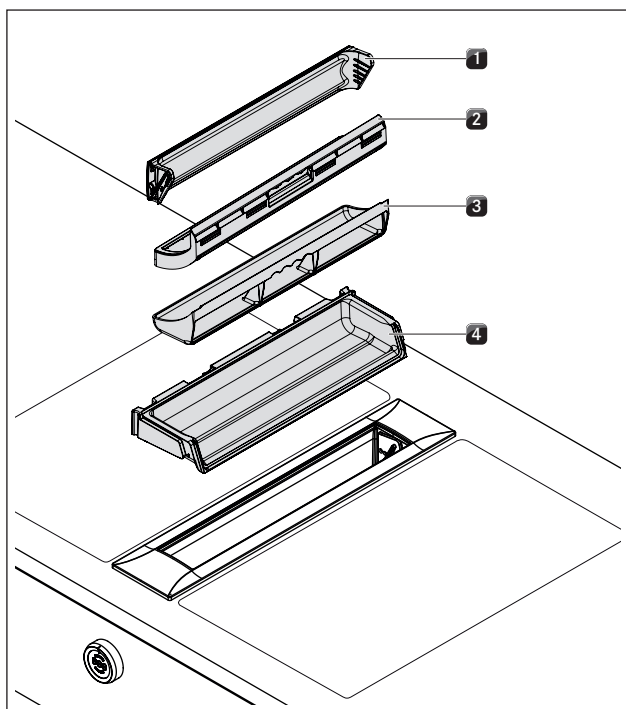

Fig. 5.3 Fettfilterkomponenter

- [1] Sperreklaff
- [2] Fettfilter i rustfritt stål
- [3] Filterkar
- [4] Vedlikeholdsskar

5.2.4 Betjeningsknott

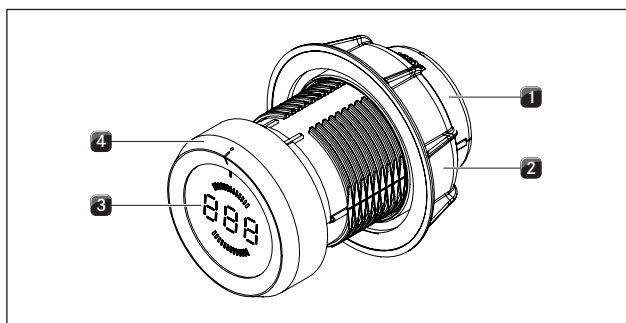

Fig. 5.4 Betjeningsknott

- [1] Knottehus
- [2] Universalmutter
- [3] Knotteindikator
- [4] Knottering

5.3 Betjeningsprinsipp

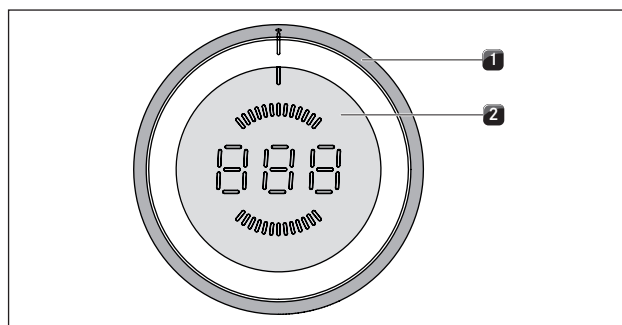

Fig. 5.5 Betjeningselementer betjeningsknott

- [1] Knottering
- [2] Berøringsflate

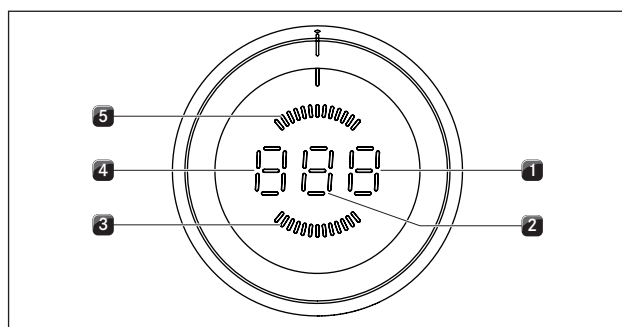

Fig. 5.6 Indikatorelement betjeningsknott

- [1] Indikator funksjoner
- [2] Effektnivåindikator
- [3] Indikator resirkuleringsdrift
- [4] Indikator modus eller driftsmodus
- [5] Indikator avtrekksdrift

Knotteindikator	Betydning
1 - 9	Effektnivåer
P	Power-trinn
0	Avtrekket slås av
R + Effektnivå	Automatisk avtrekk
n	Automatisk utkoblingsfunksjon
L	Barnesikring aktiv
c	Rengjøringsposisjon sperreklaff
F blinker	Filterserviceindikator
E...	Feilmelding (se kap. Utbedring av feil)
⌂	Konfigurasjonsmeny

Tab. 5.1 Betydning av indikatoren

Knottbetjening

Avtrekket styres med en betjeningsknott. Ved å skru på knottingen og ta på berøringsflaten styres effektnivået og funksjonene (se kap. Betjening).

5.4 Funksjonsprinsipp avtrekk

5.4.1 Effekttinnstilling

Reguleringen av effektnivåene gjøres ved å dreie knotteringen til tilsvarende effektnivå.

5.4.2 Power-trinn

Avtrekket er utstyrt med et effektforsterkende power-trinn. Med power-trinnet kan kraftig matos raskt suges bort. Etter 9 minutter blir power-trinnet automatisk regulert til effektnivå 9.

5.4.3 Automatisk avtrekk

Automatisk avtrekk tilpasser avtrekksytelsen automatisk til det høyeste brukte effektnivået for alle de tilkoblede kokesonene.

Funksjon	Effektnivåer									
Kokenivå	1	2	3	4	5	6	7	8	9	P
Avtrekkseffekt	4	4	4	4	5	6	7	8	9	P

Tab. 5.2 Avtrekksytelse og kokenivå

- En endring av effektnivået til en kokesone medfører at det automatiske avtrekket tilpasser seg etter en tidsforsinkelse på 30 sekunder.
- Etter avsluttet matlaging aktiveres den automatiske utkoblingsfunksjonen.
- Etter utløp av den automatiske utkoblingsfunksjonen slås avtrekket automatisk av.

5.4.4 Sensorikk

Avtrekket er utstyrt med sensorer i området for sperreklaffen og fettfilteret.

Posisjonssensor sperreklaff

Sperreklaffsensoren registrerer sperreklaffens posisjon.

- Når sperreklaffen er lukket, er avtrekket deaktivert.
- Når sperreklaffen er åpen, er det mulig å bruke avtrekket.
- Når sperreklaffen er tatt ut, er det mulig å bruke avtrekket.

Posisjonssensor fettfilter

Fettfiltersensoren registrerer om fettfilteret er satt riktig inn.

- Hvis fettfilteret mangler eller er satt inn feil, blir avtrekket deaktivert.

INFO Hvis fettfilteret er tatt ut, f.eks. for rengjøring, kan sperreklaffen likevel lukkes.

5.4.5 Automatisk utkoblingsfunksjon

Avtrekket fortsetter å gå på et lavere nivå og slås automatisk av etter 20 minutter.

5.4.6 Filterserviceindikator

Filterserviceindikatoren aktiveres avhengig av den monterte filterenheten etter 200 eller 400 driftstimer. Levetiden til aktivkullfilteret er nådd (kun ved resirkulering) og fettfilterkomponentene trenger en grunnrengjøring.

- Etter at avtrekket er slått på, blinker en F i knotteindikatoren.
- Filterserviceindikatoren vises hver gang avtrekket slås på og er aktiv helt til filterbyttet utføres og filterserviceindikatoren nullstilles.
- Nå er det igjen mulig med uinnskrenket drift.
- Filterserviceindikatoren kan deaktiveres én gang for bruk av avtrekket eller nullstilles permanent.

INFO Uavhengig av filterserviceindikatoren trenger fettfilterkomponentene regelmessig rengjøring (se kap. Rengjøring og stell).

5.4.7 Grensesnittkommunikasjon

Det interne grensesnittet kan brukes for utvidede styringsmuligheter. Det har en „Home In“- og en „Home Out“-kontakt (se kap. Montering).

- Kontakten „Home In“ kan brukes for signalinngangen til eksterne brytere (f.eks. vinduskontaktbryter).
- Kontakten „Home Out“ kan brukes til styring av eksterne innretninger.

5.4.8 Sikkerhetsutkobling

Avtrekket slås automatisk av etter en driftstid på 120 minutter uten endring av effektnivået.

5.4.9 Innklemningsbeskyttelse

Den elektriske sperreklaffen til avtrekket har en innklemningsbeskyttelse.

Hvis sperreklaffen blokkeres under åpning eller lukking, stopper bevegelsen automatisk. Sperreklaffen går tilbake til utgangsposisjonen (se kap. Betjening).

6 Montering

- Ta hensyn til alle sikkerhets- og varselsmerknader (se kap. Sikkerhet).

INFO Apparatet må ikke monteres over kjøleenheter, oppvaskmaskiner, komfyrer, stekeovner samt vaskemaskiner og tørketromler.

INFO De bærende flatene for benkeplatene og vegglistene må bestå av varmebestandig materiale (opptil ca. 100 °C).

INFO Benkeplateutskjæringer må forsegles mot fuktighet med egnede midler og eventuelt utstyres med en varmeisolasjon.

INFO Betjeningsknottene skal kun tilkobles de tiltenkte koblingspunktene på avtrekket.

6.1 Kontroller leveringsomfanget

- Kontroller at leveringsomfanget er komplett (se tab. 6.1 og 6.2) og uten skader.
- Informer umiddelbart BORA kundeservice hvis det mangler deler eller noe er skadet.
- Monter aldri skadde deler.
- Kasser transportemballasjen på riktig måte (se kap. Avvikling, demontering og kassering).
- Kleb det medfølgende typeskiltet (klebeetikett) på baksiden av bruks- og monteringsanvisningen.

Leveringsomfang PKA

Betegnelse	Antall
Bruks- og monteringsanvisning	1
Avtrekk	1
Høydejusteringsplate-sett	1
Monteringsklemmer	4
Betjeningsknott	1
Fettfilter i rustfritt stål	1
Filterkar	1
Vedlikeholdskar	1
Sperreklaff	1
Kommunikasjonsledning CAT 5	1
Universal styringsenhet	1
Strømledning	1
Kanalstykke rett	1
Kanal betjeningsknott – grensesnitt/avtrekk (1000 mm)	1

Tab. 6.1 Leveringsomfang PKA

Leveringsomfang PKAS, PKASAB

Betegnelse	Antall
Bruks- og monteringsanvisning	1
Avtrekk	1
Høydejusteringsplate-sett	1
Monteringsklemmer	4
Betjeningsknott	1
Fettfilter i rustfritt stål	1
Filterkar	1
Vedlikeholdskar	1
Sperreklaff	1
Strømledning	1
Kanal betjeningsknott – grensesnitt/avtrekk (250 mm)	1

Tab. 6.2 Leveringsomfang PKAS, PKASAB

6.2 Verktøy og hjelpemidler

For faglig korrekt montering av avtrekket trenger du følgende verktøy:

- Blyant
- Målebånd eller tommestokk
- Boremaskin eller batteridrevet drill med Forstner-bit Ø50 mm
- Silikonfugemasse, svart, varmebestandig
- Flatt skrujern
- Torx-skrujern størrelse 20
- Torx-skrujern størrelse 10 (kun PKA)

6.3 Monteringsinformasjon

6.3.1 Sikkerhetsavstander

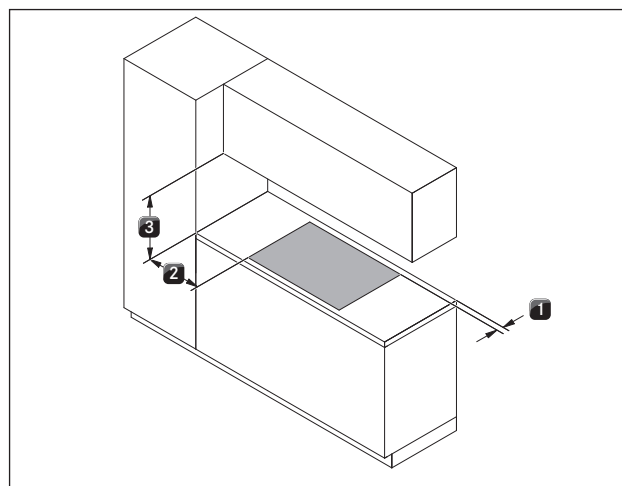

Fig. 6.1 Anbefalte minimumsavstander

► Overhold disse sikkerhetsavstandene:

- [1] 50 mm minimumsavstand bak mellom benkeplateutskjæring og bakkanten på benkeplaten.
- [2] 300 mm minimumsavstand på venstre og høyre side fra benkeplateutskjæringen til nærstående skap eller en romvegg.
- [3] 600 mm minimumsavstand mellom benkeplate og overskap.

6.3.2 Benkeplate og kjøkkeninnredning

- Opprett en benkeplateutskjæring, ta hensyn til angitte utskjæringsmål.
- Sørg for en faglig korrekt forsegling av snittflatene ved benkeplatene.
- Overhold merknadene fra benkeplateprodusenten.
- I området for benkeplateutskjæringen må muligens tverrdragere på møbler fjernes.
- Det er ikke nødvendig med et krypegulv under platetoppen med avtrekk.
- Hvis det er planlagt et kabelbeskyttelsesgulv under enheten (mellomgulv), må dette festes slik at det kan tas ut igjen for vedlikeholdsarbeid.
- Skuffene hhv. hyller i underskap må være uttakbare.
- For resirkuleringsapparater må det være en tilbakestrømningsåpning $> 500 \text{ cm}^2$ i kjøkkenmøblene (f.eks. ved å korte inn sokkellistene eller bruke egnede lamellsokler).

6.3.3 Lufttilførsel platetopp

De varmeproduserende komponentene i platetoppen kjøles automatisk. Den varme luften føres bort ved hjelp av motorer (tilførsel av kald luft).

INFO For å opprettholde platetoppens ytelse over tid, må du sørge for tilstrekkelig ventilasjon under platetoppen.

INFO Platetoppens ytelse reduseres, eller platetoppen blir overopphetet, dersom den varme luften under platetoppen ikke slippes ut.

INFO Ved overoppheting av platetoppen reduseres ytelsen eller platetoppen kobles ut (se Overopphetingsvern).

INFO Vi anbefaler en åpningsdiameter i kjøkkeninnredningen på minst 50 cm^2 for å garantere tilstrekkelig lufttilførsel.

► Sørg for tilstrekkelig ventilasjon under platetoppen.

INFO Dersom du planlegger å feste en kabelbeskyttelse (mellomplate) under apparatene, må du sørge for at den ikke er til hinder for tilstrekkelig lufttilførsel.

6.4 Utskjæringsmål

INFO Alle mål fra frontplatens fremre kant.

Benkeplate overheng

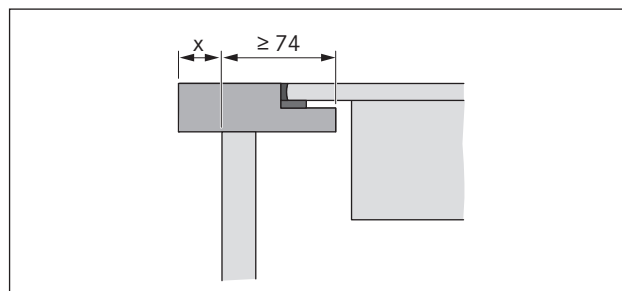

Fig. 6.2 Benkeplate overheng

► Ta hensyn til benkeplatenes overheng x når du kutter ut plass til benkeplaten. Gyldig for planlimt montering og overflatemontering.

INFO For avtrekket PKA i forbindelse med kanalstykke rett PKA1FEV er planlimt montering også mulig med en dybde på benkeplaten $\geq 650 \text{ mm}$.

6.4.1 Planlimt montering

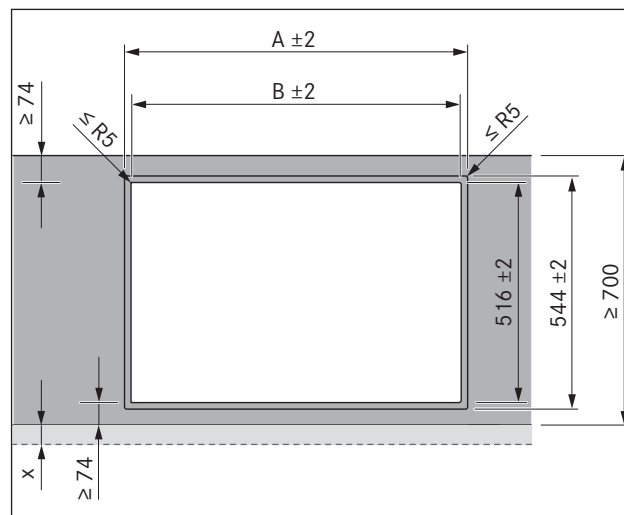

Fig. 6.3 Utsnittsmål planlimt montering

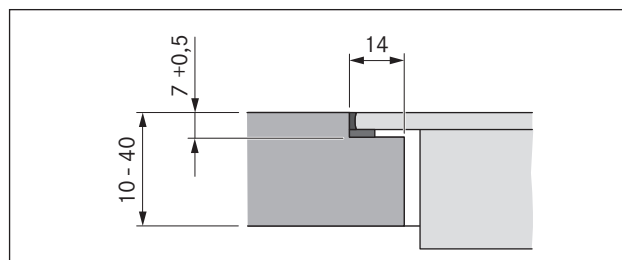

Fig. 6.4 Sømmål for planlimt montering

Utskjæringsmål ved montering av platetopper hhv. platetopper og avtrekk ved siden av hverandre:

Platetopper/avtrekk		A i mm	B i mm
	1/0	374	346
	1/1	485	457
	2/1	856	828
	3/2	1338	1310
	4/2	1709	1681

Tab. 6.3 Utsnittsmål apparatkombinasjoner planlimt montering (toleranse ±2)

Utskjæringsmål ved montering av platetopper hhv. platetopper og avtrekk ved siden av hverandre:

Platetopper/avtrekk		B i mm
	1/0	346
	1/1	457
	2/1	828
	3/2	1310
	4/2	1681

Tab. 6.4 Utsnittsmål apparatkombinasjoner overflatemontering (toleranse ±2)

6.4.2 Overflatemontering

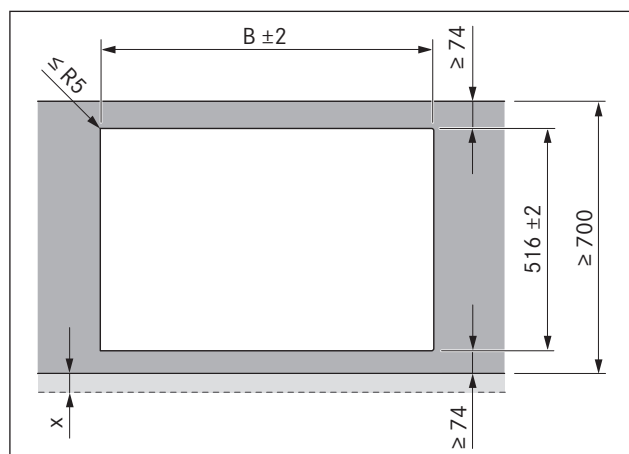

Fig. 6.5 Utsnittsmål overflatemontering

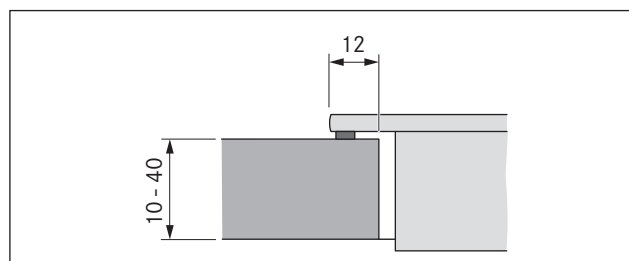

Fig. 6.6 Snitt overflatemontering

6.5 Montere avtrekk

INFO Mellom monteringsapparatene må det være én millimeter avstand.
I kombinasjon med tilgrensende wok-induksjonstoppen PKIW1 må plastlisten på siden av avtrekket fjernes forsiktig.

INFO Rundt monteringsapparatene må det være to millimeter avstand.

6.5.1 Monteringsmål

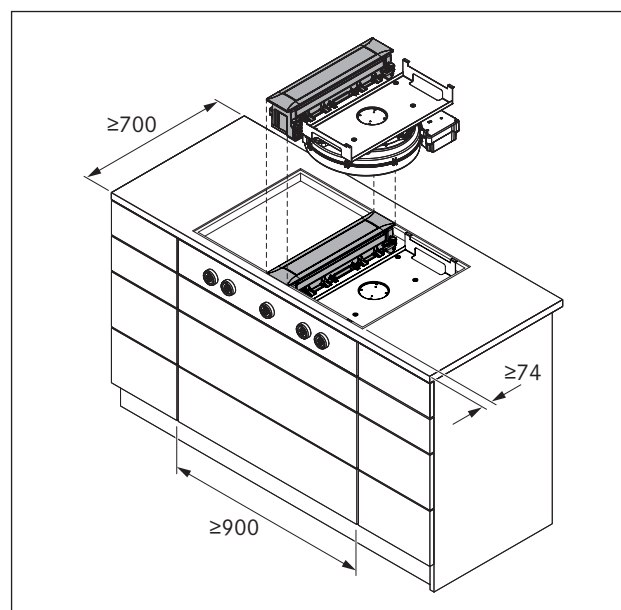

Fig. 6.7 Apparatets monteringsmål PKA og PKAS, PKASAB

6.5.2 Tilpasse avtrekket

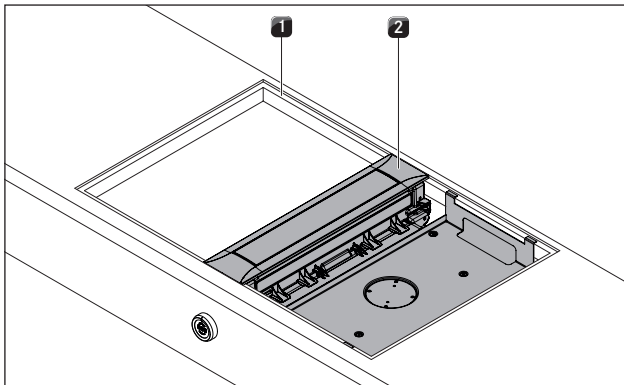

Fig. 6.8 Tilpasse avtrekket

- [1] Benkeplateutskjæring
- [2] Avtrekk

- ▶ Sett avtrekket [2] midt i den tiltenkte benkeplateutskjæringen [1].
- ▶ Juster avtrekket [2] nøyaktig.

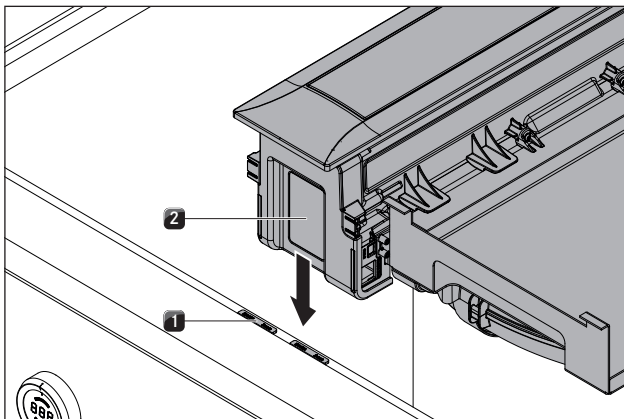

Fig. 6.9 Høydejusteringsplater

- [1] Høydejusteringsplate
- [2] Avtrekk

- ▶ Legg eventuelt høydejusteringsplater [1] under.

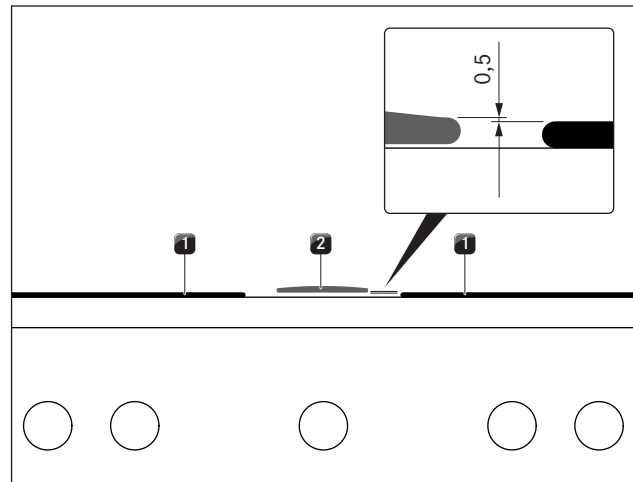

Fig. 6.10 Montere avtrekk

- [1] Platetopp
- [2] Avtrekk

- Ved montering må avtrekket [2] installeres 0,5 mm høyere enn platetoppene [1].

6.5.3 Feste avtrekket

Avtrekket festes med de fire medfølgende monteringsklemmene. Monteringsklemmene har forskjøvede festeknaster og én side for overflatemontering og én for planlimt montering. Monteringsklemmene kan tilpasses til benkeplatenes tykkelse.

Forberede monteringsklemmene

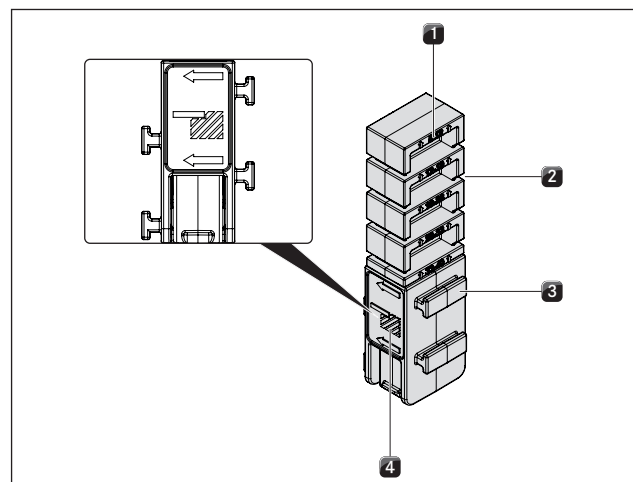

Fig. 6.11 Monteringsklemme høyre side (planlimt montering)

- [1] Påskrift tykkelsen til benkeplaten (i mm)
- [2] Snittmerke (4x)
- [3] Festeknaster (2 per side)
- [4] Merking planlimt montering

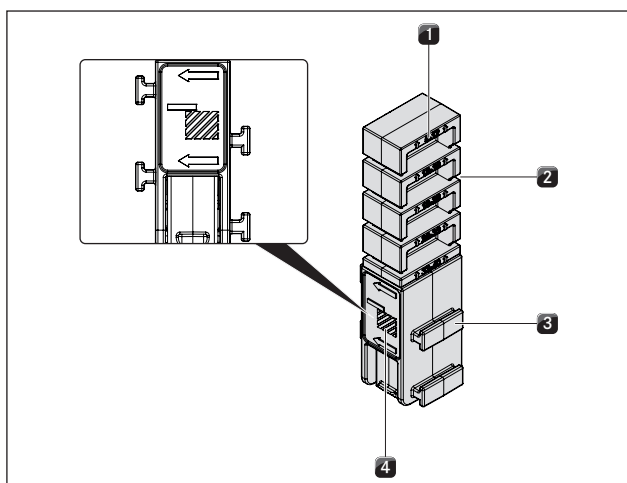

Fig. 6.12 Monteringsklemme venstre side (overflatemontering)

- [1] Påskrift tykkelsen til benkeplaten (i mm)
- [2] Snittmerke (4x)
- [3] Festeknaster (2 per side)
- [4] Merking overflatemontering

INFO Grafikken på monteringsklemmene merker hvilken side som skal brukes for overflatemontering og hvilken som skal brukes for planlimt montering.

INFO Påskriften viser egnet snittmerke til tykkelsen på benkeplaten.

- ▶ Forkort monteringsklemmene i henhold til tykkelsen på benkeplaten om nødvendig.
- ▶ Kutt monteringsklemmene med en kuttekniv til det egnede snittmerket.
- ▶ Skru monteringsklemmen til venstre eller høyre alt etter monteringsstype (planlimt montering eller overflatemontering).

Feste avtrekket

INFO Avtrekket festes med de 4 medfølgende monteringsklemmene. For disse finnes det 4 alternative posisjonen på holdeplaten.

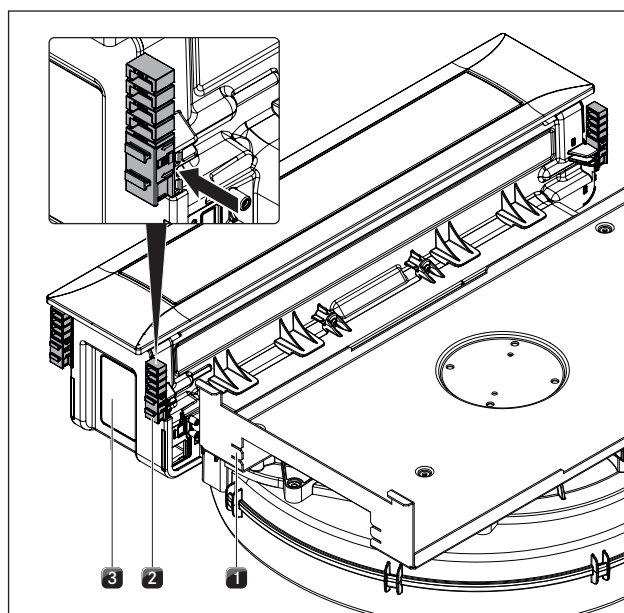

Fig. 6.13 Skyve på monteringsklemmene

- [1] Alternativ posisjon monteringsklemme
- [2] Monteringsklemme
- [3] Avtrekk

- ▶ Skyv monteringsklemmene [2] inn i holderne på platetoppen [3] som er ment for disse eller de alternative posisjonene på holdeplaten [1].

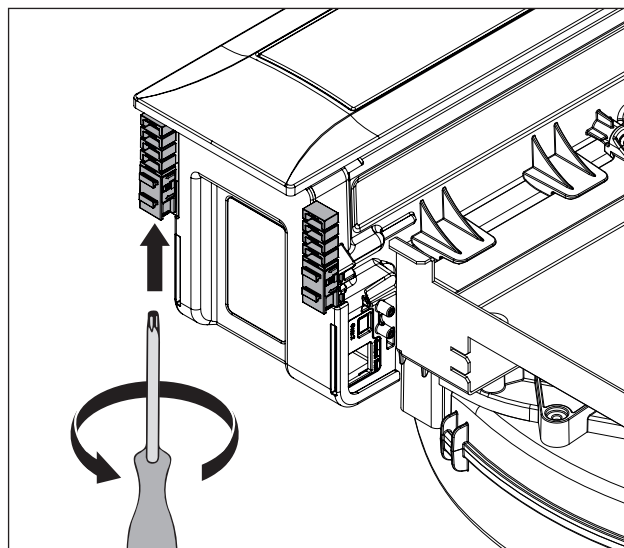

Fig. 6.14 Stramme monteringsklemmene

- ▶ Stram monteringsklemmene lett fra undersiden med et Torx 20-skrudjern.
- ▶ Kontroller riktig orientering.
- ▶ Fug apparatet med svart, varmebestandig silikonfugemasse etter at alt monteringsarbeidet er avsluttet.

6.5.4 Kanaltilkoblingsmål

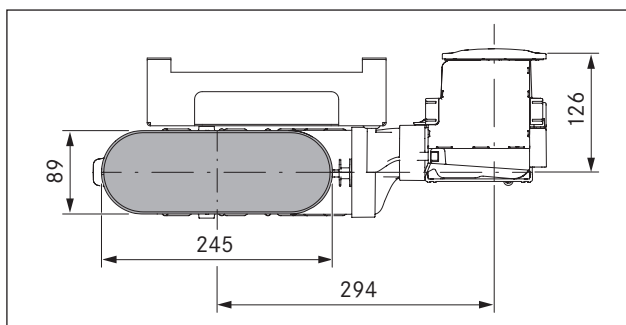

Fig. 6.15 Kanaltilkoblingsmål PKA med kanalstykke bø

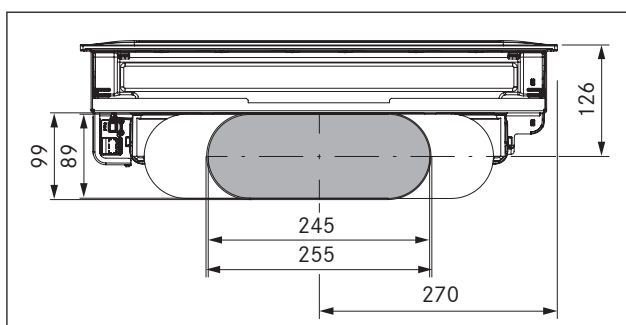

Fig. 6.16 Kanaltilkoblingsmål PKA med kanalstykke rett

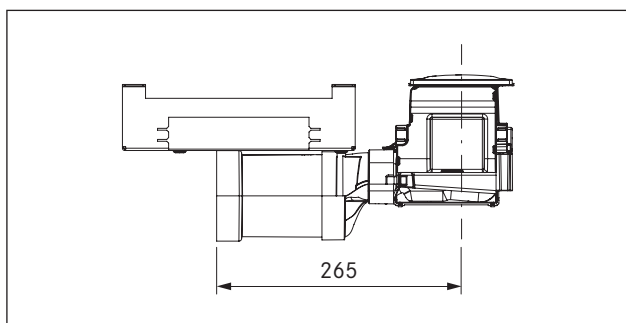

Fig. 6.17 Kanaltilkoblingsmål PKA med kanalstykke rett

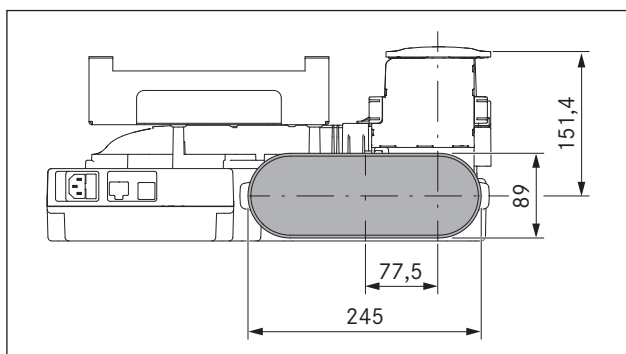

Fig. 6.18 Kanaltilkoblingsmål PKAS, PKASAB

6.6 Montering av betjeningsknotten i frontplaten til underskapet

6.6.1 Borehull i frontplaten

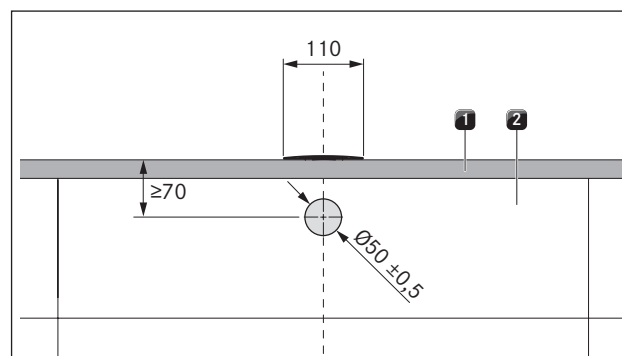

Fig. 6.19 Borebilde

- [1] Benkeplate
- [2] Frontplate

► Bor opp boringen på forhånd for å forhindre at frontplaten revner.

Eksempler på borehull i frontplaten

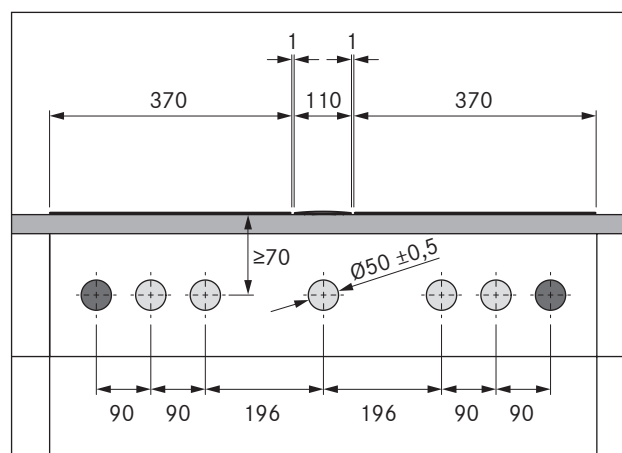

Fig. 6.20 Borehull i frontplaten for 2 platetopper, 2 stikkontakter og 1 avtrekk

- [1] Borehull for stikkontakt (2x utvendig)
- [2] Borehull for betjeningsknott (5x)
- [3] Platetopp (2x)
- [4] Avtrekk
- [5] Benkeplate
- [6] Frontplate for underskap

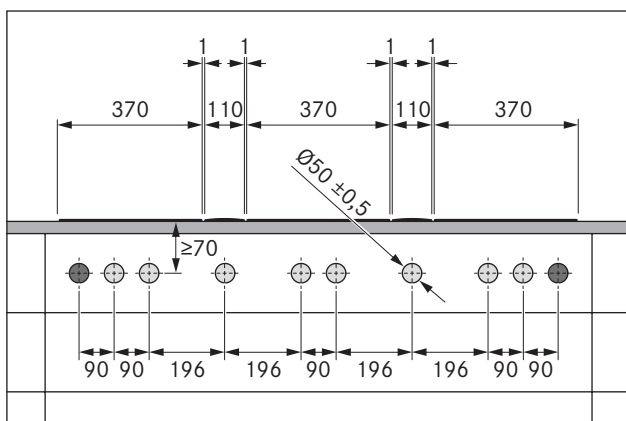

Fig. 6.21 Borehull i frontplaten for 3 platetopper, 2 stikkontakter og 2 avtrekk

- [1] Borehull for stikkontakt (2x utvendig)
- [2] Borehull for betjeningsknott (8x)
- [3] Platetopp (3x)
- [4] Avtrekk (2x)
- [5] Benkeplate
- [6] Frontplate for underskap

6.6.2 Montere betjeningsknott

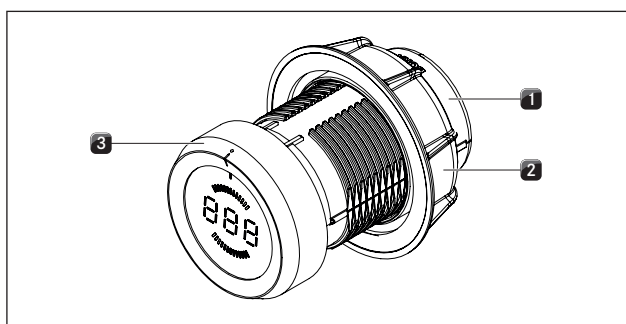

Fig. 6.22 Oppbygning betjeningsknott

- [1] Knottehus
- [2] Universalmutter
- [3] Knottering

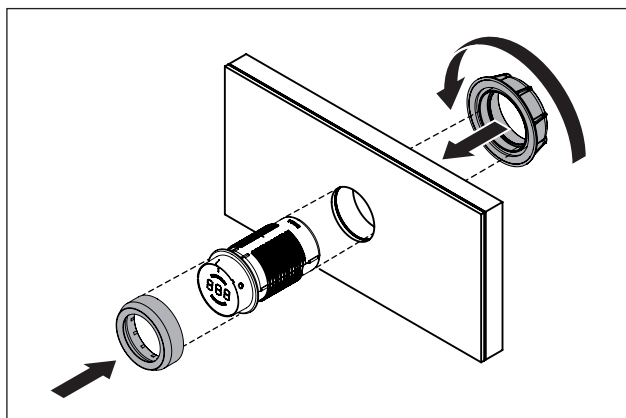

Fig. 6.23 Montere betjeningsknott

- ▶ Trekk av knottingen [3].
- ▶ Skru av universalmutteren [2].
- ▶ Stikk knottehuset [1] forfra inn gjennom hullet i frontplaten.
- ▶ Skru universalmutteren [2] bakfra på knottehuset [1] og stram denne lett.
- ▶ Orienter knottehuset [1] loddrett etter markeringen til posisjonen som tilsvarer klokken 12.
- ▶ Stram universalmutteren [2].
- ▶ Sett knottingen [3] på knottehuset [1] og orienter den etter posisjonen som tilsvarer klokken 12.

6.7 Planleggingsalternativer PKA

INFO Med avtrekket PKA har du mulighet til å utføre luftføringen enten mot venstre eller mot høyre, alt etter behov.

INFO Med det forhåndsmonterte kanalstykket bøy eller kanalstykket rett (del av leveringsomfanget) kan luftføringen utføres enten i 90° vinkel bakover eller rett til siden.

INFO Ved bruk av kanalstykke rett trengs det en ekstra flatkanaltetning EFD (ikke del av leveringsomfanget).

- Avtrekket leveres med forhåndsmontert kanalstykke bøy mot høyre.

6.7.1 Luftføring rett til siden

INFO Ved luftføring rett til siden er det også mulig med montering dreid 180°. Dekkerammen må da også dreies (se Dreie dekkerammen 180°).

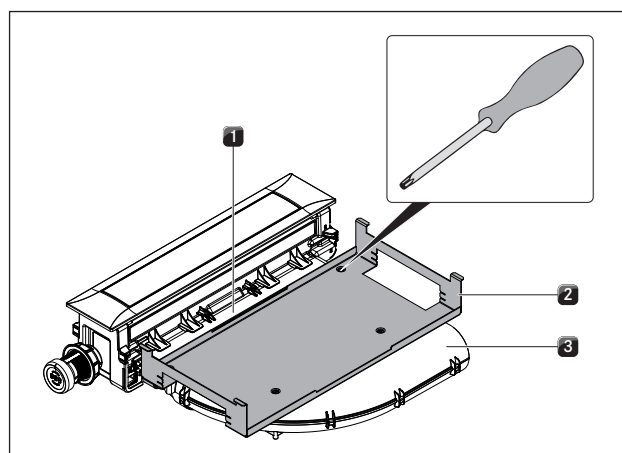

Fig. 6.24 Fjerne holdeplaten

- [1] Adapter-kanalstykke
- [2] Holdeplate
- [3] Kanalstykke bøy

- ▶ Løsne Torx-skruen (str. 10) som holdeplaten [2] er festet på kanalstykke bøye [3] med.
- ▶ Løsne de 2 Torx-skrueene (str. 10) som holdeplaten [2] er festet på adapter-kanalstykket [1] med.
- ▶ Fjern holdeplaten [2].

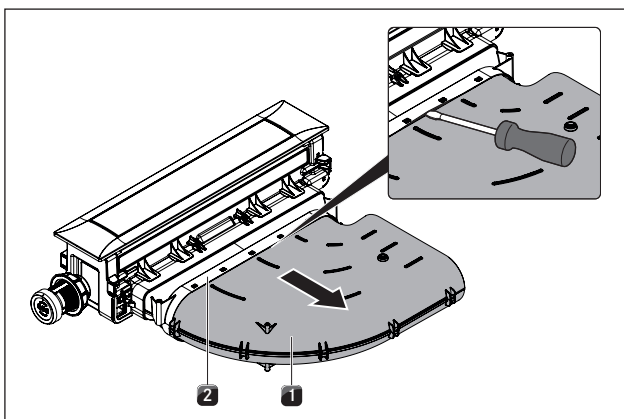

Fig. 6.25 Demontere kanalstykke bøye

- [1] Kanalstykke bøye
- [2] Adapter-kanalstykke

- ▶ Løsne kanalstykke bøye [1] fra adapter-kanalstykket [2].
- ▶ Løft da pluggforbindelsen forsiktig fra hverandre med et flatt skrujern.
- ▶ Trekk av kanalstykke bøye [1].
- ▶ Drei eventuelt dekkerammen 180° (se Dreie dekkerammen 180°).

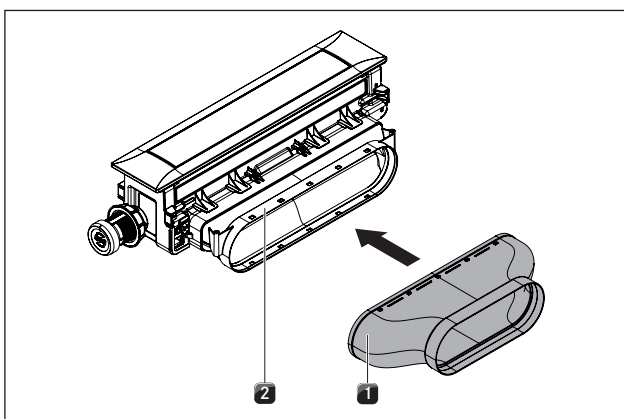

Fig. 6.26 Montere kanalstykke rett

- [1] Kanalstykke rett
- [2] Adapter-kanalstykke

- ▶ Skyv kanalstykke rett [1] på adapter-kanalstykket [2] til festeknastene går i lås.
- ▶ Sørg for at det ikke har blitt noen luftspalter mellom komponentene.
- ▶ Fest holdeplaten kun med 2 skruer på adapter-kanalstykket [2].

6.7.2 Luftføring mot venstre (montering dreid 180°)

INFO Avtrekket PKA kan monteres 180° dreid med luftføringen mot venstre.

Luftføring mot venstre med kanalstykke bøye

- ▶ Demonter holdeplaten og kanalstykke bøye (se Luftføring rett til siden).
- ▶ Drei dekkerammen 180° (se Dreie dekkerammen 180°).

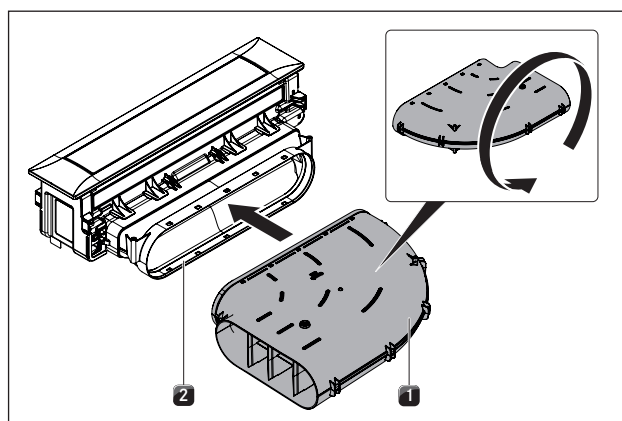

Fig. 6.27 Snu kanalstykke bøye

- [1] Kanalstykke bøye
- [2] Adapter-kanalstykke

- ▶ Vend kanalstykke bøye [1].
- ▶ Skyv det dreide kanalstykke bøye [1] på adapter-kanalstykket [2] igjen til festeknastene går i lås.

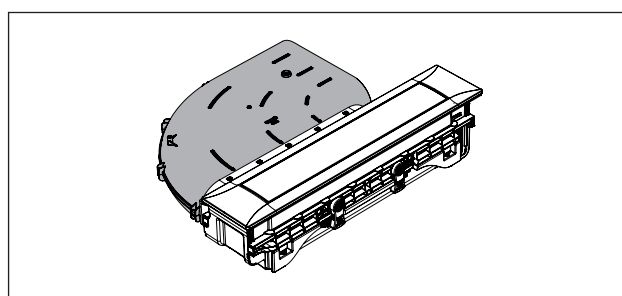

Fig. 6.28 Luftføring mot venstre med kanalstykke bøye

- ▶ Sørg for at det ikke har blitt noen luftspalter mellom komponentene.
- ▶ Fest holdeplaten.

Dreie dekkerammen 180°

INFO For å få riktig orientering av dekkerammen, må denne eventuelt dreies 180°.

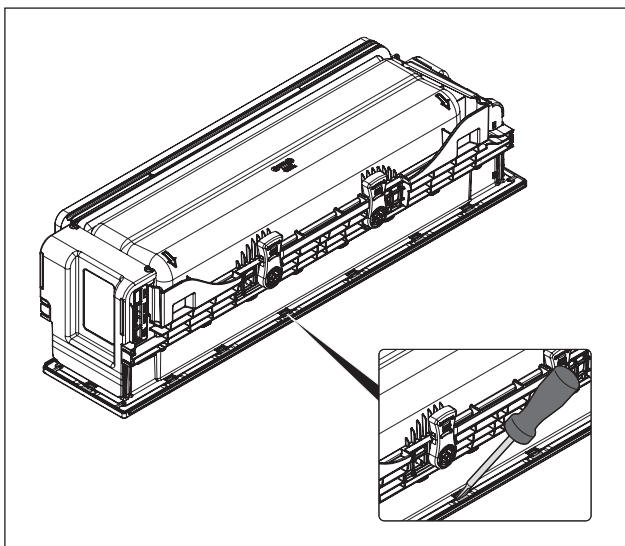

Fig. 6.29 Demontere dekkerammen

- ▶ Drei avtrekket rundt og legg det forsiktig med sideflaten på et mykt underlag (f.eks. teppe).
- ▶ Løsne holdeklemmene (18x) forsiktig med et skrujern.

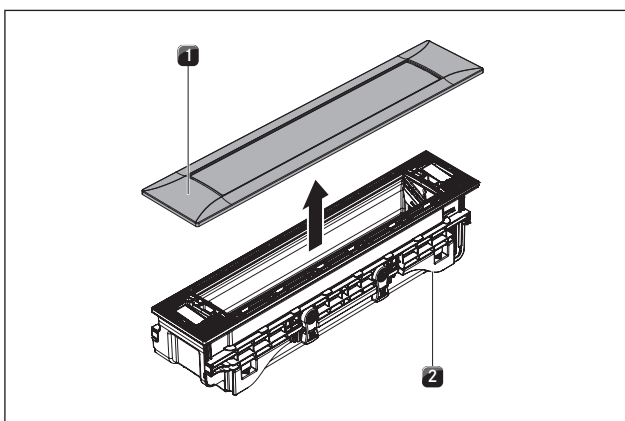

Fig. 6.30 Demontere dekkerammen

- [1] Dekkeramme
[2] Avtrekk

- ▶ Drei avtrekket [2] rundt og ta det av dekkerammen [1].
- ▶ Drei dekkerammen [1] 180°.
- ▶ Sett dekkerammen [1] på avtrekket [2] igjen.
- ▶ Påse at holdeklemmene klikker på plass.

6.8 Montering av kanalsystemet

6.8.1 Forberedelse til montering

INFO Underskapet må ikke støttes mot huset til sokkelmotoren.

INFO For riktig montering må skuffene i underskapet forkortes alt etter monterings situasjon.

INFO Ved montering av tetningen må du passe på at den slutter helt lufttett til tilkoblingskanalstykket i komprimert tilstand.

- ▶ Tilpass kanalføringsdelene til høyden på benkeplaten.
- ▶ Sag ut de nødvendige utskjæringene i bakveggen i underskapet for kanalføringen.

Forberedelse til montering ved avtrekk PKA

- ▶ Alt etter monterings situasjon må du flytte noen sokkelføtter på underskapet.
- ▶ Forbered sokkelmotoren ved at montere tetningsbåndet alt etter monterings situasjon.
- ▶ Fest tetningsbåndet til innløpsstussen.

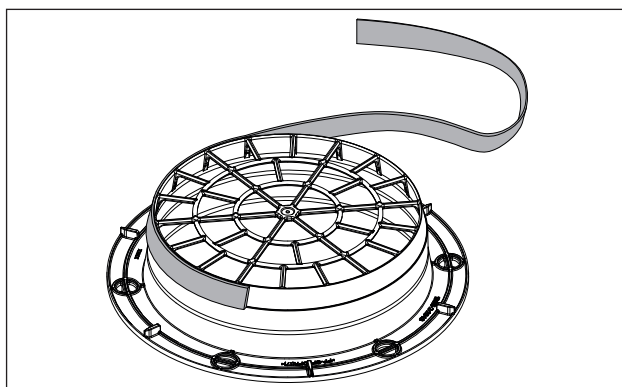

Fig. 6.31 Posisjonen til tetningsbåndet for montering med rundør

- Alt etter nødvendig tilkoblingstverrsnitt kan du variere posisjonen til tetningsbåndet på innløpsstussen fra sokkelmotoren i høyden.

INFO Hvis det skal brukes en annen Universal motormodul, må denne også forberedes som beskrevet her med et tetningsbånd på innløpsstussen.

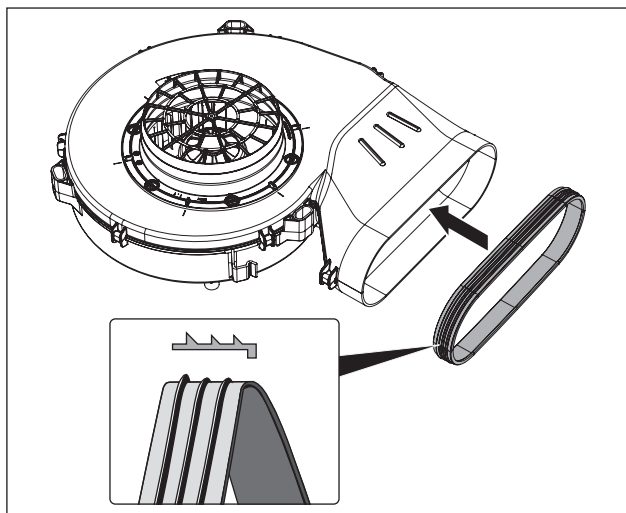

Fig. 6.32 Montere tetning på utløpsstussen til sokkelmotoren

- ▶ Skyv tetningen på sokkelmotorens utløpsstuss. Tetningen må i den forbindelse strekkes litt.

6.8.2 Koble kanalsystemet til apparatet

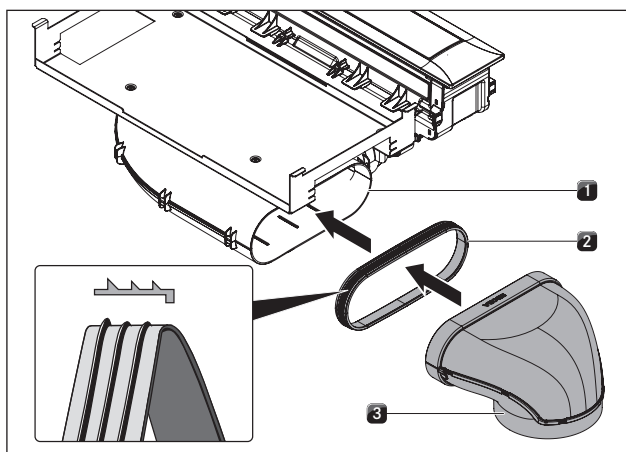

Fig. 6.33 Tilkobling til kanalsystemet

- [1] Utløpsstuss
- [2] Pakning
- [3] Kanalstykke

- ▶ Trekk tetningen [2] av på apparatets utløpsstuss [1]. Tetningen [2] må i den forbindelse strekkes litt.
- ▶ Skyv kanalstykket [3] som skal kobles til med hylsen på utløpsstussen [1] med tetningen [2].
- ▶ Påse at tetningen [2] ikke forskyves.

INFO Ved montering av tetningen må du passe på at den slutter helt lufttett til tilkoblingskanalstykket i komprimert tilstand.

6.8.3 Standard oppbygning PKA

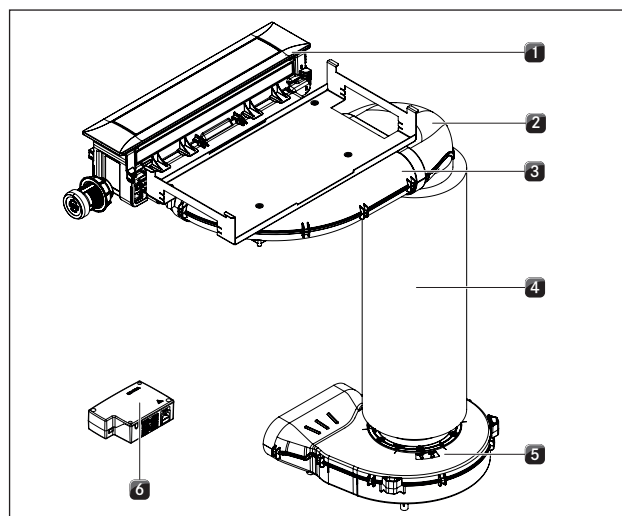

Fig. 6.34 Standard oppbygning PKA

- [1] Avtrekk
- [2] Svingestykke 90°
- [3] Kanalstykke bøy
- [4] Lyddemper
- [5] Universal sokkelmotor
- [6] Universal styringsenhet

- ▶ Sett svingestykket 90° [2] på kanalstykke bøy [3].
- ▶ Plasser sokkelmotoren [5]
- For enkel plassering kan du ta av innløpsstussen til sokkelmotoren. Da må du ta hensyn til anvisningene i monteringsanvisningene for den Universale sokkelmotoren ULS.
- ▶ Sett lyddemperen [4] på sokkelmotoren [5].
- ▶ Forbind lyddemperen [4] til svingestykket 90° [2].
- Du kan alternativt lime forbindelsene mellom kanaldelene og sokkelmotoren med forseglingsstapen UDB.

INFO Plasser sokkelmotoren og Universal styringsenhet slik at disse er lett tilgjengelige og kan fjernes for vedlikeholdsarbeid.

- Den maksimale lengden på avtrekkskanalen med én motor er 6 m.
- Minimumstverrsnittet for avtrekkskanalene må være 176 cm², dette tilsvarer et rundt rør med 150 mm diameter eller BORA Ecotube kanalsystem.
- Bruk bare stabile kanalelementer (rør) som er glatte innvendig for kanalføringen og ingen fleks- eller tekstilslanger.

6.8.4 Installere ekstra ventilasjonsenhet

- ▶ Installer den ekstra ventilasjonsenheten i avtrekkskanalen.
- ▶ Sørg for en avstand på min. 3 m mellom ventilasjonsenhetene.
- ▶ Bruk utelukkende BORA Universal motor med ditt BORA avtrekkssystem.

6.9 Bruke avtrekket med et romluft-avhengig ildsted

INFO Ved utføringen av avtrekksledningen må nasjonale og regionale lover og forskrifter overholdes. Sørg for tilstrekkelig tilførsel av frisk luft

Romluft-avhengige ildsteder (f.eks. gass-, olje-, tre- eller kullfyrte varmeapparater, varmluftsapparater, varmtvannsbereidere) innhenter forbrenningsluft fra oppstillingsrommet og leder avgassene gjennom et avgassanlegg (f.eks. pipe) og ut i det fri.

Hvis avtrekket brukes i avtrekksdrift, trekkes romluften fra oppstillingsrommet og de tilgrensende rommene. Uten tilstrekkelig tilførsel av frisk luft vil det oppstå et undertrykk. Giftige gasser fra pipen eller avtrekksrør blir da sugd tilbake til oppholdsrommene.

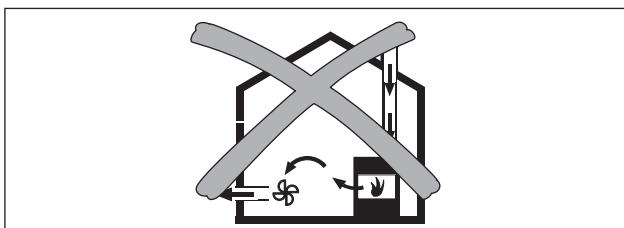

Fig. 6.35 Uttrekkingsmontering – ikke tillatt

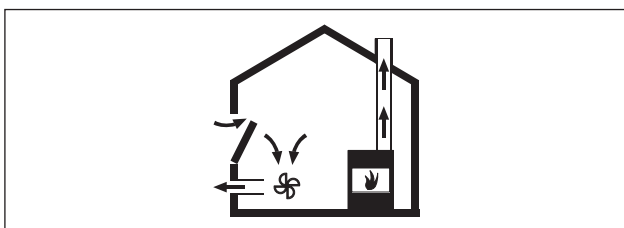

Fig. 6.36 Uttrekkingsmontering – korrekt

- ▶ Hvis avtrekket brukes i samme oppstillingsrom som et ildsted, må du sørge for at:
 - undertrykket er på maksimalt 4 Pa (4×10^{-5} bar);
 - det brukes en sikkerhetsteknisk innretning (f.eks. vinduskontaktbryter, undertrykksbryter) som garanterer tilstrekkelig tilførsel av frisk luft;
 - avtrekksluften ikke ledes i en skorstein som brukes for avgasser fra apparater som fyres med gass eller andre brensler;
 - monteringen blir kontrollert og godkjent av en autorisert fagperson (f.eks. skorsteinsfeier).

6.10 Tilkobling av eksterne bryterkontakter

INFO Tilkoblingen av kommunikasjonsforbindelsene Home-In og Home-Out må bare utføres av en godkjent fagperson. De må også ta ansvaret for korrekt installasjon og oppstart.

Ved bruk av Home-In og Home-Out trenger du relevante dokumenter for de eksterne bryterenhetene for å kunne utføre en trygg enhetstilkobling og drift.

Følgende bryterkontakter kan brukes:

Kontakt	Funksjon	Tilkobling
Home-In	Avtrekk På/Av tilkobling for ekstern bryterkontakt (kontakt lukket: Avtrekk På)	24V DC 100 mA
Home-Out	Potensialfri kontakt for styring av eksterne innretninger avhengig av driften av avtrekket (Avtrekk På: kontakt lukket)	maksimalt 250 VAC / 30 VDC, 2,5A

Tab. 6.5 Bryterkontakter

INFO Kontakten Home-In kan brukes for eksterne sikkerhetsinnretninger (f.eks. vinduskontaktbryter). I åpent koblingstilstand er avtrekket ute av drift.

- ▶ Sørg for at Universal styringsenhet er koblet fra strømforsyningen.

Forberedelse PKAS, PKASAB

INFO For at det ikke skal oppstå noen riper på apparatets overside når avtrekkssystemet roteres, må det brukes et overflatebeskyttende underlag (f.eks. papp).

- ▶ Legg ut et overflatebeskyttende underlag.
- ▶ Roter avtrekkssystemet og legg det med apparatets overside på underlaget.
- ▶ Løsne skruene til styringsenheten på undersiden av avtrekkssystemet.
- ▶ Løft dekselet [1] opp og av.

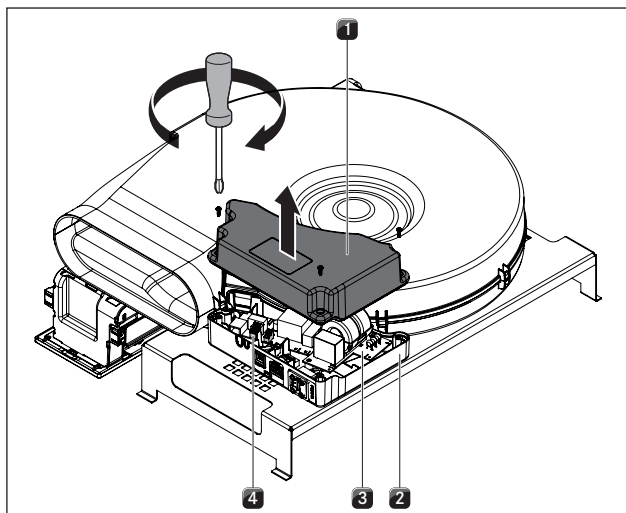

Fig. 6.37 Åpne dekselet til styringsenheten

- [1] Lokk
- [2] Apparat
- [3] Elektronikkenhet
- [4] Kontaktterminaler

INFO Elektronikkenheten [3] kan inneholde reststrøm. Unngå derfor å berøre de åpne kontaktene på elektronikkenheten!

Forberedelse PKA

- ▶ Løsne skruene på Universal styringsenhet.
- ▶ Løft dekselet [1] opp og av.

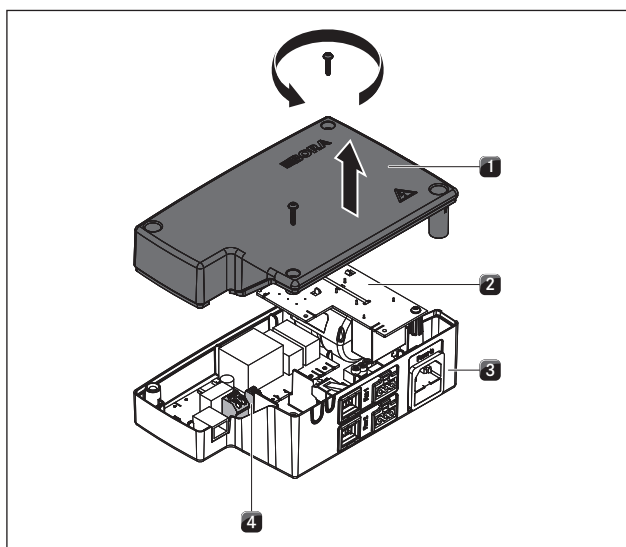

Fig. 6.38 Åpne deksel til Universal styringsenhet

- [1] Lokk
- [2] Elektronikkenhet
- [3] Underskål
- [4] Kontaktterminaler

INFO Elektronikkenheten [2] kan inneholde reststrøm. Unngå derfor å berøre de åpne kontaktene på elektronikkenheten!

Forberedelse av tilkoblingsledninger for eksterne bryterenheter

Bruk tilkoblingsledningene av følgende type og fra følgende produsent for tilkobling av eksterne bryterenheter.

Kontakt	Tilkoblingsledning
Home-In	H03VV-F 2 x 0,5 mm ²
Home-Out	H03VVH2-F 2 x 0,75 mm ²

Tab. 6.6 Tilkoblingsledning

INFO Tilkoblingsledningen er bare ment for intern bruk i bygninger, private husholdninger, kjøkken eller kontorrom!

INFO Den totale lengden på tilkoblingsledningen for eksterne bryterenheter må ikke være lenger enn 10 m!

Hver tilkoblingsledning for eksterne brytere må av hensyn til elektromagnetisk kompatibilitet filtreres med en ferritthylse. Denne er ikke del av leveringsområdet.

- ▶ Bestill filterhylsen med ordrenummeret: UFH (Universal ferritthylse) hos en autorisert forhandler, eller ta kontakt med BORA via hjemmesiden www.bora.com.

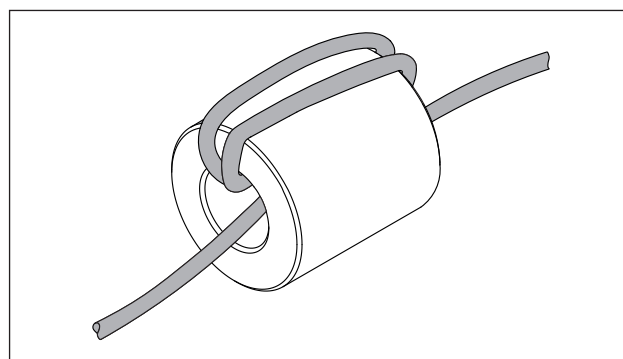

Fig. 6.39 Vikle tilkoblingsledningen 3 ganger rundt ferritthylsen

- ▶ Vikle tilkoblingsledningen rundt ferritthylsen 3 ganger for å oppnå ønsket filtereffekt.
- ▶ Pass på at ledningssenden stikker minst 120 mm ut av hylsen.
- ▶ Under forberedelse av tilkoblingsledningene må de oppgitte avisoleringslengdene overholdes.

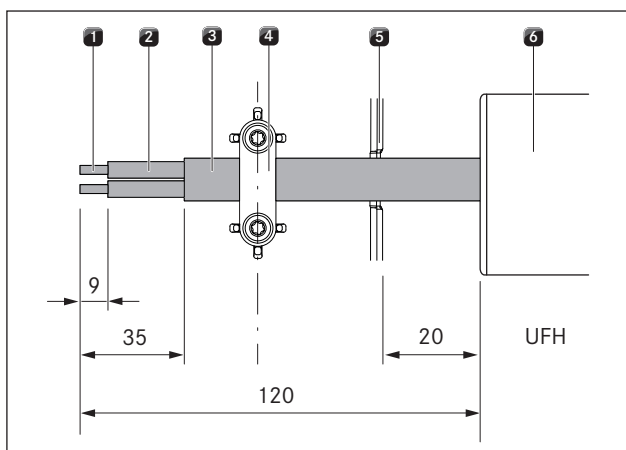

Fig. 6.40 Avisoleringslengder og monteringsposisjon for tilkoblingsledningen

- [1] Avisolert ledningsende
- [2] Isolert ledning
- [3] Mantlet ledning
- [4] Strekkavlastningsklemme
- [5] Gjennombruddssted kabelinnføring
- [6] Universal ferritthylse (UFH)

- Ta hensyn til avisoleringslengden på maksimalt 9 mm på den avisolerte ledningsenden [1].
- Ta hensyn til avisoleringslengden på maksimalt 26 mm på den isolerte ledningen [2].

Installasjon av den eksterne bryteren

Avhengig av type bryter, forbinde du tilkoblingsledningene enten til Home-In- eller til Home-Out-koblingsterminalen.

- ▶ Ta hensyn til koblingsskjemaet for tilkobling av Home-In og Home-Out.

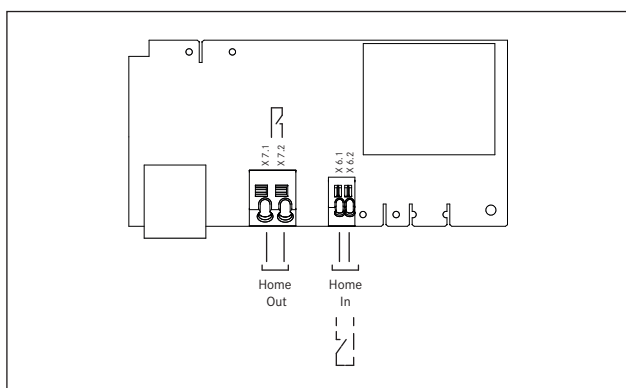

Fig. 6.41 Koblingsskjema for eksterne bryterkontakter

- ▶ Koble kabelen for den aktuelle kontakten til på kontaktterminalen i henhold til gjeldende koblingsskjema (se fig. Koblingsskjema eksterne bryterkontakter).
- For å kunne koble til Home-In-grensesnittet, må den installerte broen fjernes.

INFO Kontakten Home-In må være brokoblet hvis den ikke brukes (brokoblet i leveringstilstand).

- For tilkobling til Home-In-koblingsterminalen må det ikke brukes noen ledningsendehylser.
- ▶ Koble tilkoblingsledningen fast i den tiltenkte trekkavlastningsklemmen [4] i henhold til anvendte ledningstverrsnitt.

INFO Hvis det kobles eksterne bryterenheter både til Home-In- og til Home-Out-grensesnittet, må begge ledningene sikres med trekkavlastningsklemme [4].

- ▶ Fjern det nødvendige gjennombruddet [2] i plasthuset til Universal styringsenhet.

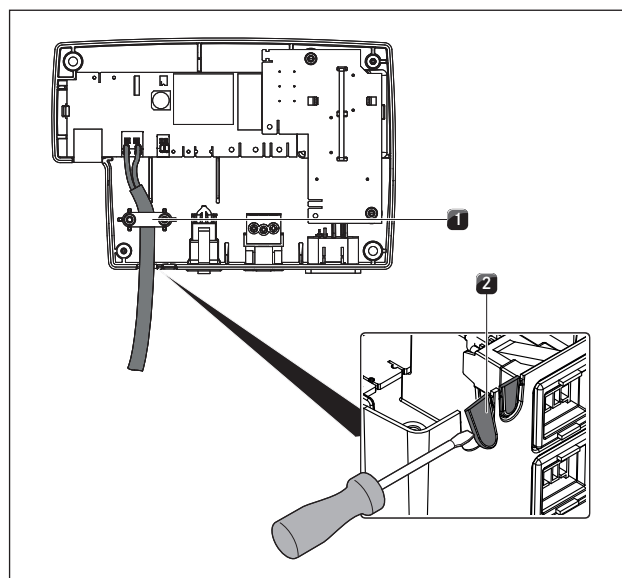

Fig. 6.42 Kontakt Home Out med strekkavlastning

- [1] Strekkavlastningsklemme
- [2] Gjennombruddssted for kabelinnføring

- ▶ Kontroller riktig monteringsposisjon og at tilkoblingsledningene sitter godt fast.
- ▶ Lukk dekslet på Universal styringsenhet.
- ▶ Pass på at kabelen ikke blir skadet.
- ▶ Slå på hovedbryteren/sikringsbryteren.

6.11 Opprett kommunikasjon og strømforbindelse

- ▶ Ta hensyn til alle sikkerhets- og varselsmerknader (se kap. Sikkerhet).
- ▶ Overhold alle nasjonale og regionale lover, forskrifter og tilleggsforskrifter fra lokale strømleverandører.
- Støpselet til strømledningen må være tilgjengelig etter montering.
- Hvis strømledningen blir skadet, må denne skiftes ut.

6.11.1 Koble til betjeningsknott

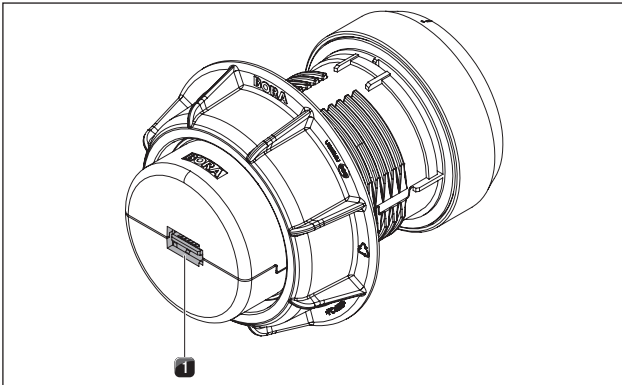

Fig. 6.43 Bakside betjeningsknott med tilkobling

[1] Betjeningsknott-tilkobling

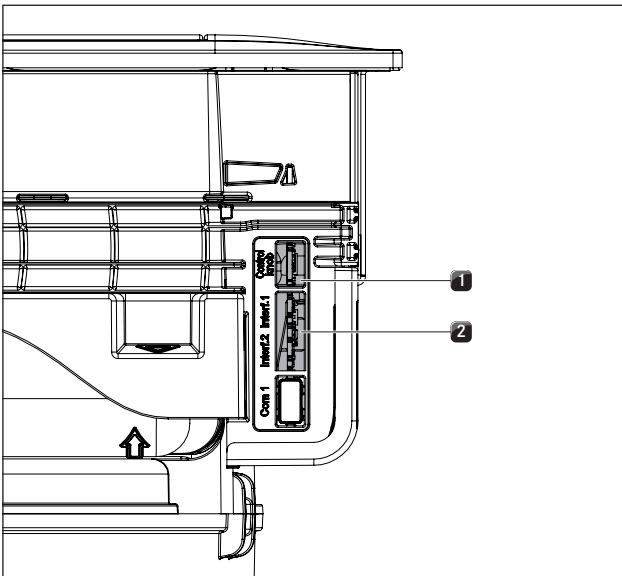

Fig. 6.44 Sidetilkoblinger på avtrekket

- [1] Tilkobling betjeningsknott
- [2] Tilkobling for platetopper

- Forbind betjeningsknott-tilkoblingen med den tiltenkte sidetilkoblingen på avtrekket [1].
- Bruk flatkabelen som er del av leveringsområdet.

6.11.2 Tilkoblinger PKAS, PKASAB

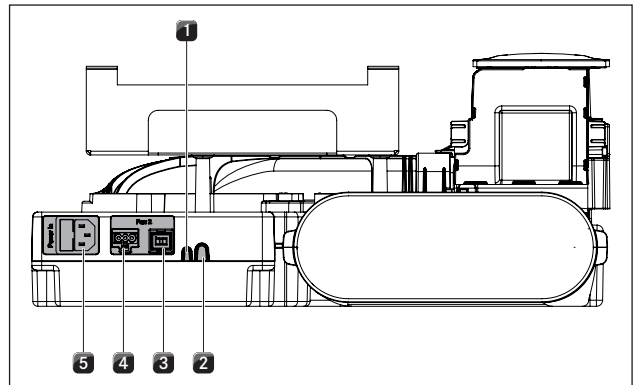

Fig. 6.45 Tilkoblinger på baksiden PKAS, PKASAB

- [1] Home-In
- [2] Home-Out
- [3] Styreledning ekstramotor
- [4] Strømledning ekstramotor
- [5] Strømledning med mikrosikring

6.11.3 Tilkobling PKA

Forbinde Universal styringsenhet og motor til avtrekket

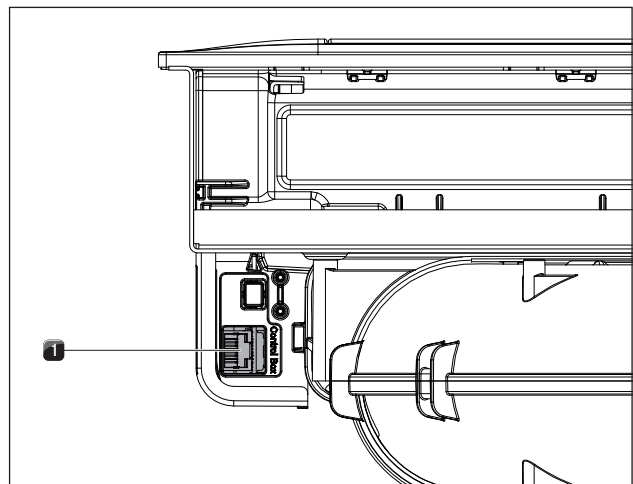

Fig. 6.46 Sidetilkobling for styringsenheten på avtrekket PKA

- [1] Tilkobling styringsenhet

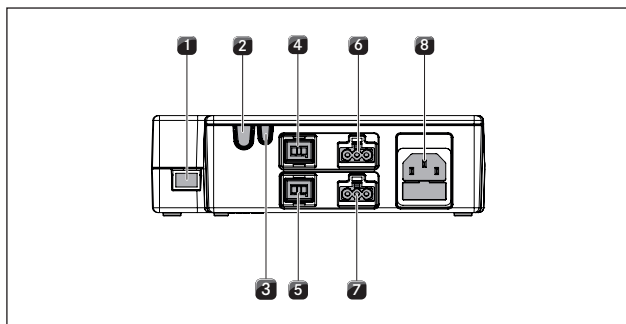

Fig. 6.47 Tilkoblinger for Universal styringsenhet

- [1] Kommunikasjonsledning CAT 5
- [2] Home-Out
- [3] Home-In
- [4] Styreledning motor 1
- [5] Styreledning motor 2
- [6] Strømledning motor 1
- [7] Strømledning motor 2
- [8] Strømledning med mikrosikring

- Forbind tilkoblingen for styringsenheten på avtrekket med tilkoblingen til Universal styringsenhet [1] med kommunikasjonsledning CAT 5.

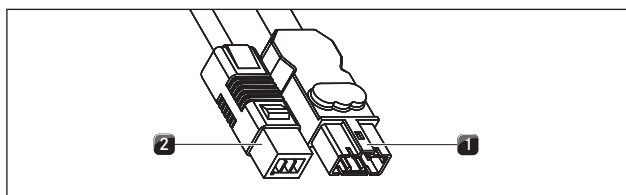

Fig. 6.48 Tilkoblingsstøpsel for sokkelmotoren

- [1] Tilkoblingsstøpsel strømledning sokkelmotor
- [2] Tilkoblingsstøpsel styreledning sokkelmotor

- Forbind styreledningen til sokkelmotoren [2] til Universal styringsenhet.
- Forbind strømledningen til sokkelmotoren [1] til Universal styringsenhet.

Løsne strømledningen

For å løsne motorens strømledning [1] fra Universal styringsenhet [6] trenger du et lite, flatt skrujern.

- Koble strømledningen til Universal styringsenhet fra strømforsyningen [8].
- Sørg for at det ikke foreligger noen spenning.
- Bruk det flate skrujernet for å løsne låsen på støpselet til motorens strømledning.
- Før det flate skrujernet inn i utsparingen på kontakten.
- Trykk låsen lett ned.
- Løft støpselet til strømledningen forsiktig ut av kontakten til Universal styringsenhet med det flate skrujernet.
- Trekk nå strømledningen ut av kontakten.
- Kontroller støpselet og kontakten for skader.
- Ikke bruk noen skadde komponenter.
- Skift ut skadde komponenter via din BORA-forhandler.

Koble til en ekstra motor

- Forbind styreledningen til motoren [2] med Universal styringsenhet [5].
- Forbind strømledningen til motoren [1] til Universal styringsenhet [7].
- Kontroller at samtlige pluggforbindelser sitter godt fast.

6.11.4 Opprette strømforbindelse

- Forbind avtrekkssystemets (PKAS, PKASAB) eller Universal styringsenhet (PKA) sin strømledning til strømtilførselen.
- Ta avtrekket i bruk (se kap. Betjening).
- Kontroller at alle funksjonene fungerer korrekt.

6.12 Konfigurasjonsmeny

Når monteringen er avsluttet, må du foreta de grunnleggende innstillingene for avtrekket ditt (se også vedlegget for første gangs bruk).

6.12.1 Hente frem konfigurasjonsmenyen

- Skru knottingen fra øverste posisjon (klokken 12) til posisjonen som tilsvarer klokken 11.
- I knotteindikatoren vises \overline{AD} .
- Ta på berøringsflaten i 5 sekunder.
- Konfigurasjonsmenyen er nå hentet frem, i knotteindikatoren vises en \overline{C} .

6.12.2 Velge meny punkt

- Still inn ønsket meny punkt ved å skru på knottingen. Du kan velge mellom følgende meny punkter:

Indikator	Meny punkt
$\overline{0}$	Volum signaltone
$\overline{1}$	Velge driftsmodus (demomodus)
$\overline{2}$	Hastigheten til sperreklaffmotorene
$\overline{3}$	Valg filterenhet
$\overline{4}$	Uttrekkings- og/eller resirkuleringsdrift for tiden uten (sommer- eller vinterdrift) funksjon
$\overline{5}$	Drift med/uten veggboкс
$\overline{6}$	Manuell drift av sperreklaffmotorene
$\overline{7}$	Omkobling PWM-verdier motor kun for BORA servicetekniker

Tab. 6.7 Meny punkter i konfigurasjonsmenyen

- Ta på berøringsflaten i 1 sekund for å bekrefte ønsket meny punkt.
- Undermenyen hentes frem og indikatoren veksler til en tresifret bokstav- og tallkombinasjon (f.eks. $\overline{C23}$).

INFO I den viste bokstav- og tallkombinasjonen angir det høyre tallet den lagrede verdien i systemet.

Stille inn signaltonens volum

Når du har bekreftet meny punkt **C0**, kan du stille inn signaltonens volum.

Innstilling	Signaltonenvolum
C00	100% (maks. volum) Fabrikkinnstilling
C01	10% (min. volum)
C02	20%
C03	30%
C04	40%
C05	50%
C06	60%
C07	70%
C08	80%
C09	90%

Tab. 6.8 Signaltonenvolum

Velge driftsmodus

Når du har bekreftet meny punkt **C1**, kan du velge.

Innstilling	Driftsmodus
C10	Normal drift Fabrikkinnstilling
C11	Demomodus

Tab. 6.9 Driftsmodi

INFO I demomodus er alle funksjonene til betjeningsknotten gitt og den elektriske sperreklaffen samt motoren fungerer. Demomodus brukes f.eks. i utstillinger.

Stille inn hastigheten til sperreklaffmotoren

I meny punkt **C2** kan hastigheten til sperreklaffmotoren stilles inn.

Innstilling	Hastighet sperreklaff
C20	100% (raskeste)
C21	10% (langsomste)
C22	20%
C23	30%
C24	40%
C25	50%
C26	60% Fabrikkinnstilling
C27	70%
C28	80%
C29	90%

Tab. 6.10 Hastighet sperreklaff

Velge filterenhet

I meny punkt **C3** kan du velge den monterte filterenheten.

INFO Det er viktig at du velger riktig, slik at filtertimeren på levetiden for aktivkullfilteret stilles inn (kun resirkulering).

INFO Ved strøbrudd vises den siste lagrede innstillingen i 2 minutter.

Innstilling	Filtersystem	Levetid
C30	Uttrekking	ingen filtertimer nødvendig
C31	ULB1	200 t
C32	ULB3 (fabrikkinnstilling)	400 t

Tab. 6.11 Velge filterenhet

Drift med/uten veggboкс

I meny punkt **C5** kan du stille inn om avtrekkssystemet skal brukes med eller uten veggboксen BORA 3box (UEBF).

Innstilling	Driftsmodus
C50	Drift med veggboкс
C51	Drift uten veggboкс

Tab. 6.12 Drift med eller uten veggboкс

Manuell drift sperreklaffmotorer

I meny punkt **C6** kan du åpne eller lukke sperreklaffen manuelt.



Innstilling	Funksjon
C60	Gå ut av undermenyen
C61	Åpne sperreklaffen
C62	Lukke sperreklaffen

Tab. 6.13 Manuell drift sperreklaffmotorer

6.12.3 Endre innstilt verdi

- ▶ Drei knottingen med urviseren for å øke verdien.
- ▶ Drei knottingen mot urviseren for å redusere verdien.
- ▶ Ta på berøringsflaten til betjeningsknotten i 1 sekund for å bekrefte den nye verdien. Verdien lagres og det lyder et akustisk signal. I knotteindikatoren vises igjen det tidligere valgte meny punkt.

6.12.4 Avslutte konfigurasjonsmenyen

- ▶ Skru på knottingen til indikatoren  vises.
- ▶ Ta på berøringsflaten i 1 sekund for å avslutte konfigurasjonsmenyen.
- ▶ Skru knottingen til posisjonen som tilsvarer klokken 12. I 10 sekunder vises en  i indikatoren. Deretter slukker indikatoren med et akustisk signal.

INFO Hvis det ikke foretas noen innstilling i et meny- eller undermenypunkt i løpet av 2 minutter, avsluttes konfigurasjonsmenyen automatisk.

6.13 Overlevering til brukeren

Når monteringen er avsluttet:

- ▶ Forklar de vesentlige funksjonene for brukeren.
- ▶ Informer brukeren om alle de sikkerhetsrelevante aspektene ved betjening og håndtering.
- ▶ Kleb det medfølgende typeskiltet på baksiden av bruks- og monteringsanvisningen.
- ▶ Overlever tilbehøret og bruks- og monteringsanvisningen til brukeren for sikker oppbevaring.

7 Betjening

- Ta hensyn til alle sikkerhets- og varselsmerknader ved enhver betjening (se kap. Sikkerhet).

INFO Avtrekket må bare brukes med BORA platetopper.

INFO Avtrekket må bare brukes når fettfilterkomponentene er montert.

7.1 Generelle betjeningsmerknader

Avtrekket reguleres med betjeningsknotten. Det er 9 effektnivåer, 1 power-trinn og ulike funksjoner tilgjengelige:

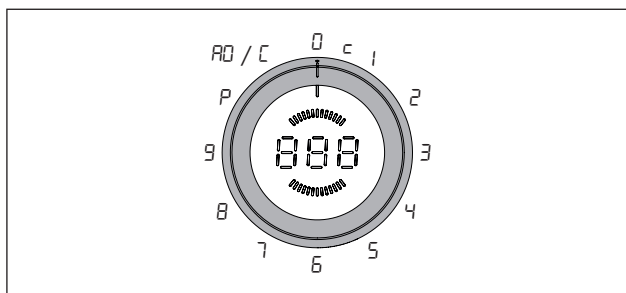

Fig. 7.1 Tilordning av knottingen

Knottering-stilling	Funksjon
0	Motor av
c	Rengjøringsposisjon
1 - 9	Effektnivåer
P	Power-trinn
AD	Automatisk avtrekk
c	Konfigurasjonsmeny (se kap. Montering)

Tab. 7.1 Stillinger knottering

7.2 Betjene avtrekket

Anbefalinger for effektivt avtrekk

- Bruk alltid lokk, særlig på høye gryter. Det garanterer et effektivt avtrekk. Energiforbruket reduseres.
- Bruk alltid avtrekket bare på det effektnivået som er nødvendig for et effektivt dampavtrekk. Slik kan du øke luftfilterets ytelse ved resirkuleringsdrift.
- Bruk alltid platene bare på det effektnivået som er nødvendig for effektiv matlagning. Det reduserer matosen og energiforbruket.
- Unngå kraftig trekk.

7.2.1 Slå på avtrekket

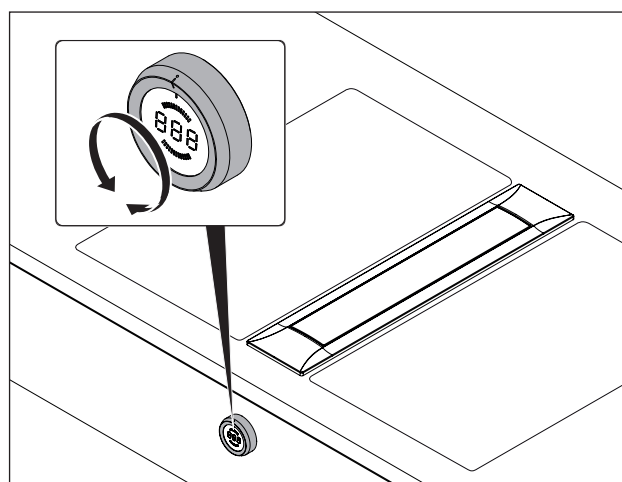

Fig. 7.2 Slå på avtrekket

- Skru knottingen fra øverste posisjon (klokken 12) til det ønskede effektnivået. Knotten går i hakk i de enkelte nivåene.
- Unngå udefinerte mellomstillinger.

INFO Hvis knottingen skrues til en udefinert mellomstilling, aktiveres det sist valgte effektnivået automatisk..

Stille inn effektnivå

- Drei knottingen til ønsket effektnivå.
- Ønsket effektnivå vises i betjeningsknottens effektnivåindikator.

Stille inn power-trinnet

- Skru knottingen til posisjonen som tilsvarer klokken 10.
- Avtrekket går i maks. 9 minutter i power-trinnet. I betjeningsknottens effektnivåindikator vises en P.

7.2.2 Automatisk avtrekk

INFO Tilpasningen av avtrekksytelsen skjer vanligvis 30 sekunder etter innstilling av effektnivået på platetoppen.

- Skru knottingen til posisjonen som tilsvarer klokken 11.
- Hvis ingen effektnivå er stilt inn på en av de tilkoblede platetoppene, vises AD på effektnivåindikatoren.
- Hvis effektnivået på en av de tilkoblede platetoppene stilles inn på f.eks. 7, så forandres indikatoren til A7 og avtrekkseffekten tilpasses automatisk med 30 sekunders forsinkelse.
- Hvis alle tilkoblede kokesoner er slått av eller midlertidig stoppet, starter den automatiske utkoblingsfunksjonen.

Deaktivere det automatiske avtrekket:

- ▶ Skru knottingen til et effektnivå, power-trinnet eller posisjonen som tilsvarer klokken 12.

7.2.3 Slå av avtrekket

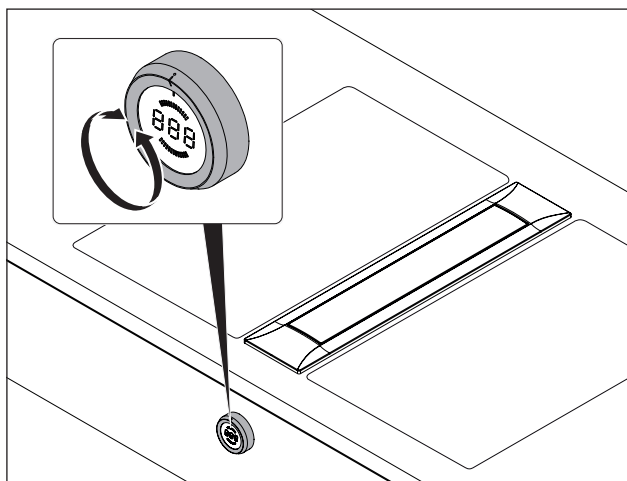

Fig. 7.3 Slå av avtrekket

- ▶ Skru knottingen til posisjonen som tilsvarer klokken 12. Knottingen går på plass i denne stillingen og den automatiske utkoblingsfunksjonen starter.

7.2.4 Automatisk utkoblingsfunksjon

- Når avtrekket er slått av, starter den automatiske utkoblingsfunksjonen. På knotteindikatoren vises en \square .
- Avtrekket slås automatisk av etter 20 minutter og det lyder et akustisk signal.

Deaktivere den automatiske utkoblingsfunksjonen før tiden

- ▶ Ta på berøringsflaten til betjeningsknotten i ett sekund. Det lyder et akustisk signal og indikatoren veksler til \square .
- Etter ti sekunder lyder et akustisk signal og indikatoren slukker.

7.2.5 Barnesikring

Avtrekket er utstyrt med en barnesikring mot utilsiktet innkobling.

Aktivere barnesikringen

INFO Barnesikringen kan bare aktiveres hvis knottingen befinner seg i posisjonen som tilsvarer klokken 12 og ingen funksjon er aktiv.

- ▶ Ta på berøringsflaten til betjeningsknotten i 5 sekunder.
- Det lyder et akustisk signal og indikatoren til betjeningsknotten skifter til \square . Etter 10 sekunder slukker indikatoren med nok et akustisk signal og barnesikringen er aktivert.

Deaktivere barnesikringen permanent

INFO Barnesikringen kan bare deaktiveres permanent hvis knottingen befinner seg i posisjonen som tilsvarer klokken 12.

- ▶ Ta på berøringsflaten til betjeningsknotten i 5 sekunder.
- Det lyder et akustisk signal og indikatoren til betjeningsknotten skifter til \square . Etter 10 sekunder slukker indikatoren med nok et akustisk signal og barnesikringen er permanent deaktivert.

Deaktivere barnesikringen for koking

- ▶ Skru knottingen fra øverste posisjon (klokken 12) til et effektnivå.
- På knotteindikatoren vises en \square .
- ▶ Ta på berøringsflaten til betjeningsknotten i 5 sekunder.
- Det lyder et akustisk signal og knotteindikatoren viser det valgte effektnivået.
- Barnesikringen er nå deaktivert for denne kokingen og du kan stille inn ønsket effektnivå.
- Ved neste innkobling er barnesikringen aktivert igjen.

7.2.6 Innklemmingsbeskyttelse

Den elektriske sperreklaffen til avtrekket har en innklemmingsbeskyttelse.

- Hvis sperreklaffen blokkeres under åpning eller lukking, stopper bevegelsen automatisk.
- Sperreklaffen går tilbake til utgangsposisjonen.
- I betjeningsknotten vises E_{nd} .
- ▶ Fjern gjenstanden som blokkerer.
- ▶ Ta på berøringsflaten i 1 sekund.
- Sperreklaffen fungerer igjen.
- Hvis sperreklaffen blokkeres tre ganger etter hverandre under den automatiske åpningen eller lukkingen, blir apparatet automatisk deaktivert i 5 minutter.
- ▶ For å aktivere apparatet igjen etter de 5 minuttene tar du på berøringsflaten i 1 sekund.

7.3 Ta hensyn til filterserviceindikatoren

Hvis det vises en blinkende F i knotteindikatoren etter at avtrekket er slått på, er levetiden til aktivkullfilteret nådd (kun ved resirkulering) og fettfilteret trenger en grunnrengjøring.

Avslutte filterserviceindikatoren og stille inn effektnivå

- ▶ Ta på berøringsflaten til betjeningsknotten i ett sekund.
- Knotteindikatoren veksler til valgte effektnivå. Viftemotoren starter med innstilt effektnivå.

Utføre filterbytte

- ▶ Slå av avtrekket.
- ▶ Ta hensyn til alle merknadene beskrevet i kapittelet Rengjøring.
- ▶ Skift ut det aktive kullfilteret.
- ▶ Rengjør fettfilteret.

Nullstille filterserviceindikatoren

Når aktivkullfilteret er skiftet ut og fettfilteret er rengjort, må filterserviceindikatoren nullstilles.

- ▶ Skru betjeningsknotten til posisjonen som tilsvarer klokken 12.
- ▶ Innen 10 sekunder må du ta på berøringsflaten til betjeningsknotten i 5 sekunder.
- Indikatoren veksler til \square og filterserviceindikatoren er nullstilt.

7.4 Konfigurasjonsmeny

se kap. Montering

8 Rengjøring og stell

- Ta hensyn til alle sikkerhets- og varselsmerknader (se kap. Sikkerhet).

INFO Rengjør de rustfrie stålflatene kun i sliperetningen.

- Regelmessig rengjøring og stell garanterer lang levetid og optimal funksjon.

- Overhold følgende rengjørings- og stellsykluser:

Komponenter	Rengjøringssyklus
Avtrekk innvendig og overflate	alt etter tilberedning av svært fettholdig mat; minst ukentlig.
Sperreklaff, fettfilter og filterkar	alt etter tilberedning av svært fettholdig mat; minst ukentlig.
Vedlikeholdskar	etter behov (ved resirkuleringsdrift senest når aktivkullfilteret skiftes ut)
Aktivt kullfilter (kun ved resirkulering)	utskifting ved luktdannelse eller utløp av levetiden (se filterserviceindikatoren)
Knottering/knottehus	umiddelbart etter hver forurensning

Tab. 8.1 Rengjøringsykluser

8.1 Rengjøringsmiddel

INFO Hvis det brukes aggressive rengjøringsmidler og skurende grytebunner blir overflaten skadet og det oppstår mørke flekker.

- Bruk aldri damprensere, skurende svamper, skuremidler eller kjemisk aggressive rengjøringsmidler (f.eks. ovnsspray).
- Pass på at rengjøringsmiddelet aldri inneholder sand, soda, syre, lut eller klor.

8.2 Rengjøre avtrekket

På overflatene og i avtrekkssystemet kan det avleires fete bestanddeler og kalkrester fra matos.

- Rengjør komponentene til avtrekket i henhold til rengjøringscyklusene.
- Ta av sperreklaffen, fettfilteret og filterkaret før rengjøringen.
- Rengjør overflatene med en myk, fuktig klut, oppvaskmiddel eller en mild vindusrens.
- Mykgjør tørkede forurensninger med en fuktig klut (ikke skrap!).

8.2.1 Rengjøringsposisjon for sperreklaffen

INFO Rengjøringsposisjonen ligger mellom posisjonen som tilsvarer klokken 12 og posisjonen som tilsvarer klokken 1.

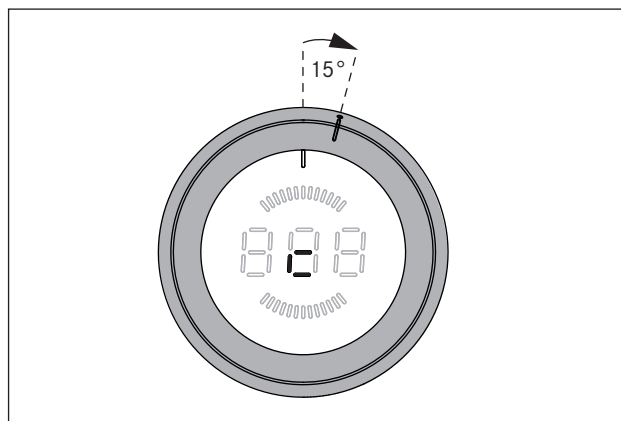

Fig. 8.1 Rengjøringsposisjon

- Sørg for at avtrekket er slått av (se kap. Betjening).
- Skru knotteringen fra posisjonen som tilsvarer klokken 12 ca. 15° med urviseren til den klikker lett på plass der.
- I indikatoren vises en c og sperreklaffen åpnes.
- Motoren starter ikke eller slås av hvis den er i gang.

8.2.2 Demontering av sperreklaffen, fettfilteret og filterkaret

INFO Demontering av fettfilterkomponentene kan bare skje hvis sperreklaffen står i rengjøringsposisjon.

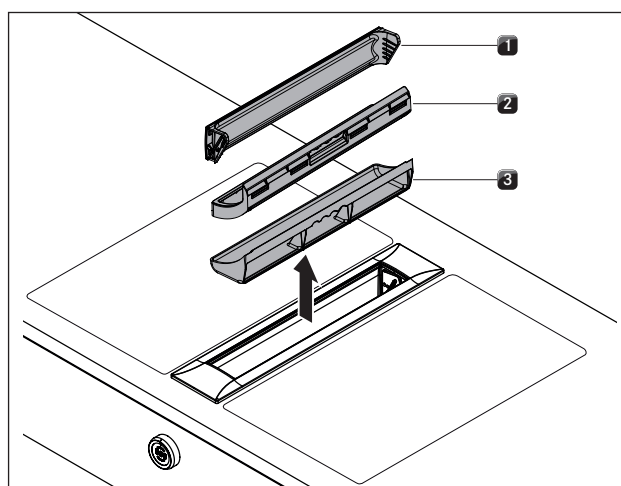

Fig. 8.2 Demontering av fettfilterkomponentene

- [1] Sperreklaff
- [2] Fettfilter
- [3] Filterkar

- Ta sperreklaffen [1] ut oppover.
- Grip inn i åpningen til avtrekket og ta ut fettfilteret [2] og filterkaret [3].

8.2.3 Montering av sperreklaffen, fettfilteret og filterkaret

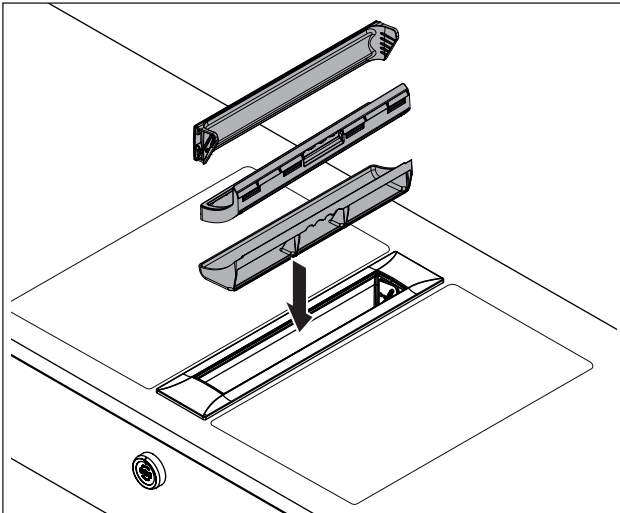

Fig. 8.3 Montering av komponentene

- ▶ Sett filterkaret inn i avtrekksåpningen.
- ▶ Sett fettfilteret inn i avtrekksåpningen.
- ▶ Påse at fettfilteret ligger riktig i utsparingen i huset.

Sette inn sperreklaffen:

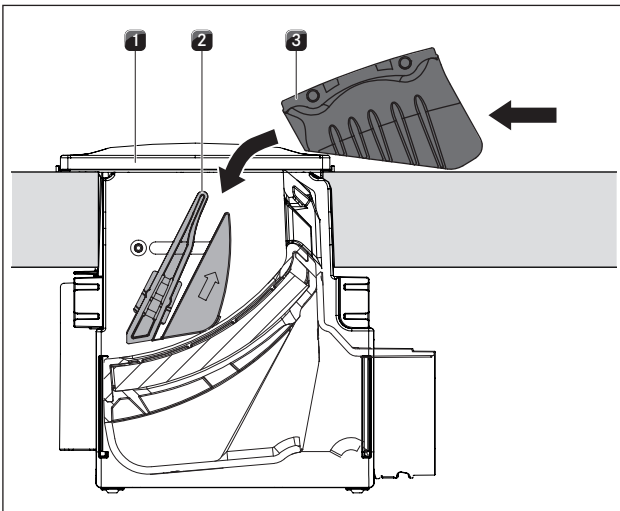

Fig. 8.4 Sette inn sperreklaffen

- [1] Avtrekksåpning
- [2] Førings
- [3] Sperreklaff

- ▶ Legg sperreklaffen [3] på siden ved siden av avtrekksåpningen [1].
- ▶ La sperreklaffen [3] skli skrått inn i førings [2].
- ▶ Trykk lett på den smale siden ovenfra på sperreklaffen [3] til den tydelig klikker på plass.
- ▶ Påse at sperreklaffen [3] ble satt riktig inn.

INFO Hvis sperreklaffen ikke står riktig i låsen etter innsetting, kan den ikke lukkes helt.

INFO Hvis fettfilteret eller sperreklaffen ikke monteres riktig, vises feilmeldingen *EO 12* eller *EO 13* i knotteindikatoren (se kap. Utbedring av feil).

8.2.4 Demontering av vedlikeholdskaret

INFO Vedlikeholdskaret kan ikke tas ut i følgende monterings-situasjoner: Singel-montering, mot 2. avtrekk, mot wok-platetopp.

INFO For demontering av vedlikeholdskaret må fettfilteret og filterkaret være tatt ut.

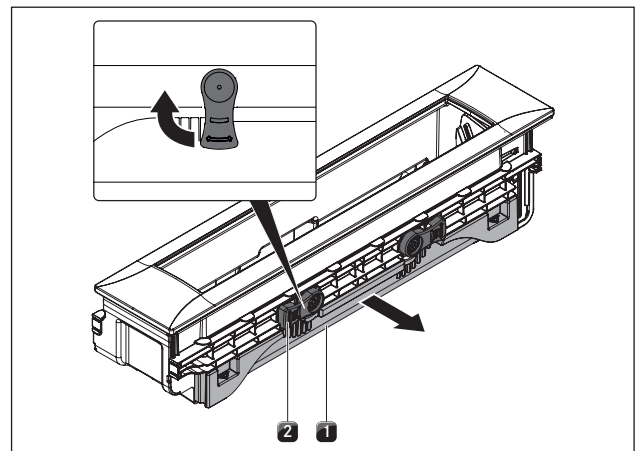

Fig. 8.5 Demontering av vedlikeholdskaret

- [1] Vedlikeholdskar
- [2] Lås

- ▶ Drei de to spakene til låsen [2] 90° utover for å låse opp vedlikeholdskaret [1].
- ▶ Trekk vedlikeholdskaret [1] ut av avtrekket.

8.2.5 Montering av vedlikeholdskaret

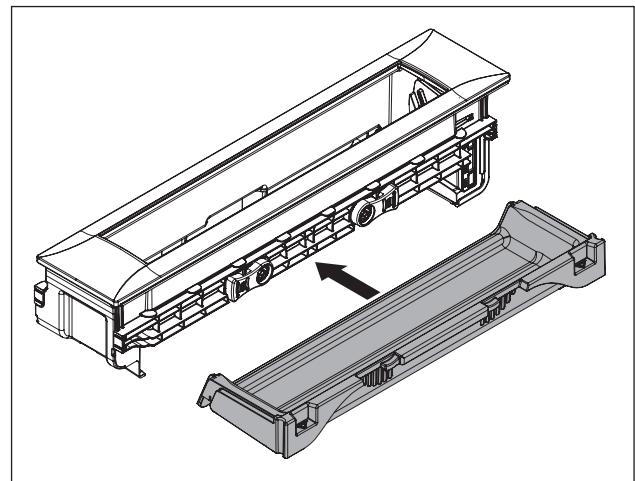

Fig. 8.6 Montering av vedlikeholdskaret

- ▶ Skyv vedlikeholdskaret inn i avtrekket.
- ▶ Drei de to spakene til låsen [2] ned for å låse vedlikeholdskaret [1].

8.2.6 Rengjøring av komponentene

Sperreklaffen, fettfilteret, filterkaret og vedlikeholdskaret kan rengjøres for hånd eller i oppvaskmaskinen.

Rengjøring for hånd

- ▶ Bruk fettløsende rengjøringsmidler.
- ▶ Skyll av komponentene med varmt vann.
- ▶ Rengjør komponentene med en myk kost.
- ▶ Skyll godt av komponentene etter rengjøringen.

Rengjøring i oppvaskmaskin

- ▶ Bruk et oppvaskmaskinprogram med maks. 65 °C til rengjøringen.
- Fettfilteret opptar de fete bestanddelene i matosen.
- Hvis fettfilteret ikke lenger kan rengjøres helt, må fettfilteret skiftes ut.

8.2.7 Avslutte rengjøringen av avtrekket

- ▶ Skru knottingen til posisjonen som tilsvarer klokken 12
- Rengjøringsposisjonen avsluttes og sperreklaffen lukkes.

8.3 Rengjøre betjeningsknottene

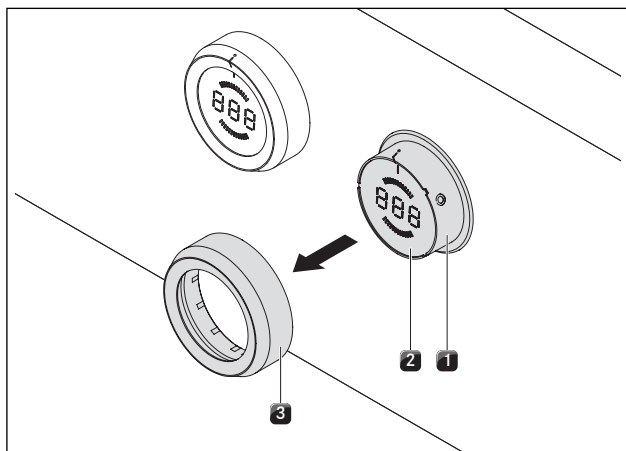

Fig. 8.7 Trekke av knottingen

- [1] Knottehus
- [2] Berøringsflate
- [3] Knotting

- ▶ Sørg for at avtrekket er slått av (se kap. Betjening).

8.3.1 Rengjøring av knottingen

Knottingen kan kun rengjøres for hånd.

- ▶ Trekk knottingen av fra knottehuset.
- ▶ Bruk fettløsende rengjøringsmidler.
- ▶ Skyll av knottingen med varmt vann.
- ▶ Rengjør knottingen med en myk børste.
- ▶ Skyll godt av knottingen etter rengjøringen.
- ▶ Tørk knottingen godt.
- ▶ Sett den tørre knottingen på knottehuset igjen.
- ▶ Sørg for riktig posisjon (0-stilling).
- ▶ Skru knottingen eventuelt til posisjonen som tilsvarer klokken 12 (= 0-stilling).

8.3.2 Rengjøring av berøringsflaten og knottehuset

- ▶ Trekk av knottingen.
- ▶ Rengjør berøringsflaten og knottehuset med en myk, fuktig klut.
- ▶ Tørk berøringsflaten og knottehuset godt.
- ▶ Sett knottingen på knottehuset.

INFO Hvis knottingen ikke ble satt riktig på, vises et segment som roterer med urviseren i den midtre knotteindikatoren (☼).

8.4 Skifte ut det aktive kullfilteret

Ved resirkuleringsdrift brukes det et ekstra aktivt kullfilter. Det aktive kullfilteret binder til seg luktstoffer som oppstår under matlagingen. Det aktive kullfilteret er montert på sokkelmotoren eller på kanalsystemet.

INFO Skift ut det aktive kullfilteret regelmessig. Levetidene finner du i bruksanvisningen til de ulike aktive kullfiltrene.

INFO Aktivt kullfilter får du tak i hos en autorisert forhandler, eller ta kontakt med BORA via hjemmesiden www.bora.com.

- Utsiftingen av det aktive kullfilteret er beskrevet i bruksanvisningen.
- ▶ Nullstill filterserviceindikatoren (se kap. Betjening).

9 Utbedring av feil

► Ta hensyn til alle sikkerhets- og varselsmerknader (se kap. Sikkerhet).

Betjeningssituasjon	Årsak	Råd
Avtrekket kan ikke slås på	Manglende knottering	Sett knottingen på betjeningsknotten
	Sikringen eller automatsikringen i leilighets- eller husinstallasjonen er defekt	Bytt sikring Slå automatsikringen på igjen
	Sikringen eller automatsikringen går flere ganger.	Ta kontakt med BORA Service Team
	Strømforsyningen er brutt	Få en elektriker til å kontrollere strømforsyningen
	Mikrosikringen i IEC-pluggforbindelsen til styringsenhet er defekt	Skift sikring (type: T 3,15A/250V)
Viftemotoren starter ikke	Sperreklaffen ikke satt inn eller satt inn feil	Sett sperreklaffen riktig inn
	Fettfilteret ikke satt inn eller satt inn feil	Sett fettfilteret riktig inn
	Viftemotor defekt	Ta kontakt med BORA Service Team
Luktdannelse ved drift av det nye avtrekket	Det er normalt for apparater som er nye fra fabrikken	Luktutviklingen gir seg etter noen driftstimer
Midtre knotteindikator viser et segment som roterer med urviseren 	Knottingen befinner seg ikke i 0-stillingen etter at den ble satt på	Skru betjeningsknotten til posisjonen som tilsvarer klokken 12 (= 0-stilling)
Knotteindikator L	Barnesikringen er aktivert	Slå av barnesikringen (se kap. Betjening)
Knotteindikator r'	Kontinuerlig betjening (30 s) av betjeningsknotten eller skitten betjeningsknott	Slipp eller rengjør betjeningsknotten
Knotteindikator E	Home-In-kontakten er brutt	Kontroller ledningen hhv. broen Home-In-kontakten
		Ved avtrekksdrift åpnes f.eks. vinduet.
Knotteindikator F	Brukstiden til aktivkullfilteret er utløpt	Skift ut aktivkullfilteret, ev. rengjør fettfilteret i rustfritt stål, nullstill filtertimeren (se kap. Rengjøring hhv. Betjening)
Knotteindikator E_{nd}	Gjenstand blokkerer sperreklaffen	Fjern gjenstanden
	Sperreklaffen sitter ikke helt i føringen	Trykk lett på den smale siden til sperreklaffen ovenfra til den tydelig klikker på plass
	Grønsbryter defekt eller justert	Ta kontakt med BORA Service Team
Knotteindikator $EO03$	Berøringsflaten og knottingen har en elektrisk forbindelse (min. 3–5 sekunder).	Trekk av knottingen og rengjør den Tørk vannrestene av berøringsflaten
Knotteindikator $EO11$	Fettfilteret ikke satt inn eller satt inn feil	Sett fettfilteret riktig inn
	Filtersensor defekt	Ta kontakt med BORA Service Team
Knotteindikator $EO12$ og $EO13$	Sperreklaff ikke satt inn eller satt inn feil	Sett sperreklaffen riktig inn
	Sperreklaffsensor defekt	Ta kontakt med BORA Service Team
Knotteindikator $EO19$	Feil ved evalueringen av berøringsflaten	Skru betjeningsknotten til "0"-posisjonen
		Ta kontakt med BORA Service Team
Avtrekkets avtrekksytelse er forringet	Fettfilteret i rustfritt stål er kraftig forurenset	Rengjør fettfilteret i rustfritt stål eller skift det ut
	Aktivkullfilteret er kraftig forurenset (kun resirkulering)	Skifte ut det aktive kullfilteret
	det befinner seg en gjenstand i luftføringshuset (f.eks. pussefille).	Fjern gjenstanden
	Motoren er defekt eller en kanalforbindelse har løsnet	Ta kontakt med BORA Service Team
Dekselet er ikke fullstendig åpent/lukket	Bevegelsen ble avbrutt av et strøbrudd	Manuell drift av dekselet inntil sluttposisjonen er nådd (se kap. Montering, Tab. 6.13)

Tab. 9.1 Utbedre feil

- Skru knottingen til posisjonen som tilsvarer klokken 12 (= 0-stilling) etter at feilen er utbedret.
- I alle andre tilfeller må du ta kontakt med BORA Service Team (se kap. Garanti, teknisk service og reservedeler) og oppgi det anviste feilnummeret og apparattype.

10 Avvikling, demontering og kassering

- ▶ Ta hensyn til alle sikkerhets- og varselsmerknader (se kap. Sikkerhet).
- ▶ Ta hensyn til medfølgende produsentanvisninger.

10.1 Avvikling

Avvikling betyr endelig avvikling og demontering. I forbindelse med en avvikling kan apparatet enten bygges inn i andre møbler, selges videre privat eller kasseres.

INFO Avklemming og stenging av strøm- og gasstilkoblingen må bare utføres av autoriserte fagfolk.

- ▶ Slå apparatet av for avviklingen (se kap. Betjening)
- ▶ Koble apparatet fra spenningsforsyningen.

10.2 Demontering

Demonteringen krever at apparatet er tilgjengelig for demontering og koblet fra spenningsforsyningen. For gassapparater må det sørges for at gasstilkoblingen er stengt.

- ▶ Løsne festeklemmene.
- ▶ Fjern silikonfugene.
- ▶ Koble apparatet fra avtrekkskanalen.
- ▶ Ta apparatet ut av benkeplaten oppover.
- ▶ Fjern andre tilbehørsdeler.
- ▶ Kasser det gamle apparatet og forurenset tilbehør som beskrevet under punktet „Miljøvennlig kassering“.

10.3 Miljøvennlig kassering

Kassering av transportemballasjen

INFO Emballasjen beskytter apparatet mot transportskader. Emballasjematerialene er valgt ut fra miljøvennlige og deponeringstekniske synspunkter og kan derfor gjenvinnes.

Gjenvinning av emballasjen sparer råvarer og reduserer avfallsmengden. Din autoriserte forhandler kan til tilbake emballasjen.

- ▶ Lever emballasjen inn til din autoriserte forhandler eller
- ▶ Kasser emballasjen på en faglig riktig måte under overholdelse av de regionale forskriftene.

Kassering av det brukte apparatet



Elektriske apparater merket med dette merket, hører ikke hjemme i husholdningsavfallet etter endt bruksvarighet. De må kasseres på en miljøstasjon for resirkulering av elektriske eller elektroniske brukte enheter. Kommune- eller fylkesadministrasjonene kan ev. gi mer informasjon om dette.

Brukte elektriske og elektroniske apparater inneholder ofte materialer som fremdeles er nyttige. De inneholder også skadelige stoffer som var nødvendige for funksjon og sikkerhet. I restsøpla eller ved feil behandling kan disse være skadelige for mennesker og miljøet.

- ▶ Kasser aldri det brukte apparatet i husholdningsavfallet.
- ▶ Lever det brukte apparatet til en regional miljøstasjon for retur og resirkulering av elektriske og elektroniske komponenter og andre materialer.

11 Garanti, teknisk service, reservedeler, Tilbehør

- ▶ Ta hensyn til alle sikkerhets- og varselsmerknader (se kap. Sikkerhet).

11.1 Garanti

Garantien er på 2 år.

Hvis du registrerer deg på www.mybora.com/registration økes garantitiden til 3 år.

11.2 Service

BORA service:

se baksiden av bruks- og monteringsanvisningen



- ▶ Ved feil som du ikke kan ordne selv, må du ta kontakt med din BORA-forhandler eller BORA Service Team. BORA Service trenger typebetegnelsen og serienummeret på ditt apparat (FD-nummer). Begge disse opplysningene finner du på typeskiltet på baksiden av anvisningen og under apparatet.

11.3 Reservedeler

- ▶ Bruk bare originale reservedeler ved reparasjoner.
- ▶ Reparasjoner må kun utføres av BORA Service Team.

INFO Reservedeler får du fra din BORA-forhandler og fra BORAs online serviceside på www.bora.com/service eller via de oppgitte servicenumrene.

11.4 Tilbehør

- Fettfilter i rustfritt stål PKA1FF
- Sperreklaff PKA1VK (til PKA/PKAS)
- Sperreklaff All Black PKA1VAB (til PKASAB)
- Filterkar PKA1FW
- Strømledning type I UNLI (AUS)
- Strømledning type J UNLJ (CH)
- Strømledning type G UNLG (GB-IE)

12 Merknader

Typeskilt:
(klistres på)

Tyskland:

BORA Lüftungstechnik GmbH
Rosenheimer Str. 33
83064 Raubling
Tyskland
T +49 (0) 8035 / 9840-0
F +49 (0) 8035 / 9840-300
info@bora.com
www.bora.com

Australia – New Zealand:

BORA APAC Pty Ltd
100 Victoria Road
Drummoyne NSW 2047
Australia
T +61 2 9719 2350
F +61 2 8076 3514
info@boraapac.com.au
www.bora-australia.com.au

Østerrike:

BORA Vertriebs GmbH & Co KG
Innstraße 1
6342 Niederndorf
Østerrike
T +43 (0) 5373 / 62250-0
F +43 (0) 5373 / 62250-90
mail@bora.com
www.bora.com

Europa:

BORA Holding GmbH
Innstraße 1
6342 Niederndorf
Østerrike
T +43 (0) 5373 / 62250-0
F +43 (0) 5373 / 62250-90
mail@bora.com
www.bora.com

