

HR Upute za uporabu i montažu PKA/PKAS, PKASAB

BORA Pro Odvod pare

BORA Pro sistem odvoda pare

BORA Pro sustav odvoda pare s integriranim ventilatorom

All Black

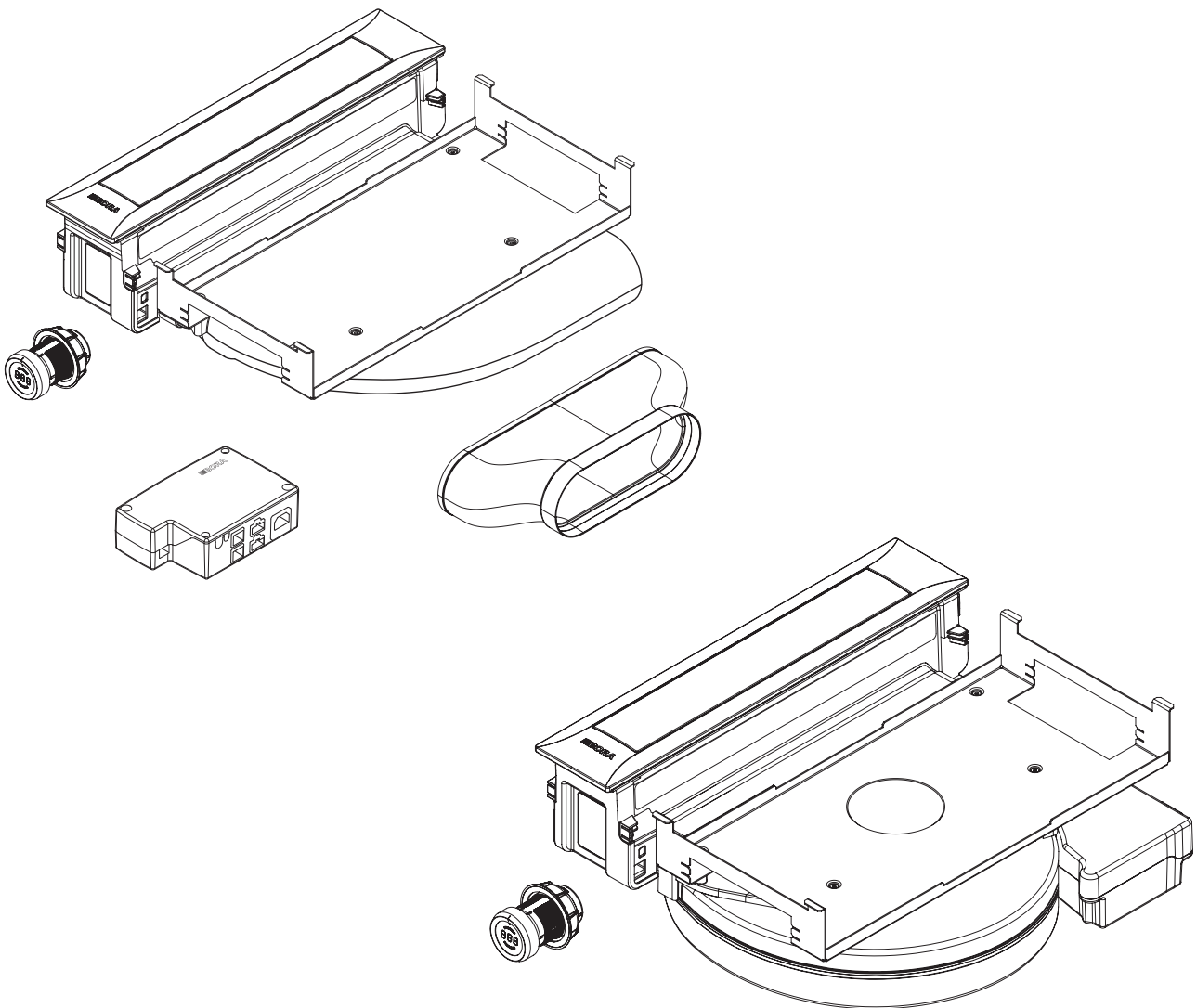

PKA1UMHR-005

Upute za uporabu i montažu:

Original

Prijevod

Proizvođač

BORA Vertriebs GmbH & Co KG

Innstraße 1
6342 Niederndorf
Austrija

Kontakt

T +43 (0) 5373/62.250 - 0
mail@bora.com
www.bora.com/hr/

Nije dopušteno prosljeđivanje i umnožavanje ovog dokumenta te prodaja i objavljivanje njegova sadržaja, osim ako to nije izričito odobreno.

Ove upute za uporabu i montažu izrađene su s posebnom pažnjom. Ipak se može dogoditi da naknadne tehničke izmjene nisu nadopunjene, odnosno da odgovarajući sadržaji nisu prilagođeni. Ispričavamo se ako dođe do toga. Nadopunjenu verziju možete zatražiti preko servisne službe BORA. Moguće su tiskarske greške.

© BORA Vertriebs GmbH & Co KG

Sva prava pridržana.

Sadržaj

1	Općenito	4	6.8.1	Priprema instalacije	25
1.1	Ciljna skupina	4	6.8.2	Priključivanje sustava kanala na uređaj	25
1.2	Valjanost uputa za uporabu i montažu	4	6.8.3	Standardna izvedba PKA	26
1.3	Ostali važeći dokumenti	4	6.8.4	Postavljanje dodatnih ventilatora	26
1.4	Prikaz informacija	5	6.9	Rad odvoda pare s ognjištem ovisnim o zraku iz prostorije	26
2	Sigurnost	6	6.10	Priključivanje vanjskih uklopnih kontakata	27
2.1	Opće sigurnosne napomene	6	6.11	Izvedba komunikacije i strujnog priključka	29
2.2	Sigurnosne napomene o rukovanju - Odvod pare	7	6.11.1	Uključivanje gumba za upravljanje	29
2.3	Sigurnosne napomene o montaži	7	6.11.2	Priključci PKAS, PKASAB	30
2.4	Sigurnosne napomene o Čišćenje i održavanje	8	6.11.3	Priključak PKA	30
2.5	Sigurnosne napomene za demontažu i zbrinjavanje	9	6.11.4	Izvedba strujnog priključka	31
2.6	Sigurnosne napomene za rezervne dijelove	9	6.12	Izbornik za konfiguraciju	31
2.7	Namjenska uporaba	9	6.12.1	Pokretanje izbornika za konfiguraciju	31
3	Tehnički podaci	10	6.12.2	Odabir točke izbornika	31
3.1	PKA	10	6.12.3	Promjena podešene vrijednosti	32
3.2	PKAS, PKASAB	11	6.12.4	Izlaz iz izbornika za konfiguraciju	32
3.3	Gumb za upravljanje	11	6.13	Predaja korisniku	32
4	Označavanje energetske učinkovitosti	12	7	Rukovanje	33
5	Opis uređaja	13	7.1	Opće napomene o rukovanju	33
5.1	Opisi tipova	13	7.2	Upravljanje odvodom pare	33
5.2	Dijelovi uređaja	13	7.2.1	Uključivanje odvoda pare	33
5.2.1	Odvod pare PKA	13	7.2.2	Automatika odvoda pare	33
5.2.2	Sustav odvoda pare PKAS, PKASAB	13	7.2.3	Isključivanje odvoda pare	34
5.2.3	Dijelovi filtra masnoće	14	7.2.4	Automatsko isključivanje	34
5.2.4	Gumb za upravljanje	14	7.2.5	Zaštita za djecu	34
5.3	Princip rukovanja	14	7.2.6	Zaštita od zaglavljivanja	34
5.4	Princip rada odvoda pare	15	7.3	Uvažavanje indikatora za promjenu filtra	34
5.4.1	Kontrola snage	15	8	Čišćenje i održavanje	36
5.4.2	Maksimalna razina snage	15	8.1	Sredstva za čišćenje	36
5.4.3	Automatika odvoda pare	15	8.2	Čišćenje odvoda pare	36
5.4.4	Senzorika	15	8.2.1	Položaj za čišćenje zatvarača	36
5.4.5	Automatsko isključivanje	15	8.2.2	Uklanjanje zatvarača, filtra masnoće i posude filtra	36
5.4.6	Indikator za promjenu filtra	15	8.2.3	Ugradnja zatvarača, filtra masnoće i posude filtra	37
5.4.7	Komunikacija putem sučelja	15	8.2.4	Uklanjanje posude za održavanje	37
5.4.8	Sigurnosno isključivanje	15	8.2.5	Ugradnja posude za održavanje	38
5.4.9	Zaštita od zaglavljivanja	15	8.2.6	Čišćenje dijelova	38
6	Instalacija	16	8.2.7	Završetak čišćenja odvoda pare	38
6.1	Provjera opsega isporuke	16	8.3	Čišćenje gumba za upravljanje	38
6.2	Alati i pomagala	16	8.3.1	Čišćenje prstena gumba	38
6.3	Upute za montažu	17	8.3.2	Čišćenje površine osjetljive na dodir i kućišta gumba	38
6.3.1	Sigurnosni razmaci	17	8.4	Zamjena filtra s aktivnim ugljenom	39
6.3.2	Radna ploča i kuhinjski namještaj	17	9	Uklanjanje smetnji	40
6.4	Dimenzije izreza	17	10	Stavljanje izvan pogona, demontaža i zbrinjavanje	42
6.4.1	Instalacija u ravnini s površinom	17	10.1	Stavljanje izvan pogona	42
6.4.2	Montaža površine	18	10.2	Demontaža	42
6.5	Montiranje odvoda pare	18	10.3	Ekološko zbrinjavanje	42
6.5.1	Dimenzije za ugradnju	19	11	Jamstvo, tehnički servis, rezervni dijelovi, pribor	43
6.5.2	Podešavanje odvoda pare	19	11.1	Jamstvo proizvođača tvrtke BORA	43
6.5.3	Učvršćivanje odvoda pare	19	11.1.1	Produljenje jamstva	43
6.5.4	Dimenzije priključka kanala	21	11.2	Servisna služba	43
6.6	Ugradnja gumba za upravljanje u otvor donjeg ormarića	21	11.3	Rezervni dijelovi	43
6.6.1	Otvor grla	21	11.4	Pribor	44
6.6.2	Montaža gumba za upravljanje	22	12	Bilješke	45
6.7	Varijante planiranja PKA	23			
6.7.1	Odvod zraka bočno ravno	23			
6.7.2	Odvod zraka prema lijevo (Ugradnja okrenuta za 180°)	24			
6.8	Instalacija sustava kanala	25			

1 Općenito

1.1 Ciljna skupina

Ove upute za uporabu i montažu usmjerene su na sljedeće ciljne skupine:

Ciljna skupina	Zahtjevi
Rukovatelji	Uređaj smiju upotrebljavati djeca od 8. godine starosti te osobe sa smanjenim fizičkim, senzoričkim ili mentalnim sposobnostima ili s manjkom iskustva i/ili znanja uz nadzor ili ako su dobile upute o sigurnoj uporabi uređaja i pritom razumjele opasnosti do kojih tijekom uporabe može doći. Djeca moraju biti pod nadzorom. Treba poštivati sve sigurnosne napomene i upozorenja te smjernice uputa za uporabu.
Ambiciozni kućni majstor	Ambiciozni kućni majstor smije sam izvoditi sve neophodne stolarske i montažne radove ako posjeduje potrebne vještine i odgovarajuće stručno znanje. Ni u kojem slučaju ne smije sam izvoditi strujni i plinski priključak.
Stručnjaci za instalaciju	Stručnjaci za instalaciju smiju izvoditi sve neophodne stolarske i montažne radove u skladu s postojećim propisima. Ovlašteni stručni radnik iz odgovarajućeg područja mora prije puštanja u pogon ukloniti strujne i plinske priključke.
Stručnjaci za električnu	Električni priključak smije izvesti samo ovlašteni stručni radnik. On preuzima odgovornost za urednu električnu instalaciju i puštanje u pogon.
Stručnjaci za plin	Plinski priključak smije izvesti samo ovlašteni stručni radnik. On preuzima odgovornost za urednu plinsku instalaciju i puštanje u pogon.

Tablica 1.1 Ciljne skupine

INFORMACIJE BORA Holding GmbH, BORA Vertriebs GmbH & Co KG, BORA APAC Pty Ltd i BORA Lüftungstechnik GmbH – dalje u tekstu: BORA – ne jamče za štete nastale zbog kršenja, odnosno nepoštivanja ovih uputa i pogrešne instalacije! Strujne i plinske priključke obavezno moraju izvoditi ovlašteni stručnjaci. Instalacija se smije provoditi samo u skladu s važećim normama, propisima i zakonima. Treba poštivati sve sigurnosne napomene i upozorenja te smjernice uputa za uporabu i montažu.

1.2 Valjanost uputa za uporabu i montažu

Ove upute vrijede za više varijanti uređaja. Zato je moguće da su opisane pojedinačne značajke opreme koje se ne odnose na vaš proizvod.

1.3 Ostali važeći dokumenti

Uz ove upute za uporabu i montažu vrijede i ostali dokumenti koje treba poštivati.

Obratite pozornost na sve dokumente koji su sastavni dio dotičnog opsega isporuke.

INFORMACIJE BORA ne jamči za štete nastale nepoštivanjem ovih dokumenata!

Direktive

Ovaj uređaj odgovara sljedećim direktivama EU-a/EZ-a:
 Direktiva o elektromagnetskoj kompatibilnosti 2014/30/EU
 Direktiva o niskom naponu 2014/35/EU
 Direktiva o ekološkom dizajnu proizvoda 2009/125/EZ
 Direktiva o označavanju energetske učinkovitosti 2010/30/EU
 Direktiva o ograničavanju uporabe određenih opasnih tvari u električnoj i elektroničkoj opremi 2011/65/EU
 Direktiva o otpadnoj električnoj i elektroničkoj opremi 2012/19/EU

1.4 Prikaz informacija

Kako bi s ovim uputama mogli raditi brzo i sigurno, primijenjeni su jedinstveni formati, izračuni, simboli, sigurnosne napomene, pojmovi i kratice.

Smjernice su označene strelicom.

► Sve smjernice uvijek izvršite prema zadanom redoslijedu.

Nabrajanja su označena četvrtastim znakom za nabranje na početku retka.

■ Nabranje 1

■ Nabranje 2

INFORMACIJE Informacije vas upućuju na posebnosti kojih se obavezno morate pridržavati.

Sigurnosne napomene i upozorenja

Sigurnosne napomene i upozorenja u ovim uputama istaknute su simbolima i oznakama opasnosti.

Sigurnosne napomene i upozorenja organizirane su na sljedeći način:

ZNAK UPOZORENJA I OZNAKA OPASNOSTI!

Vrsta i izvor opasnosti

Posljedice nepoštivanja

► Mjere sigurnosne zaštite

Pritom vrijedi:

■ Znak upozorenja upozorava na opasnost.

■ Oznaka opasnosti označava razinu opasnosti.

Znakovi upozorenja	Oznaka opasnosti	Ugrožavanje
	Opasnost	Upućuje na neposrednu opasnu situaciju koja kod nepridržavanja uputa može dovesti do smrti ili teških ozljeda.
	Upozorenje	Upućuje na potencijalno opasnu situaciju koja kod nepridržavanja uputa može dovesti do smrti ili teških ozljeda.
	Oprez	Upućuje na potencijalno opasnu situaciju koja kod nepridržavanja uputa može dovesti do neznatnih ili lakših ozljeda.
–	Oprez	Upućuje na situaciju koja kod nepridržavanja uputa može dovesti do materijalne štete.

Tablica 1.2 Značenje znakova upozorenja i oznaka opasnosti

2 Sigurnost

2.1 Opće sigurnosne napomene

INFORMACIJE Uređaj odgovara propisanim sigurnosnim odredbama. Korisnik je odgovoran za čišćenje, održavanje i sigurnu uporabu uređaja. Nenamjenska uporaba može uzrokovati ozlijede osoba i materijalne štete.

- Upute za uporabu i montažu sadržavaju važne upute za montažu i rukovanje. Time vam se pruža zaštita od ozljeda i sprječavaju se oštećenja proizvoda. Na poledini ovih uputa za uporabu i montažu nalaze se podaci za kontakt za daljnje informacije i pitanja o primjeni i uporabi.
- Pojam „uređaj” upotrebljava se i za ploče za kuhanje, odvođe pare i za ploče za kuhanje s odvodom pare.
- ▶ Prije puštanja uređaja u pogon pročitajte cijele upute za uporabu i montažu.
- ▶ Upute za uporabu i montažu uvijek držite na dohvat ruke za slučaj potrebe.
- ▶ Ako prodajete uređaj, prosljedite upute za uporabu i montažu sljedećem vlasniku.
- ▶ Sve radove izvedite vrlo pažljivo i savjesno.
- ▶ Nakon vađenja iz ambalaže provjerite ima li na uređaju vidljivih oštećenja.
- ▶ Ne priključujte oštećeni uređaj.
- ▶ Priključite uređaje na struju tek nakon montaže sustava kanala odnosno nakon umetanja recirkulacijskog filtra.
- ▶ Upotrijebite samo onaj priključni kabel koji je sadržan u opsegu isporuke.
- ▶ Upotrebljavajte uređaj tek nakon potpuno završene montaže jer se tek tada može zajamčiti siguran rad.
- ▶ Pazite da se ne dodiruju vruća polja za kuhanje.
- ▶ Ne odlažite i ne polažite nikakve predmete na upravljačko polje ili ulaznu mlaznicu odvođa pare.
- ▶ Isključite uređaj nakon primjene.
- ▶ Držite kućne ljubimce podalje od uređaja.

Neovlaštene izmjene

U slučaju neovlaštenih izmjena uređaj može postati opasan.

- ▶ Ne provodite izmjene na uređaju.

Djeca i osobe s posebnim potrebama u kućanstvu

- ▶ Uređaj smiju upotrebljavati djeca od 8. godine starosti te osobe sa smanjenim fizičkim, senzoričkim ili mentalnim sposobnostima ili s manjkom iskustva i/ili znanja uz nadzor ili ako su dobile upute o sigurnoj uporabi uređaja i pritom razumjele opasnosti do kojih može doći tijekom uporabe.
- ▶ Djeca koja se zadržavaju u blizini uređaja moraju biti pod nadzorom.
- ▶ Djeca se ne smiju igrati uređajem.
- ▶ Nemojte držati predmete koji bi mogli zanimati djecu na policama iznad ili iza uređaja. To bi moglo navesti djecu da se penju na uređaj.

Recirkulirani zrak

INFORMACIJE Svaki put prilikom kuhanja u zrak u prostoriji ispušta se dodatna vlaga.

INFORMACIJE Pri recirkuliranom zraku uklanja se samo mali dio vlage iz pare od kuhanja.

- ▶ Pri recirkuliranom zraku pazite na dostatan dovod svježeg zraka, npr. kroz otvoreni prozor.
- ▶ Osigurajte normalnu i ugodnu sobnu klimu (45 - 60 % vlage u zraku), npr. otvaranjem prirodnih otvora za prozračivanje ili uključivanjem sobnih ventilatora.
- ▶ Nakon svake uporabe s recirkuliranim zrakom uključite odvod pare na 20-ak minuta na niskoj razini snage ili aktivirajte automatsko isključivanje.

2.2 Sigurnosne napomene o rukovanju - Odvod pare

- ▶ Odvod pare smije raditi samo s drugim BORA pločama za kuhanje. Ovo naročito vrijedi za rad s BORA plinskim pločama za kuhanje.



OPASNOST!

Opasnost po život zbog trovanja dimom!

Pri radu ognjišta ovisnog o zraku iz prostorije nastaju plinovi izgaranja. Ako odvod pare radi istovremeno s ognjištem ovisnim o zraku iz prostorije, otrovni plinovi izgaranja (ugljkov monoksid) iz dimnjaka ili odvodnog kanala mogu dospjeti u stambeni prostor.

- ▶ Uvijek osigurajte dostatan dovod zraka.



OPASNOST!

Opasnost od požara uzrokovanog flambiranjem!

Dok radi odvod pare, on usisava kuhinjsku masnoću. Flambiranjem jela kuhinjska se masnoća može zapaliti.

- ▶ Redovito čistite odvod pare.
- ▶ Nikada nemojte raditi s otvorenim plamenom kada je uključen odvod pare.



OPASNOST!

Opasnost od požara zbog naslaga masnoće!

Ako se filter masnoće od nehrđajućeg čelika neredovito čisti, u njemu se može nakupiti veća količina masnoće. Tako raste opasnost od požara.

- ▶ Čistite i mijenjajte filter u redovitim razmacima.



UPOZORENJE!

Opasnost od ozljeda zbog rotirajućeg ventilatora!

Kada se ventilator okreće, postoji opasnost od ozljeda.

- ▶ Uređaj postavljajte isključivo u stanju bez napona.
- ▶ Prije puštanja u pogon obostrano spojite ventilator sa sustavom kanala.
- ▶ Prije prve uporabe provjerite je li ulazni nastavak blokiran.

OPREZ!

Opasnost od ozljede prilikom okretanja zatvarača!

Ako dođe do okretanja električnog zatvarača, postoji opasnost od ozljede.

- ▶ Ne posežite u odvod pare sve dok se zatvarač okreće.



OPREZ!

Dijelovi koji se mogu dodirnuti mogu postati vrući!

Odvod pare i njegovi dijelovi koji se mogu dodirnuti kod uključene zone za kuhanje vrući su i u fazi hlađenja.

- ▶ Upotrebjavajte prikladna pomoćna sredstva (krpe i kuhinjske rukavice).

OPREZ!

Oštećenje zbog usisanih predmeta ili papira!

Odvod pare može usisati male i lagane predmete poput krpa za čišćenje i papirnatih ručnika. Tako se može oštetiti ventilator ili smanjiti snaga odvođenja zraka.

- ▶ Nemojte držati predmete ni papir blizu odvoda pare.

OPREZ!

Oštećenje zbog naslaga masnoće i prljavštine!

Naslage masnoće i prljavštine mogu negativno utjecati na rad odvoda pare.

- ▶ Nikada ne upotrebjavajte odvod pare bez filtra masnoće od nehrđajućeg čelika.

2.3 Sigurnosne napomene o montaži

Instalaciju i montažu uređaja smiju provesti samo educirani stručnjaci koji poznaju i poštuju nacionalne propise i dodatne propise lokalnog poduzeća za distribuciju električne energije.

Radove na električnim ugradbenim dijelovima moraju provoditi educirani električari.

Električna sigurnost uređaja zajamčena je samo kada je priključen na propisno instalirani sustav zaštitnih vodiča. Osigurajte da se provede ova osnovna mjera opreza.

- ▶ Prije montaže provjerite ima li na uređaju vidljivih oštećenja.
- ▶ Nemojte montirati oštećeni uređaj.
- Oštećeni uređaj ugrožava vašu sigurnost. Popravke smiju provoditi samo stručni radnici koje je ovlastio proizvođač.

**OPASNOST!****Opasnost od gušenja!**

Dijelovi ambalaže (npr. folije, stiropor) mogu biti opasni po život za djecu.

- ▶ Držite dijelove ambalaže izvan dohvata djece.
- ▶ Odmah ispravno zbrinite ambalažu.

2.3.1 Sigurnosne napomene o montaži - Odvod pare

**OPASNOST!****Opasnost od trovanja zbog plinova izgaranja!**

Odvod pare koji je u radu sustava odvoda zraka uzima zrak iz prostorije u kojoj je uređaj postavljen i iz susjednih prostorija. Bez dovoljno ulaznog zraka dolazi do stvaranja podtlaka. Otrovnici plinovi iz dimnjaka ili usisnog otvora ognjišta ovisnog o zraku iz prostorije usisavaju se u stambene prostorije.

- ▶ Uvijek osigurajte dostatan dovod zraka.
- ▶ Primijenite samo odobrene i ispitane uklopne uređaje (npr. prozorsku kontaktnu sklopku, uređaj za nadzor podtlaka) i dajte ih na provjeru ovlaštenom stručnjaku (ovlašteni dimnjačar).

**OPASNOST!****Opasnost od strujnog udara!**

Upravljačka jedinica može sadržavati preostali naboj i prouzročiti električni strujni udar.

- ▶ Ne dodirujte izložene kontakte na upravljačkoj jedinici.

**OPASNOST!****Opasnost od strujnog udara!**

U slučaju nepravilnog skidanja izolacije s priključnih vodova vanjskih uklopnih uređaja postoji opasnost od strujnog udara.

- ▶ Pobrinite se da je priključni vod sa stezaljkom za vlačno rasterećenje unutar univerzalne upravljačke jedinice osiguran.
- ▶ Pazite da se poštuju navedene duljine skidanja izolacije.

Posebne sigurnosne napomene za sustave odvoda:

- ▶ Pazite na dužinu kanala pri ravnom rasporedu kanala između ventilatora i zidnih kutija.
- Za prostor između ispušnog otvora ventilatora i ispušnog otvora zidne kutije potrebno je predvidjeti dužinu kanala od najmanje 90 cm.

2.4 Sigurnosne napomene o Čišćenje i održavanje

Uređaj se mora redovito čistiti. Prljavština može uzrokovati oštećenja ili neugodne mirise. Odmah uklonite prljavštine.

- Djeca ne smiju provoditi čišćenje i održavanje osim ako su pod neprestanim nadzorom.
- ▶ Za čišćenje ne upotrebljavajte parni čistač. Para može uzrokovati kratki spoj na dijelovima pod naponom te materijalne štete (vidi pogl. Čišćenje i održavanje).
- ▶ Pazite da prilikom čišćenja u unutrašnjost uređaja ne prodire voda. Upotrijebite samo umjereno vlažnu krp. Nemojte prskati uređaj vodom. Voda koja uđe u uređaj može uzrokovati oštećenja!

OPREZ!**Opasnost od ozljede prilikom umetanja filtra masnoće!**

Kliranje ruku pri umetanju filtra masnoće u odvod pare može uzrokovati ozljede.

- ▶ Filtar masnoće prilikom umetanja primajte samo na za to predviđenim ručkama.

2.5 Sigurnosne napomene za demontažu i zbrinjavanje

Demontažu uređaja smiju provesti samo educirani stručnjaci koji poznaju i poštuju nacionalne propise i dodatne propise lokalnog poduzeća za distribuciju električne energije.

Radove na električnim ugradbenim dijelovima smiju provoditi samo educirani električari.



OPASNOST!

Opasnost od strujnog udara!

Pri neispravnom odvajanju uređaja od mrežnog napona postoji opasnost od strujnog udara.

- ▶ Uređaj odvojite od mreže na siguran način s pomoću sklopki za zaštitu voda, osigurača, automatskih osigurača ili kontaktora.
- ▶ Osigurajte da uređaj nije pod naponom s pomoću dopuštenog mjernog instrumenta.
- ▶ Izbjegavajte dodirivati izložene kontakte na elektroničkoj jedinici jer na njoj može biti preostalog naboja.

2.6 Sigurnosne napomene za rezervne dijelove



UPOZORENJE!

Opasnost od ozljeda i materijalne štete!

Neispravni ugradbeni dijelovi mogu prouzročiti tjelesne ozljede ili oštećenje uređaja. Izmjene, dogradnja i pregradnja uređaja mogu smanjiti sigurnost.

- ▶ Kod popravaka upotrebljavajte samo originalne rezervne dijelove.

INFORMACIJE Oštećeni mrežni priključni vod mora se zamijeniti odgovarajućim mrežnim priključnim vodom. Zamjenu smije provesti samo ovlašteni servis.

2.7 Namjenska uporaba

Uređaj se ne smije pokretati na visinama iznad 2000 m (iznad morske razine).

Uređaj je namijenjen samo pripremi jela u privatnim kućanstvima. Ovaj uređaj nije namijenjen za:

- uporabu u vanjskom prostoru
- za ugradnju u vozila
- za grijanje prostora
- za rad na nestacionarnim mjestima za postavljanje (npr. brodovima)
- za rad s vanjskim uklopnim satom ili odvojenim daljinskim sustavom (daljinsko upravljanje)

Uporaba različita od one opisane u ovim uputama za uporabu i montažu ili uporaba koja premašuje ovdje opisani opseg uporabe smatra se nenamjenskom. BORA ne snosi odgovornost za štetu nastalu nenamjenskom uporabom ili neispravnim rukovanjem.

Zabranjena je svaka zlouporaba!

INFORMACIJE BORA Holding GmbH, BORA Vertriebs GmbH & Co KG, BORA APAC Pty Ltd i BORA Lüftungstechnik GmbH ne odgovaraju za štetu nastalu zbog nepoštivanja sigurnosnih napomena i upozorenja.

3 Tehnički podaci

3.1 PKA

Parametar	Vrijednost
Napon	220 - 240 V
Frekvencija	50 / 60 Hz
Potrošnja energije (uključujući vanjski BORA ventilator s univerzalnim člankom)	maks. 700 W
Dimenzije (širina x dubina x visina)	482 x 540 x 176 mm
Dimenzije gumba za upravljanje (promjer x dubina)	Ø 49 mm 92 mm
Težina (uključ. pribor / ambalažu)	9,25 kg
Odvod pare	
Razine snage	1 - 9, P

Tablica 3.1 Tehnički podaci PKA

Dimenzije uređaja PKA

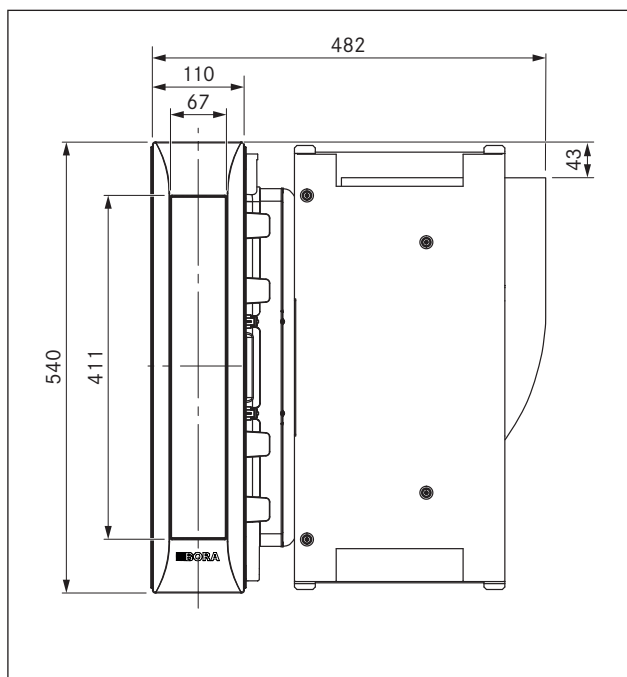

Prikaz 3.1 PKA dimenzije uređaja, prikaz odozgo

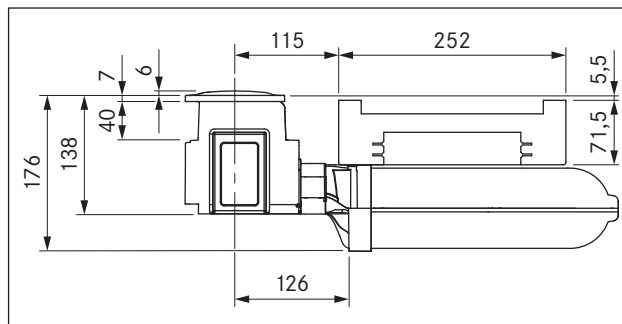

Prikaz 3.2 PKA dimenzije uređaja, prikaz srijeda

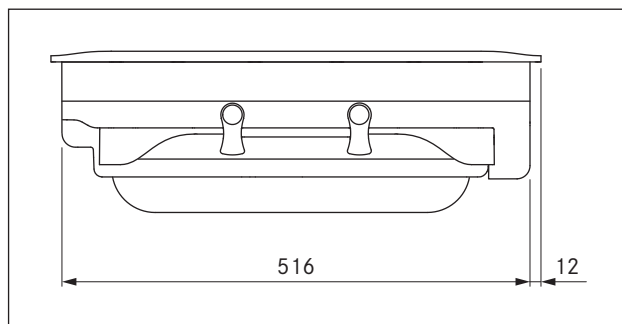

Prikaz 3.3 PKA dimenzije uređaja, bočni prikaz

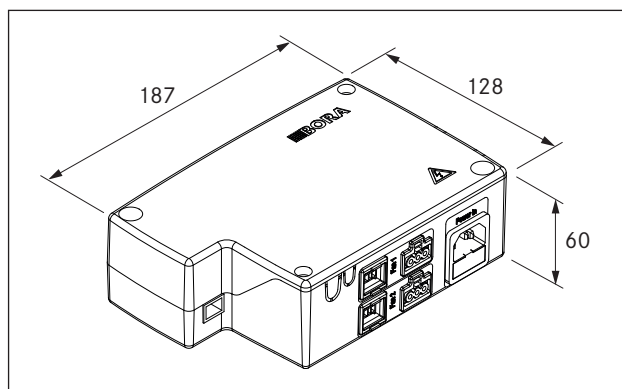

Prikaz 3.4 Dimenzije uređaja, univerzalna upravljačka jedinica

3.2 PKAS, PKASAB

Parametar	Vrijednost
Napon	220 - 240 V
Frekvencija	50 / 60 Hz
Potrošnja energije (uključujući vanjski BORA ventilator s univerzalnim člankom)	maks. 700 W
Potrošnja energije unutarnjeg motora	maks. 170 W
Dimenzije (širina x dubina x visina)	468 x 540 x 199 mm
Dimenzije gumba za upravljanje (promjer i dubina)	Ø 49 mm 92 mm
Težina (uključ. pribor / ambalažu)	12,5 kg
Odvod pare	
Razine snage	1 - 9, P

Tablica 3.2 Tehnički podaci PKAS, PKASAB

Dimenzije uređaja PKAS, PKASAB

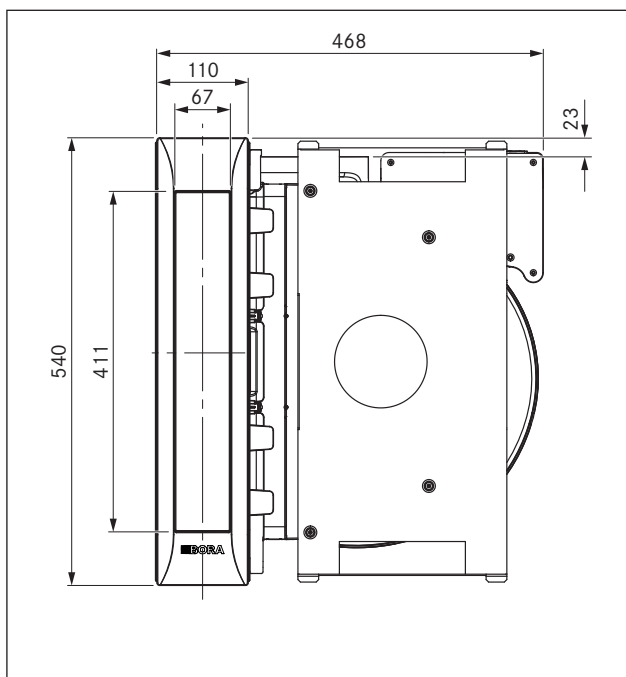

Prikaz 3.5 PKAS, PKASAB dimenzije uređaja, prikaz odozgo

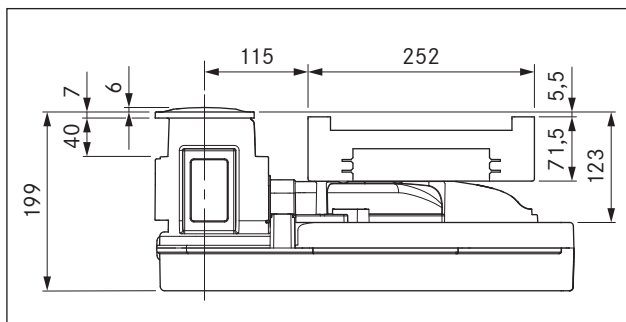

Prikaz 3.6 PKAS, PKASAB dimenzije uređaja, prikaz sprijeda

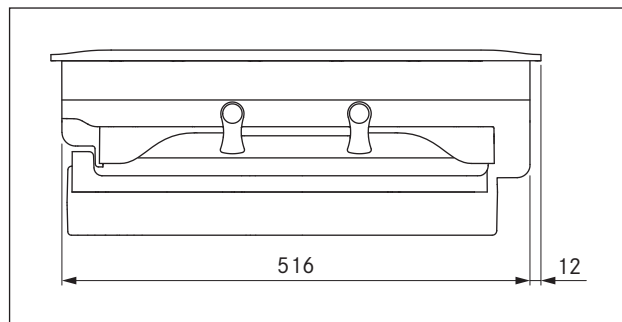

Prikaz 3.7 PKAS, PKASAB dimenzije uređaja, bočni prikaz

3.3 Gumb za upravljanje

Dimenzije uređaja gumba za upravljanje

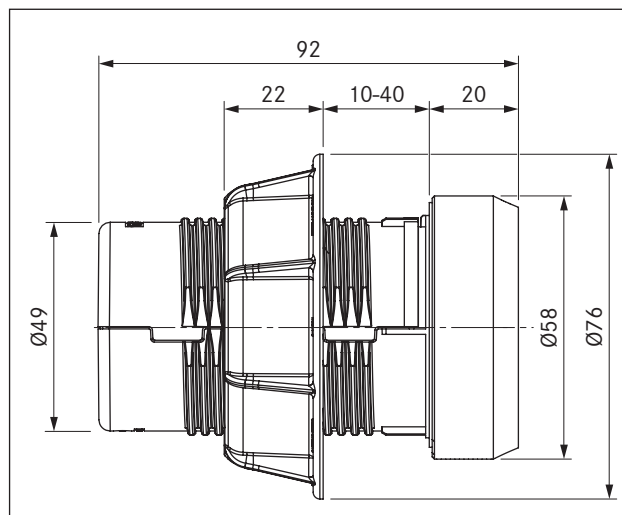

Prikaz 3.8 Dimenzije uređaja gumba za upravljanje

4 Označavanje energetske učinkovitosti

Oznaka proizvoda	Professional odvod pare PKA	Professional sustav odvoda pare PKAS, PKASAB	
Režim rada	Odvod zraka	Odvod zraka	
Potrošnja energije	Vrijednost	Vrijednost	Norma EN
Godišnja potrošnja energije (AEC_{napa})	23,4 kWh/a	32,5 kWh/a	61591
Razred energetske učinkovitosti	A++	A+	61591
Indeks energetske učinkovitosti (EEl_{napa})	31,6	42,5	61591
Kapacitet			
Iskorištenje dinamike fluida (FDE_{napa})	38,4	34,5	61591
Razred iskorištenja dinamike fluida	A	A	61591
Zračna struja minimalna	276,9 m ³ /h	251,7 m ³ /h	61591
Zračna struja maksimalna	612,7 m ³ /h	618,2 m ³ /h	61591
Zračna struja na maksimalnoj razini snage (Q_{Max})	612,7 m ³ /h	689,8 m ³ /h	61591
Osvjetljenje			
Učinkovitost osvjetljenja (LE_{napa})	* lx/W	* lx/W	*
Razred učinkovitosti osvjetljenja	*	*	*
Odvajanje masnoće			
Razina maksimalna (nema maksimalne razine snage) (GFE_{hood})	86,8 %	91,28 %	61591
Razred maksimalna razina	B	B	61591
Razina snage zvuka			
minimalna	42,5 dB(A)	47,6 dB(A)	60704 - 2 - 13
maksimalna	61,5 dB(A)	68,4 dB(A)	60704 - 2 - 13
Maksimalna razina snage	61,8 dB(A)	69,9 dB(A)	60704 - 2 - 13
Razina zvučnog tlaka (dodatan podatak)			
minimalna	29,2 dB(A)	34,9 dB(A)	**
maksimalna	48,2 dB(A)	55,7 dB(A)	**
Maksimalna razina snage	48,5 dB(A)	57,2 dB(A)	**
Podaci u skladu s 66/2014			
Faktor vremenskog produljenja	0,6	0,8	61591
Optimalna točka ulazne snage (W_{BEP})	106,9 W	111,3 W	61591
Optimalna točka tlaka (P_{BEP})	518 Pa	418 Pa	61591
Optimalna točka prostorne struje zraka (Q_{BEP})	288,1 m ³ /h	330,7 m ³ /h	61591
Potrošnja energije u isključenom stanju (P_o)	0,4 W	0,43 W	61591

Tablica 4.1 Podaci za označavanje energetske učinkovitosti u skladu s Uredbom (EU) br. 65/2014 odnosno 66/2014

* Ova pozicija ne odnosi se na vaš proizvod.

** Razina zvučnog tlaka utvrđena je na razmaku od 1 m (smanjenje razine ovisno o razmaku) na temelju razine snage zvuka u skladu s EN 60704 - 2 - 13.

5 Opis uređaja

Prilikom svakog rukovanja obratite pozornost na sve sigurnosne napomene i upozorenja (v. pogl. Sigurnost).

Odvod pare ima sljedeće značajke:

- Kontrola snage preko gumba za upravljanje
- Pokazivač razine snage
- Električni zatvarač sa senzorom za pozicioniranje
- Filtar masnoće od nehrđajućeg čelika
- Senzor za pozicioniranje, filtari masnoće
- Automatika odvoda pare
- Automatsko isključivanje
- Indikator za promjenu filtra
- Sučelje za vanjske uređaje
- Sigurnosno isključivanje
- Zatvarač sa zaštitom od zaglavlivanja

Ovisno o vašoj odluci prilikom kupnje odvod pare radi kao varijanta sa sustavom odvoda zraka ili s recirkuliranim zrakom.



Rad sustava odvoda zraka

Usisani zrak čisti se u filtru masnoće i kroz sustav kanala odvodi na otvoreno.

Odvod zraka ne smije se usmjeriti u:

- dimnjak za dimne ili otpadne plinove koji je u pogonu
- otvor koji služi ventilaciji prostora u koji su postavljena ognjišta.

Ako se otpadni zrak odvodi u dimnjak za dimne ili otpadne plinove koji je izvan pogona, instalaciju mora provjeriti i odobriti nadležni dimnjačar.



Recirkulirani zrak

Usisani zrak čisti se u filtru masnoće i filtru s aktivnim ugljenom te se ponovno dovodi u prostor u kojem je uređaj postavljen.

Da bi se u režimu rada s recirkuliranim zrakom vezali neugodni mirisi, treba upotrijebiti filtari mirisa. Iz higijenskih i zdravstvenih razloga filtari s aktivnim ugljenom treba mijenjati u preporučenim intervalima (vodi pogl. Čišćenje i njega).

INFORMACIJE Kod režima rada s recirkuliranim zrakom treba osigurati dostatno prozračivanje i odzračivanje kako bi se odvodila vlaga iz zraka.

5.1 Opisi tipova

PKA = Professional odvod pare sa zasebnom upravljačkom jedinicom i ventilatorom koji se može slobodno kombinirati

PKAS, PKASAB = Professional sustav odvoda pare s integriranom upravljačkom jedinicom i integriranim ventilatorom

5.2 Dijelovi uređaja

5.2.1 Odvod pare PKA

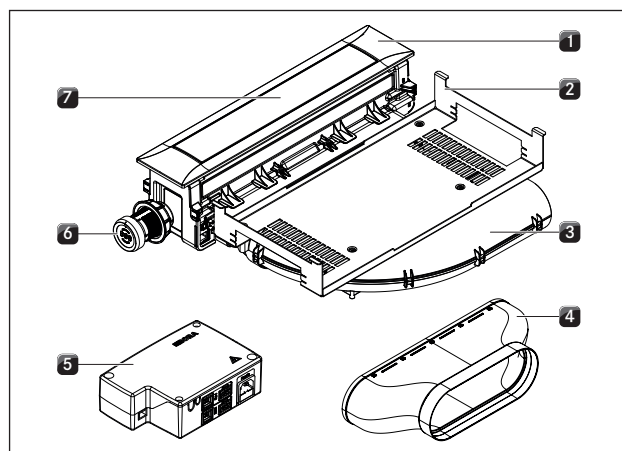

Prikaz 5.1 Odvod pare PKA

- [1] Pokrovni okvir
- [2] Pridržni lim
- [3] Kanalni dio, savinuti
- [4] Kanalni dio, ravni
- [5] Univerzalna upravljačka jedinica
- [6] Gumb za upravljanje
- [7] Zatvarač

5.2.2 Sustav odvoda pare PKAS, PKASAB

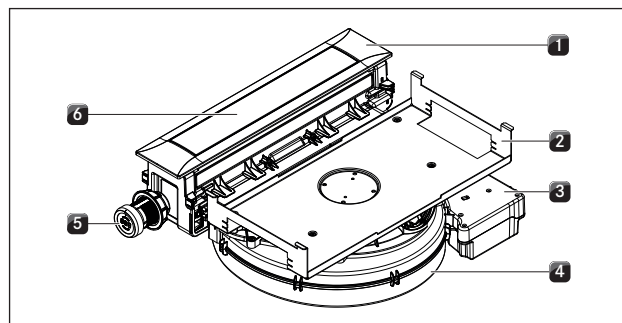

Prikaz 5.2 Sustav odvoda pare PKAS, PKASAB

- [1] Pokrovni okvir
- [2] Pridržni lim
- [3] Upravljačka jedinica
- [4] Kućište ventilatora s ventilatorom
- [5] Gumb za upravljanje
- [6] Zatvarač

5.2.3 Dijelovi filtra masnoće

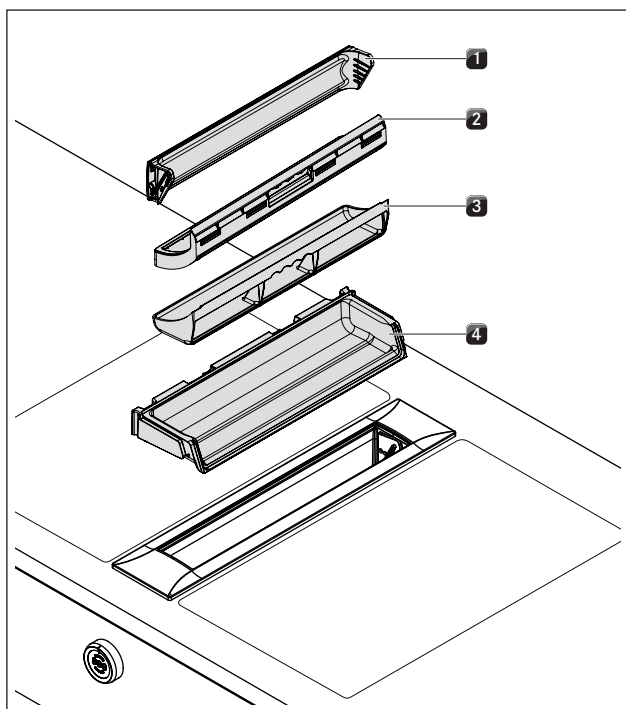

Prikaz 5.3 Dijelovi filtra masnoće

- [1] Zatvarač
- [2] Filtar masnoće od nehrđajućeg čelika
- [3] Posuda filtra
- [4] Posuda za održavanje

5.2.4 Gumb za upravljanje

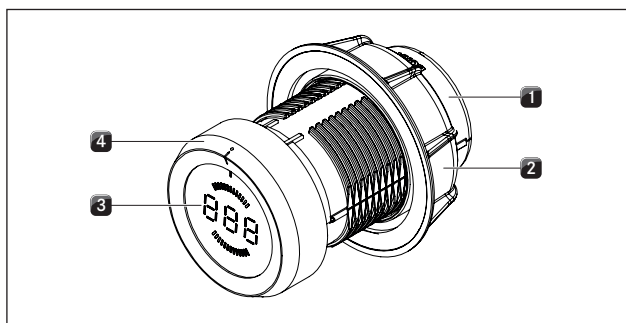

Prikaz 5.4 Gumb za upravljanje

- [1] Kučište gumba
- [2] Univerzalna matica
- [3] Prikaz gumba za upravljanje
- [4] Prsten gumba

5.3 Princip rukovanja

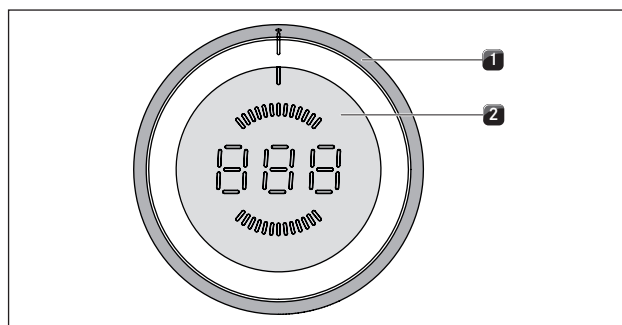

Prikaz 5.5 Elementi za rukovanje gumbom za upravljanje

- [1] Prsten gumba
- [2] Površina osjetljiva na dodir

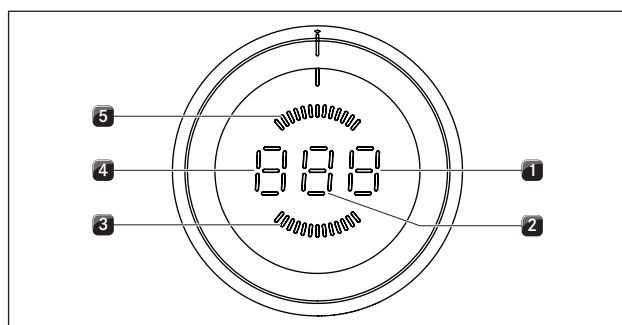

Prikaz 5.6 Prikazni elementi gumba za upravljanje

- [1] Prikaz funkcija
- [2] Pokazivač razine snage
- [3] Prikaz recirkulacije
- [4] Prikaz načina ili način rada
- [5] Prikaz rada sustava odvođa zraka

Prikaz gumba za upravljanje	Značenje
<i>1 - 9</i>	Razine snage
<i>P</i>	Maksimalna razina snage
<i>□</i>	Odvod pare se isključuje
<i>R +</i> razina snage	Automatski odvod
<i>n</i>	Automatsko isključivanje
<i>L</i>	Zaštita za djecu je aktivna
<i>c</i>	Položaj za čišćenje zatvarača
<i>F</i> treperi	Indikator za promjenu filtra
<i>E...</i>	Poruka o grešci (v. pogl. Uklanjanje smetnji)
<i>⌂</i>	Izbornik za konfiguraciju

Tablica 5.1 Značenje prikaza

Rukovanje gumbom

Odvod pare pokreće se gumbom za upravljanje. Okretanjem prstena gumba i dodirivanjem površine osjetljive na dodir kontrolirate razine snage i funkcije (v. pogl. Rukovanje).

5.4 Princip rada odvoda pare

5.4.1 Kontrola snage

Razine snage reguliraju se okretanjem prstena gumba snage na željenu razinu snage.

5.4.2 Maksimalna razina snage

Odvod pare ima mogućnost uključivanja maksimalne razine snage. S maksimalnom razinom snage može se brže usisati para koja nastaje tijekom kuhanja. Nakon 9 minuta maksimalna razina snage automatski se uključuje na razinu snage 9.

5.4.3 Automatika odvoda pare

Automatika odvoda pare automatski prilagođava učinkovitost odvoda najvećoj upotrijebljenoj razini snage svih priključenih zona za kuhanje.

Funkcija	Razine snage									
Razina kuhanja	1	2	3	4	5	6	7	8	9	P
Učinkovitost odvoda	4	4	4	4	5	6	7	8	9	P

Tablica 5.2 Učinkovitost odvoda i razina kuhanja

- Izmjena razine snage zone za kuhanje izaziva prilagodbu automatike odvoda pare nakon vremenskog odgađanja od 30 sekundi.
- Nakon završetka postupka kuhanja aktivira se automatsko isključivanje.
- Nakon isteka automatskog isključivanja odvod pare isključuje se samostalno.

5.4.4 Senzorika

Odvod pare opremljen je sensorima u području zatvarača i filtra masnoće.

Senzor za pozicioniranje zatvarača

Senzor zatvarača prepoznaje položaj zatvarača.

- Kada je zatvarač zatvoren, odvod pare je deaktiviran.
- Kada je zatvarač otvoren, moguća je uporaba odvoda pare.
- Kada je zatvarač uklonjen, moguća je uporaba odvoda pare.

Senzor za pozicioniranje, filter masnoće

Senzor filtra masnoće prepoznaje je li filter masnoće ispravno postavljen.

- Ako filter masnoće nedostaje ili je krivo postavljen, odvod pare se deaktivira.

INFORMACIJE Ako je filter masnoće izvađen, npr. radi čišćenja, zatvarač se unatoč tome može zatvoriti.

5.4.5 Automatsko isključivanje

Odvod pare nastavlja raditi na nižoj razini i nakon 20 minuta automatski se isključuje.

5.4.6 Indikator za promjenu filtra

Indikator za promjenu filtra aktivira se ovisno o ugrađenoj jedinici filtra nakon 200, 300 ili 400 sati rada. Dosegnut je maksimalan životni vijek filtra s aktivnim ugljenom (samo u slučaju recirkulacije) i treba temeljito očistiti dijelove filtra masnoće.

- Nakon uključivanja odvoda pare na prikazu gumba za upravljanje treperi F.
- Indikator za promjenu filtra prikazuje se prilikom svakog uključivanja odvoda pare i ostaje aktivan sve dok se ne provede zamjena filtra i resetira indikator za promjenu filtra.
- I dalje je omogućen neograničen pogon.
- Indikator za promjenu filtra može se za upotrebu odvoda pare jednokratno deaktivirati ili trajno resetirati.

INFORMACIJE Neovisno o indikatoru za promjenu filtra, treba temeljito očistiti dijelove filtra (v. pogl. Čišćenje i održavanje).

5.4.7 Komunikacija putem sučelja

Interno sučelje može se upotrijebiti za proširene mogućnosti upravljanja. Ima kontakt Home In i Home Out (v. pogl. Instalacija).

- Kontakt Home In može se upotrijebiti za ulazni signal vanjskih uklopnih uređaja (npr. prozorske kontaktne sklopke).
- Kontakt Home Out može se upotrijebiti za upravljanje vanjskim uređajima.

5.4.8 Sigurnosno isključivanje

Odvod pare automatski se isključuje nakon rada od 120 minuta bez izmjene razine snage.

5.4.9 Zaštita od zaglavlivanja

Električni zatvarač odvoda pare ima zaštitu od zaglavlivanja.

Ako zatvarač prilikom otvaranja ili zatvaranja zablokira, pokret se automatski prekida. Zatvarač se vraća u prvotni položaj (v. pogl. Rukovanje).

6 Instalacija

- ▶ Obratite pozornost na sve sigurnosne napomene i upozorenja (v. pogl. Sigurnost).

INFORMACIJE Uređaj se ne smije montirati iznad rashladnih uređaja, perilica posuđa, štednjaka, pećnica kao ni perilica i sušilica rublja.

INFORMACIJE Površine za odlaganje na radnim pločama i zidne priključne letvice moraju biti izrađene od materijala otpornog na toplinu (do oko 100 °C).

INFORMACIJE Izreze u radnoj ploči treba prikladnim materijalom zabrtviti za zaštitu od vlage i po potrebi zaštititi od topline.

INFORMACIJE Gumbi za upravljanje smiju se priključiti samo na one priključke odvoda pare koji su za to predviđeni.

6.1 Provjera opsega isporuke

- ▶ Provjerite je li opseg isporuke potpun (vidi tabl. 6.1. i 6.2.) ili oštećena.
- ▶ Ako dijelovi isporuke nedostaju ili su oštećeni, obavijestite o tome BORA servisnu službu.
- ▶ Ni u kojem slučaju ne montirajte oštećene dijelove.
- ▶ Na odgovarajući način zbrinite transportnu ambalažu (v. pogl. Stavljanje izvan pogona, Demontaža i zbrinjavanje).
- ▶ Zalijepite isporučenu tipsku pločicu (naljepnicu) na stražnju stranu svojih uputa za uporabu i montažu.

Isporučiv PKA

Naziv	Broj
Upute za uporabu i montažu	1
Odvod pare	1
Set ploča za izjednačavanje visine	1
Montažni nosači	4
Gumb za upravljanje	1
Filtar masnoće od nehrđajućeg čelika	1
Posuda filtra	1
Posuda za održavanje	1
Zatvarač	1
Komunikacijski vod CAT 5	1
Univerzalna upravljačka jedinica	1
Mrežni priključni vod	1
Kanalni dio, ravni	1
Kabel gumba za upravljanje – sučelje/odvod (1000 mm)	1

Tablica 6.1 Isporučiv PKA

Isporučiv PKAS, PKASAB

Naziv	Broj
Upute za uporabu i montažu	1
Odvod pare	1
Set ploča za izjednačavanje visine	1
Montažni nosači	4
Gumb za upravljanje	1
Filtar masnoće od nehrđajućeg čelika	1
Posuda filtra	1
Posuda za održavanje	1
Zatvarač	1
Mrežni priključni vod	1
Kabel gumba za upravljanje – sučelje/odvod (250 mm)	1

Tablica 6.2 Isporučiv PKAS, PKASAB

6.2 Alati i pomagala

Za stručnu instalaciju odvoda pare potreban vam je sljedeći alat:

- Olovka
- Krojački metar ili mjerni pribor
- Bušilica ili akumulatorska bušilica s Forstner svrdlom od Ø 50 mm
- Silikonska masa za brtvljenje, crna, otporna na toplinu
- Plosnati odvijač
- Odvijač torx veličine 20
- Odvijač torx veličine 10 (samo PKA)

6.3 Upute za montažu

6.3.1 Sigurnosni razmaci

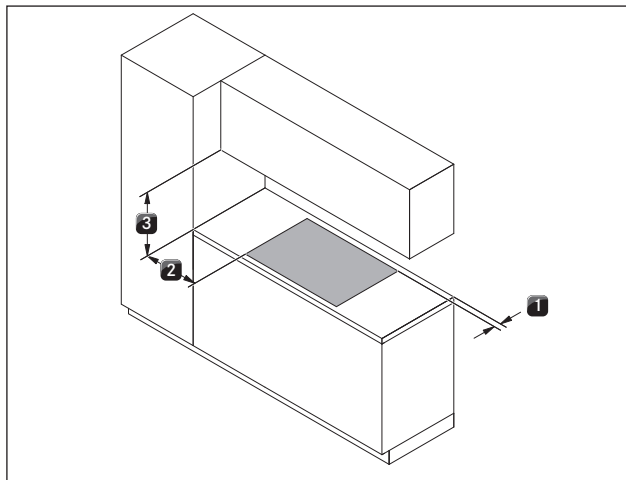

Prikaz 6.1 Preporučene minimalne udaljenosti

► Poštujte sljedeće sigurnosne razmake:

- [1] Minimalna udaljenost od 50 mm straga između izreza u radnoj ploči i stražnjeg ruba radne ploče.
- [2] Minimalna udaljenost od 300 mm lijevo i desno od izreza u radnoj ploči do susjednog ormara ili zida prostorije.
- [3] Minimalna udaljenost od 600 mm između radne ploče i gornjeg ormara.

6.3.2 Radna ploča i kuhinjski namještaj

- Radnu ploču izrežite uz poštivanje navedenih dimenzija izreza.
- Osigurajte stručno brtvljenje izrezanih površina radnih ploča.
- Pridržavajte se uputa proizvođača radne ploče.
- U području izreza u radnoj ploči treba ukloniti eventualno prisutne prečke na namještaju.
- Ispod ploče za kuhanje nije potreban međuprostor. Ako je predviđena zaštita kabela (međuprostor), treba obratiti pozornost na sljedeće:
 - Ona se mora pričvrstiti tako da se može izvaditi za radove održavanja.
 - Kako bi se osiguralo dostatno prozračivanje ploče za kuhanje, treba se pridržavati minimalne udaljenosti do donjeg ruba ploče za kuhanje od 15 mm.
- Ladice odnosno pretinci u donjem ormaru moraju se moći izvaditi.
- Za recirkulacijske uređaje u kuhinjskom se namještaju mora osigurati otvor za povratak protoka $> 500 \text{ cm}^2$ (npr. skraćivanjem podnih letvica ili uporabom prikladnih lamelnih postolja).

6.4 Dimenzije izreza

INFORMACIJA Sve dimenzije od prednjeg ruba prednje ploče.

Istureni dio radne ploče

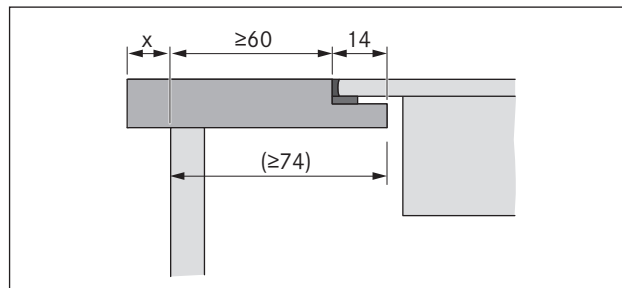

Prikaz 6.2 Istureni dio radne ploče

- Prilikom izrade izreza radne ploče obratite pažnju na istureni dio radne ploče x. Vrijedi za montažu u ravnini s površinom i montažu površine.

INFORMACIJE Kod odvoda pare PKA u kombinaciji s kanalnim dijelom (ravan) PKA1FEV moguća je instalacija u ravnini s površinom i kod dubine radne ploče $\geq 650 \text{ mm}$.

6.4.1 Instalacija u ravnini s površinom

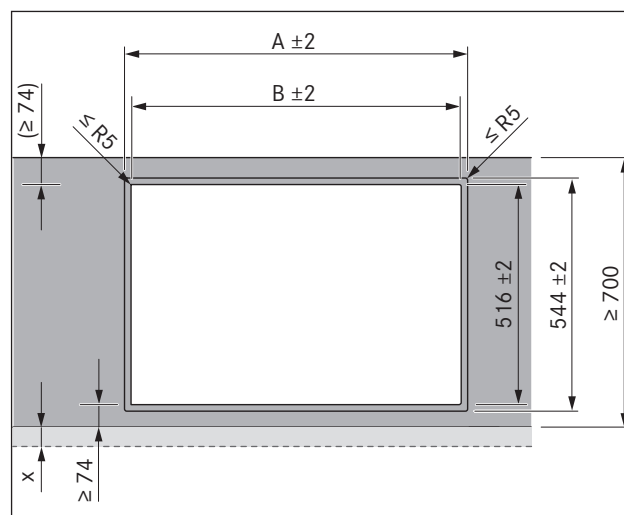

Prikaz 6.3 Dimenzije izreza za instalaciju u ravnini s površinom

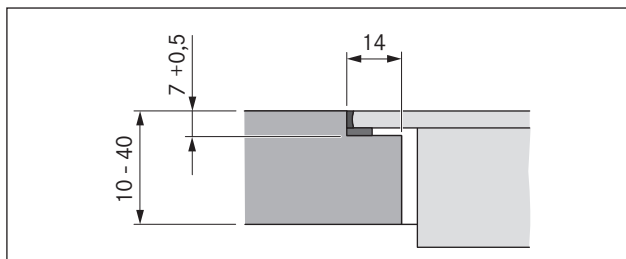

Prikaz 6.4 Dimenzije pregiba za instalaciju u ravni s površinom

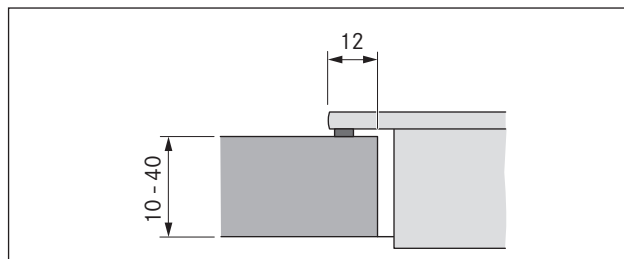

Prikaz 6.6 Izrez kod montaže površine

Dimenzije izreza kod ugradnje ploča za kuhanje odnosno ploča za kuhanje i odvoda pare jedno pored drugog:

Ploče za kuhanje/ odvod pare	A u mm	B u mm
	1/0	374
	1/1	485
	2/1	856
	3/2	1338
	4/2	1709

Tablica 6.3 Dimenzije izreza za instalaciju kombinacije uređaja u ravni s površinom (dopušteno odstupanje ±2)

Dimenzije izreza kod ugradnje ploča za kuhanje odnosno ploča za kuhanje i odvoda pare jedno pored drugog:

Ploče za kuhanje/ odvod pare	B u mm
	1/0
	1/1
	2/1
	3/2
	4/2

Tablica 6.4 Dimenzije izreza nadogradnje kombinacije uređaja (dopušteno odstupanje ±2)

6.4.2 Montaža površine

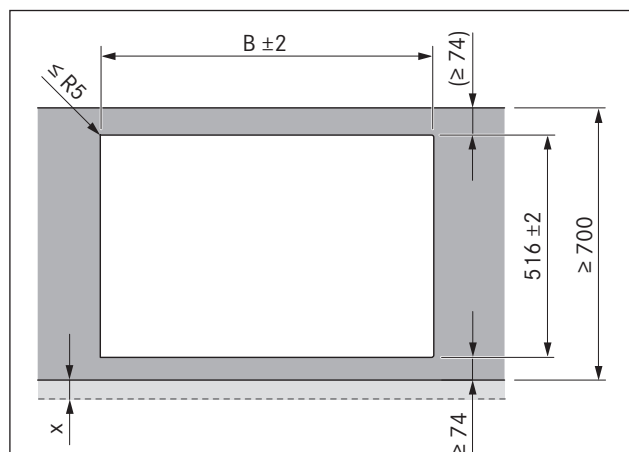

Prikaz 6.5 Dimenzije izreza nadogradnje

6.5 Montiranje odvoda pare

INFORMACIJE Između ugradbenih uređaja predviđen je po jedan milimetar razmaka. U kombinaciji sa susjednom indukcijskom plinskom pločom za kuhanje za wok PKIW1 treba oprezno ukloniti bočnu plastičnu letvicu s odvoda pare.

INFORMACIJE Oko ugradbenih uređaja predviđena su dva milimetra razmaka.

6.5.1 Dimenzije za ugradnju

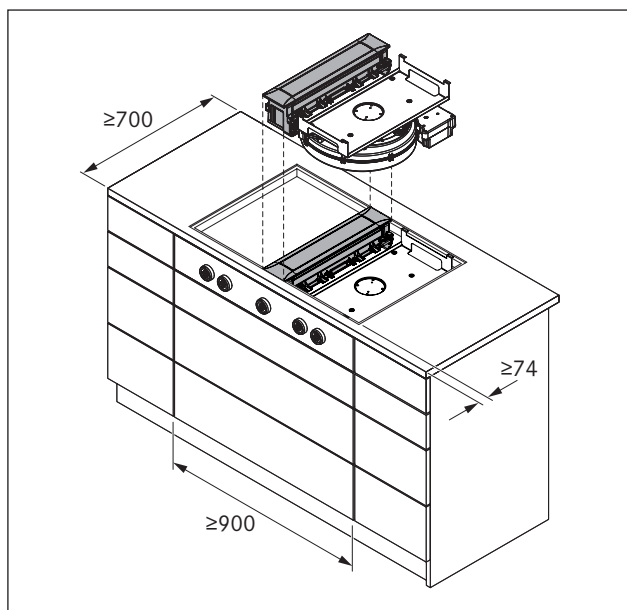

Prikaz 6.7 Dimenzije za ugradnju uređaja PKA i PKAS, PKASAB

6.5.2 Podešavanje odvoda pare

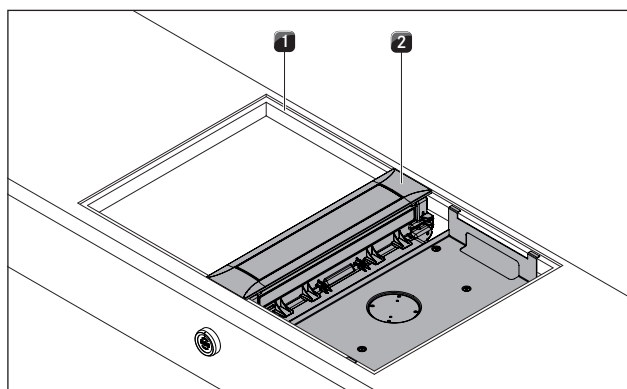

Prikaz 6.8 Podešavanje odvoda pare

- [1] Izrez u radnoj ploči
- [2] Odvod pare

- ▶ Postavite odvod pare [2] u sredinu u predviđen izrez u radnoj ploči [1].
- ▶ Precizno usmjerite odvod pare [2].

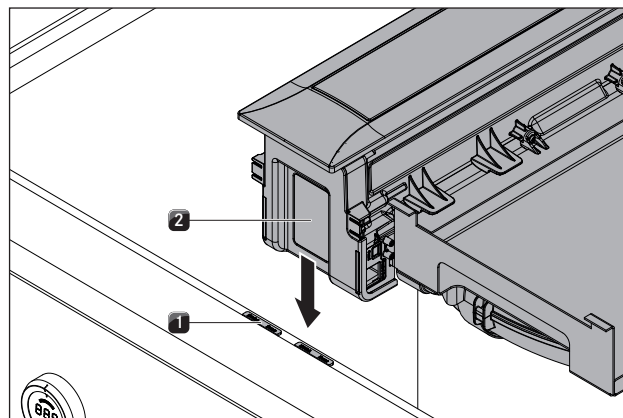

Prikaz 6.9 Ploče za izjednačavanje visine

- [1] Ploča za izjednačavanje visine
- [2] Odvod pare

- ▶ Ispod po potrebi položite ploče za izjednačavanje visine [1].

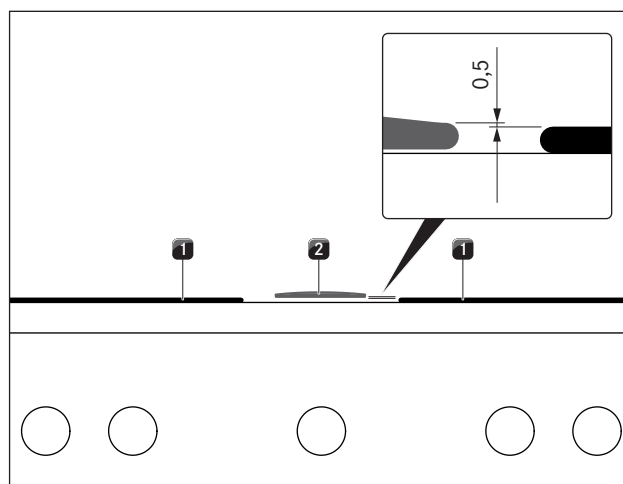

Prikaz 6.10 Montiranje odvoda pare

- [1] Ploča za kuhanje
- [2] Odvod pare

- Odvod pare [2] treba instalirati za 0,5 mm više od ploča za kuhanje [1].

6.5.3 Učvršćivanje odvoda pare

Učvršćivanje odvoda pare odvija se s pomoću četiri isporučena nosača za montiranje. Nosači za montiranje imaju pričvršćivače koji se mogu pomicati i jednu stranu za montažu površine i instalaciju u ravni s površinom. Montažni nosači mogu se prilagoditi debljini radne ploče.

Pripremanje montažnih nosača

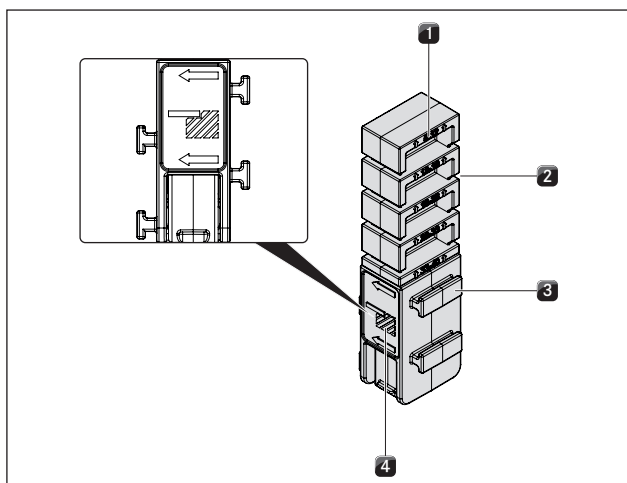

Prikaz 6.11 Montažni nosač s desne strane (instalacija u ravni s površinom)

- [1] Oznaka za debljinu radne ploče (u mm)
- [2] Oznaka obrezivanja (4x)
- [3] Pričvršćivači (2 na svakoj strani)
- [4] Označavanje instalacije u ravni s površinom

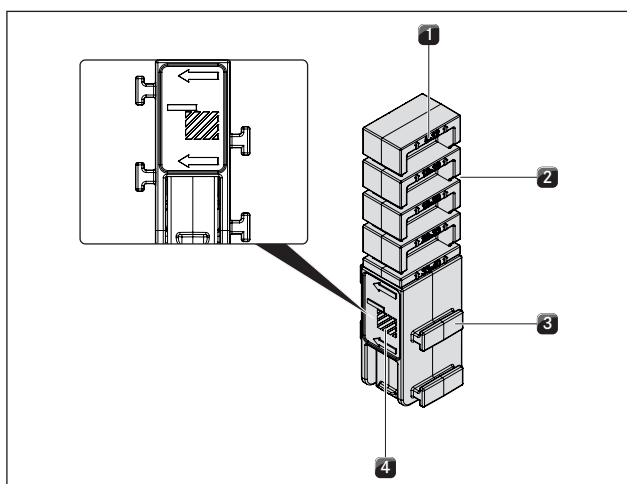

Prikaz 6.12 Montažni nosač s lijeve strane (montaža površine)

- [1] Oznaka za debljinu radne ploče (u mm)
- [2] Oznaka obrezivanja (4x)
- [3] Pričvršćivači (2 na svakoj strani)
- [4] Označavanje montaže površine

INFORMACIJE Oznake na montažnim nosačima označavaju koja se strana upotrebljava za montažu površine, a koja za instalaciju u ravni s površinom.

INFORMACIJE Oznaka prikazuje oznaku obrezivanja koja odgovara debljini radne ploče.

- ▶ Ako bude potrebno, skratite montažne nosače u skladu s debljinom radne ploče.
- ▶ Skalpelom odrežite montažne nosače na odgovarajuću oznaku obrezivanja.
- ▶ Okrenite montažne nosače ovisno o vrsti instalacije ulijevo ili udesno (montaža u ravni s površinom odnosno montaža površine).

Pričvršćivanje odvoda pare

INFORMACIJE Pričvršćivanje odvoda pare odvija se s pomoću 4 isporučena montažnih nosača za koje na pridržnom limu postoji 4 alternativna položaja.

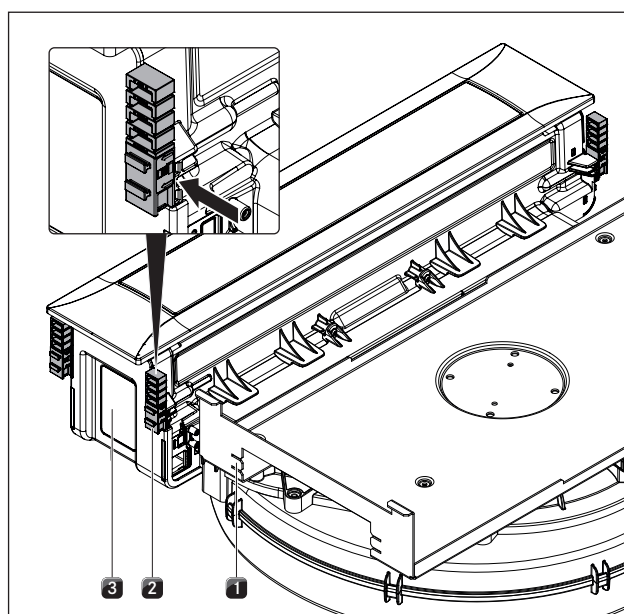

Prikaz 6.13 Odlaganje montažnih nosača

- [1] Alternativni položaj montažnog nosača
- [2] Montažni nosač
- [3] Odvod pare

- ▶ Umetnite montažne nosače [2] u za to predviđene držače odvoda pare [3] ili u alternativne položaje na pridržnom limu [1].

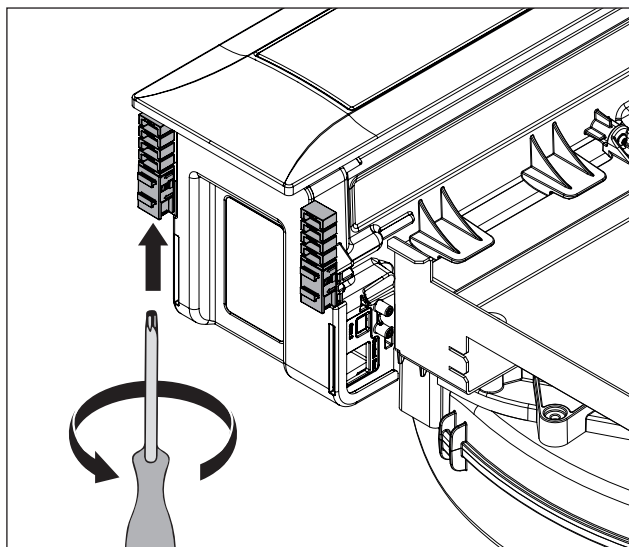

Prikaz 6.14 Zatezanje montažnih nosača

- ▶ Lagano zategnite montažne nosače s donje strane s pomoću odvijača torx 20.
- ▶ Provjerite ispravnu usmjerenost.
- ▶ Nakon završetka svih radova montaže izradite fuge na uređaju crnom silikonskom masom za brtvljenje otpornom na toplinu.

6.5.4 Dimenzije priključka kanala

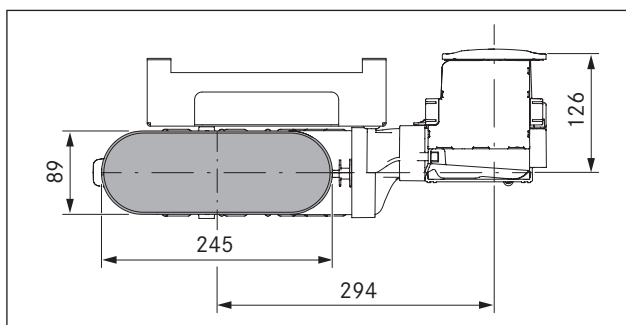

Prikaz 6.15 Dimenzije priključka kanala PKA s kanalnim dijelom (savinuti)

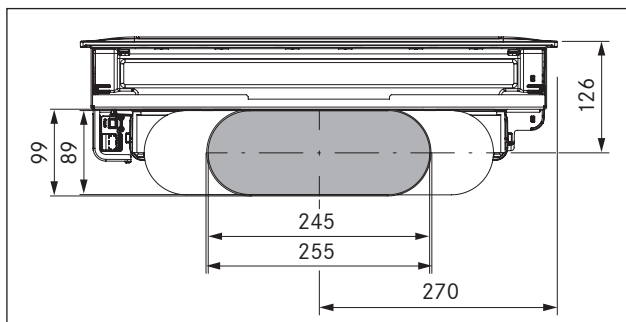

Prikaz 6.16 Dimenzije priključka kanala PKA s kanalnim dijelom (ravan)

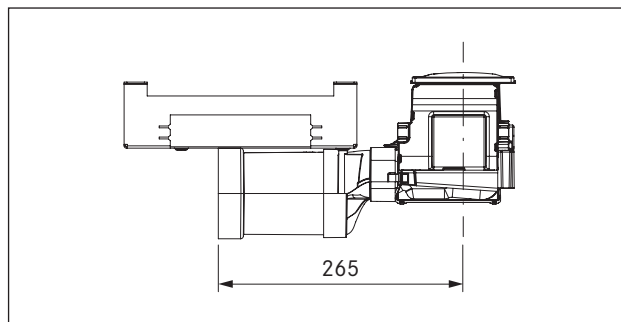

Prikaz 6.17 Dimenzije priključka kanala PKA s kanalnim dijelom (ravan)

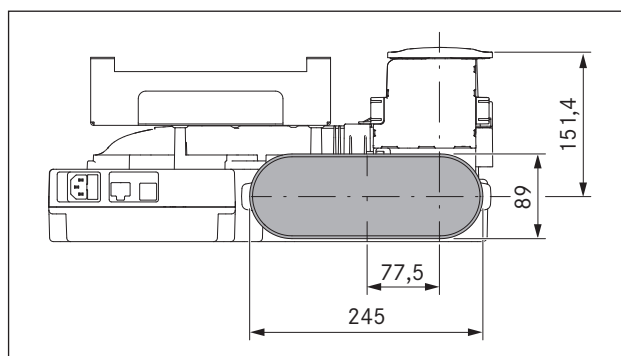

Prikaz 6.18 Dimenzije priključka kanala PKAS, PKASAB

6.6 Ugradnja gumba za upravljanje u otvor donjeg ormarića

6.6.1 Otvor grla

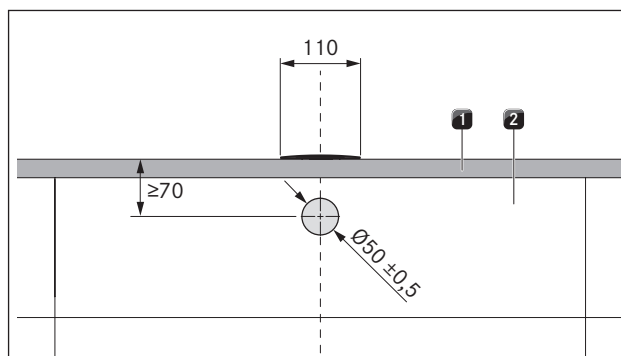

Prikaz 6.19 Predložak za bušenje

[1] Radna ploča

[2] Otvor

- ▶ Prethodno izbušite provrt kako ne bi došlo do kidanja otvora.

Primjeri otvora grla

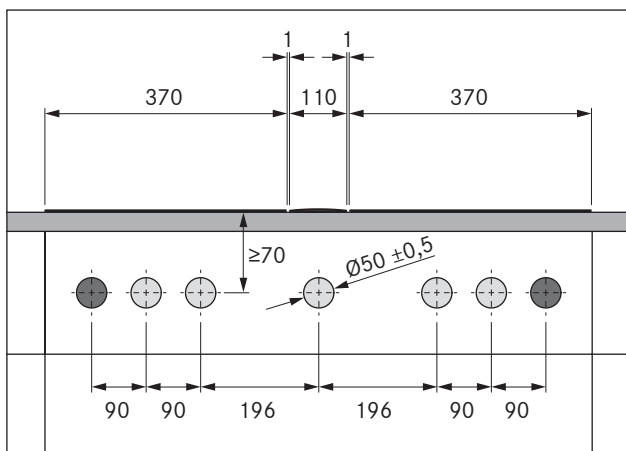

Prikaz 6.20 Otvori grla za 2 ploče za kuhanje, 2 utičnice i 1 odvod pare

- [1] Provrtne za utičnicu (2x vanjske)
- [2] Provrtne za gumb za upravljanje (5x)
- [3] Ploča za kuhanje (2x)
- [4] Odvod pare
- [5] Radna ploča
- [6] Otvor unutarnjeg ormarića

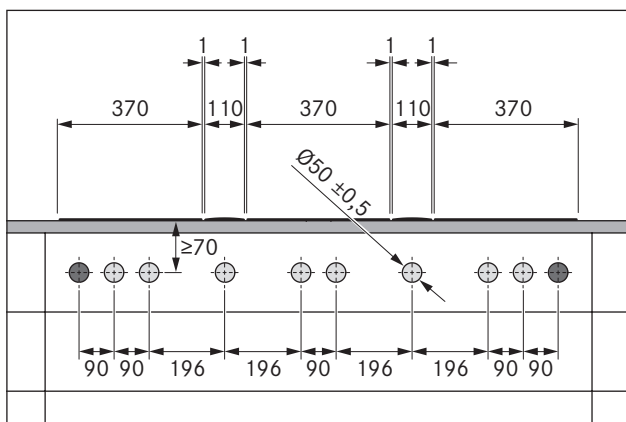

Prikaz 6.21 Otvori grla za 3 ploče za kuhanje, 2 utičnice i 2 odvoda pare

- [1] Provrtne za utičnicu (2x vanjske)
- [2] Provrtne za gumb za upravljanje (8x)
- [3] Ploča za kuhanje (3x)
- [4] Odvod pare (2x)
- [5] Radna ploča
- [6] Otvor unutarnjeg ormarića

6.6.2 Montaža gumba za upravljanje

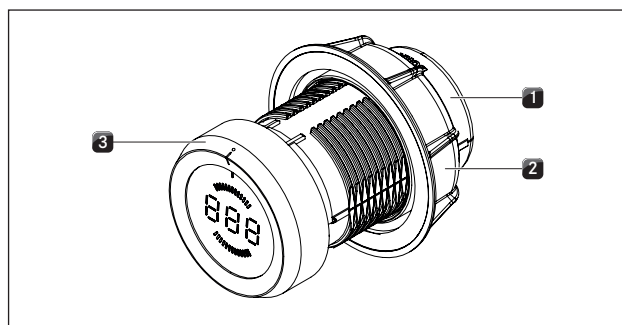

Prikaz 6.22 Dijelovi gumba za upravljanje

- [1] Kućište gumba
- [2] Univerzalna matica
- [3] Prsten gumba

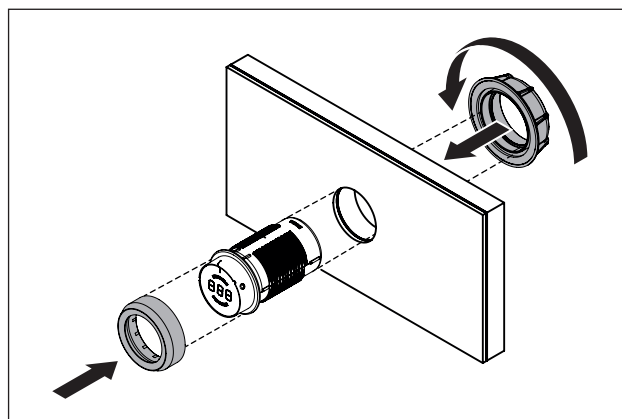

Prikaz 6.23 Montaža gumba za upravljanje

- ▶ Skinite prsten gumba [3].
- ▶ Odvrnite univerzalnu maticu [2].
- ▶ Sprijeda umetnite kućište gumba [1] kroz rupu otvora.
- ▶ Straga zavrnite univerzalnu maticu [2] na kućištu gumba [1] i lagano je zategnite.
- ▶ Usmjerite kućište gumba [1] putem oznake okomito na položaj 12 sati.
- ▶ Zategnite univerzalnu maticu [2].
- ▶ Utaknite prsten okretnog mehanizma [3] na kućište gumba [1] i usmjerite ga na položaj 12 sati.

6.7 Varijante planiranja PKA

INFORMACIJE S odvodom pare PKA imate mogućnost da, ovisno o zahtjevima, odvod zraka usmjerite lijevo ili desno.

INFORMACIJE Odvod zraka može se izvesti preko prethodno montiranog kanalnog dijela (savinuti i ravan) (sadržan u opsegu isporuke) pod kutom od 90° unatrag ili bočno ravno.

INFORMACIJE Prilikom uporabe ravnog kanalnog dijela potrebna je dodatna brtva plitkog kanala EFD (nije sadržana u opsegu isporuke).

■ Odvod pare isporučuje se s prethodno montiranim savinutim kanalnim dijelom s usmjerenjem udesno.

6.7.1 Odvod zraka bočno ravno

INFORMACIJE Kod bočnog ravnog odvoda zraka moguća je i ugradnja okrenuta za 180°. Pokrovni okvir se također mora okrenuti (v. Okretanje pokrovnog okvira za 180°).

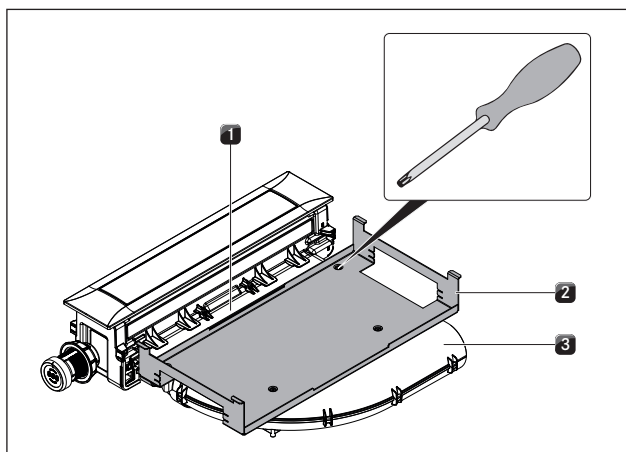

Prikaz 6.24 Uklanjanje pridrznog lima

- [1] Kanalni dio adaptera
- [2] Pridržni lim
- [3] Kanalni dio, savinuti

- ▶ Otpustite vijak torx (veličina 10) kojim je pridržni lim [2] pričvršćen na kanalni dio (savinuti) [3].
- ▶ Otpustite 2 vijka torx (veličina 10) kojim je pridržni lim [2] pričvršćen na kanalni dio adaptera (savinuti) [1].
- ▶ Uklonite pridržni lim [2].

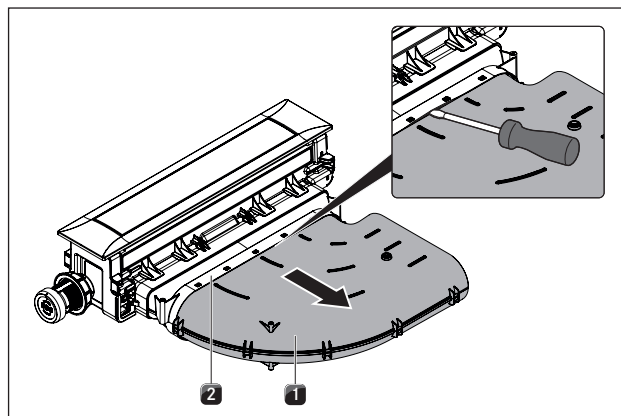

Prikaz 6.25 Demontaža kanalnog dijela (savinuti)

- [1] Kanalni dio, savinuti
- [2] Kanalni dio adaptera

- ▶ Odspojite kanalni dio (savinuti) [1] s kanalnog dijela adaptera [2].
- ▶ Oprezno podignite utični spoj s pomoću plosnatog odvijača.
- ▶ Skinite kanalni dio (savinuti) [1].
- ▶ Po potrebi okrenite pokrovni okvir za 180° (v. Okretanje pokrovnog okvira za 180°).

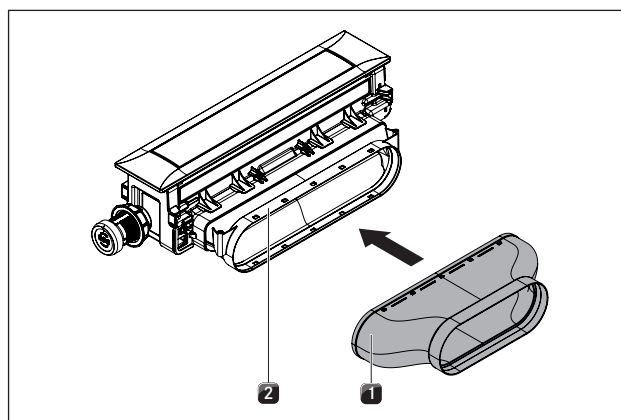

Prikaz 6.26 Montaža kanalnog dijela (ravni)

- [1] Kanalni dio, ravni
- [2] Kanalni dio adaptera

- ▶ Pogurnite kanalni dio (ravni) [1] na kanalni dio adaptera [2] dok pričvršćivači ne uglave.
- ▶ Pobrinite da između dijelova ne nastane zračni procjep.
- ▶ Pričvrstite pridržni lim samo s 2 vijka na kanalni dio adaptera [2].

6.7.2 Odvod zraka prema lijevo (Ugradnja okrenuta za 180°)

INFORMACIJE Odvod pare PKA može se ugraditi okrenut prema 180° čime dolazi do odvoda zraka prema lijevo.

Odvod zraka prema lijevo sa kanalnim dijelom (savinuti)

- ▶ Demontirajte pridržni lim i kanalni dio (savinuti) (v. Odvod zraka bočno ravno).
- ▶ Okrenite pokrovni okvir za 180° (v. Okretanje pokrovnog okvira za 180°).

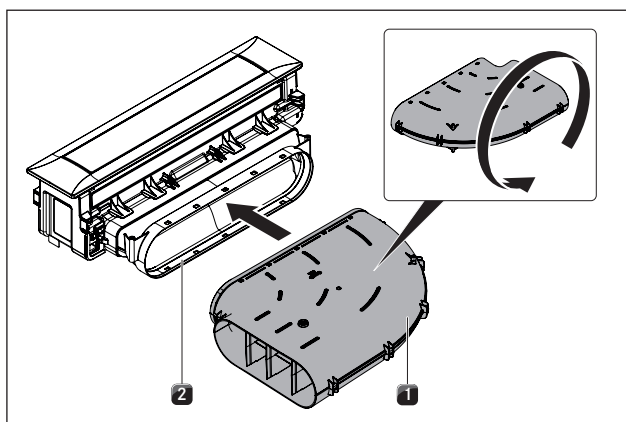

Prikaz 6.27 Okretanje kanalnog dijela (savinuti)

- [1] Kanalni dio, savinuti
[2] Kanalni dio adaptera

- ▶ Okrenite kanalni dio [1].
- ▶ Pogurnite kanalni dio (savinuti) [1] na kanalni dio adaptera [2] dok se pričvršćivači ne uglave.

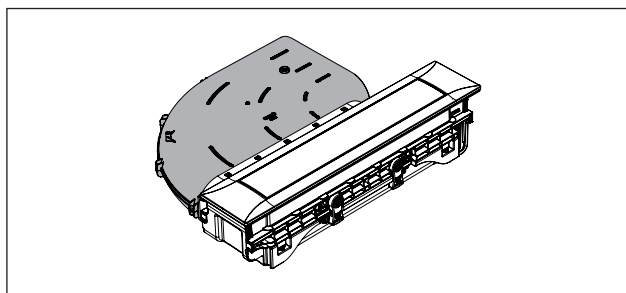

Prikaz 6.28 Odvod zraka prema lijevo sa kanalnim dijelom (savinuti)

- ▶ Pobrinite da između dijelova ne nastane zračni procjep.
- ▶ Pričvrstite pridržni lim.

Okretanje pokrovnog okvira za 180°

INFORMACIJE Kako bi se ispravila usmjerenost pokrovnog okvira, treba ga po potrebi okrenuti za 180°.

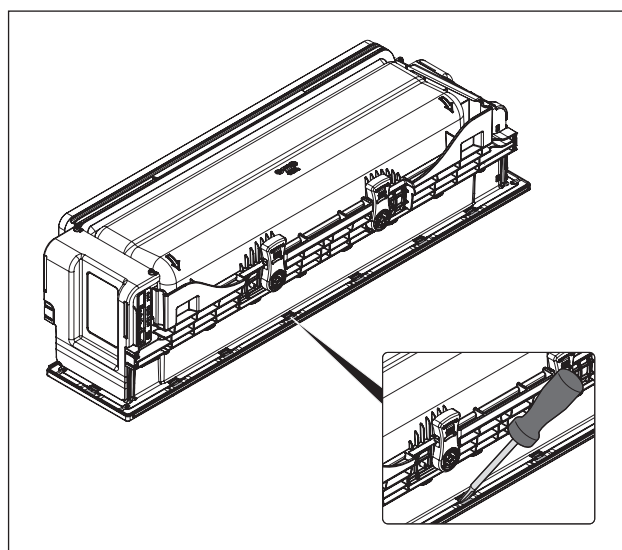

Prikaz 6.29 Demontaža pokrovnog okvira

- ▶ Okrenite odvod pare i pažljivo ga odložite s vidljivom površinom na meku podlogu (npr. deku).
- ▶ Odvijačem pažljivo odvrnite montažne nosače (18x).

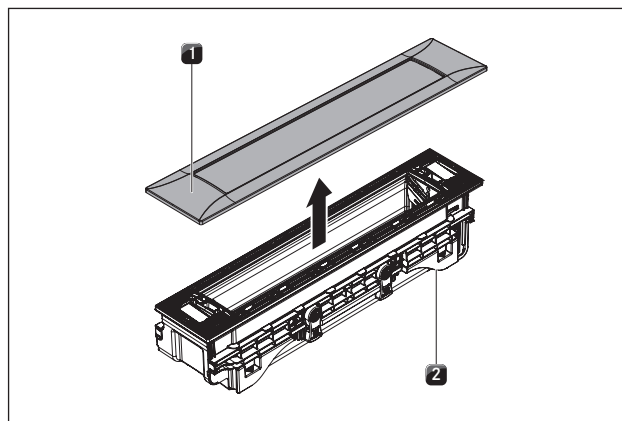

Prikaz 6.30 Demontaža pokrovnog okvira

- [1] Pokrovni okvir
[2] Odvod pare

- ▶ Okrenite odvod pare [2] i skinite pokrovni okvir [1].
- ▶ Okrenite pokrovni okvir [1] za 180°.
- ▶ Ponovo postavite pokrovni okvir [1] u odvod pare [2].
- ▶ Pazite da se montažni nosači uglave.

6.8 Instalacija sustava kanala

6.8.1 Priprema instalacije

INFORMACIJE	Donji ormar ne smije se podupirati kućištem ventilatora postolja.
INFORMACIJE	Za ispravnu instalaciju ovisno o situaciji ugradnje potrebno je skratiti umetke donjeg ormara.
INFORMACIJE	Prilikom polaganja brtvi pazite da u komprimiranom stanju zatvore priključni kanal bez propuštanja zraka.

- ▶ Prilagodite dijelove rasporeda kanala na visinu radne ploče.
- ▶ Pilom izrežite potrebne izreze u stražnjoj stijenci donjeg ormara za raspored kanala.

Priprema instalacije kod odvoda pare PKA

- ▶ Ovisno o situaciji ugradnje pomaknite neke nožice podnožja donjeg ormara.
- ▶ Pripremite ventilator postolja tako da ovisno o situaciji ugradnje nanese traku za brtvljenje.
- ▶ Pričvrstite traku za brtvljenje na ulaznom nastavku.

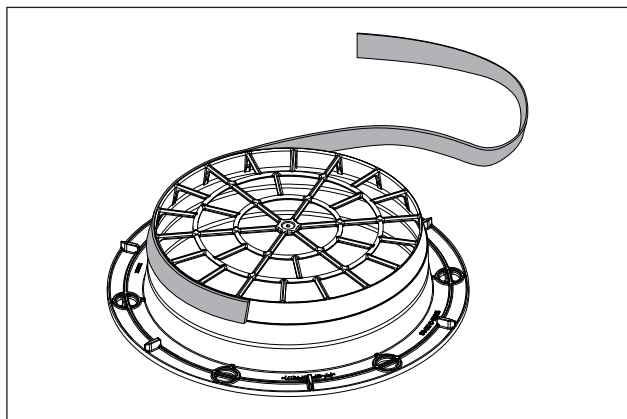

Prikaz 6.31 Položaj trake za brtvljenje za instalaciju s okruglom cijevi

- Ovisno o potrebnom poprečnom presjeku priključka možete po visini varirati položaj trake za brtvljenje na ulaznom nastavku ventilatora postolja.

INFORMACIJE	Ako se namjerava upotrijebiti neki drugi modul Universal ventilatora, treba ga se također pripremiti s trakom za brtvljenje na ulaznom nastavku kako je ovdje opisano.
--------------------	--

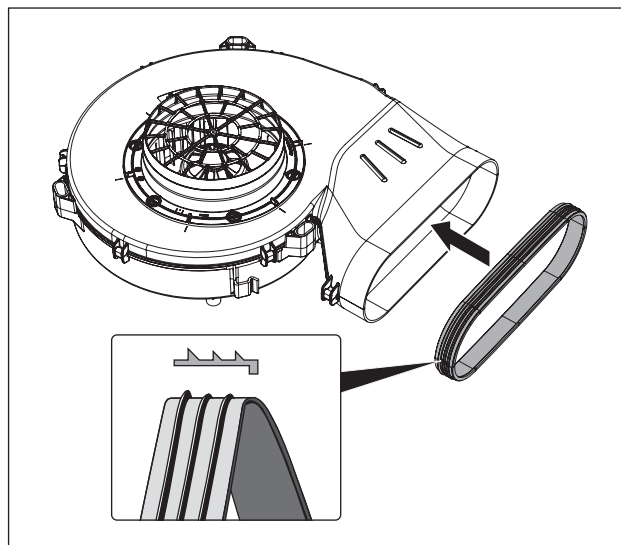

Prikaz 6.32 Polaganje brtve na ulaznom nastavku ventilatora postolja

- ▶ Pogurnite brtvu na ulazni nastavak ventilatora postolja. Brtva treba biti lagano izdužena.

6.8.2 Priklučivanje sustava kanala na uređaj

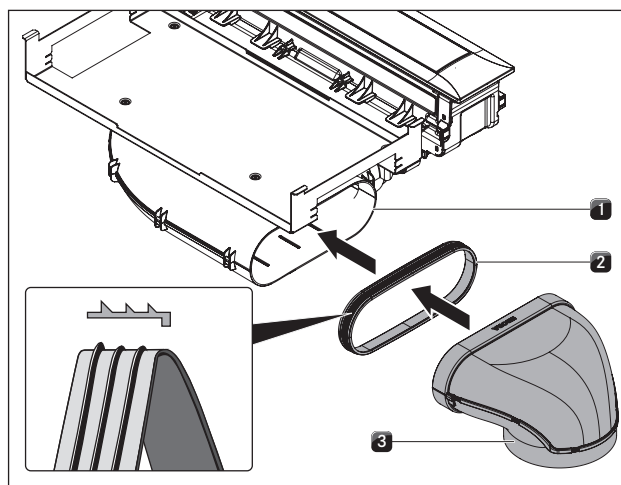

Prikaz 6.33 Priklučivanje na sustav kanala

- [1] Izlazni nastavak
- [2] Brtva
- [3] Kanalni dio

- ▶ Podignite brtvu [2] na ulazni nastavak [1] uređaja. Brtva [2] treba biti lagano izdužena.
- ▶ Pogurnite kanalni dio [3] koji treba povezati sa spojnicom na ulazni nastavak [1] s brtvom [2].
- ▶ Pazite da se brtva [2] ne pomakne.

INFORMACIJE	Prilikom polaganja brtve pazite da u komprimiranom stanju zatvori priključni kanal bez propuštanja zraka.
--------------------	---

6.8.3 Standardna izvedba PKA

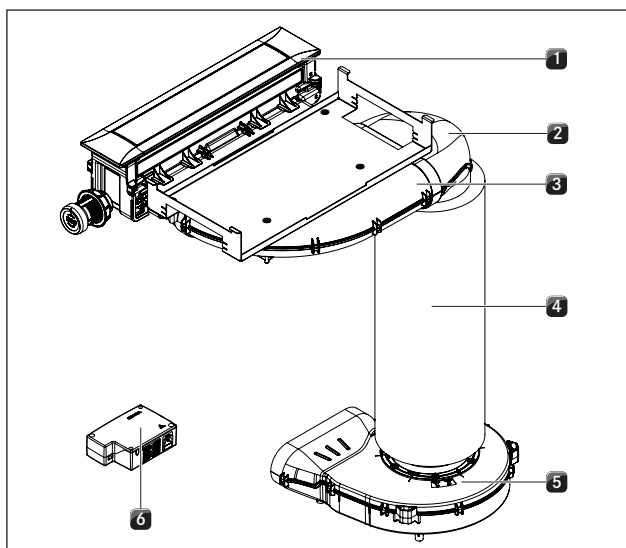

Prikaz 6.34 Standardna izvedba PKA

- [1] Odvod pare
- [2] Dio za skretanje za 90°
- [3] Kanalni dio, savinuti
- [4] Prigušivač
- [5] Univerzalni ventilator postolja
- [6] Univerzalna upravljačka jedinica

- ▶ Utaknite dio za skretanje za 90° [2] na savinuti kanalni dio [3].
- ▶ Pozicionirajte ventilator postolja [5]
- Za jednostavnije pozicioniranje možete skinuti ulazni nastavak ventilatora postolja. Pritom poštujujte upute u napomenama za montažu univerzalnog ventilatora postolja ULS.
- ▶ Utaknite prigušivač [4] u ventilator postolja [5].
- ▶ Spojite prigušivač [4] s dijelom za skretanje za 90° [2].
- Spojeve između dijelova kanala i ventilatora postolja možete opcionalno zalijepiti zaštitnom trakom UDB.

INFORMACIJE Postavite ventilator postolja i univerzalnu upravljačku jedinicu tako da su lako dostupni i da ih se može jednostavno ukloniti u svrhu radova održavanja.

- Maksimalna duljina kanala za odvod zraka s ventilatorom iznosi 6 m.
- Minimalni presjek kanala za odvod zraka mora iznositi 176 cm², to odgovara okrugloj cijevi promjera 150 mm ili BORA Ecotube sustavu kanala.
- Za kanale upotrebljavajte samo stabilne elemente s glatkom unutrašnjosti cijevi, a ne fleksibilna crijeva ili crijeva od tkiva.

6.8.4 Postavljanje dodatnih ventilatora

- ▶ Postavite dodatni ventilator u odvodni kanal.
- ▶ Pazite na razmak od min. 3 m između jedinica ventilatora.
- ▶ Upotrebljavajte isključivo BORA univerzalni ventilator sa svojim BORA sustavom ploče za kuhanje za odvod pare.

6.9 Rad odvoda pare s ognjištem ovisnim o zraku iz prostorije

INFORMACIJE Kod izvedbe s odvodnim kanalom obvezno je poštivanje državnih i regionalnih zakona i propisa. Potrebno je osigurati dostatnu opskrbu ulaznim zrakom

Ognjišta ovisna o zraku iz prostorije (npr. grijalice na plin, ulje, drvo ili ugljen, protočni grijači vode, bojleri za toplu vodu) uzimaju zrak za izgaranje iz prostora u koji su postavljeni i s pomoću ispušnog sustava (npr. dimnjak) odvođe otpadne plinove u otvoreni prostor. Ako se odvod pare stavlja u pogon sa sustavom odvoda zraka, zrak se uzima iz prostorije u kojoj je uređaj postavljen i iz susjednih prostorija. Bez dovoljno ulaznog zraka dolazi do stvaranja podtlaka. Otrovnih plinovi iz dimnjaka ili usisnog otvora usisavaju se ponovno u stambene prostorije.

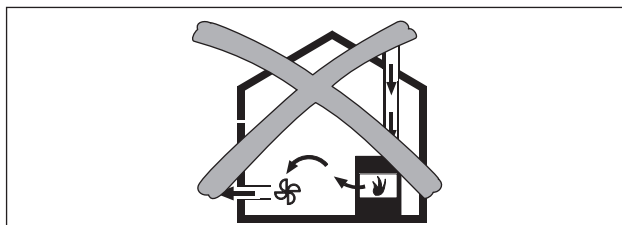

Prikaz 6.35 Montaža odvoda zraka – nedopuštena

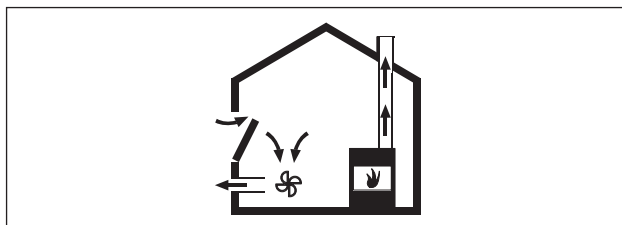

Prikaz 6.36 Montaža odvoda zraka – ispravna

- ▶ Kod istovremenog rada odvoda pare u prostoriji u kojoj je postavljeno ognjište provjerite sljedeće:
 - podtlak mora iznositi maksimalno 4 Pa (4 x 10 - 5 bar);
 - mora postojati sigurnosno-tehnički uređaj (npr. prozorska kontaktna sklopka, uređaj za nadzor podtlaka) koji osiguravaju dostatan dovod svježeg zraka;

- odvod zraka ne smije biti proveden u dimnjak koji se koristi za otpadne plinove uređaja koji rade na plin ili druga goriva;
- instalaciju je provjerio i odobrio ovlaštteni stručnjak (npr. dimnjačar).

6.10 Priključivanje vanjskih uklopnih kontakata

INFORMACIJE Priključivanje komunikacijskih veza Home-In i Home-Out smiju provoditi samo ovlaštteni stručnjaci. On preuzima i odgovornost za urednu instalaciju i puštanje u pogon.

Prilikom uporabe Home-In i Home-Out potrebna vam je odgovarajuća dokumentacija vanjskih uklopnih uređaja kako biste mogli provesti bezopasno priključivanje uređaja i pogon.

Mogu se rabiti sljedeći uklopni kontakti:

Kontakt	Funkcija	Priključak
Home-In	Uključivanje/isključivanje odvoda Priključak za vanjski uklopni kontakt (kontakt zatvoren: odvod pare uključen)	24V DC 100 mA
Home-Out	Kontakt bez potencijala do upravljanja vanjskim uređajima ovisno o pogonu odvoda pare (odvod pare uključen: kontakt zatvoren)	maksimalno 250 VAC / 30 VDC, 2,5A

Tablica 6.5 Uklopni kontakti

INFORMACIJE Kontakt Home-In može se rabiti za vanjske sigurnosne uređaje (npr. prozorsku kontaktnu sklopku). U otvorenom uklopnom stanju odvod pare je izvan pogona.

- ▶ Pobrinite se da je univerzalna upravljačka jedinica odvojena od opskrbe strujom.

Priprema PKAS, PKASAB

INFORMACIJE Kako bi se prilikom okretanja sustava odvoda pare spriječile ogrebotine s gornje strane uređaja, treba se upotrijebiti podloga koja ne oštećuje površinu (npr. karton).

- ▶ Raširite podlogu koja ne oštećuje površinu.
- ▶ Okrenite sustav odvoda pare i odložite ga s gornjom stranom uređaja na podlogu.
- ▶ Odvrnite vijke na upravljačkoj jedinici na donjoj strani sustava odvoda pare.
- ▶ Podignite poklopac [1] prema gore.

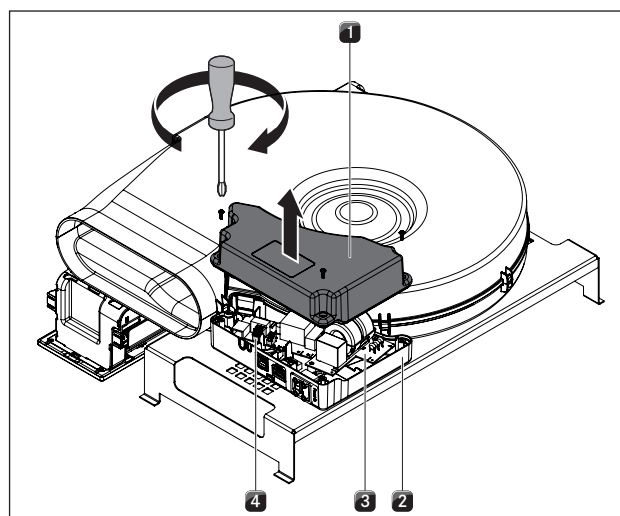

Prikaz 6.37 Otvaranje poklopca upravljačke jedinice

- [1] Poklopac
- [2] Kućište
- [3] Elektronička jedinica
- [4] Stezaljke uklopnog kontakta

INFORMACIJE Elektronička jedinica [3] može sadržavati preostali naboj. Stoga izbjegavajte dodirivanje slobodnih kontakata na elektroničkoj jedinici!

Pripremanje PKA

- ▶ Otpustite vijke univerzalne upravljačke jedinice.
- ▶ Podignite poklopac [1] prema gore.

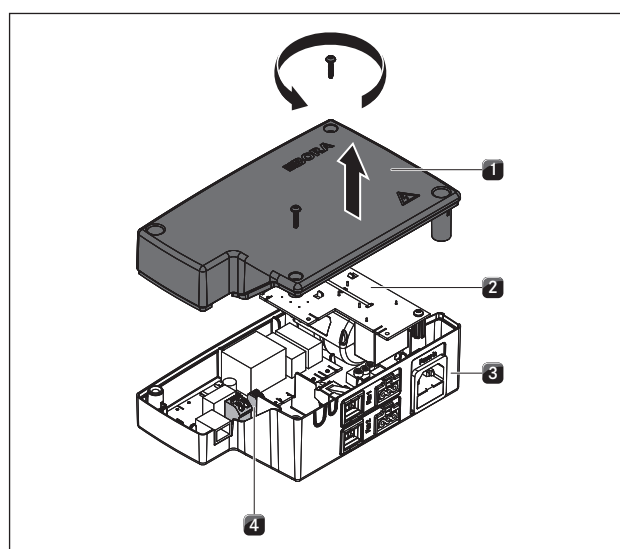

Prikaz 6.38 Otvaranje poklopca univerzalne upravljačke jedinice

- [1] Poklopac
- [2] Elektronička jedinica
- [3] Donja posuda
- [4] Stezaljke uklopnog kontakta

INFORMACIJE Elektronička jedinica [2] može sadržavati preostali naboj. Stoga izbjegavajte dodirivanje slobodnih kontakata na elektroničkoj jedinici!

Pripremanje priključnih vodova za vanjske uklopne uređaje

Za povezivanje vanjskih uklopnih uređaja upotrebljavajte priključne vodove sljedećih tipova i proizvođača.

Kontakt	Priključni vod
Home-In	H03VV-F 2x0,5 mm ²
Home-Out	H03VVH2-F 2x0,75 mm ²

Tablica 6.6 Priključni vod

INFORMACIJE Priključni vod namijenjen je samo za internu uporabu u zgradama, privatnim kućanstvima, kuhinjama ili uredskim prostorima!

INFORMACIJE Ukupna duljina priključnog voda vanjskih uklopnih uređaja ne smije biti dulja od 10 m!

Svaki priključni vod vanjskih uklopnih uređaja mora zbog elektromagnetske kompatibilnosti biti filtriran feritnom čahuricom. Ona nije sadržana u opsegu isporuke.

- ▶ Naručite feritnu čahuru s narudžbenim brojem: UFH (univerzalna feritna čahura) kod specijaliziranog trgovca ili kontaktirajte tvrtku BORA putem internetske stranice www.bora.com/hr/.

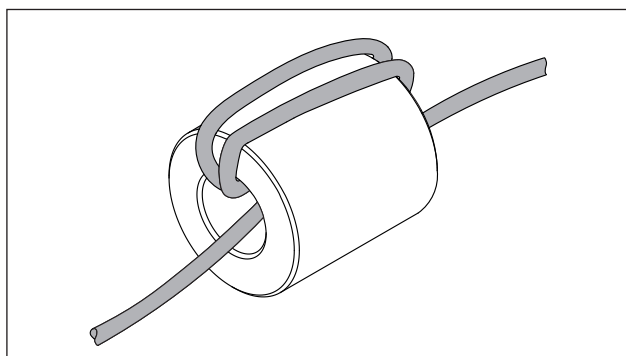

Prikaz 6.39 Trostruko omotajte feritnu čahuru priključnim vodom

- ▶ Trostruko omotajte feritnu čahuru priključnim vodom kako biste dobili željenu snagu filtriranja.
- ▶ Pazite da završetak voda barem 120 mm strši iz čahure.
- ▶ Pripremite priključni vod uz poštovanje zadane duljine skidanja izolacije.

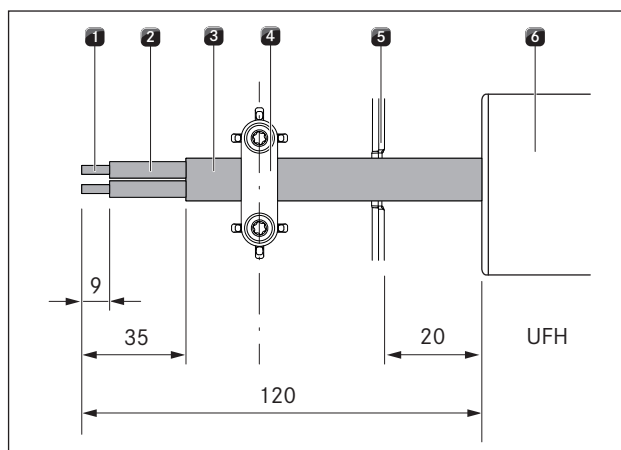

Prikaz 6.40 Duljine skidanja izolacije i položaj montaže priključnog voda

- [1] Kraj žile sa skinutom izolacijom
- [2] Izolirana žila
- [3] Vod s plaštem
- [4] Stezaljka za vlačno rasterećenje
- [5] Mjesto izbijanja provođenja kabela
- [6] Univerzalna feritna čahura (UFH)

- Pridržavajte se duljine skidanja izolacije od maksimalno 9 mm na kraju žile s kojeg treba skinuti izolaciju [1].
- Pridržavajte se duljine skidanja izolacije od maksimalno 26 mm na izoliranoj žili [2].

Postavljanje vanjskog uklopnog uređaja

Ovisno o vrsti uklopnog uređaja priključne vodove spajajte ili na priključnu stezaljku Home-In ili Home-Out.

- ▶ Obratite pažnju na priključnu shemu kako biste spojili Home-In i Home-Out.

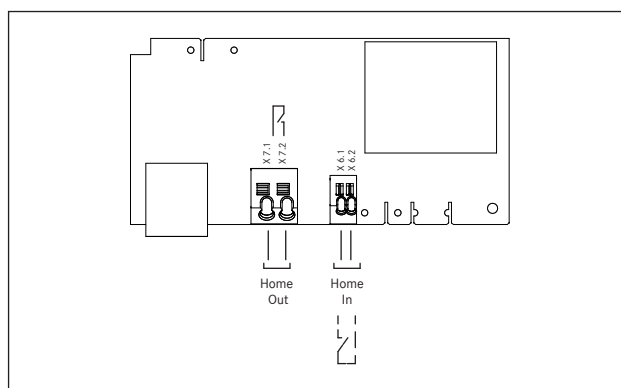

Prikaz 6.41 Priključna shema za vanjske uklopne kontakte

- ▶ Priključite kabel za dotični kontakt prema odgovarajućoj priključnoj shemi (vidi sliku priključne sheme za vanjske uklopne kontakte) na stezaljci uklopnog kontakta.
- Da bi se moglo priključiti sučelje Home-In potrebno je ukloniti instalirani most.

INFORMACIJE Kontakt Home-In mora biti premošćen ako se ne rabi (premošćen u isporučenom stanju).

- Za priključke na priključnoj stezaljci Home-In ne smiju se rabiti ferule za žice.
- ▶ Stegnite priključni vod u predviđenoj stezaljci za vlačno rasterećenje [4] u skladu s upotrijebljenim presjekom voda.

INFORMACIJE Ako se vanjski uklopni uređaji priključuju i na sučelju Home-In i na Home-Out, oba voda treba osigurati stezaljkama za vlačno rasterećenje [4].

- ▶ Uklonite potrebno mjesto izbijanja [2] u plastičnom kućištu univerzalne upravljačke jedinice.

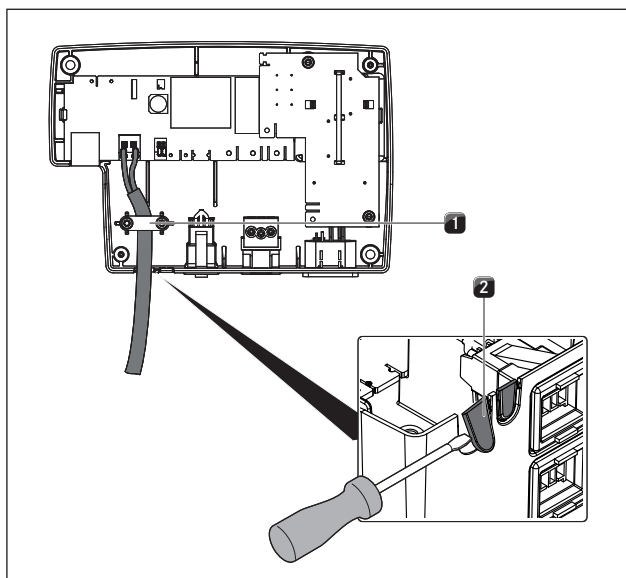

Prikaz 6.42 Kontaktiranje kontakta Home-Out s vlačnim rasterećenjem

- [1] Stezaljka za vlačno rasterećenje
[2] Mjesto izbijanja provođenja kabela

- ▶ Provjerite ispravnost instalacije i čvrst dosjed priključnih vodova.
- ▶ Zatvorite poklopac univerzalne upravljačke jedinice.
- ▶ Pazite da se kabel ne ošteti.
- ▶ Uključite glavni prekidač/automatski osigurač.

6.11 Izvedba komunikacije i strujnog priključka

- ▶ Obratite pozornost na sve sigurnosne napomene i upozorenja (v. pogl. Sigurnost).
- ▶ Pridržavajte se svih državnih i regionalnih zakona, propisa i dodatnih propisa lokalnog poduzeća za distribuciju električne energije.
- Utikač mrežnog priključnog voda mora dostupan nakon instalacije.
- Ako je mrežni priključni vod oštećen, mora se zamijeniti.

6.11.1 Uključivanje gumba za upravljanje

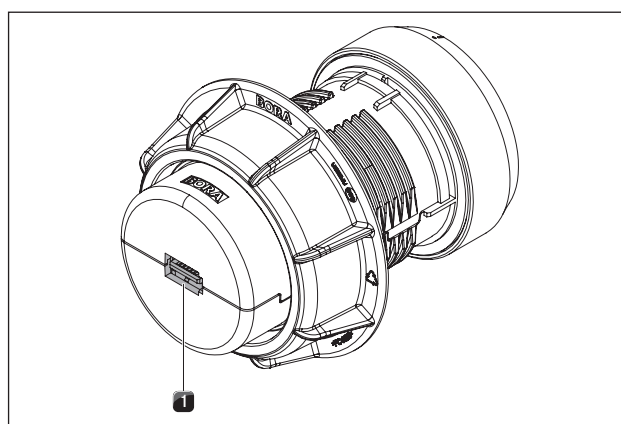

Prikaz 6.43 Stražnja strana gumba za upravljanje s priključkom

- [1] Priključak gumba za upravljanje

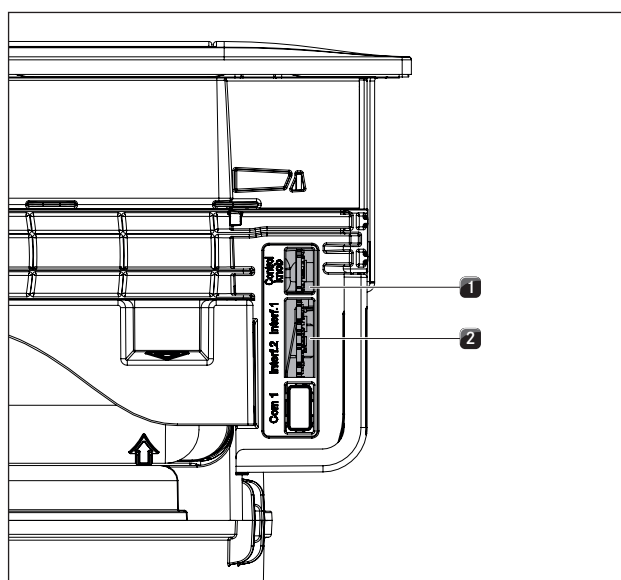

Prikaz 6.44 Bočni priključci na odvodu pare

- [1] Priključak gumba za upravljanje
[2] Priključak za ploče za kuhanje

- ▶ Povežite priključak gumba za upravljanje sa za to predviđenim bočnim priključkom na odvodu pare [1].
- ▶ U tu svrhu upotrebljavajte plosnati kabel koji je sadržan u opsegu isporuke.

6.11.2 Priklučci PKAS, PKASAB

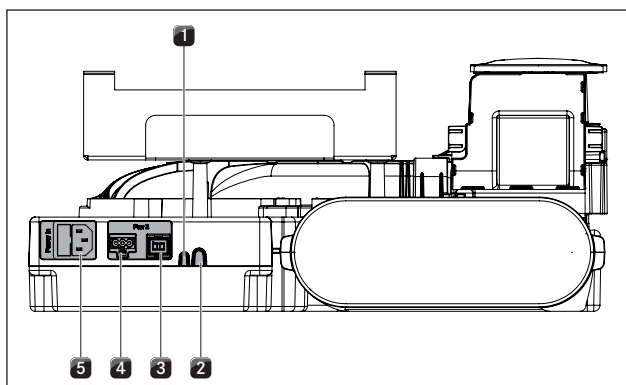

Prikaz 6.45 Stražnji priklučci PKAS, PKASAB

- [1] Home-In
- [2] Home-Out
- [3] Kontrola upravljanja dodatnog ventilatora
- [4] Mrežni priključni vod dodatnog ventilatora
- [5] Mrežni priključni vod s finim osiguračem

6.11.3 Priključak PKA

Spajanje univerzalne upravljačke jedinice i ventilatora s odvodom pare

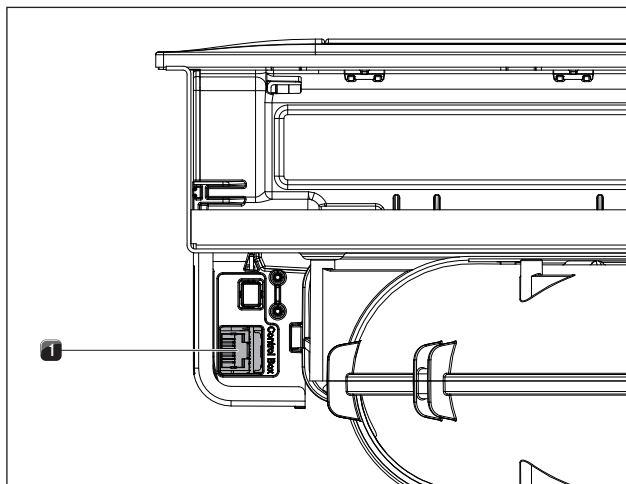

Prikaz 6.46 Bočni priključak za upravljačku jedinicu na odvodu pare PKA

- [1] Priključak upravljačke jedinice

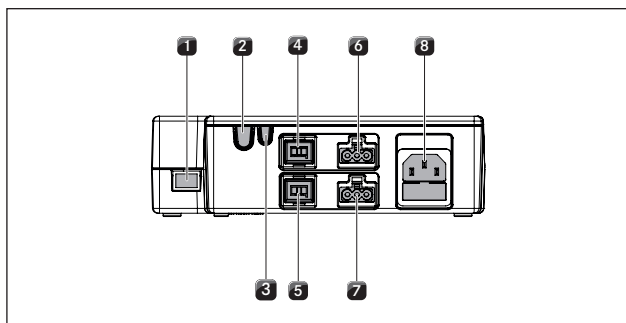

Prikaz 6.47 Priklučci univerzalne upravljačke jedinice

- [1] Komunikacijski vod CAT 5
- [2] Home-Out
- [3] Home-In
- [4] Kontrola upravljanja ventilatora 1
- [5] Kontrola upravljanja ventilatora 2
- [6] Mrežni priključni vod ventilatora 1
- [7] Mrežni priključni vod ventilatora 2
- [8] Mrežni priključni vod s finim osiguračem

- Povežite komunikacijski vod CAT 5 i priključak za upravljačku jedinicu na odvodu pare s priključkom na univerzalnu upravljačku jedinicu [1].

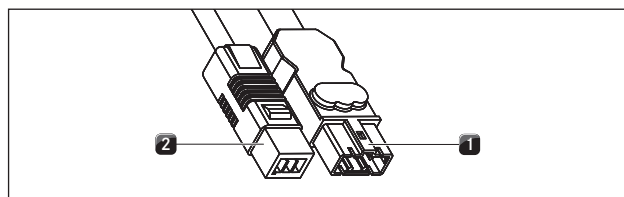

Prikaz 6.48 Konektor ventilatora postolja

- [1] Konektor mrežnog priključnog voda ventilatora postolja
- [2] Konektor kontrole upravljanja ventilatora postolja

- Spojite kontrolu upravljanja ventilatora postolja [2] s univerzalnom upravljačkom jedinicom.
- Spojite mrežni priključni vod ventilatora postolja [1] s univerzalnom upravljačkom jedinicom.

Odvajanje mrežnog priključnog voda

Za odvajanje mrežnog priključnog voda [1] od univerzalne upravljačke jedinice [6] potreban vam je mali plosnati odvijač.

- Odvojite mrežni priključni vod univerzalne upravljačke jedinice od jedinice s opskrbom strujom [8].
- Uređaj ne smije biti pod naponom.
- Upotrijebite plosnati odvijač kako biste odvojili blokadu na utikaču mrežnog priključnog voda ventilatora.
- U tu svrhu umetnite plosnati odvijač u otvor utičnice.
- Lagano pritisnite blokadu prema dolje.
- Plosnatim odvijačem oprezno podignite utikač mrežnog priključnog voda iz utičnice univerzalne upravljačke jedinice.
- Sada izvucite mrežni priključni vod iz utičnice.
- Provjerite ima li oštećenja na utikaču i utičnici.
- Ne rabite oštećena komponente.
- Zamijenite oštećene komponente u specijaliziranoj trgovini proizvodima BORA.

Priključivanje dodatnog ventilatora

- Spojite kontrolu upravljanja ventilatora [2] s univerzalnom upravljačkom jedinicom [5].
- Spojite mrežni priključni vod ventilatora [1] s univerzalnom upravljačkom jedinicom [7].
- Provjerite sve utične spojeve s obzirom na čvrsti dosjed.

6.11.4 Izvedba strujnog priključka

- ▶ Spojite mrežni priključni vod sustava odvoda pare (PKAS, PKASAB) odnosno mrežni priključni vod univerzalne upravljačke jedinice (PKA) s opskrbom strujom.
- ▶ Pustite odvod pare u pogon (vidi pogl. Rukovanje).
- ▶ Ispitajte rade li sve funkcije ispravno.

6.12 Izbornik za konfiguraciju

Nakon završetka instalacije morate namjestiti osnovne postavke za svoj odvod pare (vidi i dodatak za prvo puštanje u rad).

6.12.1 Pokretanje izbornika za konfiguraciju

- ▶ Okrenite prsten gumba s položaja 12 sati na položaj 11 sati.
- Na prikazu gumba za upravljanje prikazuje se **AD**.
- ▶ Površinu osjetljivu na dodir držite 5 sekundi.
- Pokreće se izbornik za konfiguraciju, na prikazu gumba za upravljanje prikazuje se **C**.

6.12.2 Odabir točke izbornika

- ▶ Okretanjem prstena okretnog mehanizma podesite željenu točku izbornika.

Možete odabrati sljedeće točke izbornika:

Prikaz	Točka izbornika	
C0	Glasnoća signalnog tona	
C1	Odabir načina rada (demo način rada)	
C2	Brzina motora zatvarača	
C3	Odabir filterske jedinice	
C4	Rad sustava odvoda zraka i/ili recirkuliranog zraka (ljetni ili zimski način rada)	trenutačno još bez funkcije
C5	Rad sa/bez zidnih kutija	
C6	Ručni pogon motora zatvarača	
C7	Promjena vrijednosti PWM ventilatora PKA/PKAS, PKASAB	samo za servisne tehničare tvrtke BORA

Tablica 6.7 Točke izbornika u izborniku za konfiguraciju

- ▶ Na 1 sekundu dodirnite površinu osjetljivu na dodir kako biste potvrdili željenu točku izbornika.
- Pokreće se podizbornik i prikaz se mijenja u neku troznamenkastu kombinaciju (npr. **C23**).

INFORMACIJE Kod prikazane troznamenkaste kombinacije desna znamenka prikazuje vrijednost koja je pohranjena u sustavu.

Postavljanje glasnoće signalnog tona

Kada potvrdite točku izbornika **C0**, možete postaviti glasnoću signalnog tona.

Podešavanje	Glasnoća signalnog tona
C00	100 % (maks. glasnoća) Tvornička postavka
C01	10 % (min. glasnoća)
C02	20 %
C03	30 %
C04	40 %
C05	50 %
C06	60 %
C07	70 %
C08	80 %
C09	90 %

Tablica 6.8 Glasnoća signalnog tona

Odabir načina rada

Kada potvrdite točku izbornika **C1**, možete odabrati način rada.

Podešavanje	Način rada
C10	Normalni način rada Tvornička postavka
C11	Demo način rada

Tablica 6.9 Načini rada

INFORMACIJE U demo načinu rada navedene su sve funkcije gumba za upravljanje, a električni zatvarač i ventilator su funkcionalni. Demo način rada primjenjuje se primjerice kod izložbe uređaja.

Postavljanje brzine motora zatvarača

Odabirom točke izbornika **C2** možete postaviti brzinu motora zatvarača.

Podešavanje	Brzina zatvarača
C20	100 % (najbrža)
C21	10 % (najsporija)
C22	20 %
C23	30 %
C24	40 %
C25	50 %
C26	60 % Tvornička postavka
C27	70 %
C28	80 %
C29	90 %

Tablica 6.10 Brzina zatvarača

Odabir filtarske jedinice

Odabirom točke izbornika **C3** možete odabrati ugrađenu filtarsku jedinicu.

INFORMACIJE Pravilan odabir važan je kako bi se na filtarskom timeru postavio životni vijek filtra s aktivnim ugljenom (samo recirkulacija).

INFORMACIJE U slučaju nestanka struje na 2 minute će se prikazati posljednje izmijenjena postavka.

Podešavanje	Filtarski sustav	Životni vijek
C30	Odvod zraka	nije potreban timer filtara
C31	ULB1	200 h
C32	ULB3 (Tvornička postavka)	400 h
C33	ULBF	300 h

Tablica 6.11 Odabir filtarske jedinice

Rad sa/bez zidnih kutija

Odabirom točke izbornika **C5** možete podesiti sustav odvoda pare da radi sa zidnim kutijama BORA 3box (UEBF) ili bez njih.

Podešavanje	Način rada
C50	Rad sa zidnim kutijama
C51	Rad bez zidnih kutija

Tablica 6.12 Rad sa zidnim kutijama ili bez njih

Ručni pogon motora zatvarača

Odabirom točke izbornika **C6** možete ručno otvoriti ili zatvoriti zatvarač.

Podešavanje	Funkcija
C60	Izlaz iz podizbornika
C61	Otvaranje zatvarača
C62	Zatvaranje zatvarača

Tablica 6.13 Ručni pogon motora zatvarača

6.12.3 Promjena podešene vrijednosti

- ▶ Okrenite prsten gumba u smjeru kazaljke na satu kako biste povišili vrijednost.
- ▶ Okrenite prsten gumba u smjeru suprotnom od kazaljke na satu kako biste smanjili vrijednost.
- ▶ Na 1 sekundu dodirnite površinu gumba za upravljanje osjetljivu na dodir kako biste potvrdili novu vrijednost. Vrijednost je pohranjena i oglašava se akustički signal. Na prikazu gumba za upravljanje ponovno će se prikazati prethodno odabrana točka izbornika.

6.12.4 Izlaz iz izbornika za konfiguraciju

- ▶ Okrenite prsten gumba dok se ne pojavi prikaz **C**.
- ▶ Na 1 sekundu dodirnite površinu osjetljivu na dodir kako biste izašli iz izbornika za konfiguraciju.
- ▶ Okrenite prsten gumba na položaj 12 sati. Na 10 sekundi na prikazu se pojavljuje **C**. Zatim prikaz nestaje i oglašava se akustički signal.

INFORMACIJE Ako je prošlo 2 minute bez konfiguracije postavki u nekoj točki izbornika ili podizbornika, izbornik za konfiguraciju automatski se gasi.

6.13 Predaja korisniku

Nakon instalacije:

- ▶ Objasnite korisniku bitne funkcije.
- ▶ Obavijestite korisnika o svim aspektima rukovanja i primjene važnima za sigurnost.
- ▶ Predajte korisniku pribor i upute za uporabu i montažu koje treba spremati na sigurno mjesto.

7 Rukovanje

- ▶ Prilikom svakog rukovanja obratite pozornost na sve sigurnosne napomene i upozorenja (v. pogl. Sigurnost).

INFORMACIJE Odvod pare smije raditi samo s pločama za kuhanje BORA.

INFORMACIJE Odvod pare može se staviti u pogon samo ako su postavljeni dijelovi filtra masnoće.

7.1 Opće napomene o rukovanju

Preko gumba za upravljanje regulira se odvod pare. Na raspolaganju je 9 razina snage, jedna maksimalna razina snage i različite funkcije:

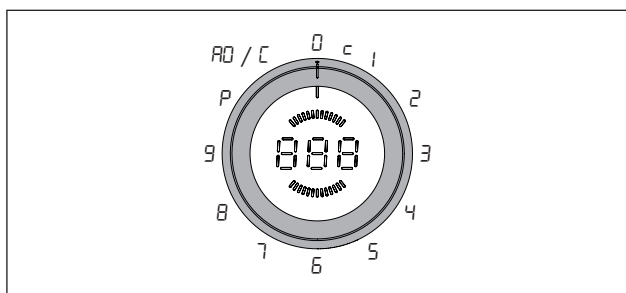

Prikaz 7.1 Raspored prstena gumba

Položaj prstena gumba	Funkcija
0	Ventilator isključen
c	Položaj za čišćenje
1 - 9	Razine snage
P	Maksimalna razina snage
AD	Automatika odvoda pare
ε	Izbornik za konfiguraciju (v. pogl. Instalacija)

Tablica 7.1 Položaji prstena gumba

7.2 Upravljanje odvodom pare

Preporuke za učinkovit odvod pare

- ▶ Uvijek upotrebljavajte poklopac, pogotovo kod visokih lonaca. To omogućava učinkoviti odvod pare. Smanjuje se potrošnja energije.
- ▶ Odvod pare uvijek upotrebljavajte samo na razini snage potrebnoj za učinkoviti odvod pare. Tako kod recirkuliranog zraka možete povećati učinak filtra za mirise.
- ▶ Upotrebljavajte polje za kuhanje samo na razini snage stvarno potrebnoj za kuhanje. Tako se smanjuje para od kuhanja i potrošnja energije.
- ▶ Izbjegavajte jaki propuh.

7.2.1 Uključivanje odvoda pare

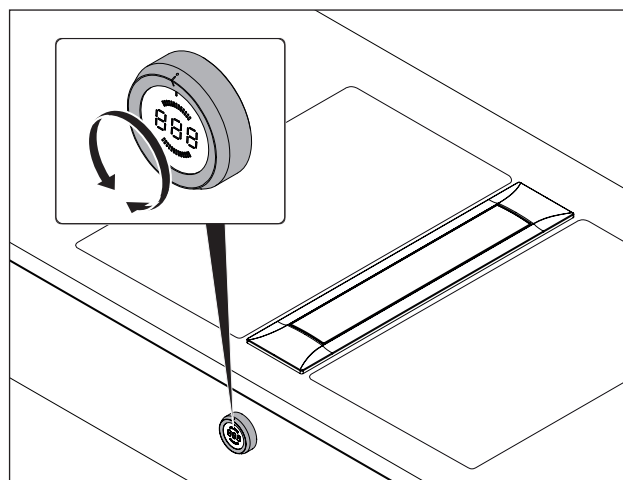

Prikaz 7.2 Uključivanje odvoda pare

- ▶ Okrenite prsten za podešavanje s položaja 12 sati na željenu razinu snage. Pritom gumb škljoca pri pojedinačnim stupnjevima.
- ▶ Izbjegavajte nedefinirane međupoložaje.

INFORMACIJE Ako se prsten gumba okrene na neodređeni međupoložaj, automatski se aktivira posljednja odabrana razina snage.

Podešavanje razine snage

- ▶ Okrenite prsten gumba na željenu razinu snage.
- Pokazivač razine snage pokazuje odabranu razinu snage.

Podešavanje maksimalne razine snage

- ▶ Okrenite prsten gumba na položaj 10 sati.
- Odvod pare radi maks. 9 minuta na maksimalnoj razini snage. Pokazivač razine snage gumba za upravljanje pokazuje P.

7.2.2 Automatika odvoda pare

INFORMACIJE Do prilagodbe učinkovitosti odvoda dolazi općenito 30 sekundi nakon podešavanja razine snage na ploči za kuhanje.

- ▶ Okrenite prsten gumba na položaj 11 sati.
- Ako se razina snage ne podesi ni na jednoj od priključenih ploča za kuhanje, na prikazu gumba za upravljanje prikazat će se AD.
- Ako podesite razinu snage na nekoj od priključenih ploča za kuhanje na primjerice razinu 7, prikaz se mijenja na P7 i učinkovitost odvoda prilagođava se automatski s kašnjenjem od 30 sekundi.
- Ako su sve priključene zone za kuhanje isključene ili prethodno zaustavljene, pokreće se automatsko isključivanje.

Deaktivirajte automatiku odvoda pare:

- ▶ Okrenite prsten za podešavanje na neku razinu snage, maksimalnu razinu ili na položaj 12 sati.

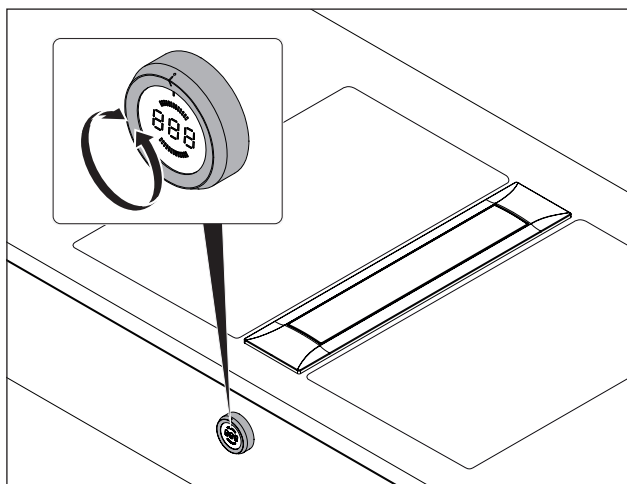
7.2.3 Isključivanje odvoda pare

Prikaz 7.3 Isključivanje odvoda pare

- ▶ Okrenite prsten gumba na položaj 12 sati. Prsten za gumba blokira se u tom položaju i pokreće se automatsko isključivanje.

7.2.4 Automatsko isključivanje

- Nakon isključivanja odvoda pare započinje automatsko isključivanje. Na prikazu gumba za upravljanje prikazuje se ∞ .
- Odvod pare automatski se isključuje nakon 20 minuta i oglašava se akustički signal.

Prijevremeno deaktiviranje automatskog isključivanja

- ▶ Na jednu sekundu dodirnite površinu gumba za upravljanje osjetljivu na dodir. Oglašava se akustički signal i prikaz se mijenja na \square .
- Nakon deset sekundi oglašava se akustički signal i prikaz nestaje.

7.2.5 Zaštita za djecu

Odvod pare opremljen je zaštitom za djecu kako bi se spriječilo slučajno uključivanje.

Aktiviranje zaštite za djecu

INFORMACIJE Zaštita za djecu može se aktivirati samo ako je prsten za podešavanje u položaju 12 sati i ako nijedna funkcija nije aktivna.

- ▶ Držite površinu gumba za upravljanje osjetljivu na dodir 5 sekundi.
- Oglašava se akustički signal i prikaz gumba za upravljanje mijenja se u \perp . Prikaz nestaje nakon 10 sekundi i oglašava se još jedan akustički signal te se aktivira zaštita za djecu.

Trajno deaktiviranje zaštite za djecu

INFORMACIJE Zaštita za djecu može se trajno deaktivirati samo ako je prsten za podešavanje u položaju 12 sati.

- ▶ Držite površinu gumba za upravljanje osjetljivu na dodir 5 sekundi.
- Oglašava se akustički signal i prikaz gumba za upravljanje mijenja se u \perp . Prikaz nestaje nakon 10 sekundi i oglašava se još jedan akustički signal te se trajno deaktivira zaštita za djecu.

Deaktiviranje zaštite za djecu za jedan proces kuhanja

- ▶ Okrenite prsten gumba iz položaja 12 sati na neku razinu snage.
- Na prikazu gumba za upravljanje prikazuje se \perp .
- ▶ Držite površinu gumba za upravljanje osjetljivu na dodir 5 sekundi.
- Oglašava se akustički signal i na prikazu gumba za upravljanje prikazuje se odabrana razina snage.
- Zaštita za djecu deaktivirana je samo za ovo kuhanje i željena razina snage može se podesiti.
- Pri sljedećem je uključivanju zaštita za djecu ponovo aktivirana.

7.2.6 Zaštita od zaglavlivanja

Električni zatvarač odvoda pare ima zaštitu od zaglavlivanja.

- Ako zatvarač prilikom otvaranja ili zatvaranja zablokira, pokret se automatski prekida.
- Zatvarač se vraća u prvotni položaj.
- Na gumbu za upravljanje prikazuje se *End*.
- ▶ Uklonite predmet koji blokira.
- ▶ Na 1 sekundu dodirnite površinu osjetljivu na dodir.
- Zatvarač je ponovo funkcionalan.
- Ako zaporni poklopac tijekom automatskog otvaranja ili zatvaranja zablokira tri puta zaredom, uređaj se automatski deaktivira na 5 minuta.
- ▶ Da biste uređaj nakon isteka 5 minuta ponovno aktivirali, dodirnite dodirnu površinu na 1 sekundu

7.3 Uvažavanje indikatora za promjenu filtra

Ako prikaz gumba za upravljanje nakon uključivanja odvoda pare prikazuje F koje treperi, istekao je životni vijek filtra s aktivnim ugljenom (samo kod recirkulacije) i filter masnoće treba temeljito očistiti.

Isključite indikator za promjenu filtra i podesite razinu snage

- ▶ Na jednu sekundu dodirnite površinu gumba za upravljanje osjetljivu na dodir.
- Prikaz gumba na upravljanje mijenja se na odabranu razinu snage. Ventilatorski motor uključuje se s odabranom razinom snage.

Zamjena filtra

- ▶ Isključite odvod pare.
- ▶ Obratite pažnju na sve upute opisane u poglavlju Čišćenje.
- ▶ Zamijenite filter s aktivnim ugljenom.
- ▶ Očistite filter masnoće.

Resetiranje indikatora za promjenu filtra

Nakon zamjene filtra s aktivnim ugljenom i čišćenja filtra masnoće, treba resetirati indikator za promjenu filtra.

- ▶ Okrenite gumb za upravljanje na položaj 12 sati.
- ▶ U roku od 10 sekundi na 5 sekundi dodirnite površinu gumba za upravljanje osjetljivu na dodir.
- Prikaz se mijenja na  i indikator za promjenu filtra je resetiran.

8 Čišćenje i održavanje

- ▶ Obratite pozornost na sve sigurnosne napomene i upozorenja (v. pogl. Sigurnost).

INFORMACIJE Površine od nehrđajućeg čelika čistite samo u smjeru u kojem su izbrušene.

- Redovito čišćenje i održavanje jamče dugi vijek trajanja i optimalan rad.

- ▶ Pridržavajte se sljedećih ciklusa čišćenja i održavanja:

Dijelovi	Ciklus čišćenja
Odvod pare iznutra i površina	nakon svake pripreme jela koja sadrže mnogo masnoće; barem jednom tjedno.
Zatvarač, filter masnoće i posuda filtra	nakon svake pripreme jela koja sadrže mnogo masnoće; barem jednom tjedno.
Posuda za održavanje	prema potrebi (kod recirkulacije najkasnije tijekom promjene filtra s aktivnim ugljenom)
Filter s aktivnim ugljenom (samo kod recirkulacije)	zamijenite prilikom stvaranja neugodnih mirisa ili po isteku životnog vijeka (v. Indikator za promjenu filtra)
Prsten gumba/kućište gumba	odmah nakon svakog prljanja

Tablica 8.1 Ciklusi čišćenja

8.1 Sredstva za čišćenje

INFORMACIJE Uporaba agresivnih sredstava za čišćenje i hrapava dna lonaca mogu oštetiti površinu i uzrokovati tamne mrlje.

- ▶ Nikad ne upotrebljavajte parni čistač, grube spužve, abrazivna sredstva ni kemijski agresivna sredstva za čišćenje (npr. sprej za pećnice).
- ▶ Sredstvo za čišćenje nikako ne smije sadržavati pijesak, sodu bikarbonu, kiselinu, lužinu ili kloride.

8.2 Čišćenje odvoda pare

Na površini sustava odvoda mogu se nataložiti masne čestice i ostaci kamenca iz pare od kuhanja.

- ▶ Očistite dijelove odvoda pare prema ciklusima čišćenja.
- ▶ Prije čišćenja izvadite zatvarač, filter masnoće i posudu filtra.
- ▶ Očistite površine mekom, vlažnom krpom, sredstvom za pranje posuđa ili blagim sredstvom za čišćenje prozora.
- ▶ Osušenu prljavštinu omekšajte vlažnom krpom (nemojte grebati!).

8.2.1 Položaj za čišćenje zatvarača

INFORMACIJE Položaj za čišćenje je između položaja 12 sati i položaja 1 sat.

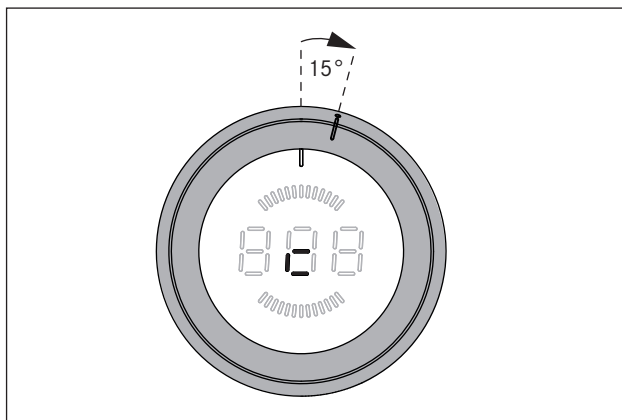

Prikaz 8.1 Položaj za čišćenje

- ▶ Provjerite je li odvod pare isključen (v. pogl. Rukovanje).
- ▶ Okrenite prsten gumba iz položaja 12 sati za oko 15° u smjeru kazaljke na satu dok se ondje lagano ne uglati.
- Na prikazu se pojavljuje \square i zatvarač se otvara.
- Motor ventilatora ne radi odnosno isključuje se tijekom rada.

8.2.2 Uklanjanje zatvarača, filtra masnoće i posude filtra

INFORMACIJE Uklanjanje dijelova filtra masnoće može se provesti samo ako se zatvarač nalazi u položaju za čišćenje.

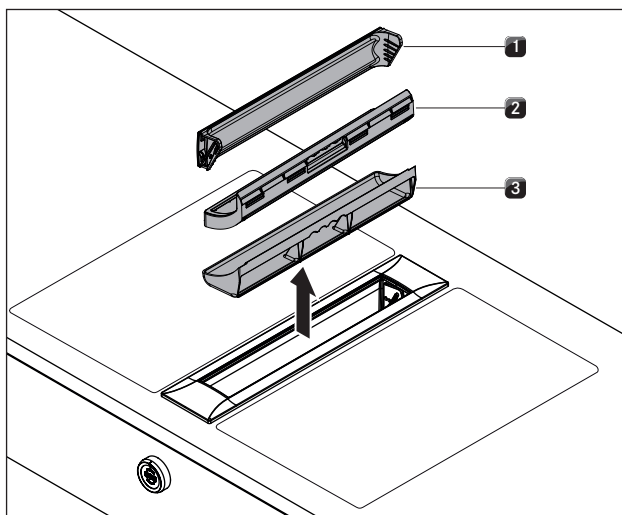

Prikaz 8.2 Uklanjanje dijelova filtra masnoće

- [1] Zatvarač
- [2] Filter masnoće
- [3] Posuda filtra

- ▶ Izvadite zatvarač [1] prema gore.
- ▶ Uhvatite otvor odvoda pare i izvadite filter masnoće [2] i posudu filtra [3].

8.2.3 Ugradnja zatvarača, filtra masnoće i posude filtra

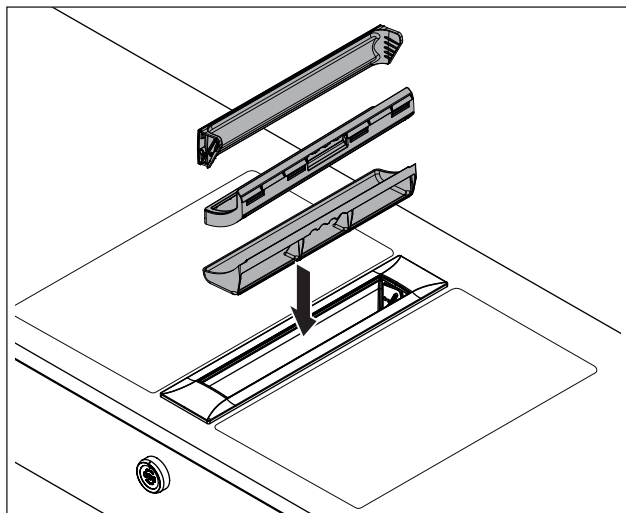

Prikaz 8.3 Ugradnja dijelova

- ▶ Umetnite posudu filtra u otvor odvoda pare.
- ▶ Umetnite filter masnoće u otvor odvoda.
- ▶ Pazite da filter masnoće ispravno leži u otvoru kućišta.

Umetanje zatvarača:

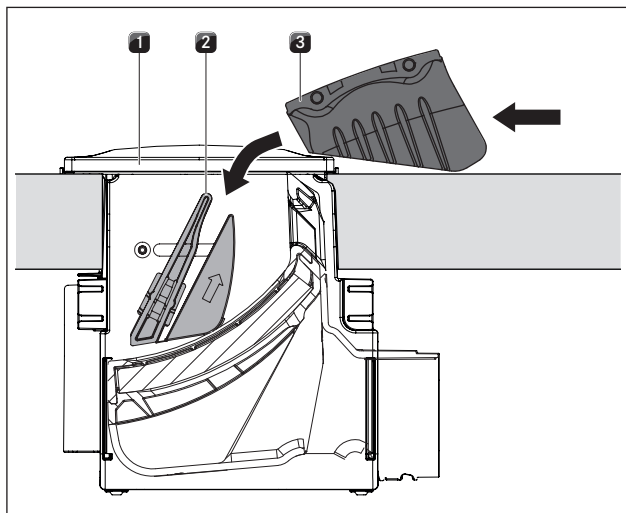

Prikaz 8.4 Umetanje zatvarača

- [1] Otvor odvoda
- [2] Vodicica
- [3] Zatvarač

- ▶ Zatvarač [3] postavite u stranu pokraj otvora odvoda [1].
- ▶ Ostavite zatvarač [3] da u kosom položaju klizi u vodilicu [2].
- ▶ Lagano odozgo pritisnite zatvarač [3] na kraćim stranama dok se osjetno ne uglati.
- ▶ Pazite da je zatvarač [3] ispravno umetnut.

INFORMACIJE Ako se zatvarač nakon umetanja ne nalazi ispravno u zavoru, ne može se u potpunosti zatvoriti.

INFORMACIJE Ako filter masnoće ili zatvarač nisu ispravno ugrađeni, na prikazu gumba za upravljanje pojavit će se poruka o grešci *EO 12* ili *EO 13* (v. Pogl. Uklanjanje poteškoća).

8.2.4 Uklanjanje posude za održavanje

INFORMACIJE Posuda za održavanje ne može se ukloniti u sljedećim situacijama ugradnje: Pojedinačna ugradnja, susjedni 2. odvod, susjedna wok ploča za kuhanje.

INFORMACIJE Izvadite filter masnoće i posudu filtra kako bi uklonili posudu za održavanje.

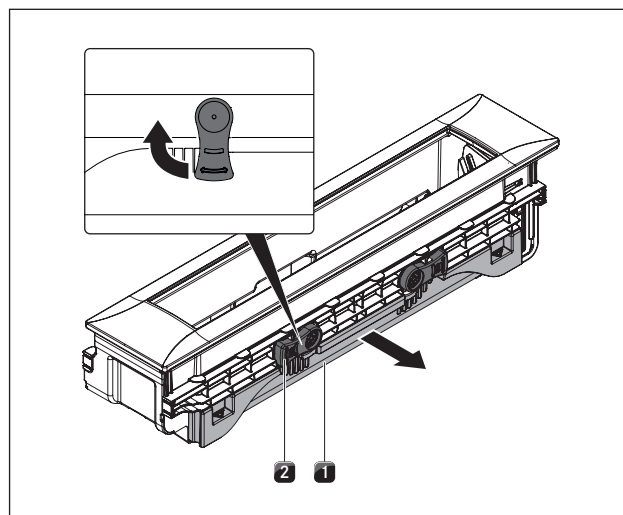

Prikaz 8.5 Uklanjanje posude za održavanje

- [1] Posuda za održavanje
- [2] Blokada

- ▶ Da biste deblokirali posudu za održavanje [1], okrenite dvije poluge deblokade [2] za 90° prema van.
- ▶ Izvucite posudu za održavanje [1] iz odvoda pare.

8.2.5 Ugradnja posude za održavanje

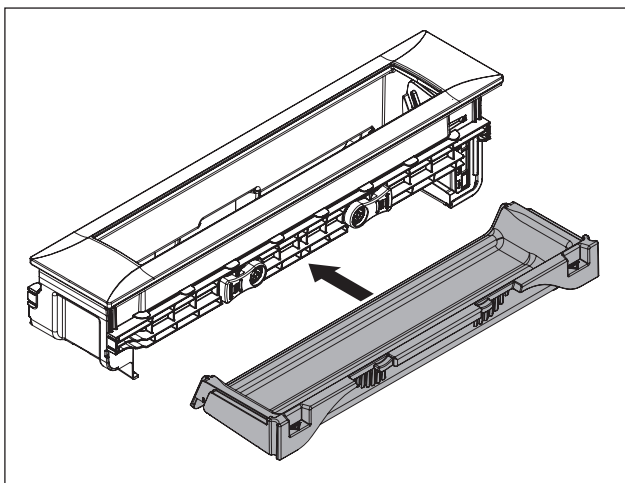

Prikaz 8.6 Ugradnja posude za održavanje

- ▶ Umetnite posudu za održavanje u odvod pare.
- ▶ Okrenite dvije poluge blokade [2] prema dolje kako biste blokirali posudu za održavanje [1].

8.2.6 Čišćenje dijelova

Zatvarač, filtar masnoće, posuda filtra i posuda za održavanje mogu se prati ručno ili u perilici posuđa.

Ručno čišćenje

- ▶ Upotrijebite sredstva za čišćenje koja otapaju masnoće.
- ▶ Isperite ugradbene dijelove vrućom vodom.
- ▶ Očistite ugradbene dijelove mekom četkom.
- ▶ Nakon čišćenja dobro isperite ugradbene dijelove.

Pranje u perilici posuđa

- ▶ Za čišćenje upotrebljavajte program pranja od maksimalno 65 °C.
- Filtar masnoće preuzima masne čestice iz pare od kuhanja.
- Ako se filtar masnoće više ne može u potpunosti očistiti, mora ga se zamijeniti.

8.2.7 Završetak čišćenja odvoda pare

- ▶ Okrenite prsten gumba na položaj 12 sati
- Položaj za čišćenje je završen i zatvarač se zatvara.

8.3 Čišćenje gumba za upravljanje

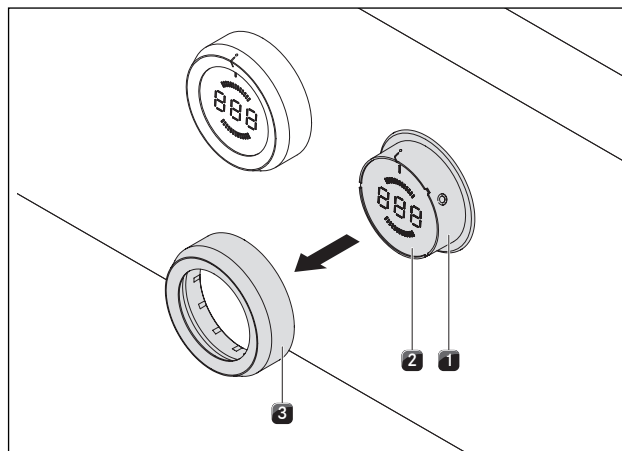

Prikaz 8.7 Skidanje prstena gumba

- [1] Kućište gumba
- [2] Površina osjetljiva na dodir
- [3] Prsten gumba

- ▶ Provjerite je li odvod pare isključen (v. pogl. Rukovanje).

8.3.1 Čišćenje prstena gumba

Prsten gumba može se očistiti samo ručno.

- ▶ Skinite prsten gumba s kućišta gumba.
- ▶ Upotrijebite sredstva za čišćenje koja otapaju masnoće.
- ▶ Isperite prsten gumba vrućom vodom.
- ▶ Očistite prsten gumba mekom četkom.
- ▶ Nakon čišćenja dobro isperite prsten gumba.
- ▶ Pažljivo osušite prsten gumba.
- ▶ Prsten gumba ponovno postavite na kućište gumba.
- ▶ Pazite da je u ispravnom položaju (položaj 0).
- ▶ Okrenite prsten gumba prema potrebi na položaj 12 sati (= položaj 0).

8.3.2 Čišćenje površine osjetljive na dodir i kućišta gumba

- ▶ Skinite prsten gumba.
- ▶ Očistite površinu osjetljivu na dodir i kućište gumba mekom, vlažnom krpom.
- ▶ Pažljivo osušite površinu osjetljivu na dodir i kućište gumba.
- ▶ Prsten gumba postavite na kućište gumba.

INFORMACIJE Ako prsten gumba nije pravilno postavljen, na srednjem prikazu gumba za upravljanje pojavit će se segment koji se vrti u smjeru kazaljke na satu (🕒).

8.4 Zamjena filtra s aktivnim ugljenom

Kod recirkuliranog zraka upotrebljava se dodatni filter s aktivnim ugljenom. Filter s aktivnim ugljenom veže čestice mirisa koje nastaju prilikom kuhanja. Filter s aktivnim ugljenom ugrađen je na ventilatoru postolja ili sustavu kanala.

INFORMACIJE Redovito mijenjajte filter s aktivnim ugljenom. Životni vijek možete pronaći u uputama za uporabu dotičnog filtra s aktivnim ugljenom.

INFORMACIJE Filter s aktivnim ugljenom možete nabaviti kod specijaliziranog trgovca ili se obratite tvrtki BORA putem internetske stranice <http://www.bora.com/hr/>.

- Zamjena je opisana u uputama za uporabu filtra s aktivnim ugljenom.
- ▶ Resetirajte indikator za promjenu filtra (v. pogl. Rukovanje).

9 Uklanjanje smetnji

► Obratite pozornost na sve sigurnosne napomene i upozorenja (v. pogl. Sigurnost).

Situacija tijekom rukovanja	Uzrok	Rješenje
Odvod pare ne može se uključiti	Nedostaje prsten gumba	Postavite prsten gumba na gumb za upravljanje
	Osigurač ili automatski osigurač instalacije stana ili kuće je neispravan	Zamijenite osigurač Ponovno uključite automatske osigurače
	Osigurač ili automatski osigurač više je puta iskočio.	Obavijestite servisnu službu BORA
	Prekinuta je opskrba strujom	Pozovite električara da provjeri opskrbu strujom
	Neispravan je fini osigurač u IEC utikaču priključka upravljačke jedinice	Zamijenite osigurač (tip: T 3,15A/250V)
Motor ventilatora se ne pokreće	Zatvarač nije nimalo ili nije ispravno postavljen	Ispravno postavite zatvarač
	Filtar masnoće nije nimalo ili nije ispravno postavljen	Ispravno postavite filtari masnoće
	Motor ventilatora je neispravan	Obavijestite servisnu službu BORA
Stvaranje neugodnih mirisa prilikom rada novog odvoda pare	Normalna pojava kod novih uređaja	Stvaranje mirisa završava nakon nekoliko sati rada
Srednji prikaz gumba za upravljanje prikazuje segment koji se vrti u smjeru kazaljke na satu 	Prsten gumba se nakon vraćanja ne nalazi u položaju 0	Okrenite gumb za upravljanje na položaj 12 sati (= položaj 0)
Prikaz \bar{L} na gumbu za upravljanje	Zaštita za djecu je uključena	Isključivanje zaštite za djecu (v. pogl. Rukovanje)
Prikaz \bar{r} na gumbu za upravljanje	Trajno je aktiviran (30 s) gumb za upravljanje ili prljanje gumba za upravljanje	Odvojite odnosno očistite gumb za upravljanje
Prikaz \bar{E} na gumbu za upravljanje	Prekinut je kontakt Home-In	Provjerite kabel odnosno most kontakta Home-In Kod rada sustava odvoda zraka otvara se primjerice prozor.
Prikaz \bar{F} na gumbu za upravljanje	Potrošeno je vrijeme uporabe filtra s aktivnim ugljenom	Zamjena filtra s aktivnim ugljenom, prema potrebi čišćenje filtra masnoće od nehrđajućeg čelika, resetiranje filterskog brojača vremena (v. pogl. Čišćenje odnosno Rukovanje)
Prikaz \bar{End} na gumbu za upravljanje	Predmet blokira zatvarač	Uklonite predmet
	Zatvarač nije u potpunosti uglavljen u vodilicu	Lagano odozgo pritisnite zatvarač na kraćim stranama dok se osjetno ne uglavi
	Krajnji prekidač je neispravan ili je pogrešno postavljen	Obavijestite servisnu službu BORA
Prikaz $\bar{E003}$ na gumbu za upravljanje	Površina osjetljiva na dodir i prsten gumba imaju električnu vezu (min. 3 - 5 sekundi).	Okrenite gumb za upravljanje u položaj „0” i potvrdite dodir - zatvarač se zatvara.
		Skinite i očistite prsten gumba Obrišite ostatke vode na površini osjetljivoj na dodir
Prikaz $\bar{E011}$ na gumbu za upravljanje	Filtar masnoće nije postavljen ili nije ispravno postavljen	Ispravno postavite filtari masnoće
	Senzor filtra je neispravan	Obavijestite servisnu službu BORA
Prikaz $\bar{E012}$ i $\bar{E013}$ na gumbu za upravljanje	Zatvarač nije postavljen ili nije ispravno postavljen	Ispravno postavite zatvarač
	Senzor zatvarača je neispravan	Obavijestite servisnu službu BORA
Prikaz $\bar{E019}$ na gumbu za upravljanje	Greška pri određivanju vrijednosti površine osjetljive na dodir	Okrenuti gumb za upravljanje na položaj „0” Obavijestite servisnu službu BORA

Situacija tijekom rukovanja	Uzrok	Rješenje
Učinkovitost odvoda pare se pogoršala	Filtar masnoće od nehrđajućeg čelika vrlo je prljav	Očistite ili zamijenite filtar masnoće od nehrđajućeg čelika
	Filtar s aktivnim ugljenom vrlo je prljav (samo kod recirkulacije)	Zamjena filtra s aktivnim ugljenom
	U kućištu odvoda zraka nalazi se neki predmet (npr. krpa za čišćenje).	Uklonite predmet
	Ventilator je neispravan ili je došlo do odvajanja kablenskog spoja	Obavijestite servisnu službu BORA
Poklopac nije u potpunosti otvoren/zatvoren	Proces pomicanja prekinut je zbog prekida električnog napajanja	Ručno pomicanje poklopca do krajnjeg položaja (vidi pogl. Instalacija, tab. 6.13)

Tablica 9.1 Uklanjanje smetnji

- ▶ Nakon uklanjanja smetnji okrenite prsten gumba na položaj 12 sati (položaj 0).
- ▶ U svim drugim slučajevima obavijestite servisnu službu BORA (v. pogl. Jamstvo, tehnička služba i rezervni dijelovi) i navedite prikazani broj greške i tip uređaja.

10 Stavljanje izvan pogona, demontaža i zbrinjavanje

- ▶ Obratite pozornost na sve sigurnosne napomene i upozorenja (v. pogl. Sigurnost).
- ▶ Obratite pozornost na isporučene upute proizvođača.

10.1 Stavljanje izvan pogona

Stavljanje izvan pogona znači konačno stavljanje izvan pogona i demontažu. Nakon stavljanja izvan pogona uređaj se može ugraditi u druge elemente namještaja, privatno preprodati ili zbrinuti.

INFORMACIJE Demontažu i zatvaranje strujnog i plinskog priključka smiju provesti samo ovlašteni stručnjaci.

- ▶ Prije stavljanja izvan pogona isključite uređaj (vidi pogl. Rukovanje)
- ▶ Odvojite uređaj od opskrbe strujom.

10.2 Demontaža

U svrhu demontaže uređaj mora biti pristupačan i odvojen od opskrbe strujom.

- ▶ Otpustite pričvrsne kopče.
- ▶ Uklonite silikonske fuge.
- ▶ Odvojite uređaj od odvodnog kanala.
- ▶ Odozgo izvadite uređaj iz radne ploče.
- ▶ Uklonite ostale dijelove pribora.
- ▶ Zbrinite stari uređaj i prljavi pribor kako je opisano pod točkom „Ekološko zbrinjavanje.”

10.3 Ekološko zbrinjavanje

Zbrinjavanje transportne ambalaže

INFORMACIJE Ambalaža štiti uređaj od transportnih oštećenja. Materijali za ambalažu odabrani su prema ekološkim principima koji olakšavaju zbrinjavanje te se stoga mogu reciklirati.

Vraćanje ambalaže u ciklus materijala štedi sirovine i smanjuje količinu otpada. Specijalizirani trgovac uzet će ambalažu natrag.

- ▶ Predajte ambalažu specijaliziranom trgovcu ili
- ▶ Zbrinite ambalažu na stručan način i uzmite u obzir regionalne propise.

Zbrinjavanje starog uređaja



Električni uređaji označeni ovim znakom nakon isteka roka uporabe ne pripadaju u kućni otpad. Moraju se zbrinuti na sakupljalištu za recikliranje električnih ili elektroničkih uređaja. Informacije o tome po potrebi daje gradska ili općinska uprava.

Električni i elektronički stari uređaji sadrže još puno vrijednih materijala. No, sadrže i štetne materijale koji su bili nužni za njihov rad i sigurnost. Ti materijali mogu biti štetni za ljudsko zdravlje i okoliš ako se bace u kućni otpad ili ako se njima pogrešno rukuje.

- ▶ Ni u kojem slučaju ne bacajte stari uređaj u kućni otpad.
- ▶ Odnosite uređaj na regionalno sakupljalište za povrat i iskorištavanje električnih i elektroničkih ugradbenih dijelova i drugih materijala.

11 Jamstvo, tehnički servis, rezervni dijelovi, pribor

- ▶ Obratite pozornost na sve sigurnosne napomene i upozorenja (v. pogl. Sigurnost).

11.1 Jamstvo proizvođača tvrtke BORA

Tvrtka BORA svojim krajnjim kupcima za svoje proizvode daje jamstvo proizvođača na 2 godine. Ovo jamstvo vrijedi za krajnjeg kupca dodatno uz zakonske zahtjeve za nedostacima za prodavatelje naših proizvoda.

Jamstvo proizvođača vrijedi za sve BORA proizvode koje su ovlaštene BORA trgovci kupili unutar Europske unije, uz iznimku onih proizvoda koje je tvrtka BORA označila kao univerzalne artikle ili artikle dodatnog pribora.

Jamstvo proizvođača započinje kada ovlaštene BORA trgovac preda krajnjem kupcu BORA proizvod te vrijedi 2 godine. Krajnji kupac može prijavom na www.bora.com/registration produžiti jamstvo proizvođača.

Jamstvo proizvođača podrazumijeva da profesionalnu ugradnju (prema uputama BORA priručnika za ventilaciju i uputa za uporabu koji su aktualni u vrijeme montaže) BORA proizvoda obavlja ovlaštene BORA trgovac. Krajnji se kupac tijekom korištenja mora pridržavati uputa i napomena iz upute za uporabu.

Da bi iskoristio jamstvo, krajnji kupac mora svojem trgovcu ili izravno tvrtki BORA prijaviti nedostatak te računom dokazati kupnju. Ako želi, krajnji kupac može dokaz o kupnji dostaviti prijavom na www.bora.com. BORA jamči da su svi BORA proizvodi bez materijalnih i proizvodnih grešaka. Greška mora već postojati u trenutku isporuke krajnjem kupcu. Prilikom korištenja prava na jamstvo, jamstvo ne počinje teći ispočetka. BORA će popraviti ili zamijeniti nedostatke BORA proizvoda po vlastitom nahođenju. Sve troškove za uklanjanje nedostataka koji podliježu jamstvu proizvođača snosi tvrtka BORA.

Jamstvo proizvođača tvrtke BORA izričito ne pokriva:

- BORA proizvode koje nisu nabavili ovlaštene BORA trgovci
- Oštećenja nastala nepoštivanjem uputa za uporabu (odnosi se i na održavanje te čišćenje proizvoda). Ona predstavljaju nenamjensku uporabu.
- Oštećenja koja su nastala zbog normalne istrošenosti poput, primjerice, tragova korištenja na ploči za kuhanje
- Oštećenja nastala vanjskim djelovanjem (štete nastale prilikom transporta, ulaz kondenzata, elementarne štete poput udara munje)

- Oštećenja nastala popravcima ili pokušajima popravaka koje nije vršila tvrtka BORA ili osobe koje je BORA ovlastila
- Oštećenja staklokeramike
- Kolebanja napona
- Posljedične štete ili zahtjevi za naknadu štete koji prelaze nedostatak
- Oštećenja plastičnih dijelova

Jamstvo ne ograničava zakonske zahtjeve, osobito zakonske zahtjeve za nedostatke ili jamstvo proizvođača. Ako neki nedostatak ne ulazi u jamstvo proizvođača, krajnji klijent može kontaktirati tehničku službu tvrtke BORA, no mora sam snositi troškove.

Na ove jamstvene uvjete primjenjuje se pravo Savezne Republike Njemačke.

Možete nas kontaktirati putem:

- telefona: +800 7890 0987 od ponedjeljka do petka između 08:00 – 18:00 i petkom između 08:00 – 17:00
- e-pošte: info@bora.com

11.1.1 Produljenje jamstva

Jamstvo možete produžiti tako da se registrirate na www.bora.com/registration.

11.2 Servisna služba

BORA servisna služba:

vidi poledinu uputa za uporabu i montažu



- ▶ Ako dođe do smetnji koje ne možete sami ukloniti, obavijestite specijaliziranog BORA trgovca ili BORA servisnu službu.

BORA servisna služba treba tipsku oznaku i tvornički broj uređaja (broj s datumom proizvodnje).

Oba podatka možete pronaći na natpisnoj pločici na jamstvenom listu i na donjoj strani uređaja.

11.3 Rezervni dijelovi

- ▶ Za popravke upotrebljavajte samo originalne rezervne dijelove.
- ▶ Popravke smije izvršiti samo BORA servisna služba.

INFORMACIJE Rezervne dijelove možete nabaviti kod specijaliziranog BORA trgovca i u online servisu tvrtke BORA na adresi www.bora.com/service ili pod navedenim servisnim brojem.

11.4 Pribor

- BORA Pro Filtar masnoće od nehrđajućeg čelika PKA1FF
- BORA Pro Zatvarač PKA1VK
- BORA Pro Zatvarač All Black PKA1VKAB
- BORA Pro Posuda filtra PKA1FW
- BORA Mrežni priključni vod, tip I UNLI (AUS)
- BORA Mrežni priključni vod, tip J UNLJ (CH)
- BORA Mrežni priključni vod, tip G UNLG (GB-IE)
- BORA Pro prsten gumba PB1KR
- BORA Pro prsten gumbaAll Black PB1KRAB
- BORA prozorska kontaktna sklopka UFKS

Poseban pribor za recirkulacijske sustave:

- BORA fleksibilni pročištač zraka ULBF
- BORA pročištač zraka Ecotube ULB1
- BORA set filtara s aktivnim ugljenom ULBAS za ULB3

12 Bilješke:

Njemačka:

BORA Lüftungstechnik GmbH
Rosenheimer Str. 33
83064 Raubling
Njemačka
T +49 (0) 8035 / 9840 - 0
F +49 (0) 8035 / 9840 - 300
info@bora.com
www.bora.com/hr/

Austrija:

BORA Vertriebs GmbH & Co KG
Innstraße 1
6342 Niederndorf
Austrija
T +43 (0) 5373 / 62.250 - 0
F +43 (0) 5373 / 62.250 - 90
mail@bora.com
www.bora.com/hr/

Europa:

BORA Holding GmbH
Innstraße 1
6342 Niederndorf
Austrija
T +43 (0) 5373 / 62.250 - 0
F +43 (0) 5373 / 62.250 - 90
mail@bora.com
www.bora.com/hr/

Australija- Novi Zeland:

BORA APAC Pty Ltd
100 Victoria Road
Drummoyne NSW 2047
Australija
T +61 2 9719 2350
F +61 2 8076 3514
info@boraapac.com.au
www.bora-australia.com.au

