

HR Upute za uporabu i montažu BFIA, BFIU

Indukcijska staklokeramička ploča za kuhanje u ravnini s površinom s odvodom pare

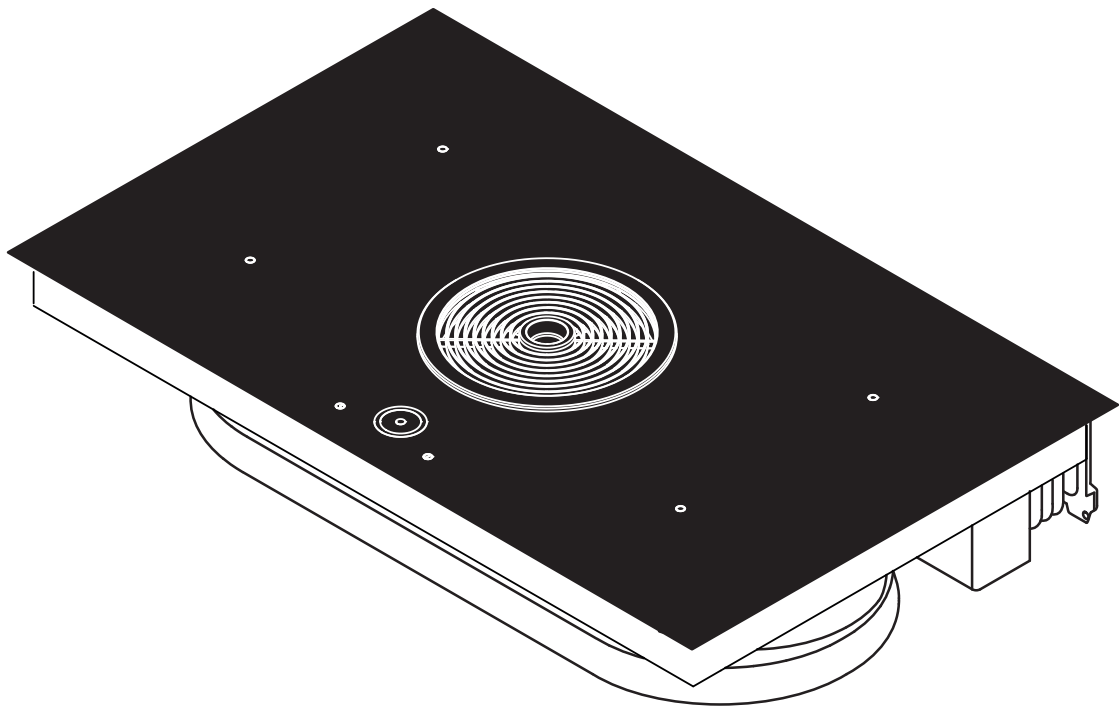

Upute za uporabu i montažu:

Original

Prijevod

Proizvođač

BORA Vertriebs GmbH & Co KG
Prof.-Dr.-Anton-Kathrein-Straße 3
6342 Niederndorf
Austrija

Kontakt
T +43 (0) 5373/62250-0
info@bora.com
www.bora.com

Prosljeđivanje i umnožavanje ovog dokumenta te prodaja i objavljivanje njegova sadržaja nisu dozvoljeni ako to nije izričito odobreno.

© BORA Vertriebs GmbH & Co KG

Sva prava pridržana.

Sadržaj

1	Opće informacije	4	7.2.3	Promjena razine snage.....	32
2	Sigurnost	6	7.2.4	Odabir maksimalne razine snage.....	32
2.1	Opće sigurnosne napomene.....	6	7.2.5	Prijevremeno isključivanje maksimalne razine snage.....	32
2.2	Sigurnosne napomene o rukovanju.....	7	7.2.6	Isključivanje zone za kuhanje.....	32
2.3	Sigurnosne napomene o montaži.....	9	7.2.7	Obratite pažnju na prikaz preostale topline.....	32
2.4	Sigurnosne napomene za demontažu i zbrinjavanje.....	10	7.2.8	Funkcija pauziranja.....	33
2.5	Sigurnosne napomene za rezervne dijelove.....	10	7.2.9	Funkcija premošćivanja.....	33
2.6	Namjenska uporaba.....	11	7.2.10	Uključivanje funkcije premošćivanja.....	33
3	Tehnički podaci	12	7.2.11	Isključivanje funkcije premošćivanja.....	33
4	Označavanje energetske učinkovitosti	13	7.2.12	Automatsko zagrijavanje.....	33
5	Opis uređaja	14	7.2.13	Isključivanje automatskog zagrijavanja.....	34
5.1	Dijelovi uređaja.....	14	7.2.14	Stupanj zadržavanja topline.....	34
5.2	Upravljačko polje i princip upravljanja.....	15	7.2.15	Uporaba funkcije timer.....	34
5.3	Princip rada zone za kuhanje.....	16	7.2.16	Prijevremeno isključivanje signalnog tona timera.....	34
5.3.1	Razine snage.....	16	7.2.17	Podešavanje kratkotrajnog timera (pješčanog sata).....	34
5.3.2	Automatsko zagrijavanje.....	16	7.2.18	Prijevremeno isključivanje kratkotrajnog timera (pješčanog sata).....	34
5.3.3	Maksimalna razina snage.....	16	7.2.19	Podešavanje automatskog isključivanja.....	34
5.3.4	Stupnjevi zadržavanja topline.....	16	7.2.20	Prijevremeno isključivanje automatskog isključivanja.....	35
5.3.5	Funkcija premošćivanja.....	17	7.2.21	Promjena postavki timera.....	35
5.3.6	Funkcija pauziranja.....	17	7.2.22	Uključivanje/isključivanje zaštite za djecu.....	35
5.3.7	Funkcije timer.....	17	7.3	Upravljanje odvodom pare.....	35
5.3.8	Prepoznavanje veličine posude.....	17	7.3.1	Odabir odvoda pare.....	35
5.3.9	Prikladno posuđe.....	17	7.3.2	Podešavanje razine snage.....	35
5.4	Princip rada odvoda pare.....	17	7.3.3	Promjena razine snage.....	35
5.4.1	Bezstupanjnska kontrola snage.....	17	7.3.4	Odabir maksimalne razine snage.....	35
5.4.2	Automatika odvoda pare.....	17	7.3.5	Automatika odvoda pare.....	36
5.4.3	Maksimalna razina snage.....	18	7.3.6	Isključivanje automatike odvoda pare.....	36
5.4.4	Automatski nastavak rada.....	18	7.3.7	Automatski nastavak rada.....	36
5.4.5	Indikator za promjenu filtra.....	18	7.3.8	Prijevremeno isključivanje automatskog nastavka rada.....	36
5.4.6	Komunikacija putem sučelja.....	18	7.3.9	Isključivanje odvoda pare.....	36
5.5	Sigurnosni uređaji.....	18	7.4	Praćenje indikatora za promjenu filtra.....	36
5.5.1	Prikaz preostale topline.....	18	7.5	Štednja energije.....	36
5.5.2	Sigurnosno isključivanje.....	18	8	Čišćenje i održavanje	37
5.5.3	Zaštita zona za kuhanje od pregrijavanja.....	18	8.1	Sredstva za čišćenje.....	37
5.5.4	Automatsko isključivanje pri trajnoj aktivaciji tipaka.....	18	8.2	Održavanje ploče za kuhanje.....	37
5.5.5	Zaštita za djecu.....	18	8.3	Čišćenje ploče za kuhanje.....	37
6	Montaža	19	8.4	Čišćenje odvoda pare.....	38
6.1	Provjera opsega isporuke.....	19	8.4.1	Uklanjanje ulazne mlaznice i filtra masnoće od nehrđajućeg čelika.....	38
6.2	Alati i pomagala.....	19	8.4.2	Čišćenje ulazne mlaznice i filtra masnoće od nehrđajućeg čelika.....	38
6.3	Upute za montažu.....	19	8.4.3	Ugradnja ulazne mlaznice i filtra masnoće od nehrđajućeg čelika.....	38
6.3.1	Sigurnosni razmaci.....	19	8.5	Čišćenje kućišta odvoda zraka.....	38
6.4	Dimenzije izreza za ploču za kuhanje.....	20	8.5.1	Otvaranje kućišta odvoda zraka.....	38
6.5	Montiranje varijante s recirkulacijom zraka (BFIU).....	21	8.5.2	Zatvaranje kućišta odvoda zraka.....	39
6.6	Montiranje varijante s odvodom zraka (BFIA).....	24	8.6	Zamjena filtra s aktivnim ugljenom.....	39
6.6.1	Rad odvoda pare s ognjištem ovisnim o zraku iz prostorije.....	24	9	Uklanjanje smetnji	41
6.7	Izvedba strujnog priključka.....	28	10	Stavljanje izvan pogona, demontaža i zbrinjavanje	42
6.8	Upravljanje snagom uređaja (smanjenje ukupne snage).....	29	10.1	Stavljanje izvan pogona.....	42
6.9	Priključivanje vanjskih uklopnih kontakata.....	30	10.2	Demontaža.....	42
6.10	Predaja korisniku.....	31	10.3	Ekološko zbrinjavanje.....	42
7	Rukovanje	32	11	Jamstvo, servisna služba i rezervni dijelovi	43
7.1	Opće napomene o rukovanju.....	32	11.1	Jamstvo.....	43
7.2	Rukovanje pločom za kuhanje.....	32	11.2	Servisna služba.....	43
7.2.1	Odabir zone za kuhanje.....	32	11.3	Rezervni dijelovi.....	43
7.2.2	Podešavanje razine snage.....	32			

1 Opće informacije

Ciljna skupina

Ove upute za uporabu-montažu namijenjene su sljedećim ciljnim skupinama:

Ciljna skupina	Zahtjevi
Korisnici	Uređaj smiju koristiti djeca od 8. godine starosti te osobe sa smanjenim psihičkim, senzoričkim ili mentalnim sposobnostima ili s manjkom iskustva i/ili znanja uz nadzor ili ako su dobile upute o sigurnoj uporabi uređaja i pritom razumjele opasnosti do kojih tijekom uporabe može doći. Djeca moraju biti pod nadzorom. Moraju se poštovati sve sigurnosne napomene i upozorenja kao i upute za postupanje iz uputa za uporabu.
Iskusni kućni majstor	Iskusni kućni majstor smije sam provesti sve potrebne stolarske i montažne radove ako ima potrebne sposobnosti i odgovarajuće stručno znanje. Ni u kojem slučaju ne smije sam priključivati struju i plin.
Stručno osoblje za montažu	Stručno osoblje za montažu smije provesti sve potrebne stolarske i montažne radove uz poštovanje postojećih propisa. Strujne i plinske priključke prije puštanja u pogon mora provjeriti ovlaštenu stručnjak za odgovarajući obrt.
Stručno osoblje za električarske radove	Električni priključak smije izvoditi samo ovlaštenu stručnjak. On preuzima odgovornost za urednu električnu instalaciju i puštanje u pogon.
Stručnjak za plinski priključak	Plinski priključak smije izvoditi samo priznati stručnjak. On preuzima odgovornost za urednu plinsku instalaciju i puštanje u pogon.

Tab. 1.1 Ciljne skupine

INFORMACIJA Tvrtke BORA Holding GmbH, BORA Vertriebs GmbH & Co KG, BORA APAC Pty Ltd i BORA Lüftungstechnik GmbH, u nastavku: BORA, ne odgovaraju za štete uzrokovane nepravilnim korištenjem ili zanemarivanjem informacija iz ovog dokumenta i nestručnom instalacijom! Priključke za struju i plin obavezno mora izvesti ovlaštenu stručnjak. Instalacija se smije provesti samo uz uvažavanje važećih normi, propisa i zakona. Moraju se poštovati sve sigurnosne napomene i upozorenja kao i upute za postupanje iz uputa za uporabu-montažu.

Područje primjene uputa za uporabu-montažu

Ove su upute namijenjene za više varijanti uređaja. Zbog toga je moguće da su opisane neke značajke opreme koje se ne odnose na vaš uređaj.

Ostala važeća dokumentacija

Uz ove upute za uporabu-montažu vrijedi i druga dokumentacija koja se također mora poštovati. Svakako uzmite u obzir svu isporučenu dokumentaciju.

INFORMACIJA BORA ne jamči za štete nastale zbog zanemarivanja uputa iz ove dokumentacije!

Direktive

Ovi uređaji odgovaraju sljedećim direktivama EZ-a:
 Direktiva o elektromagnetskoj kompatibilnosti 2014/30/EZ
 Direktiva o niskom naponu 2014/35/EZ
 Direktiva o uspostavi okvira za utvrđivanje zahtjeva za ekološki dizajn proizvoda koji koriste energiju 2009/125/EZ
 Direktiva 2010/30/EU Označavanje energetske učinkovitosti
 Direktiva o ograničavanju uporabe određenih opasnih tvari u električnoj i elektroničkoj opremi 2011/65/EZ
 Direktiva o otpadnoj električnoj i elektroničkoj opremi 2012/19/EZ

Prikaz informacija

Kako biste mogli brzo i sigurno raditi s ovim uputama, upotrebljavaju se jedinstvena formatiranja, numeriranja, simboli, sigurnosne napomene, pojmovi i kratice.

Upute za postupanje označene su strelicom.

► Sve upute za postupanje uvijek provodite propisanim redoslijedom.

Nabrajanja su označena četverokutnom oznakom za nabranje na početku retka.

■ Nabranje 1

■ Nabranje 2

INFORMACIJA Informacija upućuje na specifične činjenice koje svakako treba uzeti u obzir.

Sigurnosne napomene i upozorenja

Sigurnosne napomene i upozorenja u ovim uputama naglašene su simbolima i signalnim riječima. Sigurnosne napomene i upozorenja strukturirani su na sljedeći način:

ZNAK UPOZORENJA I SIGNALNA RIJEČ!



Vrsta i izvor opasnosti

Posljedice u slučaju zanemarivanja upozorenja

► Mjere za obranu od opasnosti

Pri tome vrijedi sljedeće:

- znak upozorenja upozorava na opasnost.
- signalna riječ pokazuje stupanj opasnosti.

Znak upozorenja	Signalna riječ	Opasnost
	Opasnost	Upućuje na neposredno opasnu situaciju koja u slučaju zanemarivanja upozorenja uzrokuje smrt ili teške ozljede.
	Upozorenje	Upućuje na moguće opasnu situaciju koja u slučaju zanemarivanja upozorenja može uzrokovati smrt ili teške ozljede.
	Oprez	Upućuje na moguće opasnu situaciju koja u slučaju zanemarivanja upozorenja može uzrokovati manje ili lakše ozljede.
–	Oprez	Upućuje na situaciju koja u slučaju zanemarivanja upozorenja može uzrokovati materijalnu štetu.

Tab. 1.2 Značenje znakova upozorenja i signalnih riječi

2 Sigurnost

2.1 Opće sigurnosne napomene

INFORMACIJA Proizvod odgovara propisanim sigurnosnim odredbama. Korisnik je odgovoran za čišćenje, održavanje i sigurnu uporabu uređaja. Nenamjenska uporaba može uzrokovati ozlijede osoba i materijalne štete.

- Upute za uporabu i montažu sadrže važne upute za montažu i rukovanje. One štite korisnika od ozljeda i sprečavaju oštećenja proizvoda. Na stražnjoj korici ovih uputa za uporabu i montažu nalaze se podaci za kontakt za daljnje informacije i pitanja o primjeni i uporabi.
- Pojam uređaj koristi se za ploču za kuhanje, odvod pare ili ploču za kuhanje s odvodom pare.
 - ▶ Prije puštanja uređaja u pogon pročitajte cijele upute za uporabu i montažu.
 - ▶ Upute za uporabu i montažu uvijek držite na dohvata ruke za slučaj potrebe.
 - ▶ Ako prodajete proizvod, prosljedite upute za uporabu i montažu sljedećem vlasniku.
 - ▶ Sve radove izvedite vrlo pažljivo i savjesno.
 - ▶ Nakon vađenja iz ambalaže provjerite ima li na uređaju vidljivih oštećenja.
 - ▶ Ne priključujte oštećeni uređaj.
 - ▶ Upotrebljavajte uređaj tek nakon potpuno završene montaže jer se tek tada može zajamčiti siguran rad.
 - ▶ Pazite da se ne dodiruju vruća polja za kuhanje.
 - ▶ Pazite da jela ne prekipe.
 - ▶ Pazite na prikaz preostale topline.
 - ▶ Nakon uporabe isključite uređaj. Ne pouzdajte se na prepoznavanje veličine posude.
 - ▶ Pazite da se kućni ljubimci ne približavaju uređaju.

Recirkulirani zrak

INFORMACIJA Prilikom svakog kuhanja u zrak u prostoriji ispušta se dodatna vlaga.

INFORMACIJA Kod recirkuliranog zraka uklanja se samo mali dio vlage iz pare od kuhanja.

- ▶ Kod recirkuliranog zraka pazite na dostatan dovod svježeg zraka, npr. kroz otvoreni prozor.
- ▶ Osigurajte normalnu i ugodnu sobnu klimu (45-60% vlage u zraku), npr. otvaranjem prirodnih otvora za prozračivanje ili uključivanjem sobnih ventilatora.
- ▶ Nakon svake uporabe s recirkuliranim zrakom uključite odvod pare na oko 15 minuta na niskoj razini snage ili aktivirajte automatski nastavak rada.

Djelovanje na srčane stimulatore, slušne uređaje i metalne implantate

INFORMACIJA Indukcijske ploče za kuhanje na područjima zona za kuhanje proizvode visokofrekventno elektromagnetsko polje. Neposredna blizina zona za kuhanje može negativno utjecati na srčane stimulatore, slušne uređaje ili metalne implantate ili omesti njihovu funkciju. Negativan utjecaj na srčani stimulator nije vjerojatan.

- ▶ U slučaju sumnje obratite se proizvođaču svog medicinskog uređaja ili svom liječniku.

Djeca i osobe sa posebnim potrebama u vašem kućanstvu

- Uređaj smiju koristiti djeca od 8. godine starosti te osobe sa smanjenim psihičkim, senzoričkim ili mentalnim sposobnostima ili s manjkom iskustva i/ili znanja uz nadzor ili ako su dobile upute o sigurnoj uporabi uređaja i pritom razumjele opasnosti do kojih tijekom uporabe može doći.
- Djeca koja se zadržavaju u blizini uređaja moraju biti pod nadzorom.
- Djeca se ne smiju igrati s uređajem.
- Upotrebljavajte zaštitu za djecu kako djeca ne bi mogla bez nadzora uključiti ploču za kuhanje ili promijeniti postavke.
- ▶ Nemojte držati predmete koji bi mogli zanimati djecu na policama iznad ili iza uređaja. To bi moglo navesti djecu da se penju na uređaj.
- ▶ Pazite da se djeca i druge osobe ne približavaju vrućim poljima za kuhanje.

Neovlaštene izmjene

Neovlaštene izmjene mogu uzrokovati opasnosti.

- ▶ Ne provodite izmjene na uređaju.

Čišćenje i održavanje

Uređaj se mora redovito čistiti. Prljavština može uzrokovati oštećenja ili neugodne mirise. Odmah uklonite prljavštinu.

- Čišćenje i održavanje ne smiju provoditi djeca osim ako su pod neprestanim nadzorom.
- ▶ Za čišćenje ne upotrebljavajte parni čistač. Para može uzrokovati kratki spoj na dijelovima pod naponom i uzrokovati materijalne štete (vidi pogl. Čišćenje i održavanje).
- ▶ Ne odlažite vruće posuđe na području upravljačkog polja kako bi se izbjegla oštećenja elektronike ispod njega.
- ▶ Prilikom čišćenja u unutrašnjost uređaja ne smije ući voda. Upotrijebite umjereno vlažnu krpu. Nemojte prskati uređaj vodom. Voda koja uđe u uređaj može uzrokovati oštećenja!
- ▶ Preporučamo čišćenje ploče za kuhanje nakon svakog kuhanja.
- ▶ Ploču za kuhanje čistite samo kada je hladna.
- ▶ Za čišćenje nikako nemojte upotrebljavati abrazivna sredstva za čišćenje kako ne biste izgubili i ostrugali površinu.
- ▶ Provjerite jesu li dno posuđa i zona za kuhanje čisti i suhi.
- ▶ Uvijek podignite posuđe (nemojte g povlačiti!) kako ne biste izgubili i ostrugali površinu.
- ▶ Nemojte stavljati vruće posuđe na ulaznu mlaznicu odvoda pare.
- ▶ Pazite da vruće posuđe ne dodiruje rub ulazne mlaznice.

2.2 Sigurnosne napomene o rukovanju

Ploča za kuhanje



OPASNOST!

Kada ploča za kuhanje nije pod nadzorom postoji opasnost od požara!

Ulje i masnoća mogu se brzo zagrijati i zapaliti.

- ▶ Nikada ne zagrijavajte ulje i masnoću bez nadzora.
- ▶ Požare uzrokovane uljem ili masnoćom nemojte gasiti vodom.
- ▶ Ugasite požar npr. poklopcem.



OPASNOST!

Opasnost od eksplozije zbog zapaljivih tekućina!

Zapaljive tekućine u blizini ploče za kuhanje mogu eksplodirati i uzrokovati teške ozlijede.

- ▶ Nemojte držati zapaljive tekućine u blizini ploče za kuhanje.



OPASNOST!

Opasnost od strujnog udara!

Pukotine, napukline i lomovi staklokeramike mogu oštetiti elektroniku ispod nje. To može uzrokovati strujni udar.

- ▶ Ako nastanu pukotine, napukline i lomovi staklokeramike, odmah isključite ploču za kuhanje.
- ▶ Uređaj putem sklopke za zaštitu voda, osigurača, automatskih osigurača ili releja na siguran način odvojite od mreže.



UPOZORENJE!

Opasnost od opekline zbog vruće ploče za kuhanje!

Ploča za kuhanje i njezini dijelovi koji se mogu dodirnuti pri radu postaju vrući. Nakon isključivanja zone za kuhanje ona se prvo mora ohladiti na manje od 60°C.

Dodirivanje vrućih površina može uzrokovati teške opekline.

- ▶ Nemojte dodirivati vruću ploču za kuhanje.
- ▶ Pazite da se djeca ne približavaju vrućoj ploči za kuhanje osim ako su pod neprestanim nadzorom.



UPOZORENJE!

Opasnost od požara zbog predmeta na površini za kuhanje!

Ploča za kuhanje i njezini dijelovi koji se mogu dodirnuti su kod uključene zone za kuhanje vrući i u fazi hlađenja. Predmeti na ploči za kuhanje mogu se zagrijati i zapaliti.

- ▶ Ne ostavljajte predmete na ploči za kuhanje.



UPOZORENJE!
Opasnost od opekline zbog vrućih predmeta!

Ploča za kuhanje i njezini dijelovi koji se mogu dodirnuti su kod uključene zone za kuhanje vrući i u fazi hlađenja. Predmeti (poklopci, poklopac odvoda pare) koji se nalaze na ploči za kuhanje vrlo se brzo zagrijavaju i mogu uzrokovati teške opekline.

- ▶ Ne ostavljajte predmete na ploči za kuhanje.
- ▶ Upotrebljavajte prikladna pomoćna sredstva (krpe i kuhinjske rukavice).



UPOZORENJE!
Opasnost od opekline zbog vrućeg posuđa!

Držači posuđa koji vire preko ruba radne površine potiču djecu da ih uhvate.

- ▶ Nemojte okrenuti ručke lonaca i tava tako da vire preko ruba radne površine.
- ▶ Pazite da djeca ne povuku vruće lonce i tave na sebe.
- ▶ Specijalna zaštita za pećnicu za djecu (može se nabaviti u specijaliziranoj trgovini) smanjuje opasnost.



UPOZORENJE!
Opasnost od opekline!

Tekućine između zone za kuhanje i dna lonca pri isparavanju mogu uzrokovati opekline na koži.

- ▶ Provjerite jesu li zona za kuhanje i dno lonca suhi.

OPREZ!
Oštećenje zbog tvrdih i oštrih predmeta!

Tvrđi i oštri predmeti mogu oštetiti staklokeramiku ploče za kuhanje.

- ▶ Nemojte koristiti površinu ploče za kuhanje kao radnu ploču.
- ▶ Kada radite na ploči za kuhanje nemojte koristiti tvrde i oštre predmete.

OPREZ!
Oštećenje zbog jela koja sadrže šećer i sol!

Jela koja sadrže šećer i sol i umaci na vrućoj zoni za kuhanje mogu oštetiti zonu za kuhanje.

- ▶ Pazite da jela koja sadrže šećer i sol i umaci ne dospiju na vruću zonu za kuhanje.
- ▶ Jela koja sadrže šećer i sol i umake odmah uklonite s vruće zone za kuhanje.

OPREZ!
Istjecanje vrućih tekućina!

Ako kuhanje nije pod nadzorom, može doći do kipljenja i istjecanja vrućih tekućina.

- ▶ Kuhanje treba nadzirati.
- ▶ Kratko kuhanje treba stalno nadzirati.

Odvod pare



OPASNOST!
Opasnost po život zbog trovanja dimom!

Pri radu ognjišta ovisnog o zraku iz prostorije nastaju plinovi izgaranja. Ako odvod pare radi istovremeno s ognjištem ovisnim o zraku iz prostorije, otrovni plinovi izgaranja (ugljični monoksid) iz dimnjaka ili odvodnog kanala mogu dospjeti u stambeni prostor.

- ▶ Uvijek osigurajte dostatan dovod zraka.



OPASNOST!
Opasnost od požara zbog flambiranja!

Dok radi odvod pare, on usisava kuhinjsku masnoću. Flambiranjem jela kuhinjska se masnoća može zapaliti.

- ▶ Redovito čistite odvod pare.
- ▶ Nemojte raditi s otvorenim plamenom kada je uključen odvod pare.



OPASNOST!
Opasnost od požara zbog naslaga masnoće!

Kada se filter masnoće od nehrđajućeg čelika neredovito čisti, u njemu se može nakupiti veća količina masnoće.

Tako raste opasnost od požara.

- ▶ Čistite i mijenjajte filter u redovitim razmacima.



OPREZI!
Dijelovi koji se mogu dodirnuti mogu postati vrući!

Odvod pare i njegovi dijelovi koji se mogu dodirnuti kod uključene zone za kuhanje vrući su i u fazi hlađenja.

- ▶ Ne ostavljajte predmete na ploči za kuhanje.
- ▶ Upotrebljavajte prikladna pomoćna sredstva (krpe i kuhinjske rukavice).



UPOZORENJE!
Opasnost od ozljeda prilikom otvaranja donjeg poklopca kućišta!

Kada se ventilator okreće, postoji opasnost od ozljeda.

- ▶ Isključite odvod pare i ploču za kuhanje.
- ▶ Isključite osigurač.

OPREZI!
Oštećenje zbog usisanih predmeta ili papira!

Odvod pare može usisati male i lagane predmete poput krpa za čišćenje i papirnatih ručnika.

Tako se može oštetiti ventilator ili smanjiti snaga odvođenja zraka.

- ▶ Nemojte držati predmete ili papir na odvodu pare.

OPREZI!
Oštećenje zbog naslaga masnoće i prljavštine!

Naslage masnoće i prljavštine mogu negativno utjecati na rad odvoda pare.

- ▶ Nikada ne koristite odvod pare bez filtra masnoće od nehrđajućeg čelika.

2.3 Sigurnosne napomene o montaži

Instalaciju i montažu uređaja smiju provesti samo educirani stručnjaci koji poznaju i slijede nacionalne propise i dodatne propise lokalnog poduzeća za distribuciju električne energije.

Radove na električnim komponentama moraju provoditi educirani stručni električari.

Električna sigurnost uređaja zajamčena je samo kada je priključen na propisno instalirani sustav zaštitnih vodiča. Osigurajte da se provede ova osnovna mjera opreza.

Ploča za kuhanje



OPASNOST!
Opasnost od strujnog udara!

Pri neispravnom priključivanju uređaja na mrežni napon postoji opasnost od strujnog udara.

- ▶ Osigurajte da je uređaj spojen na mrežni napon čvrstim spojem.
- ▶ Osigurajte da se uređaj spoji na propisno instalirani sustav zaštitnih vodiča.
- ▶ Osigurajte da je predviđen uređaj koji omogućava odvajanje od mreže sa širinom otvora kontakta od najmanje 3 mm na svim polovima (sklopka za zaštitu voda, osigurači, automatski osigurači, releji).



OPASNOST!
Opasnost od strujnog udara!

Priključni kabel može se oštetiti u kontaktu s vrućim zonama za kuhanje. Oštećeni priključni kabel može uzrokovati električni (smrtonosni) strujni udar.

- ▶ Osigurajte da priključni kabel ne dolazi u dodir s vrućim poljima za kuhanje.
- ▶ Pazite da se priključni kabel ne zaglavi ili ne ošteti.



OPREZI! **Moguće oštećenje leđa zbog teškog opterećenja!**

Prilikom vađenja i instalacije uređaja zbog neispravnog rukovanja može doći do ozljeda udova i trupa.

- ▶ Za vađenje ploče za kuhanje iz ambalaže potrebne su dvije osobe.
- ▶ Za umetanje ploče za kuhanje u otvor u radnoj ploči potrebne su dvije osobe.
- ▶ Po potrebi upotrijebite prikladna pomoćna sredstva kako biste izbjegli oštećenja odnosno ozljede udova i trupa.

Odvod pare



OPASNOST! **Opasnost od trovanja zbog plinova izgaranja!**

Odvod pare koji je u radu sustava odvoda zraka uzima zrak iz prostorije u kojoj je uređaj postavljen i iz susjednih prostorija. Bez dostatnog ulaznog zraka dolazi do stvaranja podtlaka. Otrovnici plinovi iz dimnjaka ili usisnog otvora ognjišta ovisnog o zraku iz prostorije usisavaju se u stambene prostorije.

- ▶ Uvijek osigurajte dostatan dovod zraka.
- ▶ Treba primijeniti ispitano sigurnosno-tehničku mjeru (npr. prozorska kontaktna sklopka, uređaj za nadzor podtlaka) i dati ju na provjeru ovlaštenom stručnom radniku (ovlašteni dimnjačar).



OPASNOST! **Opasnost od strujnog udara!**

U slučaju nepravilnog skidanja izolacije s priključnih vodova vanjskih uklopnih uređaja postoji opasnost od strujnog udara.

- ▶ Pazite da se poštuju navedene duljine skidanja izolacije.

- ▶ Prije montaže provjerite ima li na uređaju vidljivih oštećenja.
- ▶ Nemojte montirati oštećeni uređaj.
- Oštećeni uređaj ugrožava vašu sigurnost. Popravke smiju provoditi samo stručni radnici koje je ovlastio proizvođač.

2.4 Sigurnosne napomene za demontažu i zbrinjavanje

Demontažu uređaja smiju provesti samo educirani stručnjaci koji poznaju i slijede nacionalne propise i dodatne propise lokalnog poduzeća za distribuciju električne energije.

Radove na električnim komponentama smiju provoditi samo educirani stručni električari.

Priključak na plin smije provesti samo ovlašteni instalater koji se pridržava zakonskih propisa. Pridržavajte se lokalnih propisa poduzeća za distribuciju električne energije.



OPASNOST! **Opasnost od strujnog udara!**

Pri neispravnom odvajanju uređaja od mrežnog napona postoji opasnost od strujnog udara.

- ▶ Uređaj putem sklopke za zaštitu voda, osigurača, automatskih osigurača ili releja na siguran način odvojite od mreže.
- ▶ Odobrenim mjernim uređajem treba osigurati da uređaj više nije pod naponom.



OPASNOST! **Opasnost od gušenja!**

Dijelovi ambalaže (npr. folije, stiropor) mogu biti opasni po život za djecu.

- ▶ Držite dijelove ambalaže izvan dosega djece.
- ▶ Odmah ispravno zbrinite ambalažu.

2.5 Sigurnosne napomene za rezervne dijelove



UPOZORENJE! **Opasnost od ozljeda i materijalne štete!**

Neispravne komponente mogu uzrokovati ozljede osoba ili oštećenje uređaja! Izmjene, dogradnje i pregradnje uređaja mogu smanjiti sigurnost.

- ▶ Kod popravaka upotrebljavajte samo originalne rezervne dijelove.

2.6 Namjenska uporaba

Uređaj je namijenjen samo pripremi jela u privatnim kućanstvima.

Ovaj uređaj nije namijenjen za:

- uporabu na vanjskom prostoru
- za ugradnju u vozila
- zagrijavanje prostorije
- za rad u nestacionarnim mjestima za postavljanje (npr. brodovi)
- za rad s vanjskim uklopnim satom ili odvojenim daljinskim sustavom (daljinsko upravljanje)

Uporaba različita od one opisane u ovim uputama za uporabu i montažu ili uporaba koja premašuje ovdje opisani opseg uporabe smatra se nenamjenskom.

BORA ne jamči za štete nastale nenamjenskom uporabom ili neispravnim rukovanjem.

Zabranjena je svaka zlouporaba!

INFORMACIJA BORA Holding GmbH,
BORA Vertriebs GmbH & Co
KG, BORA APAC Pty Ltd i BORA
Lüftungstechnik GmbH ne jamče
za štete nastale zbog nepoštivanja
sigurnosnih napomena i upozorenja.

3 Tehnički podaci

Parametar	Vrijednost
Napon	380-415 V
Frekvencija	50/60 Hz
Potrošnja energije	7,6 kW
Osigurač minimalno	1 x 32 A / 2 x 16 A
Ukupna snaga	7,6 kW
Fazni napon	AC 220-240 V / 50 Hz
Glavne dimenzije (širina x dubina x visina) (bez priključaka kanala)	830 x 515 x 198 mm
Težina (uključ. pribor/ambalažu)	oko 25 kg
Ploča za kuhanje	
Prednje zone za kuhanje	205 x 230 mm 2100 W
Maksimalna razina snage	3700 W
Stražnje zone za kuhanje	205 x 230 mm 2100 W
Maksimalna razina snage	3700 W
Razine snage	1-9, maksimalna razina snage
Potrošnja energije ploče za kuhanje	
Zona za kuhanje 1	176,5 (Wh/kg)
Zona za kuhanje 2	172,2 (Wh/kg)
Zona za kuhanje 3	177,2 (Wh/kg)
Zona za kuhanje 4	175,9 (Wh/kg)
Ukupno (srednja vrijednost)	175,5 (Wh/kg)
Sustav odvoda (BFIA)	
Maksimalan kapacitet	697,3 m ³ /h
Maksimalan statički tlak	372 Pa
Regulacija snage	1-9, maksimalna razina snage
Priključak odvoda zraka (BFIA)	222 x 40 x 89 mm
Recirkulacijski sustav (BFIU)	
Maksimalan kapacitet	658,8 m ³ /h
Maksimalan statički tlak	375 Pa
Regulacija snage	1-9, maksimalna razina snage
Priključak recirkulacije (BFIU)	650 x 90 mm
Recirkulacijski filter	
Površina filtra	2 x 0,4 m ²
Kapacitet filtra	150 radnih sati
Životni vijek	1 godina

Tab. 3.1 Tehnički podaci

4 Označavanje energetske učinkovitosti

Oznaka proizvoda			
Staklokeramička ploča za kuhanje s 4 zone za kuhanje i integriranim odvodom pare	BFIA	BFIU	
Režim rada	Odvod zraka	Recirkulacija zraka	
Potrošnja energije	Vrijednost	Vrijednost	Norma EN
Godišnja potrošnja energije (AEC_{napa})	54,8 kW/a	51,9 kW/a	61591
Razred energetske učinkovitosti	B	*	61591
Kapacitet			
Iskorištenje dinamike fluida (FDE_{napa})	23,1	21,0	61591
Razred iskorištenja dinamike fluida	B	*	61591
Osvjetljenje			
Učinkovitost osvjetljenja (LE_{napa})	* lx/W	* lx/W	*
Razred učinkovitosti osvjetljenja	*	*	*
Odvajanje masnoće			
Razina 9 maksimalna (GFE_{napa})	91 %	91 %	61591
Razred razina 9 normalna	B	*	61591
Odvajanje masnoće (dodatan podatak)			
Razina P maksimalna (GFE_{napa})	93 %	93 %	61591
Razred razina P maksimalna	B	*	61591
Kapacitet			
Zračna struja razina 1 minimalna	194,8 m ³ /h	* m ³ /h	61591
Zračna struja razina 9 normalna	607,3 m ³ /h	* m ³ /h	61591
Zračna struja P maksimalna (Q_{maks})	697,3 m ³ /h	658,8 m ³ /h	61591
Razina snage zvuka			
Razina 1 minimalna	40 dB(A)	39 dB(A)	60704-2-13
Razina 9 normalna	66 dB(A)	67 dB(A)	60704-2-13
Razina P maksimalna	70 dB(A)	70 dB(A)	60704-2-13
Razina zvučnog tlaka (dodatan podatak)			
Razina 1 minimalna	27 dB(A)	26 dB(A)	**
Razina 9 normalna	54 dB(A)	54 dB(A)	**
Razina P maksimalna	57 dB(A)	57 dB(A)	**
Podaci u skladu s 66/2014			
Potrošnja energije u isključenom stanju (P_o)	< 0,5 W	< 0,5 W	61591
Faktor vremenskog produljenja	1,2	1,2	61591
Indeks energetske učinkovitosti (EEl_{napa})	65,2	64,5	61591
Optimalna točka prostorne struje zraka (Q_{BEP})	382 m ³ /h	311,4 m ³ /h	61591
Optimalna točka tlaka (P_{BEP})	272 Pa	288 Pa	61591
Optimalna točka ulazne snage (W_{BEP})	125 W	118,5 W	61591

Tab. 4.1 Podaci za označavanje energetske učinkovitosti

(Podaci o recirkulaciji proizvoljni su i ne podliježu obvezi označavanja)

* Ova pozicija ne odnosi se na vaš proizvod.

** Razina zvučnog tlaka utvrđena je na razmaku od 1 m (smanjenje razine ovisno o razmaku) na temelju razine snage zvuka u skladu s EN 60704-2-13.

5 Opis uređaja

Prilikom svakog rukovanja obratite pažnju na sve sigurnosne napomene i upozorenja (vidi poglavlje Sigurnost).

Ploča za kuhanje s odvodom pare ima sljedeće karakteristike:

Ploča za kuhanje:

- automatsko zagrijavanje
- sigurnosno isključivanje
- funkcija premošćivanja
- elektronička kontrola snage (9 razina snage)
- zaštita za djecu
- funkcija pauziranja
- maksimalna razina snage
- prikaz preostale topline
- funkcije timer
- prepoznavanje veličine posude
- stupnjevi zadržavanja topline

Odvod pare:

- bezstupanjska kontrola snage
- automatika odvoda pare
- automatski nastavak rada
- sigurnosno isključivanje
- indikator za promjenu filtra
- komunikacija putem sučelja

Ovisno o vašoj odluci prilikom kupnje odvod pare radi kao varijanta sa sustavom odvoda zraka ili s recirkuliranim zrakom.



Rad sustava odvoda zraka

Zrak usisan s ploče za kuhanje čisti se u filtru masnoće od nehrđajućeg čelika i kroz sustav kanala odvodi na otvoreno.

Odvod zraka ne smije se usmjeriti u:

- dimnjak za dimne ili otpadne plinove koji je u pogonu;
- otvor koji služi ventilaciji prostora u koji su postavljena ognjišta.

Ako se otpadni zrak odvodi u dimnjak za dimne ili otpadne plinove koji je izvan pogona, montažu mora provjeriti i odobriti nadležni dimnjačar.



Recirkulirani zrak

Zrak usisan s ploče za kuhanje čisti se u filtru masnoće i filtru s aktivnim ugljenom te se ponovno dovodi u prostor u kojem je uređaj postavljen.

Da bi se u režimu rada s recirkuliranim zrakom vezali neugodni mirisi, treba upotrijebiti filter s aktivnim ugljenom. Iz higijenskih i zdravstvenih razloga filter s aktivnim

ugljenom treba mijenjati u preporučenim intervalima (vodi pog. Čišćenje i njega).

INFORMACIJA Kod režima rada s recirkuliranim zrakom treba osigurati dostatno prozračivanje i odzračivanje kako bi se odvodila vlaga iz zraka.

Filter s aktivnim ugljenom opremljen je integriranim finim filtrom. Filtarski medij filtra s aktivnim ugljenom sastoji se od posebnog aktivnog ugljena koji je idealan za vezanje mirisa koji nastaju prilikom kuhanja.

5.1 Dijelovi uređaja



Abb. 5.1 Ploča za kuhanje

- [1] Ulazna mlaznica
- [2] Filter masnoće od nehrđajućeg čelika
- [3] Ploča za kuhanje
- [4] Usisni otvor
- [5] Upravljačko polje

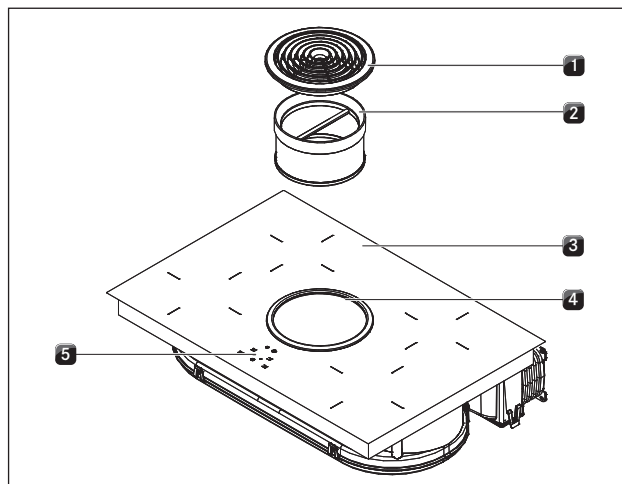

Abb. 5.2 Odvod pare s recirkuliranim zrakom (BFU)

- [1] Fleksibilni kanal
- [2] Kućište filtra s aktivnim ugljenom
- [3] Poklopac kućišta filtra s aktivnim ugljenom
- [4] Filter s aktivnim ugljenom
- [5] Kućište odvoda zraka s dnom kućišta

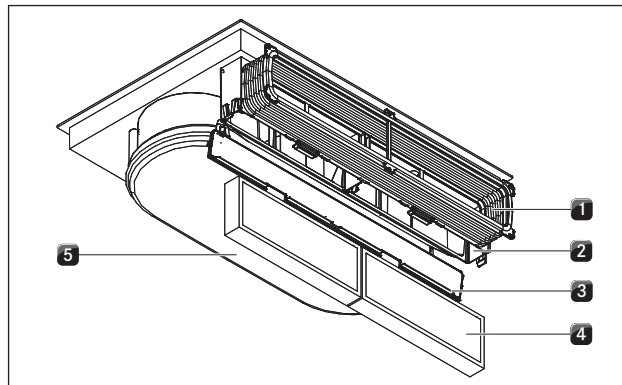

Abb. 5.3 Odvod pare sa sustavom odvoda zraka (BFIA)

- [1] Luk za odvod zraka s priključkom kanala
- [2] Horizontalni produžetak za otpadni zrak
- [3] Kućište odvoda zraka s dnom kućišta

5.2 Upravljačko polje i princip upravljanja

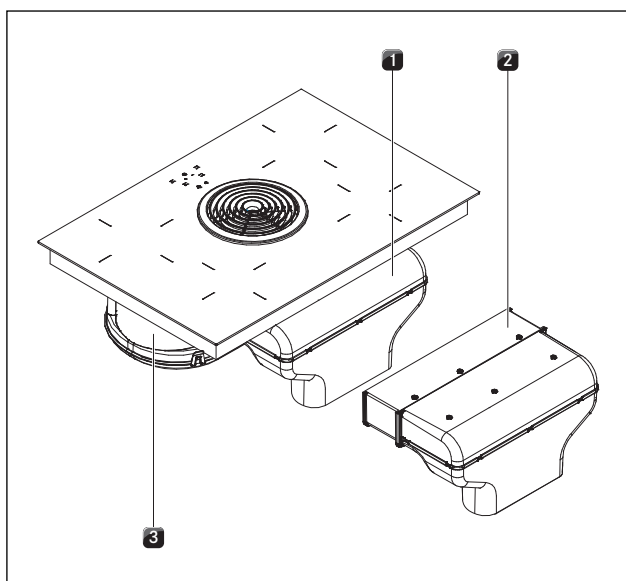

Abb. 5.4 Upravljačko polje

Senzorske tipke:

- [1] Uključivanje/isključivanje ploče za kuhanje/odvoda pare
- [3] Tipka s više funkcija
- [5] Aktiviranje timera
- [5] Podešavanje vrijednosti timera (+10 min)

Prsten za podešavanje:

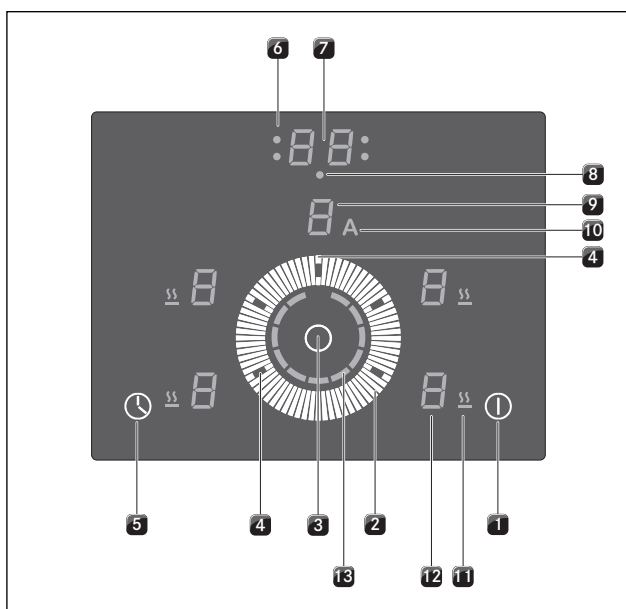
- [2] Podešavanje razine snage
- [2] Podešavanje vrijednosti timera (minute)
- [2] Blokiranje/deblokiranje zaštite za djecu

- [2] Blokiranje/deblokiranje funkcije pauziranja
 - [4] Odabir zone za kuhanje
 - [4] Odabir odvoda pare
- Polja s prikazima:**
- [6] Kontrolna lampica timera automatskog isključivanja
 - [7] Prikaz timera
 - [8] Kontrolna lampica timera kratkotrajnog timera
 - [9] Prikaz ventilatora/indikator za promjenu filtra
 - [10] Prikaz automatike odvoda pare
 - [11] Prikaz stupnja zadržavanja topline
 - [12] Prikaz zone za kuhanje
 - [13] Pokazivač razine snage

Polje s prikazom	Prikaz	Značenje
Prikaz ventilatora		ventilator isključen
	<i>1 - 9</i>	razina snage
	<i>P</i>	maksimalna razina snage
	<i>n</i>	automatski nastavak rada
Automatika odvoda pare	<i>F</i>	indikator za promjenu filtra
	<i>A</i>	aktivna
Prikaz zone za kuhanje	<i>1 - 9</i>	razina snage
	<i>P</i>	maksimalna razina snage
	<i>R</i>	automatsko zagrijavanje
	<i>L</i>	zaštita za djecu
	<i>n</i>	funkcija premošćivanja
	<i> </i>	pauza
	-	stupanj zadržavanja topline 42 °C
=	stupanj zadržavanja topline 74 °C	
≡	stupanj zadržavanja topline 94 °C	
<i>u</i>	nema posuđa ili je posuđe premaleno	
<i>H</i>	prikaz preostale topline: zona za kuhanje je isključena, ali je još vruća (temperatura > 60 °C)	
Prikaz stupnjeva zadržavanja topline	uključeno	aktivno
Kontrolna lampica timera	uključeno	aktivno
	treperi	timer je postavljen na (00); nije podešeno vrijeme
Prikaz timera	isključeno	timer je isključen
	<i>01 - 99</i>	podešene minute za kratko vrijeme (pješčani sat) ili automatsko isključivanje
	<i>00</i>	timer je uključen; nije podešeno vrijeme

Tab. 5.1 Značenje prikaza

Kontrola dodiriom

Upravljačko polje raspolaže elektroničkim senzorskim tipkama, poljem za podešavanje i poljima s prikazima. Senzorske tipke aktiviraju se na dodir prsta. Uređajem se upravlja pritiskom prsta na odgovarajuću senzorsku tipku. Senzorsku tipku morate pritiskati sve dok se ne oglasi akustički signal ili se prikaz ne promijeni na odgovarajući način.

5.3 Princip rada zone za kuhanje

Ispod indukcijske zone za kuhanje nalazi se indukcijski svitak. Kada se zona za kuhanje uključi, svitak stvara magnetsko polje koje izravno djeluje na dno posude za kuhanje i zagrijava je. Zona za kuhanje samo se indirektno zagrijava toplinom koju otpušta posuda za kuhanje. Zone za kuhanje s indukcijom rade samo kada se na njih postavi posuđe s magnetnim dnom. Indukcija automatski uvažava veličinu postavljene posude odnosno u zoni za kuhanje zagrijava se samo površina pokrivena dnom posude.

► Obratite pažnju na minimalan promjer dna posude za kuhanje.

Zona za kuhanje ne radi ako:

- se uključi bez posuda ili s neprikladnim posuđem;
- posuda ima premali promjer dna;
- se posuđe ukloni s uključene zone za kuhanje.

Ako posuđe nije prikladno ili je premalo, na prikazu zone za kuhanje prikazuje se \perp .

5.3.1 Razine snage

Visoka snaga indukcijskih ploča za kuhanje uzrokuje brzo zagrijavanje posuda. Da vam jela ne zagore, kod odabira razine snage potrebna je određena prilagodba u odnosu na uobičajene sustave kuhanja.

Aktivnost	Razina snage
Otapanje maslaca i čokolade, otapanje želatine	1
Održavanje umaka i juha toplima, kuhanje riže	1-3
Kuhanje krumpira, tjestenine, juha, ragua, pirjanje voća, povrća i ribe, odmrzavanje jela	2-6
Pečenje u obloženim tavama, lagano pečenje (bez pregrijavanja masnoće) odrezaka, ribe	6-7
Zagrijavanje masnoće, pečenje mesa, zagrijavanje zgusnutih umaka i juha, pečenje omleta	7-8
Zakuhavanje većih količina tekućine, pečenje odrezaka	9
Zagrijavanje vode	P

Tab. 5.2 Preporuke za razine snage

Podaci u tablici su orijentacijske vrijednosti. Ovisno o posuđu i količini namirnica preporučuje se smanjiti ili povećati razinu snage.

5.3.2 Automatsko zagrijavanje

Zone za kuhanje imaju mogućnost uključivanja automatskog zagrijavanja.

■ Na prikazu se prikazuje \overline{R} .

S ovom funkcijom zona za kuhanje nakon uključivanja jedno vrijeme radi s punom snagom. Nakon toga automatski se vraća na podešenu razinu snage.

Automatsko zagrijavanje

Razina snage	1	2	3	4	5	6	7	8
Trajanje zakuhavanja u min./sek.	0:48	2:24	3:50	5:12	6:48	2:00	2:48	3:36

Tab. 5.3 Pregled automatskog zagrijavanja

5.3.3 Maksimalna razina snage

Sve zone za kuhanje imaju mogućnost uključivanja maksimalne razine snage.

S maksimalnom razinom snage mogu se brzo zagrijati velike količine vode. Ako je uključena maksimalna razina snage, zone za kuhanje rade izrazito visokom snagom. Nakon 10 minuta zona za kuhanje automatski se uključuje na razinu snage $\overline{9}$.

Kada je aktivna funkcija premošćivanja ne može se koristiti maksimalna razina snage.

Kada je aktivna zaštita zona za kuhanje od pregrijavanja ne može se koristiti maksimalna razina snage.

Prikaz treperi 3 sekunde, a zatim se resetira.

INFORMACIJA Nemojte zagrijavati ulje, mast i slično na maksimalnoj razini snage. Dno lonca može se pregrijati zbog velike razine snage.

5.3.4 Stupnjevi zadržavanja topline

Sa stupnjevima zadržavanja topline gotova se jela održavaju toplima na različitim temperaturama.

■ Prikaz stupnjeva zadržavanja topline aktivan je i svijetli.

■ Na prikazu zona za kuhanje prikazuje se stupanj zadržavanja topline, npr. za stupanj 2 =.

■ Maksimalno trajanje funkcije zadržavanja topline ograničeno je na 8 sati.

Stupanj zadržavanja topline	Temperatura u °C
Razina 1	42 °C
Razina 2	74 °C
Razina 3	94 °C

Tab. 5.4 Stupnjevi zadržavanja topline

5.3.5 Funkcija premošćivanja

Obje bočne zone za kuhanje mogu raditi kao jedna spojena zona za kuhanje na istoj razini snage.

- Na prikazu se prikazuje $\bar{1}$.

Funkcija premošćivanja prikladna je za zagrijavanje jela u pekaču.

5.3.6 Funkcija pauziranja

Moguće je nakratko prekinuti postupak kuhanja.

- Na prikazu se prikazuje #.
- Tijekom funkcije pauziranja prekida se kuhanje i namješteni timeri.
- Maksimalno trajanje funkcije pauziranja ograničeno je na 10 minuta.

5.3.7 Funkcije timer

Možete koristiti 2 funkcije timer:

- Kratkotrajni timer (pješčani sat) bez automatskog isključivanja zone za kuhanje.
- Automatsko isključivanje (za automatsko isključivanje zone za kuhanje).

5.3.8 Prepoznavanje veličine posude

Zona za kuhanje ne radi ako:

- se na prikazu prikazuje $\underline{\underline{U}}$;
- se uključi bez posuđa ili s neprikladnim posuđem;
- posuda ima premali promjer dna;
- se posuđe ukloni s uključene zone za kuhanje.
- Nakon isteka 10 minuta bez prepoznavanja lonca zona za kuhanje automatski se isključuje.

5.3.9 Prikladno posuđe

INFORMACIJA Na vrijeme zagrijavanja, vrijeme potpunog zagrijavanja dna posuđa kao i rezultate kuhanja znatno utječu struktura i svojstva posuđa.



Posuđe s ovim znakom prikladno je za indukcijske ploče za kuhanje.

Posuđe koje se upotrebljava za indukcijske površine za kuhanje mora biti metalno, imati magnetska svojstva i dostatnu površinu dna.

Prikladno posuđe izrađeno je od:

- nehrđajućeg čelika s magnetnim dnom
- emajliranog čelika
- lijevanog željeza

Zona za kuhanje	Minimalan promjer
sprijeda	120 mm
straga	90 mm

Tab. 5.5 Minimalan promjer posuđa

- ▶ Po potrebi provedite test magnetom. Ako magnet prijanja uz dno posuđa, posuđe je u pravilu pogodno za indukciju.

- ▶ Obratite pažnju na dno posuđa. Dno posuđa ne smije biti izbočeno. Izbočine zbog neispravnog nadzora temperature polja za kuhanje mogu dovesti do pregrijavanja posuđa. Dno posuđa za kuhanje ne smije imati oštre utore i oštri rub kako se površina ploče za kuhanje ne bi ogrebala.
- ▶ Posudu (bez podloška ili sličnog) postavite izravno na staklokeramiku.

Šumovi

Kod pogona indukcijskih zona za kuhanje u posuđu mogu ovisno i materijalu i obradi dna nastati šumovi:

- **Brujanje** može nastati kod visoke razine snage. Smanjuje se ili stišava kod smanjenja razine snage.
- **Pucketanje ili zviždanje** može izazvati dno posuđa koje se sastoji od različitih materijala (sendvič-dno).
- **Škljocanje** se može pojaviti kod elektroničkog priključivanja osobito kod niskih razina snage.
- **Zujanje** se može pojaviti kada je uključen ventilator za hlađenje. U svrhu produljenja životnog vijeka elektronike ploča za kuhanje ima ventilator za hlađenje. Ako se ploča za kuhanje intenzivno koristi, ventilator za hlađenje automatski se uključuje. Čuje se zujanje. Ventilator za hlađenje može nastaviti raditi i nakon isključivanja uređaja.

5.4 Princip rada odvoda pare

5.4.1 Bezstupanjska kontrola snage

Regulacija razina snage provodi se preko središnjeg polja za podešavanje na upravljačkom polju.

5.4.2 Automatika odvoda pare

Automatika odvoda pare prilagođava učinkovitost odvoda (razinu snage) najvećoj upotrijebljenoj razini zona za kuhanje.

Funkcija	Razine snage									
Razina odvođenja	4	4	4	4	5	6	7	8	9	P
Razina kuhanja	1	2	3	4	5	6	7	8	9	P

Tab. 5.6 Učinkovitost odvoda i razina kuhanja

- Izmjena razine snage zone za kuhanje izaziva prilagodbu automatike odvoda pare nakon vremenskog odgađanja od 30 sekundi.
- Nakon završetka kuhanja aktivira se automatski nastavak rada.

5.4.3 Maksimalna razina snage

Odvod pare ima mogućnost uključivanja maksimalne razine snage.

S maksimalnom razinom snage može se brže usisati para koja nastaje tijekom kuhanja. Nakon 10 minuta maksimalna razina snage automatski se uključuje na razinu snage \mathcal{G} .

5.4.4 Automatski nastavak rada

Odvod pare nastavlja raditi na nižoj razini n i nakon 20 minuta automatski se isključuje.

5.4.5 Indikator za promjenu filtra

Indikator za promjenu filtra aktivira se nakon 150 radnih sati odvoda pare. Dosegnut je maksimalan životni vijek filtra s aktivnim ugljenom (samo u slučaju recirkulacije) i treba temeljito očistiti filter masnoće od nehrđajućeg čelika.

■ Na prikazu indikatora za promjenu filtra pokazuje se F (treperi).

5.4.6 Komunikacija putem sučelja

Interno sučelje može se upotrijebiti za proširene mogućnosti upravljanja. Raspolaže kontaktom Home-In i Home-Out (vidi poglavlje Montaža).

- Kontakt Home-In može se rabiti za ulazni signal vanjskih uklopnih uređaja (npr. prozorsku kontaktnu sklopku).
- Kontakt Home-Out može se upotrijebiti za upravljanje vanjskim uređajima.

5.5 Sigurnosni uređaji

5.5.1 Prikaz preostale topline

INFORMACIJA Sve dok se na prikazu zone za kuhanje prikazuje H (prikaz preostale topline) ne smijete dodirivati zonu za kuhanje niti na nju odlagati predmete osjetljive na vrućinu. Postoji opasnost od opekline i požara!

Zona za kuhanje još je vruća nakon isključivanja. Na prikazu zone za kuhanje prikazuje se H (prikaz preostale topline). Nakon dostatnog hlađenja (temperatura $< 60^\circ\text{C}$) prikaz zone za kuhanje nestaje.

5.5.2 Sigurnosno isključivanje

Zona za kuhanje

Svaka se zona za kuhanje automatski isključuje kada zona za kuhanje na jednoj razini snage prekorači maksimalno trajanje rada. Prikaz zone za kuhanje tada prikazuje H (prikaz preostale topline).

Stupanj zadržavanja topline	Razina snage	Isključivanje nakon (u satima)
1		8,0
2		8,0
3		8,0
	1	8,4
	2	6,4
	3	5,2
	4	4,2
	5	3,3
	6	2,2
	7	2,2
	8	1,5
	9	1,3
	P	0,2

Tab. 5.7 Pregled sigurnosnog isključivanja

- Ponovno uključite zonu za kuhanje (vidi pogl. Rukovanje) kada ju želite ponovno pokrenuti.

Odvod pare

Odvod pare automatski se isključuje ako se u roku od 120 minuta ne dodirne ni jedna tipka.

5.5.3 Zaštita zona za kuhanje od pregrijavanja

Svi indukcijski svitci i rashladna tijela elektronike imaju zaštitu od pregrijavanja. Prije nego što dođe do pregrijavanja indukcijskih svitaka odnosno rashladnih tijela zaštita od pregrijavanja uvodi jednu od sljedećih mjera:

- Maksimalna razina snage P automatski se nakon 10 minuta prebacuje na razinu snage \mathcal{G} . Prikaz zone za kuhanje P mijenja se na \mathcal{G} .
- Smanjuje se podešena razina snage.
- Zone za kuhanje automatski se isključuju. Na prikazu zone za kuhanja prikazuje se H (prikaz preostale topline) ako je zona za kuhanje još vruća.

5.5.4 Automatsko isključivanje pri trajnoj aktivaciji tipaka

Ploča za kuhanje automatski se isključuje kada se jedna ili više senzorskih tipaka drže pritisnutima dulje od 10 sekundi (dodir prstom, predmeti, prljavština).

- Nakon nekoliko sekundi ploča za kuhanje se isključuje.
- Maknite prst ili predmet s ploče za kuhanje.
- Po potrebi očistite ploču za kuhanje.
- Ako je potrebno, ponovno uključite ploču za kuhanje.

5.5.5 Zaštita za djecu

Zaštita za djecu sprečava slučajno uključivanje ploče za kuhanje. Zaštita za djecu može se aktivirati samo kada je ploča za kuhanje uključena, a sve zone za kuhanje isključene (vidi pogl. Rukovanje).

6 Montaža

- ▶ Obratite pažnju na sve sigurnosne napomene i upozorenja (vidi poglavlje Sigurnost).
- ▶ Obratite pažnju na isporučene upute proizvođača.

INFORMACIJA	Kabel mrežnog priključka mora biti na raspolaganju u okviru gradnje.
INFORMACIJA	Uređaj se ne smije montirati iznad rashladnih uređaja, perilica posuđa, štednjaka, pećnica kao ni perilica i sušilica rublja.
INFORMACIJA	Površine za odlaganje na radnim pločama i zidne priključne letvice moraju biti izrađene od materijala otpornog na toplinu (do oko 100°C).
INFORMACIJA	Izreze u radnoj ploči treba prikladnim materijalom zabrtviti za zaštitu od vlage i po potrebi zaštititi od topline.
INFORMACIJA	Integrirani odvod pare ne smije raditi u kombinaciji s drugim pločama za kuhanje.

6.1 Provjera opsega isporuke

Naziv	Broj
Indukcijska staklokeramička ploča za kuhanje u ravnini s površinom s odvodom pare	1
Filtar masnoće od nehrđajućeg čelika	1
Filtar s aktivnim ugljenom BAKF	2
Fleksibilni kanal (samo BFIU)	1
EURO vijak (samo BFIU)	6
Element za produljenje kanala za odvod zraka vodoravni BLAVH (samo BFIA)	1
Montažne trake	5
traka za brtvljenje	1
Strugač za staklokeramiku	1
Pričvrsnice za provođenje kabela	3
Zaštitno crijevo	2
Vezica za kabel	2
Upute za uporabu i montažu	1
Lećasti vijak	5
Predložak (samo BFIU)	1
Set ploča za izjednačavanje visine	2

Tab. 6.1 Opseg isporuke

- ▶ Provjerite je li isporuka potpuna te ima li oštećenja.
- ▶ Ako dijelovi isporuke nedostaju ili su oštećeni, odmah o tome obavijestite BORA servisnu službu.

- ▶ Ni u kojem slučaju ne montirajte oštećene dijelove.
- ▶ Na odgovarajući način zbrinite transportnu ambalažu (vodi pogl. Stavljanje izvan pogona, demontaža i zbrinjavanje).

6.2 Alati i pomagala

Za stručnu montažu ploče za kuhanje potreban vam je sljedeći alat:

- olovka
- bušilica ili akumulatorska bušilica sa svrdlom za drvo od 5 mm (za stražnju stranicu)
- ubodna ili ručna pila
- predložak za izrez u stražnjoj stranici (sadržan u opsegu isporuke)
- križni odvijač Z2
- silikonska masa za brtvljenje izrezanih površina

6.3 Upute za montažu

6.3.1 Sigurnosni razmaci

- ▶ Poštujte sljedeće sigurnosne razmake:



Abb. 6.1 Preporučene minimalne udaljenosti

- [1] 50 mm minimalne udaljenosti straga između izreza u radnoj ploči i stražnjeg ruba radne ploče.
- [2] 300 mm minimalne udaljenosti lijevo i desno od izreza u radnoj ploči do susjednog ormara ili zida prostorije.
- [3] 600 mm minimalne udaljenosti između radne ploče i gornjeg ormara. Iz ergonomskih se razloga preporučuje minimalna udaljenost od 1000 mm.

6.4 Dimenzije izreza za ploču za kuhanje

Pripremanje radne ploče

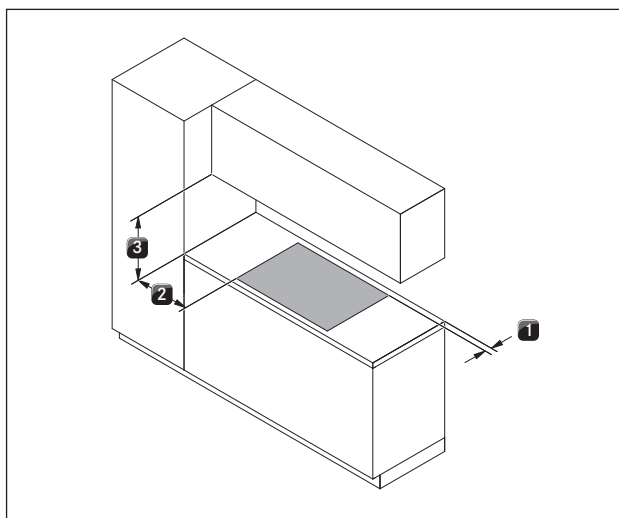
- ▶ Radnu ploču izrežite uz poštivanje navedenih dimenzija izreza.
- ▶ Osigurajte stručno brtvljenje izrezanih površina radnih ploča.
- ▶ Pridržavajte se propisa proizvođača radne ploče.
- U području izreza u radnoj ploči treba ukloniti eventualno prisutne prečke na namještaju.
- Ispod ploče za kuhanje s odvodom pare nije potreban međuprostor.
- Pobrinite se za dostatnu ventilaciju ispod uređaja.
- S prednje strane i u međuprostoru za ventilaciju indukcijske tehnike ploče za kuhanje mora postojati otvor poprečnog presjeka iznad 50 cm².
- Ladice odnosno pretinci u donjem ormaru moraju se moći izvaditi.
- Za recirkulacijske uređaje u kuhinjskom se namještaju mora osigurati otvor za povratak protoka > 500 cm² (npr. skraćivanjem podnih letvica ili uporabom prikladnih lamelnih postolja).
- Utičnica za mrežni priključak nalazi se srijeda na donjoj strani uređaja.

Montaža u ravni s površinom



Abb. 6.2 Dimenzije izreza za montažu u ravni s površinom



Abb. 6.3 Dimenzije pregiba za montažu u ravni s površinom

Montaža površine

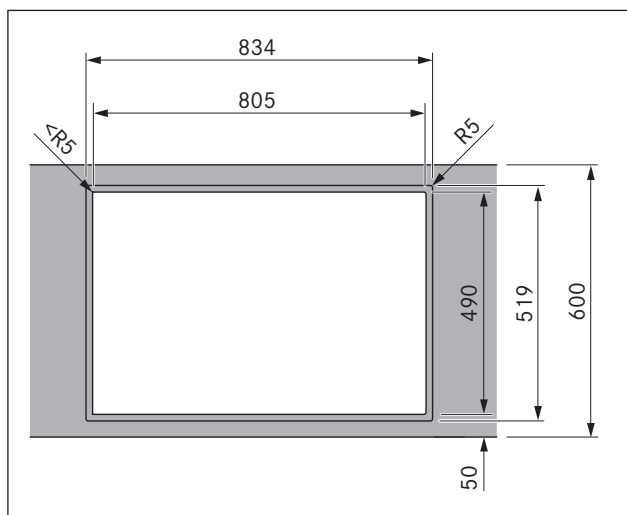

Abb. 6.4 Dimenzije izreza za montažu površine

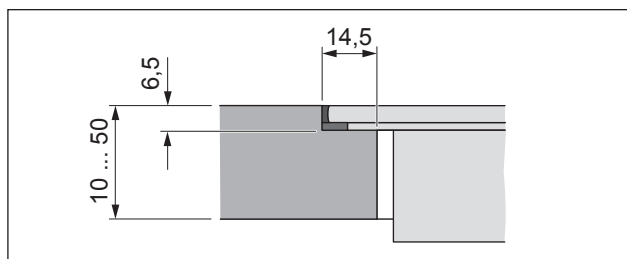

Abb. 6.5 Dimenzija polaganja za montažu površine

Nanošenje trake za brtvljenje

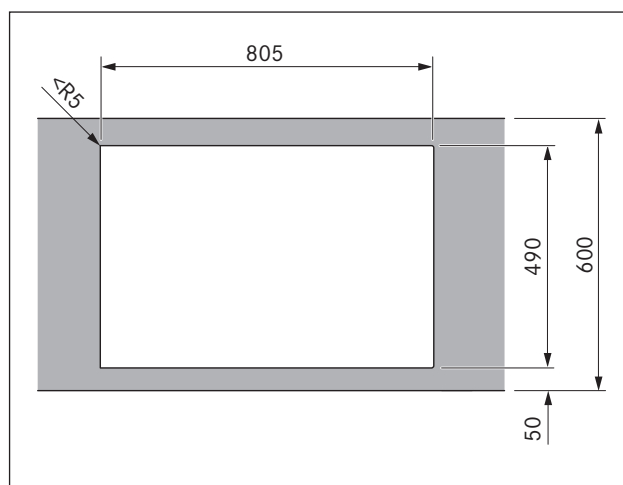

Abb. 6.6 Traka za brtvljenje kod montaže površine

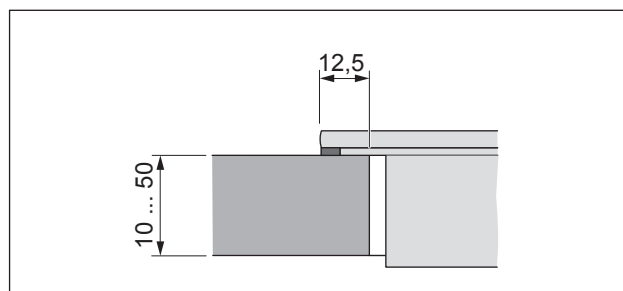

Abb. 6.7 Traka za brtvljenje kod montaže u ravni s površinom

- [1] crna silikonska masa za brtvljenje otporna na vrućinu
- [2] traka za brtvljenje

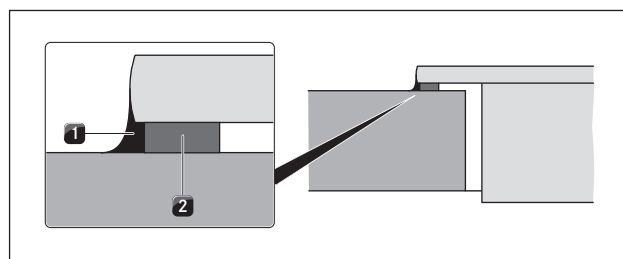
- ▶ Prilikom montaže površine prije ugradnje zalijepite priloženu traku za brtvljenje [2] bez praznina na donju stranu ploče za kuhanje.

- ▶ Prilikom montaže u ravnini s površinom zalijepite traku za brtvljenje [2] na horizontalni rub reza u izrezu u radnoj ploči čak i ako zapunjavate fuge ploče za kuhanje silikonskom masom za brtvljenje [1] ili sličnim sredstvom.
- ▶ Precizno usmjerite ploču za kuhanje.

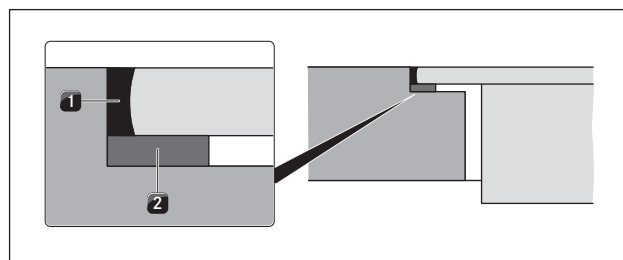

Abb. 6.8 Ploče za izjednačavanje visine

- [1] Ploča za kuhanje
[2] Ploča za izjednačavanje visine

- ▶ Ispod po potrebi položite ploče za izjednačavanje visine [2].
- ▶ Na stražnjoj strani ovih uputa zabilježite tipsku oznaku i tvornički broj ploče za kuhanje (broj s datumom proizvodnje). Oba se podatka nalaze na tipskoj pločici s donje strane ploče za kuhanje.

6.5 Montiranje varijante s recirkulacijom zraka (BFIU)

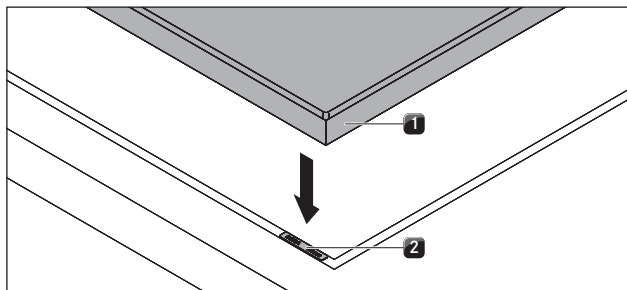
INFORMACIJA Za vertikalni otvor za povratak protoka mora postojati minimalna udaljenost od 25 mm.

INFORMACIJA Mora postojati otvor za povratak protoka od minimalno 500 cm².

Ako će se odvod pare upotrebljavati isključivo u režimu rada s recirkulacijom zraka, moguć je rad s otvorenim ognjištem bez dodatnih sigurnosnih tehničkih mjera.

Dimenzije za ugradnju



Abb. 6.9 Dimenzije uređaja kod režima rada s recirkuliranim zrakom



Abb. 6.10 Dimenzije namještaja kod režima rada s recirkuliranim zrakom

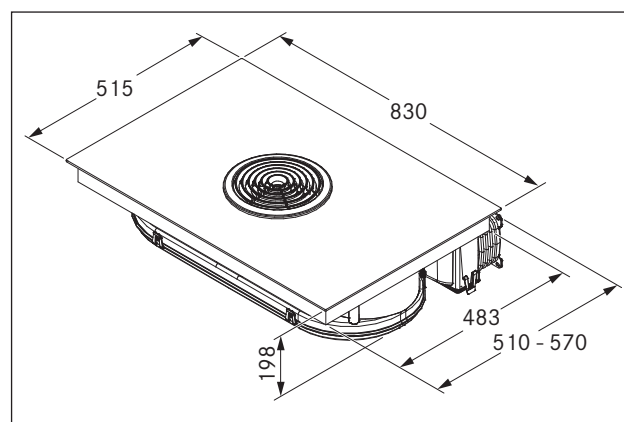

Abb. 6.11 Dimenzije uređaja kod režima rada s recirkuliranim zrakom, dubina radne ploče 600 mm

- Donji ormar mora imati neprekinutu stražnju stranicu kako se zrak u povratnom strujanju ne bi odvodio u prednji prostor korpusa.
- U stražnjoj se stranici mora predvidjeti izrez.
- Za ugradnju otvora za povratak protoka minimalna udaljenost između stražnje stranice korpusa i susjednog komada namještaja ili zida prostorije mora iznositi 25 mm.

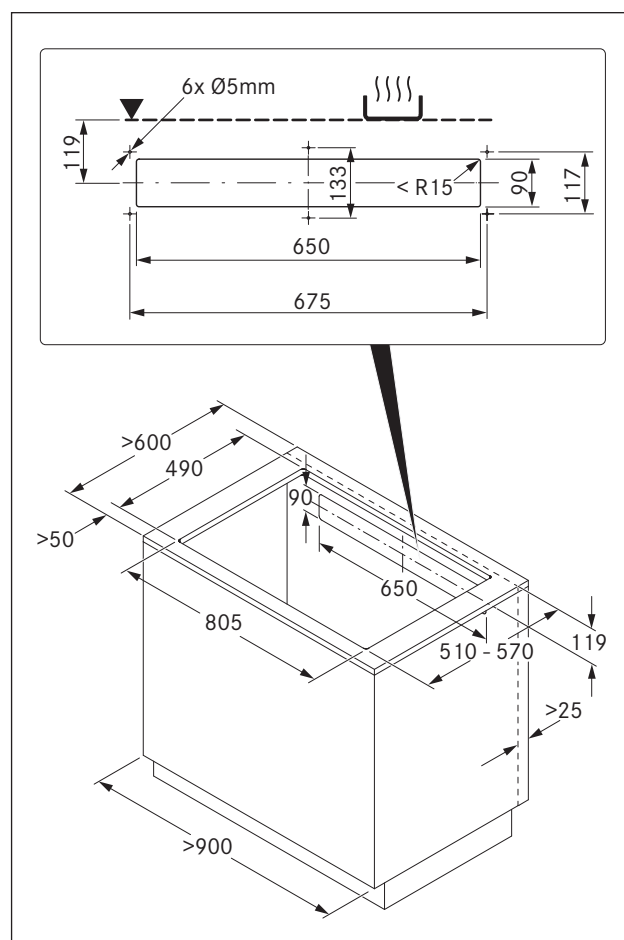
Pripremanje stražnje stranice namještaja

- ▶ Na odgovarajući način prilagodite stražnju stranicu potrebnim dimenzijama za ugradnju.
- ▶ Po potrebi pomaknite stražnju stranicu.
- ▶ Po potrebi produljite stražnju stranicu u visinu kako bi korpus bio zatvoren prema naprijed.

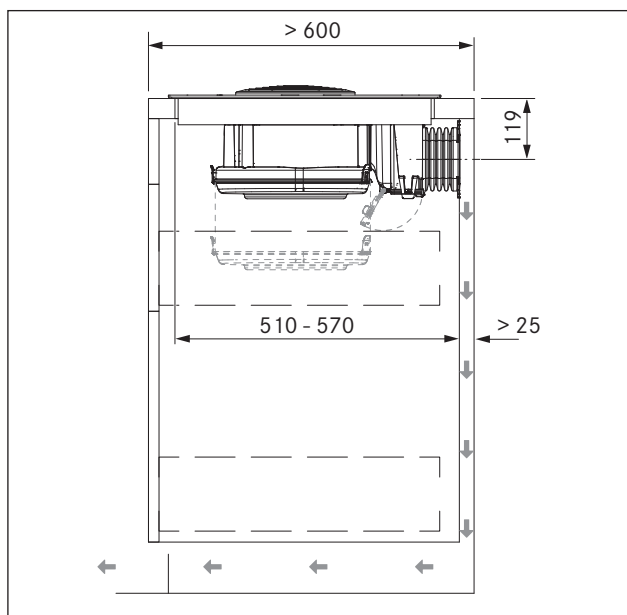

Abb. 6.12 Izrez i priključna mjesta bušenja

- ▶ S pomoću isporučenog predloška u sredini ploče za kuhanje iscrtajte otvor za povrat protoka kao i priključna mjesta za bušenje u skladu s dimenzijama za ugradnju.
- ▶ Pilom ispilite otvor za povratak protoka.

- ▶ Izbušite priključna mjesta za bušenje.
- ▶ Skratite podnožne letvice po visini ili napravite odgovarajuće otvore u podnožju.

Pričvršćivanje fleksibilnog kanala

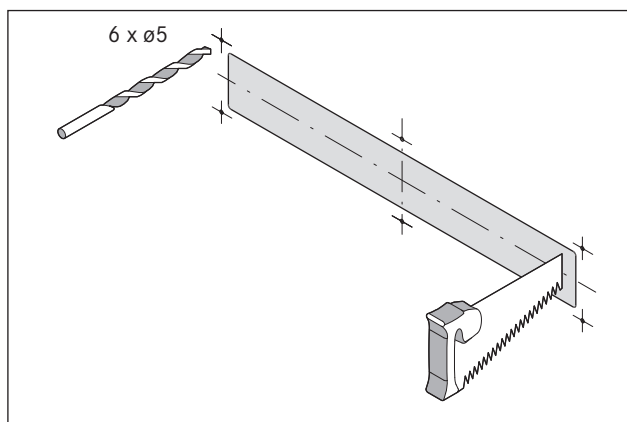

Abb. 6.13 Fleksibilni kanal sa 6 EURO vijaka 6,3 x 10 mm

- ▶ Odvijačem (ne akumulatorskim odvijačem) čvrsto zavrnite fleksibilni kanal na stražnju stranicu namještaja.

Umetanje ploče za kuhanje

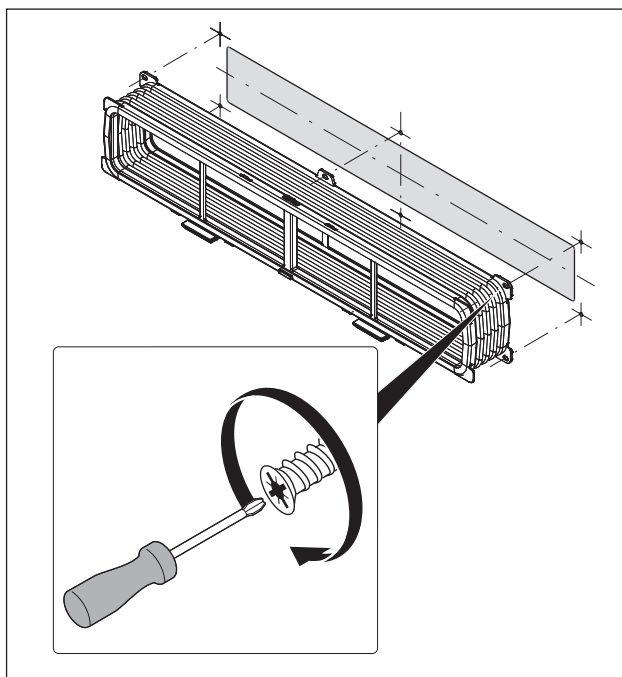

Abb. 6.14 Umetanje ploče za kuhanje ukoso

- [1] Ploča za kuhanje
- [2] Usisni otvor
- [3] Ulazna mlaznica
- [4] Filtar masnoće od nehrđajućeg čelika
- [5] Izrez u radnoj ploči

- ▶ Prije umetanja uklonite ulaznu mlaznicu [3] i filter masnoće od nehrđajućeg čelika [4].
- ▶ Prilikom umetanja iskoristite usisni otvor kao element za prihvat.
- ▶ Umetnite ploču za kuhanje ukoso u izrez u radnoj ploči [5].

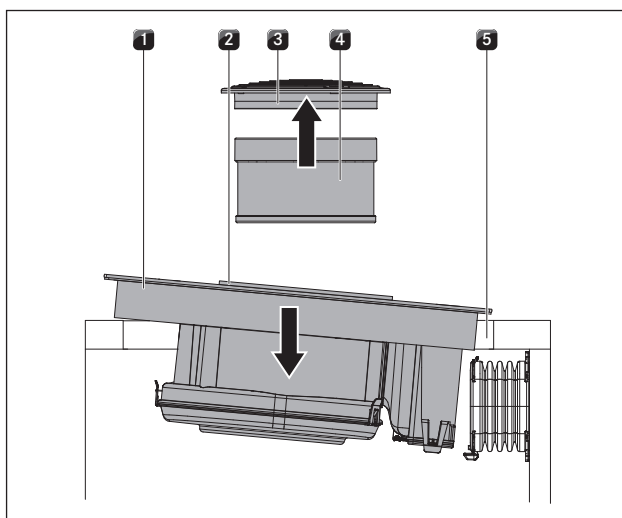

Abb. 6.15 Otvaranje poklopca kućišta

[1] Poklopac kućišta filtra s aktivnim ugljenom

- ▶ Otvorite poklopac kućišta filtra s aktivnim ugljenom [1] s donje strane.

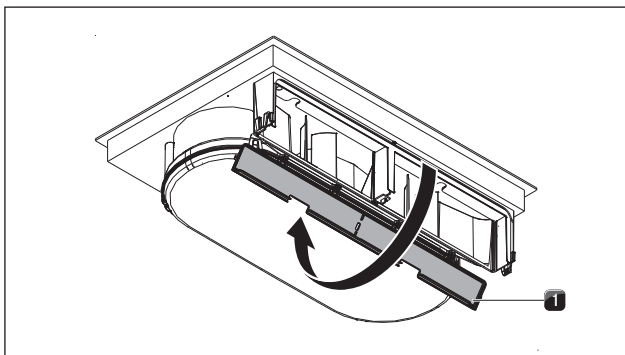

Abb. 6.16 Vješanje okvira fleksibilnog kanala

[1] Utor za prihvat kućišta filtra s aktivnim ugljenom
 [2] Prihvatni elementi
 [3] Okvir fleksibilnog kanala
 [4] donja blokada

- ▶ Objesite okvir fleksibilnog kanala u utor za prihvat na kućištu filtra s aktivnim ugljenom [1].
- ▶ Provjerite jesu li oba bočna prihvatna elementa [2] u vodilici.
- ▶ Gurnite okvir prema gore [3] sve dok se donja [4] i gornja blokada ne uglave u sredini.
- ▶ Provjerite je li okvir sa svih strana umetnut u utor kućišta [1].

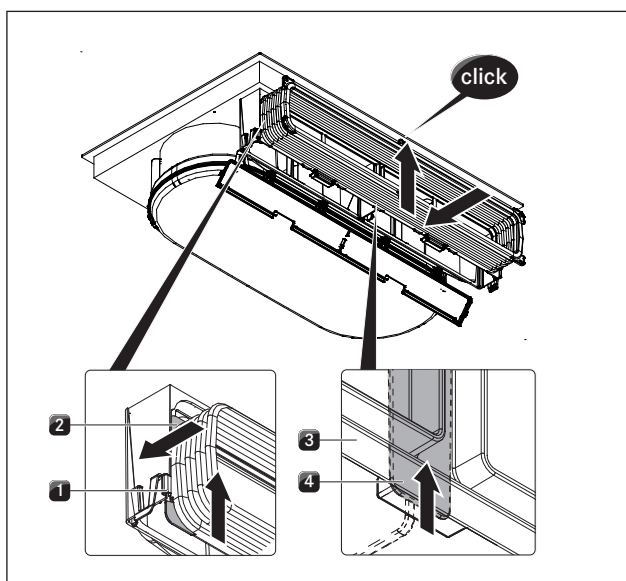

Abb. 6.17 Umetanje filtra s aktivnim ugljenom

[1] Poklopac kućišta filtra s aktivnim ugljenom

[2] Filter s aktivnim ugljenom

- ▶ Uklonite ambalažu filtra s aktivnim ugljenom.
- ▶ Odozdo umetnite oba filtra s aktivnim ugljenom [2].
- ▶ Pazite na smjer strujanja kroz filtre. Smjer je označen strelicom.
- ▶ Zatvorite poklopac kućišta [1].

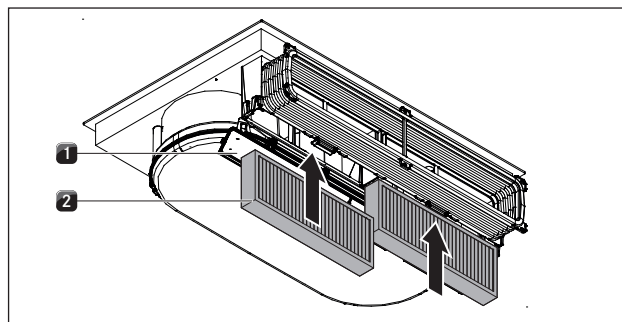

Abb. 6.18 Pričvršćivanje ploče za kuhanje u sredini

[1] Ploča za kuhanje
 [2] Usisni otvor
 [3] Ulazna mlaznica
 [4] Filter masnoće od nehrđajućeg čelika
 [5] Izrez u radnoj ploči
 [6] Kopča za pričvršćivanje

Kod montaže površine

- ▶ Pazite da traka za brtvljenje ploče za kuhanje naliježe na radnu ploču.

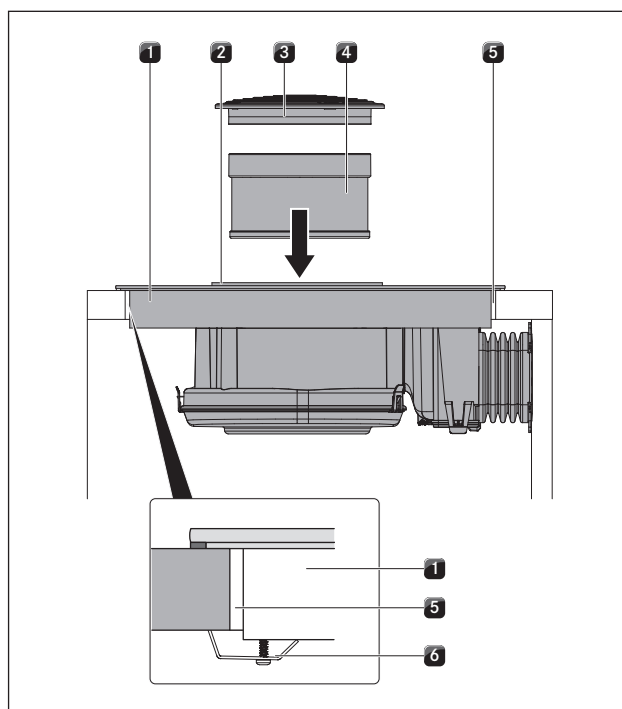
Kod montaže u ravni s površinom

- ▶ Pazite da traka za brtvljenje dobro obujmljuje ploču za kuhanje.
- ▶ Ispod po potrebi položite ploče za izjednačavanje visine.
- ▶ Kopčama za pričvršćivanje [6] pričvrstite ploču za kuhanje na radnoj ploči.
- ▶ Na kraju umetnite filter masnoće od nehrđajućeg čelika [4] i ulaznu mlaznicu [3].
- ▶ Okolnu pukotinu zapunite crnom silikonskom masom za brtvljenje otpornom na vrućinu.

6.6 Montiranje varijante s odvodom zraka (BFIA)

INFORMACIJA Kod izvedbe s odvodnim kanalom obvezno je poštivanje državnih i regionalnih zakona i propisa. Potrebno je osigurati dostatnu opskrbu ulaznim zrakom.

6.6.1 Rad odvoda pare s ognjištem ovisnim o zraku iz prostorije.

Ognjišta ovisna o zraku iz prostorije (npr. grijalice na plin, ulje, drvo ili ugljen, protočni grijači vode, bojleri za toplu vodu) uzimaju zrak za izgaranje iz prostora u koji su postavljeni i s pomoću ispušnog sustava (npr. dimnjak) odvođe otpadne plinove u otvoreni prostor.

Ako se odvod pare stavlja u pogon s režimom odvoda zraka, zrak se uzima iz prostorije u kojoj je uređaj postavljen i iz susjednih prostorija. Bez dovoljno ulaznog zraka dolazi do stvaranja podtlaka. Otrovnih plinova iz dimnjaka ili usisnog otvora usisavaju se ponovno u stambene prostorije.



Abb. 6.19 Montaža odvoda zraka – nedopuštena



Abb. 6.20 Montaža odvoda zraka – ispravna

- ▶ Kod istovremenog rada odvoda pare u prostoriji u kojoj je postavljeno ognjište provjerite sljedeće:
 - podtlak mora iznositi maksimalno 4 Pa (4 x 10⁻⁵ bar);

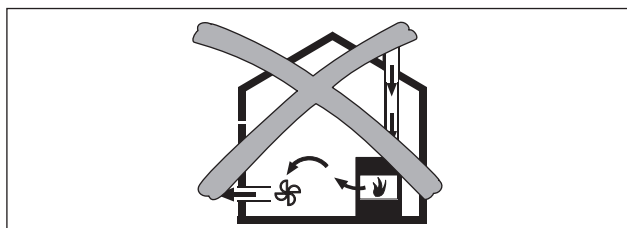
- mora postojati sigurnosno-tehnički uređaj (npr. prozorska kontaktna sklopka, uređaj za nadzor podtlaka) koji osiguravaju dostatan dovod svježeg zraka;
- odvod zraka ne smije biti proveden u dimnjak koji se koristi za otpadne plinove uređaja koji rade na plin ili druga goriva;
- montažu je provjerio i odobrio ovlaštenu stručnjak (npr. dimnjačar).

Dimenzije za ugradnju

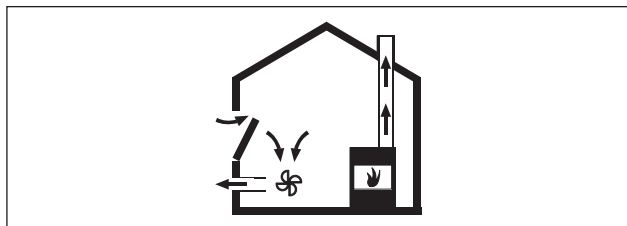

Abb. 6.21 Dimenzije uređaja kod režima rada s odvodom zraka

- [a] Dimenzije uređaja bez produljenja kanala
- [b] Dimenzije uređaja s produljenjem kanala

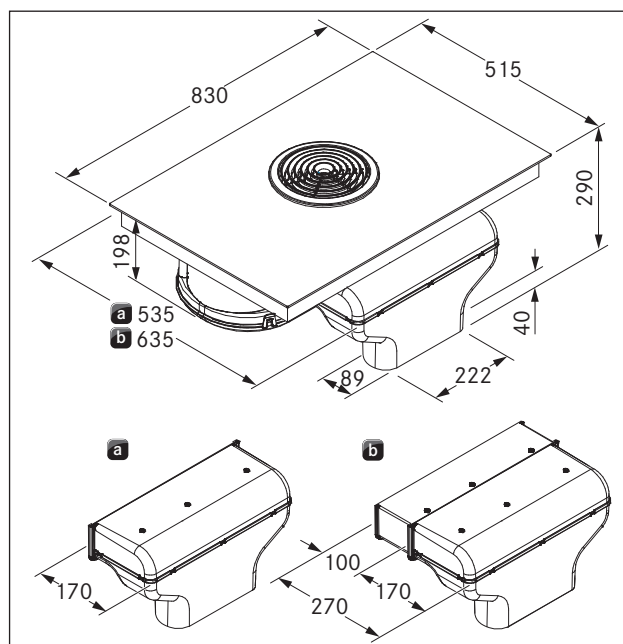

Abb. 6.22 Dimenzije namještaja kod odvoda zraka

- [a] Dubina radne ploče od 600 mm
- [b] Dubina radne ploče od 700 mm



Abb. 6.23 Dimenzije za ugradnju kod odvoda zraka, dubina radne ploče 600 mm

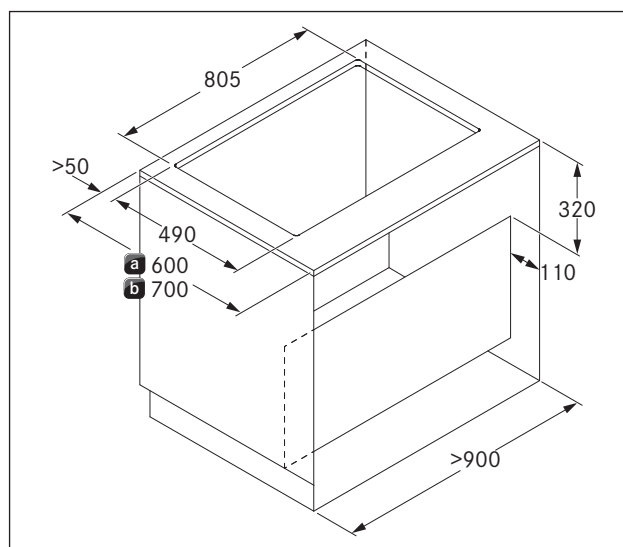

Abb. 6.24 Dimenzije za ugradnju kod odvoda zraka, dubina radne ploče od 700 mm

Uvjeti za montažu

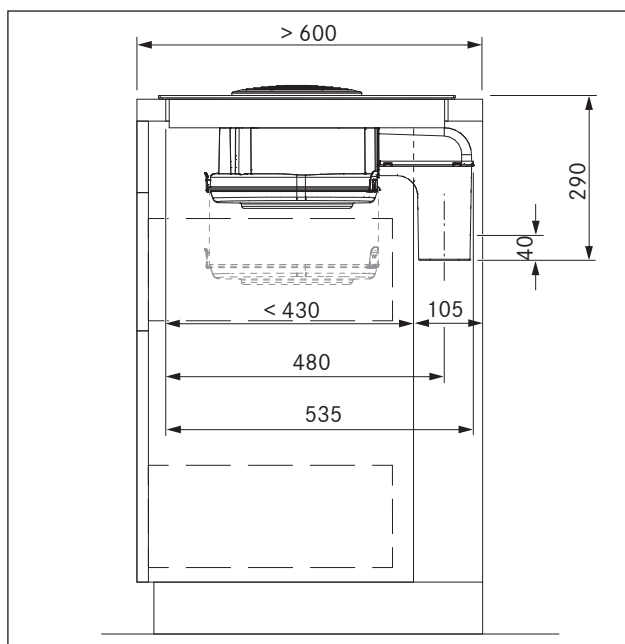
- Stražnja stranica donjeg ormara mora se prilagoditi kanalu za odvod zraka.
- Za ugradnju kanala za odvod zraka minimalna udaljenost između stražnje stranice korpusa i susjednog komada namještaja ili zida prostorije mora iznositi 110 mm.
- Odvod zraka mora se provesti prema van kroz odgovarajuće kanale za odvod zraka.

- Minimalni presjek odvodnih kanala mora iznositi 176 cm². To odgovara okrugloj cijevi promjera 150 mm.
- Maksimalna duljina kabela za odvod zraka iznosi 6 m.
- Upute za planiranje za instalaciju kanala za odvod zraka nalaze se u BORA priručnika za ventilaciju.

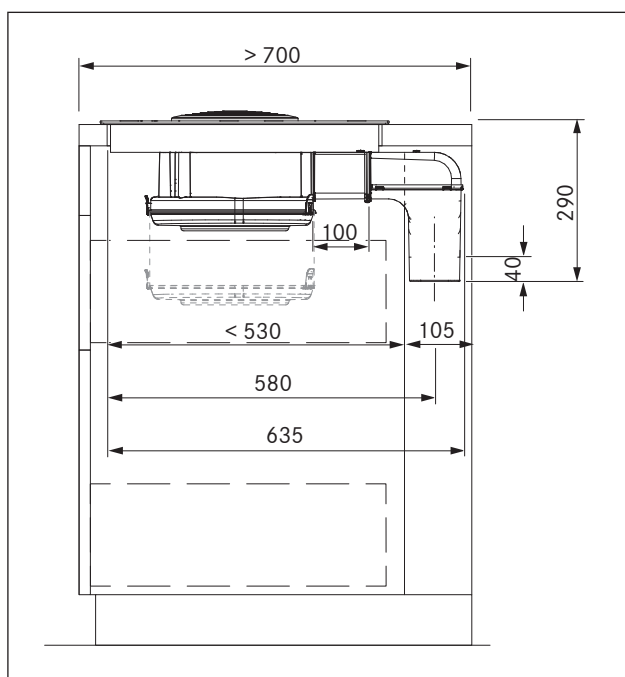
Pripremanje stražnje stranice namještaja

- ▶ Prije ugradnje provjerite ima li donji ormar potrebne dimenzije za ugradnju za uređaj i za planirani sustav kanala.
- ▶ Po potrebi prilagodite položaj stražnje stranice potrebnim dimenzijama za ugradnju.

Produljivanje kanala za odvod zraka

INFORMACIJA Kanal za odvod zraka može se opcionalno produljiti za 100 mm unatrag s pomoću priloženih vodoravnih elemenata za produljivanje BLAVH.

- ▶ Izvadite ulaznu mlaznicu i filter masnoće od nehrđajućeg čelika.
- ▶ Položite ploču za kuhanje sa stranicom od staklokeramike okrenutom prema dolje na čistu i meku podlogu (npr. karton, ambalažni materijal), kako se staklokeramička ploča ne bi oštetila.



Abb. 6.25 Skidanje dna kućišta

- [1] Dno kućišta
- [2] Blokade
- [3] Kućište odvoda zraka

- ▶ Otvorite 4 blokade [2].
- ▶ Skinite dno kućišta [1] odvoda zraka [3].

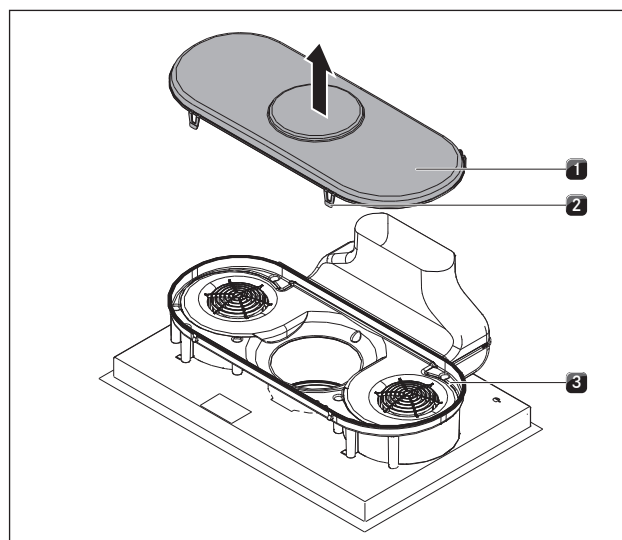

Abb. 6.26 Deblokada naprave za osiguravanje stabilnosti

[1] Kukice za osiguravanje stabilnosti

- ▶ Odvijačem gurnite kukice [1] ulijevo i udesno prema dolje kako biste deblokirali napravu za osiguravanje stabilnosti.

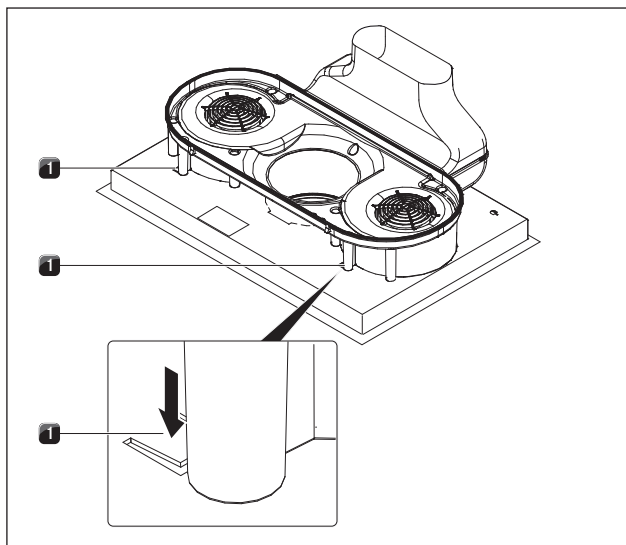

Abb. 6.27 Pomicanje kućišta odvoda zraka

[1] Luk za odvod zraka
[2] Kućište odvoda zraka
[3] Prihvatni otvor

- ▶ Pomaknite kućište odvoda zraka [2] zajedno s lukom za odvod zraka [1] u stranu do lijevog ruba prihvatnog otvora [3].

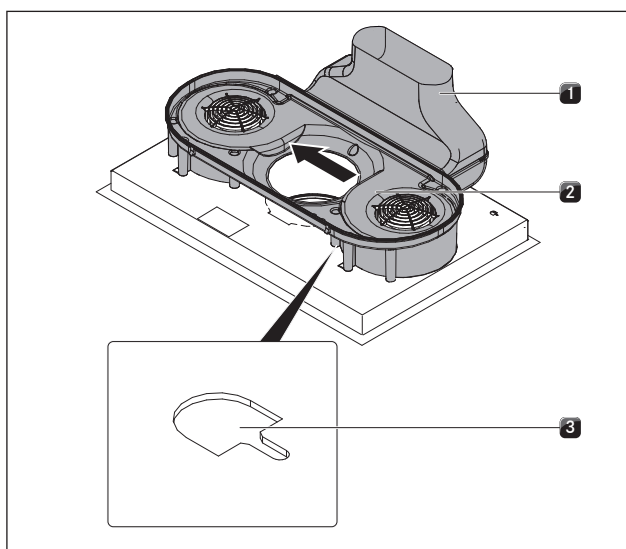

Abb. 6.28 Skidanje kućišta odvoda zraka

[1] Luk za odvod zraka
[2] Kućište odvoda zraka

- ▶ Izvadite kućište odvoda zraka [2] s lukom za odvod zraka [1] prema gore.

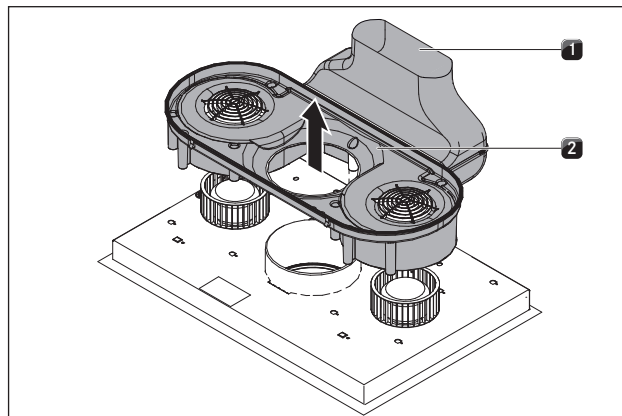

Abb. 6.29 Skidanje luka za odvod zraka

[1] Luk za odvod zraka
[2] Kućište odvoda zraka

- ▶ Skinite luk za odvod zraka [1] s kućišta odvoda zraka [2] povlačeći ga prema gore.

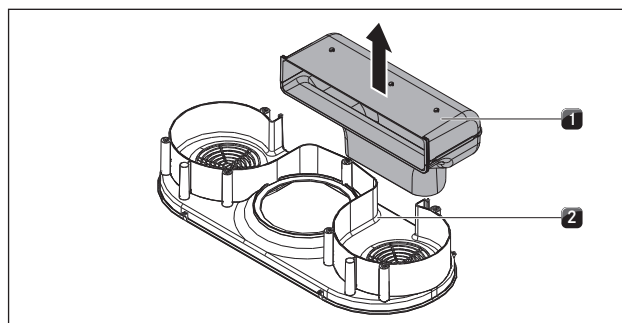

Abb. 6.30 Montaža elementa za produljenje kanala za odvod zraka

[1] Luk za odvod zraka
[2] Element za produljenje kanala za odvod zraka
[3] Kućište odvoda zraka

- ▶ Umetnite element za produljenje kanala za odvod zraka [2] u utor kućišta za odvod zraka [3].
- ▶ Umetnite luk za odvod zraka [1] u utor elementa za produljenje kanala za odvod zraka [2].

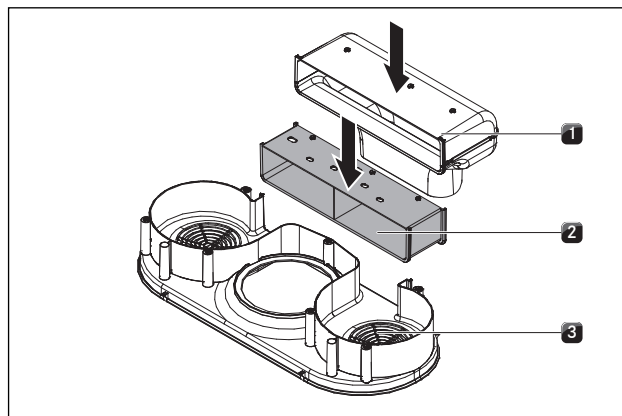

Abb. 6.31 Umetanje modula za odvod zraka u dno ploče za kuhanje

- [1] Modul za odvod zraka
- [2] Otvori

- ▶ Namjestite modul za odvod zraka [1] na dno ploče za kuhanje tako da se sve pričvrstne kukice nalaze u otvorima [2].

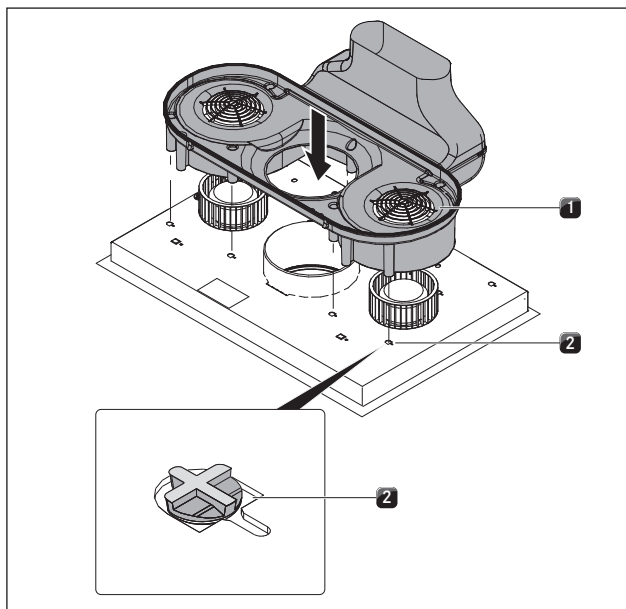

Abb. 6.32 Uglavljivanje modula za odvod zraka

- [1] Modul za odvod zraka
- [2] Otvori

- ▶ Pomaknite modul za odvod zraka [1] udesno dok se potpuno ne uglavi u prorez otvora [1].

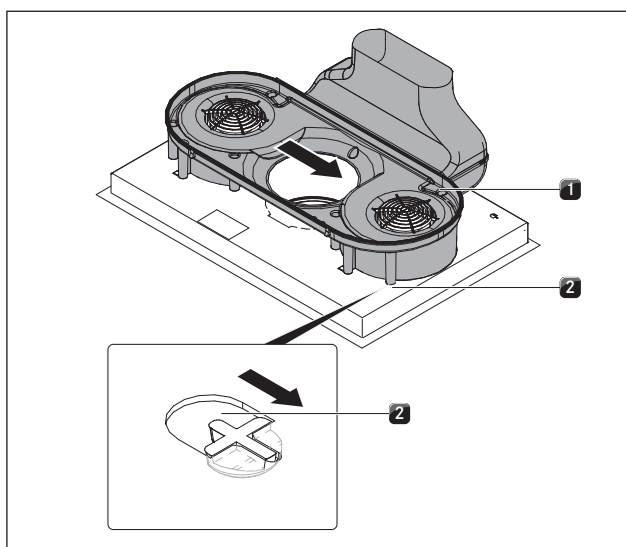

Abb. 6.33 Naprava za osiguravanje stabilnosti

- [1] Kukice za napravu za osiguranje tijekom prijevoza i za osiguranje stabilnosti

- ▶ Gurnite obje kukice [1] za osiguranje stabilnosti prema gore.
- ▶ Podignite ploču za kuhanje s odvodom pare.
- ▶ Okrenite staklokeramičku stranu prema gore.

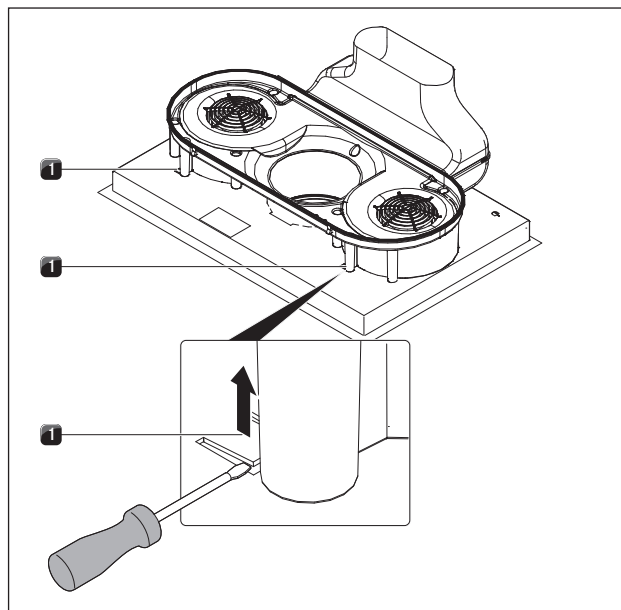

Abb. 6.34 Umetanje ploče za kuhanje

- [1] Ploča za kuhanje
- [2] Usisni otvor
- [3] Ulazna mlaznica
- [4] Filtar masnoće od nehrđajućeg čelika
- [5] Izrez u radnoj ploči

- ▶ Prilikom umetanja iskoristite usisni otvor [2] kao element za prihvat.
- ▶ Prihvatite za usisni otvor [2].
- ▶ Umetnite ploču za kuhanje u sredinu predviđenog izreza u radnoj ploči [5].

Kod montaže površine

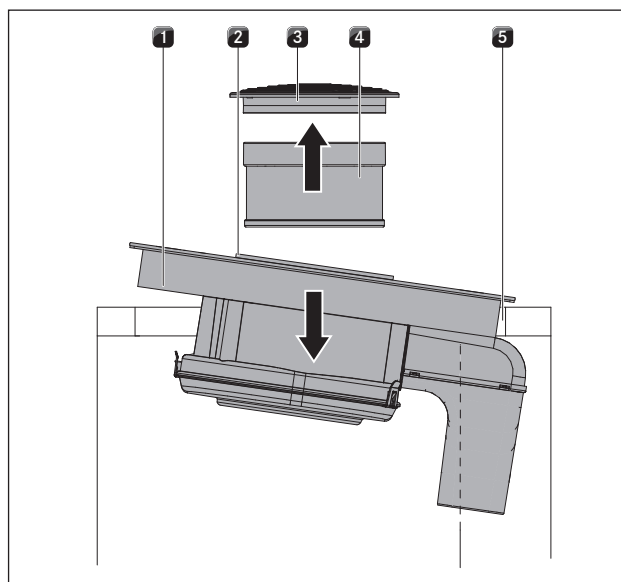
- ▶ Pazite da traka za brtvljenje naliježe na radnu ploču.

kod montaže u ravni s površinom

- ▶ Pazite da traka za brtvljenje dobro obujmljuje ploču za kuhanje.
- ▶ Ispod po potrebi položite ploče za izjednačavanje visine.



Abb. 6.35 Priklučivanje kanala za odvod zraka

- [1] Kopča za pričvršćivanje
- [1] Luk za odvod zraka
- [2] Kanal za odvod zraka

- ▶ Priključite kanal za odvod zraka [8] predviđen u okviru gradnje na luk za odvod zraka [7].
- ▶ Zalijepite kabelski spoj zaštitnom trakom UDB1 tako da ne propušta zrak.
- ▶ Kopčama za pričvršćivanje [6] pričvrstite ploču za kuhanje na radnoj ploči.
- ▶ Na kraju umetnite filter masnoće od nehrđajućeg čelika [4] i ulaznu mlaznicu [3].
- ▶ Okolnu pukotinu zapunite crnom silikonskom masom za brtvljenje otpornom na vrućinu.

6.7 Izvedba strujnog priključka

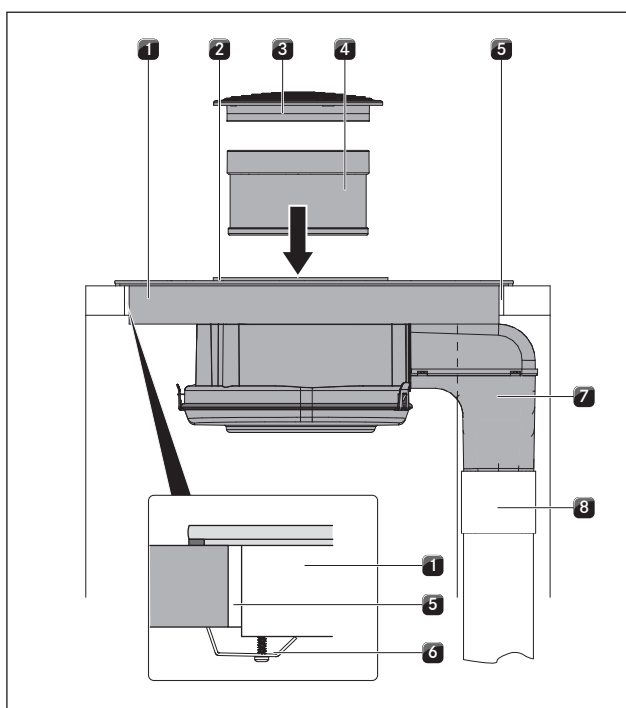
- ▶ Obratite pažnju na sve sigurnosne napomene i upozorenja (vidi poglavlje Sigurnost).
- ▶ Pridržavajte se svih državnih i regionalnih zakona, propisa i dodatnih propisa lokalnog poduzeća za distribuciju električne energije.

INFORMACIJA Priključak na struju smije izvesti samo ovlaštenu stručni radnik. On preuzima i odgovornost za urednu instalaciju i puštanje u pogon.

INFORMACIJA Nije dozvoljeno spajanje preko utičnih kontakata (šuko utikači).

INFORMACIJA Uređaj je sukladan s normom IEC 61000-3-12.

- ▶ Isključite glavni prekidač/automatski osigurač prije priklučivanja ploče za kuhanje.
- ▶ Osigurajte glavni prekidač/automatski osigurač od nedopuštenog ponovnog uključivanja.
- ▶ Uspostavite beznaponsko stanje.
- ▶ Priključite ploču za kuhanje isključivo čvrstim spojem na mrežni priključni vod tipa H 05 VV-F s odgovarajućim minimalnim presjekom (vidi tablicu Osigurač i minimalni presjek).

Priključak	Osigurač	Minimalni presjek
Trofazni priključak	3 x 16 A	2,5 mm ²
Dvofazni priključak	2 x 16 A	2,5 mm ²
Jednofazni priključak	1 x 32 A	4 mm ²

Tab. 6.2 Osigurač i minimalni presjek



Abb. 6.36 Priključna shema za trofazni priključak



Abb. 6.37 Priključna shema za dvofazni priključak

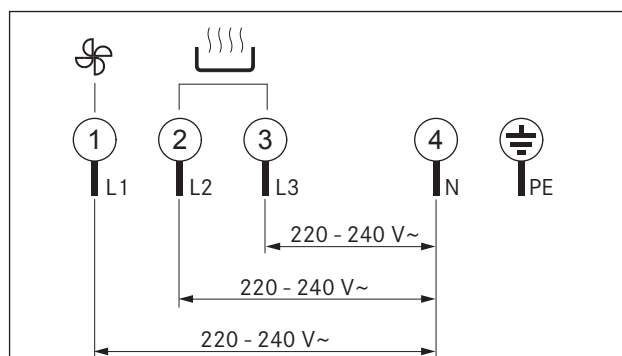

Abb. 6.38 Priključna shema za jednofazni priključak

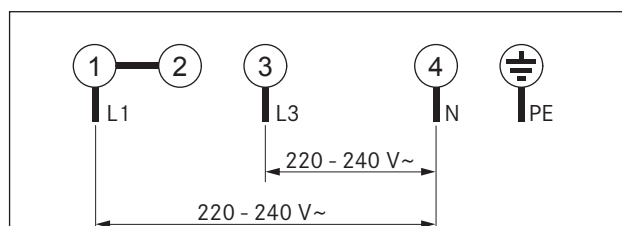

Abb. 6.39 Električni priključci ploče za kuhanje

- [1] Provrti
- [2] Mrežni priključak
- [3] Priključak upravljanja
- [4] Kableska pričvrsnica

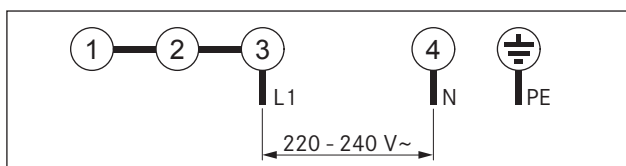
- ▶ Priključite mrežni priključni vod prema priloženoj priključnoj shemi (vidi sliku 6Abb. 9.36jučna shema) na mrežnom priključku [2] ploče za kuhanje s odvodom pare.
- ▶ Za jednofazni ili dvofazni priključak povežite odgovarajuće kontakte priključnom kopčom BKAS (u opsegu isporuke).
- ▶ Pričvrstite kableske pričvrsnice [3] na predviđene provrte [1] na lijevoj ili na desnoj strani za provođenje kabela unatrag.
- ▶ Pazite da se kabel ne zaglavi ili ne ošteti i da ne može doći u dodir s vrućim poljima za kuhanje.
- ▶ Provjerite je li montaža ispravno provedena.
- ▶ Uključite glavni prekidač/automatski osigurač.
- ▶ Pustite uređaj u pogon (vidi pogl. Rukovanje).
- ▶ Provjerite rade li sve funkcije ispravno.

6.8 Upravljanje snagom uređaja (smanjenje ukupne snage)

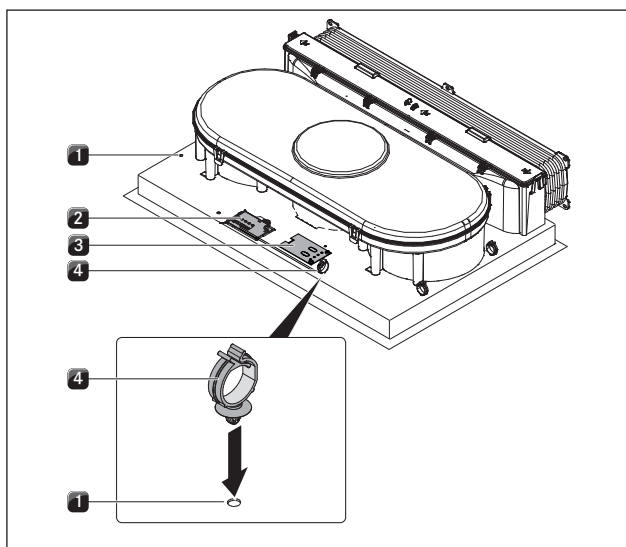
INFORMACIJA Upravljanje snagom uređaja može se podesiti u servisnom izborniku. Samo ovlaštteni stručni radnici smiju pristupati servisnom izborniku i mijenjati postavke upravljanja snagom.

Ukupna snaga uređaja može se prilikom prvog puštanja u pogon smanjiti na 4,4 kW ako na instalaciji nema potrebne električne snage.

Priključak mora biti opremljen osiguračem od minimalno 20 A.

Programiranje upravljanja snagom uređaja

Preduvjeti:

- Ploča za kuhanje je isključena.
- Sve su zone za kuhanje isključene.
- ▶ Odvojite uređaj od opskrbe strujom s pomoću zaštitne sklopke vode, osigurača, automatskih osigurača ili sklopnika.
- Nakon ponovne uspostave opskrbe strujom imate do dvije minute vremena za otvaranje servisnog izbornika.
- ▶ Ponovno spojite uređaj na opskrbu strujom.
- ▶ Pritisnite tipku s više funkcije i držite je pritisnutom.
- ▶ Kratko pritisnite tipku za timer.
- Javlja se kratak signalni ton, a prednja polovica prstena za podešavanje počinje svijetliti.
- ▶ Sada pustite tipku s više funkcija.
- ▶ Po prstenu za podešavanje napravite kružni pokret u smjeru kazaljke na satu položaja od 3 do 8.



Abb. 6.40 Otvaranje servisnog izbornika

- Na prednjem lijevom prikazu zone za kuhanje prikazuje se razina izbornika $\square\square$ naizmjenično s \square i \square .
- Na stražnjem lijevom prikazu zone za kuhanje prikazuje se \square (tvornička postavka).
- ▶ S pomoću tipke s više funkcija odaberite razinu izbornika $\square\square$.
- ▶ Pritisnite bilo koju tipku na prstenu za podešavanje kako biste promijenili postavku s \square na \square .
- ▶ Za pohranjivanje izmjene pritisnite tipku timera.
- Ploča za kuhanje spremna je za korištenje.

Postavka izbornika $\square\square$	Snaga zone za kuhanje	
	lijeva strana	desna strana
\square	3,7 kW	3,7 kW
\square	2,2 kW	2,2 kW

Tab. 6.3 Upravljanje snagom uređaja

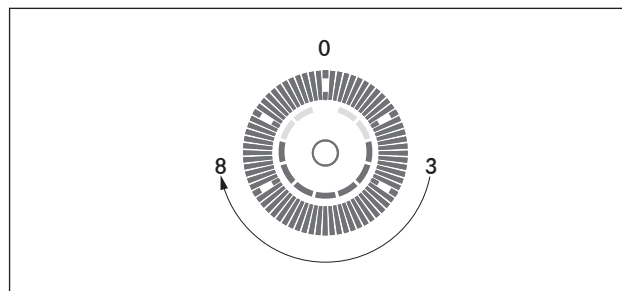
6.9 Priklučivanje vanjskih uklopnih kontakata

INFORMACIJA Priklučivanje komunikacijske veze Home-In i Home-Out smije provoditi samo ovlašten stručni radnik. On preuzima i odgovornost za urednu instalaciju i puštanje u pogon.

Prilikom uporabe Home-In i Home-Out potrebna vam je odgovarajuća dokumentacija vanjskih uklopnih uređaja kako biste mogli provesti bezopasno priklučivanje uređaja i pogon.

Mogu se rabiti sljedeći uklopni kontakti:

Kontakt	Funkcija	Priključak
Home-In	Uključivanje/isključivanje odvoda Priključak za vanjski uklopni kontakt (kontakt zatvoren: odvod pare uključen)	30 V DC 0,7 mA
Home-Out	Kontakt bez potencijala do upravljanja vanjskim uređajima ovisno o pogonu odvoda pare (odvod pare uključen: kontakt zatvoren)	maksimalno 250V / 4A

Tab. 6.4 Uklopni kontakti Home-In i Home-Out

INFORMACIJA Kontakt Home-In može se rabiti za vanjske sigurnosne uređaje (npr. prozorsku kontaktnu sklopku). U otvorenom uklopnom stanju odvod pare je izvan pogona.



Abb. 6.41 Otvaranje poklopca i skidanje kontaktnog utikača.

- [1] Poklopac
- [2] Elektronička jedinica
- [3] Kontaktni utikač

- ▶ Otvorite poklopac [1].
- ▶ Obratite pažnju na priključnu shemu kako biste spojili Home-In i Home-Out.
- ▶ Izvucite kontaktni utikač [3] iz elektroničke jedinice [2]

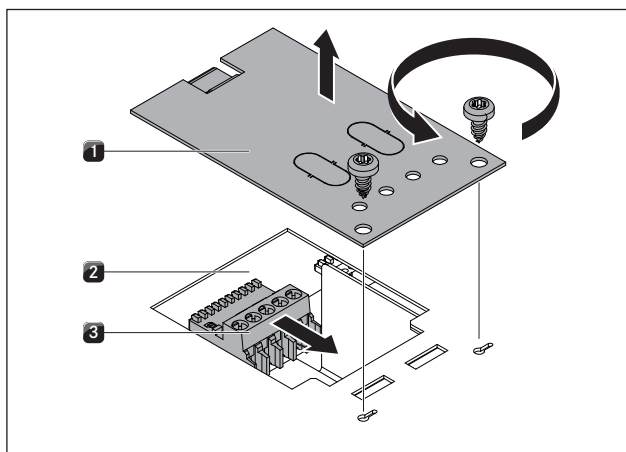

Abb. 6.42 Priključna shema vanjskih uklopnih kontakata



Abb. 6.43 Priklučivanje voda

- [1] Poklopac za zatvaranje
- [2] Poklopac
- [3] Otvor za kabel
- [4] Zaštitno crijevo
- [5] Elektronička jedinica
- [6] Kontaktni utikač
- [7] Kabelski vod

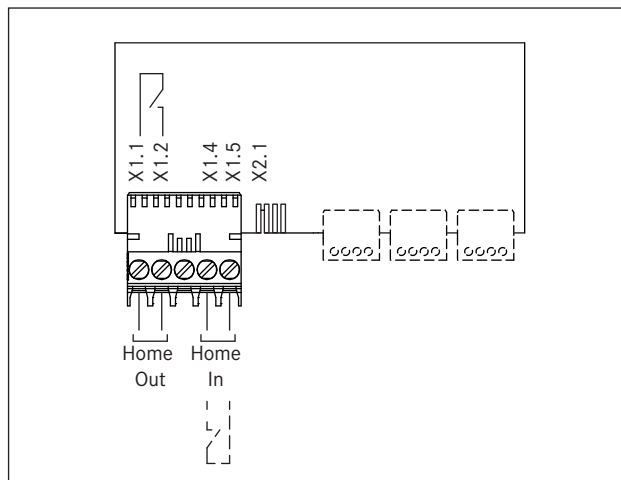
- ▶ Odvijačem uklonite poklopac za zatvaranje [1] otvora za kabel [3].
- ▶ Gurnite zaštitno crijevo [4] kabelski vod [7].
- ▶ Provucite kabelski vod [7] sa zaštitnim crijevom [4] kroz otvor za kabel [3] u poklopcu.
- ▶ Uklonite postavljeni most.
- ▶ Priključite kabel za dotični kontakt prema odgovarajućoj priključnoj shemi (vidi sliku priključne sheme vanjskih uklopnih kontakata) na kontaktnom utikaču [6].

INFORMACIJA Kontakt Home-In mora biti premošćen ako se ne rabi (premošćen u isporučenom stanju).

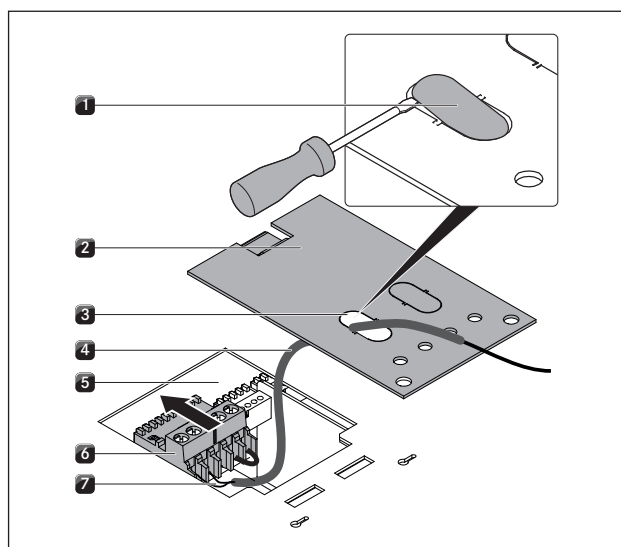
- ▶ Utaknite kontaktni utikač [6] u elektroničku jedinicu [5].
- ▶ Provjerite naliže li zaštitno crijevo [4] izravno na kontaktni utikač [6] i prolazi li zaštitno crijevo [4] kroz otvor [3] poklopca [2].



Abb. 6.44 Postavljanje vlačnog rasterećenja

- [1] Poklopac
- [2] Otvor za kabel
- [3] Zaštitno crijevo
- [4] Vezica za kabel

- ▶ Pričvrstite vezicu za kabel [4] na poklopcu [1]. Ali nemojte prejako stezati vezicu za kabel.
- ▶ Izbjegavajte povlačenje za kabel.
- ▶ Zatvorite poklopac [1].
- ▶ Pritegnite vezicu za kabel [4] (vlačno rasterećenje).
- ▶ Pazite da se kabel ne zaglavi ili ne ošteti i da ne može doći u dodir s vrućim poljima za kuhanje.
- ▶ Provjerite je li montaža ispravno provedena.
- ▶ Uključite glavni prekidač/automatski osigurač.
- ▶ Pustite odvod pare u pogon (vidi pogl. Rukovanje).
- ▶ Provjerite rade li sve funkcije ispravno.

6.10 Predaja korisniku

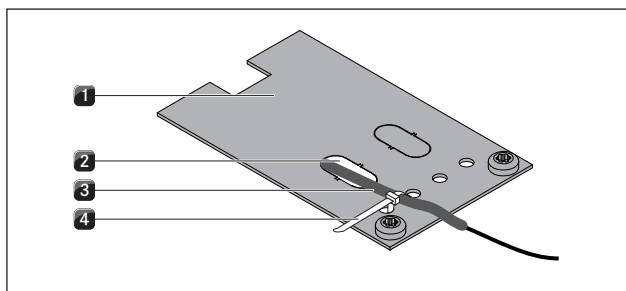
Nakon montaže:

- ▶ Objasnite korisniku bitne funkcije.
- ▶ Obavijestite korisnika o svim aspektima rukovanja i primjene važnima za sigurnost.
- ▶ Predajte korisniku pribor i upute za uporabu i montažu koje treba spremiti na sigurno mjesto.

7 Rukovanje

- ▶ Prilikom svakog rukovanja obratite pažnju na sve sigurnosne napomene i upozorenja (vidi poglavlje Sigurnost).

INFORMACIJA Integrirani odvod pare ne smije raditi s drugim pločama za kuhanje.

INFORMACIJA Ploču za kuhanje rabite samo ako ima ugrađen filtar masnoće od nehrđajućeg čelika i ulaznu mlaznicu.

7.1 Opće napomene o rukovanju

Preko upravljačkog polja regulira se ploča za kuhanje ili odvod pare.

Zona za kuhanje odabire se izravnim odabirom pridružene senzorske tipke upravljačkog polja.

Na raspolaganju je 9 razina snage i jedna maksimalna razina snage za svaku zonu za kuhanje i odvod pare.

Odabir na prstenu za podešavanje provodi se izravnim odabirom ili ravnomjernim pokretom u smjeru kazaljke na satu ili u suprotnom smjeru.



Abb. 7.1 Prsten za podešavanje s položajima razina snage

7.2 Rukovanje pločom za kuhanje

Uključivanje

INFORMACIJA Kada se na prikazu prikaže i nema drugog unosa, uređaj se automatski isključuje nakon 20 sekundi.

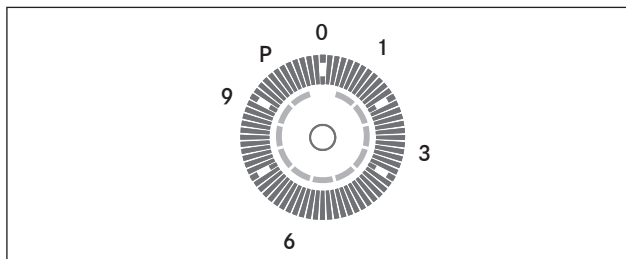
- ▶ Pritisnite tipku za uključivanje i isključivanje kako biste uključili uređaj.
- Na prikazima se prikazuje razina snage .

Isključivanje

INFORMACIJA Nakon uporabe isključite zonu za kuhanje preko upravljačkog polja. Ne pouzdajte se na prepoznavanje veličine posude.

- ▶ Pritisnite tipku za uključivanje i isključivanje kako biste isključili uređaj.
- ▶ Pazite na prikaz preostale topline (vidi poglavlje Opis uređaja).

7.2.1 Odabir zone za kuhanje

- ▶ Pritisnite tipku željene zone za kuhanje.
- Oznaka na prikazu zone za kuhanje svijetli svjetlije.

7.2.2 Podešavanje razine snage

- ▶ Pritisnite na željenu razinu snage ili
- ▶ Pritisnite i napravite ravnomjran pokret preko prstena za podešavanje do željene razine snage.

7.2.3 Promjena razine snage

- ▶ Pritisnite tipku željene zone za kuhanje.
- Prikaz zone za kuhanje svijetli svjetlije.
- ▶ Odaberite željenu razinu snage.

7.2.4 Odabir maksimalne razine snage

- ▶ Pritisnite tipku željene zone za kuhanje.
- Prikaz zone za kuhanje svijetli svjetlije.
- ▶ Odaberite maksimalnu razinu snage .
- Maksimalna razina snage prikazuje se na prikazu zone za kuhanje.

7.2.5 Prijetvremeno isključivanje maksimalne razine snage

- ▶ Pritisnite tipku željene zone za kuhanje.
- Prikaz zone za kuhanje svijetli svjetlije.
- ▶ Odaberite drugu razinu snage.
- Na prikazu zone za kuhanje prikazuje se aktualna razina snage, a odabir maksimalne razine snage je poništen.

7.2.6 Isključivanje zone za kuhanje

- ▶ Pritisnite tipku željene zone za kuhanje.
- Prikaz zone za kuhanje svijetli svjetlije.
- ▶ Pritisnite položaj razine snage .
- ▶ Na prikazu se na nekoliko sekundi pojavljuje , a zatim prikaz nestaje.

7.2.7 Obratite pažnju na prikaz preostale topline

Zona za kuhanje još je vruća nakon isključivanja. Na prikazu zone za kuhanje prikazuje se *H* (prikaz preostale topline). Nakon dostatnog hlađenja (temperatura < 60 °C) prikaz zone za kuhanje nestaje.

INFORMACIJA Sve dok se na prikazu zone za kuhanje prikazuje *H* (prikaz preostale topline) ne smijete dodirivati zonu za kuhanje niti na nju odlagati predmete osjetljive na vrućinu. Postoji opasnost od opekline i požara!

- ▶ Pazite na prikaz preostale topline.
- ▶ Ne dodirujte vruća polja za kuhanje i ne odlažite na njih nikakve predmete.

7.2.8 Funkcija pauziranja

Uključivanje funkcije pauziranja

Preduvjet

- Radi barem jedna zona za kuhanje.

INFORMACIJA Nakon 10 minuta funkcija pauziranja automatski se isključuje.

- ▶ Pritisnite tipku s više funkcija  na oko 2 – 3 sekunde.
- Ako nema nikakvog unosa, prikaz nestaje nakon 5 sekundi.
- ▶ Napravite kružni pokret u smjeru kazaljke na satu po prstenu za podešavanje od 1 do P.





Abb. 7.2 Uključivanje funkcije pauziranja

- Na kružnom prikazu prikazuju se segmenti u skladu s položajem.
- Na svim prikazima zona za kuhanje prikazuje se *H*, a dva kratka uzastopna zvučna signala potvrđuju aktivaciju.
- Funkcija pauziranja je aktivirana.
- Odvod pare ostaje u pogonu na nižoj razini snage.

Isključivanje funkcije pauziranja

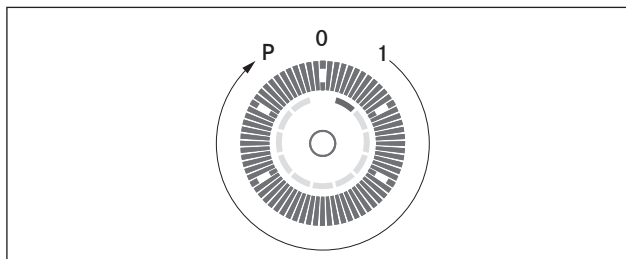
- ▶ Pritisnite tipku s više funkcija .
- Ako nema nikakvog unosa u roku od 10 sekundi, nastavlja se funkcija pauziranja.
- U krugu za podešavanje prikazuje se posljednji segment.
- ▶ Napravite kružni pokret u smjeru suprotnom od kazaljke na satu po prstenu za podešavanje od P do 1.



Abb. 7.3 Isključivanje funkcije pauziranja

- Na kružnom prikazu prikazuju se segmenti u skladu s položajem.
- Na svim prikazima prikazuje se izvorno podešena razina snage.
- Funkcija pauziranja je deaktivirana.

7.2.9 Funkcija premošćivanja

Kada je aktivirana funkcija premošćivanja, dvije zone za kuhanje rade istodobno na istoj razini.

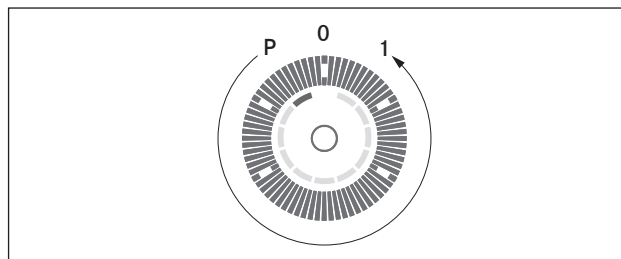
Prednja zona za kuhanje upravlja stražnjom premošćenom zonom za kuhanje.

7.2.10 Uključivanje funkcije premošćivanja

Preduvjet

- Ploča za kuhanje je uključena.
- Sve su zone za kuhanje isključene.

- ▶ Odaberite jednu od prednjih zona za kuhanje i držite tipku za odabir zone za kuhanje pritisnutom.
- Nakon 2 sekunde na stražnjem prikazu zone za kuhanje prikazuje se *H* i javlja zvučni signal.
- ▶ Pritisnite tipku za odabir zone za kuhanje stražnje zone za kuhanje kako biste potvrdili funkciju premošćivanja.
- ▶ U roku od 3 sekunde podesite razinu snage na prednjoj zoni za kuhanje.
- Aktivirana je funkcija premošćivanja, a na stražnjem prikazu zone za kuhanje prikazuje se *H*.
- Ako nema nikakvog unosa u roku od 3 sekundi, završava funkcija premošćivanja.

7.2.11 Isključivanje funkcije premošćivanja

- ▶ Promijenite razinu snage prednje zone za kuhanje na *0*.
- Nakon 3 sekunde deaktivirana je funkcija premošćivanja.

7.2.12 Automatsko zagrijavanje

Uključivanje automatskog zagrijavanja

Preduvjet

- Ploča za kuhanje je uključena.
- Zona za kuhanje je uključena.
- ▶ Automatsko zagrijavanje aktivira se kada odaberete željenu razinu snage za nastavak kuhanja od 1 do 8 i držite je pritisnutom 2 sekunde.
- Na prikazu zone za kuhanje prikazuje se simbol *H* za aktivirano automatsko zagrijavanje i podešenu razinu snage za nastavak kuhanja, npr. 5.

Izmjena automatskog zagrijavanja

Nakon aktiviranja može se u roku od 15 sekundi promijeniti razina snage za nastavak kuhanja.

- ▶ Odaberite željenu zonu za kuhanje.
- ▶ Namjestite željenu razinu snage.
- ▶ Odabrana razina snage za nastavak kuhanja, npr. 7, javlja se na prikazu zone za kuhanje.
- ▶ Nakon završetka automatskog zagrijavanja (vidi poglavlje Opis uređaja) postupak kuhanja nastavlja se sa željenom razinom snage za nastavak kuhanja, npr. 7.

7.2.13 Isključivanje automatskog zagrijavanja

Aktivirano automatsko zagrijavanje prijevremeno se isključuje ako

- ▶ promijenite razinu snage;
- ▶ aktivirate maksimalnu razinu snage P;
- ▶ aktivirate stupanj zadržavanja topline μ ;
- ▶ isključite ploču za kuhanje tipkom za uključivanje i isključivanje ⏻ .

7.2.14 Stupanj zadržavanja topline

- Ploča za kuhanje je uključena.
- ▶ Odaberite zonu za kuhanje.
- ▶ Više puta pritisnite tipku s više funkcija ⏻ kako biste povećali stupanj zadržavanja topline.
- Na prikazu zone za kuhanje prikazuje se dotični stupanj zadržavanja topline, npr. 2.
- ▶ Ponovno pritisnite tipku s više funkcija ⏻ .
- Stupanj zadržavanja topline je deaktiviran.
- Nakon isteka 8 sati zona za kuhanje automatski se isključuje.

7.2.15 Uporaba funkcije timer

INFORMACIJA Na kontrolnoj lampici timera možete vidjeti je li aktiviran timer. Kontrolna lampica timera svijetli sve dok se zona za kuhanje automatski ne isključi po proteku podešenog vremena.

Preduvjet

- Ploča za kuhanje je uključena.

Možete koristiti 2 funkcije timer:

- Kratkotrajni timer (pješčani sat - bez automatskog isključivanja zone za kuhanje).
- Automatsko isključivanje (za automatsko isključivanje zone za kuhanje).

Za obje funkcije timera možete podesiti vremenski interval od 1 do 99 minuta.

INFORMACIJA Po proteku namještenog vremena na prikazu timera nekoliko se sekundi prikazuje 00, a točka na prikazu ili dotična kontrolna lampica timera treperi. Istovremeno se na nekoliko sekundi čuje signalni ton.

- Signalni ton i treperenje automatski se deaktiviraju nakon 2 minute.

7.2.16 Prijevremeno isključivanje signalnog tona timera

- ▶ Pritisnite bilo koju senzorsku tipku upravljačkog polja kako biste prijevremeno isključili signalni ton.

7.2.17 Podešavanje kratkotrajnog timera (pješčanog sata)

- ▶ Pritisnite tipku za timer ⌚
- Na prikazu timera nekoliko se sekundi prikazuje 00, a točka ispod prikaza treperi.
- Ako nema nikakvog unosa, prikaz timera nestaje nakon 10 sekundi.
- ▶ Više puta pritisnite tipku timera ⌚ kako biste produljili trajanje za po +10 minuta.
- ▶ Izmijenite minute na prikazu timera odabirom na prstenu za podešavanje.
- Nakon namještanja željenog vremena timer se automatski pokreće.

7.2.18 Prijevremeno isključivanje kratkotrajnog timera (pješčanog sata)

Aktiviran kratkotrajni timer možete prijevremeno prekinuti ako

- ▶ promijenite preostalo vrijeme postavki timera na 00.

7.2.19 Podešavanje automatskog isključivanja

Za svaku zonu za kuhanje možete podesiti automatsko isključivanje.

INFORMACIJA Ako je aktivirano više zona za kuhanje s automatskim isključivanjem, prikazuje se najniža vrijednost timera, kontrolna lampica timera dotične zone za kuhanje svijetli svjetlije.

Preduvjet

- Odabrana je zona za kuhanje.
- Podešena je razina snage.

- ▶ Odaberite željenu zonu za kuhanje.
- ▶ Pritisnite tipku za timer ⌚ u roku od 3 sekunde.
- Na prikazu timera nekoliko se sekundi prikazuje 00, a točka pored prikaza treperi.
- ▶ Više puta pritisnite tipku timera ⌚ kako biste produljili trajanje za po 10 minuta.
- ▶ Izmijenite minute na prikazu timera odabirom na prstenu za podešavanje.
- Nakon namještanja željenog vremena timer se automatski pokreće.

Podešeno se vrijeme nakon posljednjeg unosa samo nekoliko sekundi prikazuje na prikazu timera.

7.2.20 Prijevremeno isključivanje automatskog isključivanja

Aktivirano automatsko isključivanje prijevremeno se isključuje ako

- ▶ promijenite preostalo vrijeme postavki timera na $\square\square$;
- ▶ isključite ploču za kuhanje tipkom za uključivanje i isključivanje ⏻ .
- ▶ Promijenite razinu snage na 0.

7.2.21 Promjena postavki timera

- ▶ Pritisnite tipku zone za kuhanje čije automatsko isključivanje želite promijeniti.
- ▶ Više puta pritisnite tipku timera ⏻ kako biste produljili trajanje za po 10 minuta.
- ▶ Izmijenite minute na prikazu timera ravnomjernim pokretom na prstenu za podešavanje.

7.2.22 Uključivanje/isključivanje zaštite za djecu

INFORMACIJA Kada se na prikazu zone za kuhanje naizmjenično prikazuje L i H , zona za kuhanje još je vruća.

Uključivanje zaštite za djecu

Preduvjeti:

- Ploča za kuhanje je uključena.
- Sve su zone za kuhanje isključene.
- ▶ Pritisnite tipku s više funkcija ⏻ na oko 2 – 3 sekunde.
- Ako nema nikakvog unosa, prikaz nestaje nakon 5 sekundi.
- ▶ Po prstenu za podešavanje napravite kružni pokret u smjeru kazaljke na satu od 1 do P.



Abb. 7.4 Uključivanje zaštite za djecu

- Na kružnom prikazu prikazuju se segmenti u skladu s položajem.
- Na svim prikazima zone za kuhanje prikazuje se L .
- Zaštita za djecu je aktivirana.

Isključivanje zaštite za djecu

- Ploča za kuhanje je uključena.
- ▶ Pritisnite tipku s više funkcija ⏻ na oko 2 – 3 sekunde.
- U krugu za podešavanje prikazuje se posljednji segment.
- ▶ Napravite kružni pokret u smjeru suprotnom od kazaljke na satu po prstenu za podešavanje od P do 1.

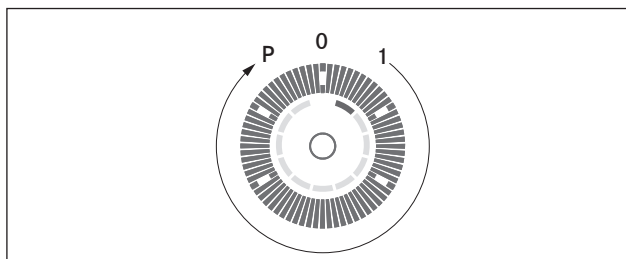

Abb. 7.5 Isključivanje zaštite za djecu

- Na kružnom prikazu prikazuju se segmenti u skladu s položajem.
- Na svim prikazima zone za kuhanje prikazuje se \square .
- Zaštita za djecu je deaktivirana.

Na svakoj se zoni za kuhanje sada može podesiti željena razina snage.

7.3 Upravljanje odvodom pare

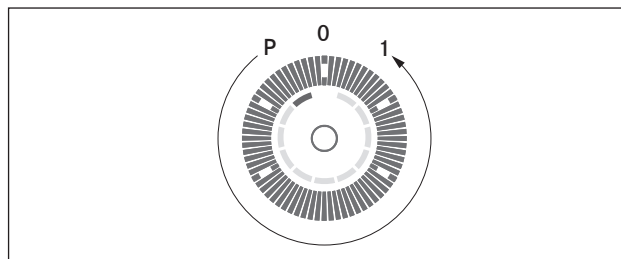
Preduvjet:

- Ploča za kuhanje s odvodom pare je uključena.

Preporuke za učinkoviti odvod pare:

- ▶ Uvijek upotrebljavajte poklopac, pogotovo kod visokih lonaca. To omogućuje učinkoviti odvod pare. Smanjuje se potrošnja energije.
- ▶ Odvod pare uvijek upotrebljavajte samo na razini snage potrebnoj za učinkoviti odvod pare. Tako kod recirkuliranog zraka možete povećati učinak filtra za mirise.
- ▶ Upotrebljavajte polje za kuhanje samo na razini snage stvarno potrebnoj za kuhanje. Tako se smanjuje para od kuhanja i potrošnja energije.
- ▶ Izbjegavajte jaki propuh.

7.3.1 Odabir odvoda pare

- ▶ Pritisnite tipku za odabir odvoda pare.
- Oznaka \square na prikazu zone za kuhanje svijetli svjetlije.

7.3.2 Podešavanje razine snage

- ▶ Pritisnite na željeni položaj prstena za podešavanje kako biste podesili razinu snage ili
- ▶ Pritisnite i napravite ravnomjeran pokret preko prstena za podešavanje do željene razine snage.

7.3.3 Promjena razine snage

- ▶ Pritisnite tipku za odabir odvoda pare.
- Prikaz ventilatora svijetli svjetlije.
- ▶ Odaberite željenu razinu snage.
- Na prikazu ventilatora prikazuje se odabrana razina snage.

7.3.4 Odabir maksimalne razine snage

- ▶ Pritisnite tipku za odabir odvoda pare.
- Prikaz ventilatora svijetli svjetlije.
- ▶ Odaberite maksimalnu razinu snage P .

- Maksimalna razina snage P prikazuje se na prikazu zone za kuhanje.
- Maksimalna razina snage P automatski se nakon 10 minuta vraća na razinu snage G .

7.3.5 Automatika odvoda pare

INFORMACIJA Kada je aktivirana automatika odvoda pare moguće je promijeniti razinu snage. Automatika odvoda pare ponovno se aktivira nakon isteka 10 minuta.

- ▶ Pritisnite tipku za odabir odvoda pare.
- ▶ Pritisnite tipku s više funkcija .
- Prikaz ventilatora svijetli svjetlije.
- Automatika odvoda pare je aktivirana.
- Na prikazu se prikazuje A.

7.3.6 Isključivanje automatike odvoda pare

- ▶ Pritisnite tipku za odabir odvoda pare.
- ▶ Pritisnite tipku s više funkcija .
- Automatika odvoda pare je deaktivirana.

7.3.7 Automatski nastavak rada

- ▶ Pritisnite tipku za odabir odvoda pare.
- Prikaz ventilatora svijetli svjetlije.
- ▶ Odaberite razinu snage G .
- Na prikazima se prikazuje razina snage n .
- Automatika odvoda pare automatski se isključuje nakon 20 minuta.

7.3.8 Prijevremeno isključivanje automatskog nastavka rada

- ▶ Pritisnite tipku za odabir odvoda pare dok je automatski nastavak rada aktivan.
- Automatski nastavak rada je isključen.

7.3.9 Isključivanje odvoda pare

- ▶ Pritisnite tipku za odabir odvoda pare.
- Prikaz ventilatora svijetli svjetlije.
- ▶ Odaberite razinu snage G .
- Na prikazima se prikazuje razina snage G .
- ▶ Ponovno pritisnite tipku za odabir odvoda pare.
- Uređaj se isključuje.

ili

- ▶ Pritisnite tipku za uključivanje i isključivanje  kako biste isključili uređaj.

7.4 Praćenje indikatora za promjenu filtra

Ako se na prikazu ventilatora prikazuje F , istekao je životni vijek filtra s aktivnim ugljenom (samo kod recirkulacije) i filter masnoće od nehrđajućeg čelika treba temeljito očistiti:

- ▶ Pritisnite tipku za odabir odvoda pare.
- ▶ Pritisnite bilo koju tipku.
- Na prikazu ventilatora prikazuje se G .

Indikator za promjenu filtra prikazuje se prilikom svakog uključivanja odvoda pare i ostaje aktivan sve dok se ne provede zamjena filtra i resetira indikator za promjenu filtra. I dalje je omogućen neograničen pogon.

Zamjena filtra

- ▶ Isključite ploču za kuhanje s odvodom pare.
- ▶ Obratite pažnju na sve upute opisane u poglavlju Čišćenje.
- ▶ Zamijenite filter s aktivnim ugljenom.
- ▶ Očistite filter masnoće od nehrđajućeg čelika, ulaznu mlaznicu, kućište odvoda zraka i dno kućišta.

Resetiranje indikatora za promjenu filtra

Nakon zamjene filtra s aktivnim ugljenom (samo kod recirkulacije) i čišćenja filtra masnoće od nehrđajućeg čelika, treba resetirati indikator za promjenu filtra.

- ▶ Uključite ploču za kuhanje s odvodom pare.
- Prikaz ventilatora prikazuje trepereći F .
- ▶ Pritisnite tipku za odabir odvoda pare barem 4 sekunde sve dok na prikazu ventilatora počne treperiti G . Nakon nekoliko sekundi trajno se prikazuje G .
- Indikator za promjenu filtra je resetiran.

7.5 Štednja energije

- ▶ Uzmite u obzir sve savjete za uštedu energije kako biste ploču za kuhanje s odvodom pare koristili uz uštedu energije i učinkovito.
- ▶ Kada kupujete posuđe, pazite na promjer dna jer se često navodi gornji promjer lonca. Promjer dna je često manji.
- ▶ Upotrebjavajte ekspres lonce. Uz zatvoreni prostor za kuhanje i pretlak kuha se s osobitom uštedom vremena i energije. Kratko vrijeme kuhanja čuva vitamine.
- ▶ Pazite da u ekspres loncu ima dovoljno tekućine. Kada se zagrijava prazan lonac, može doći do pregrijavanja. Pregrijavanje može oštetiti zonu za kuhanje i lonac.
- ▶ Posuđe uvijek poklopite odgovarajućim poklopcem.
- ▶ Veličina posude mora odgovarati količini hrane koja se kuha. Veliki poluprazan lonac treba puno energije.

8 Čišćenje i održavanje

- ▶ Obratite pažnju na sve sigurnosne napomene i upozorenja (vidi poglavlje Sigurnost).
- ▶ Obratite pažnju na isporučene upute proizvođača.
- ▶ Tijekom planiranog čišćenja i održavanja ploča za kuhanje i odvod pare moraju biti potpuno isključeni i hladni kako ne bi došlo do ozljeda (vidi pogl. Rukovanje).
- Redovito čišćenje i održavanje jamče dugi vijek trajanja i optimalan rad.
- ▶ Pridržavajte se sljedećih ciklusa čišćenja i održavanja:

Komponenta	Ciklus čišćenja
Upravljačko polje	odmah nakon svakog prljanja
Ploča za kuhanje	odmah nakon svakog prljanja Jednom tjedno temeljito uobičajenim sredstvima za čišćenje staklokeramike
Odvod pare	jednom tjedno
Ulazna mlaznica i filter od nehrđajućeg čelika	nakon svake pripreme vrlo masnih jela; Barem jednom tjedno. Kada je prikaz razine snage ventilatora = F Ručno ili u perilici posuda (na maksimalno 65 °C); Površine od nehrđajućeg čelika čistite samo u smjeru u kojem su izbrušene!
Kućište odvoda zraka	čišćenje svakih 6 mjeseci ili zamjena filtera s aktivnim ugljenom
Filter s aktivnim ugljenom (samo kod recirkulacije)	treba zamijeniti ako se stvaraju neugodni mirisi, ako se smanjila učinkovitost odvoda ili ako je prikaz razine snage ventilatora = F

Tab. 8.1 Ciklusi čišćenja

8.1 Sredstva za čišćenje

INFORMACIJA Uporaba agresivnih sredstava za čišćenje i hrapava dna lonaca mogu oštetiti površinu i uzrokovati tamne mrlje.

Za čišćenje ploče za kuhanje trebate specijalni strugač za staklokeramiku i prikladno sredstvo za čišćenje.

- ▶ Nemojte upotrebljavati parni čistač, grube spužve, abrazivna sredstva ili kemijski agresivna sredstva za čišćenje (npr. sprej za pećnice).
- ▶ Sredstvo za čišćenje nikako ne smije sadržavati pijesak, sodu, kiselinu, lužinu ili kloride.

Za ulaznu mlaznicu i filter za masnoće

- ▶ Ne upotrebljavajte agresivna sredstva za čišćenje ili ona koja sadrže kiseline ili lužine.

8.2 Održavanje ploče za kuhanje

- ▶ Ne upotrebljavajte ploču za kuhanje kao radnu površinu ili površinu za odlaganje.
- ▶ Nemojte gurati ili povlačiti posuđe po ploči za kuhanje.
- ▶ Uvijek podignite lonce i tave.
- ▶ Održavajte ploču za kuhanje čistom.
- ▶ Odmah uklonite sve vrste prljavštine.
- ▶ Upotrebljavajte samo posuđe prikladno za staklokeramičke ploče za kuhanje (vidi pogl. Opis uređaja).

8.3 Čišćenje ploče za kuhanje

INFORMACIJA Kada je aktivan odvod pare, mora biti ugrađena ulazna mlaznica kako se ne bi usisali mali i lagani predmeti poput krpa ili papirnatih ručnika.

- ▶ Provjerite je li ploča za kuhanje isključena (vidi pogl. Rukovanje).
- ▶ Pričekajte dok se sve zone za kuhanje ne ohlade.
- ▶ Uklonite svu grubu prljavštinu i ostatke hrane s ploče za kuhanje strugačem za staklokeramiku.
- ▶ Stavite sredstvo za čišćenje na hladnu ploču za kuhanje.
- ▶ Istrljajte sredstvo za čišćenje kuhinjskim papirom ili čistom krpom.
- ▶ Obrišite ploču za kuhanje mokrom krpom.
- ▶ Obrišite ploču za kuhanje čistom suhom krpom.

Ako je ploča za kuhanje vruća:

- ▶ Zalijepljene otopljene ostatke plastike, aluminijske folije i šećera odnosno slatkih jela odmah uklonite s vruće zone za kuhanje strugačem za staklokeramiku da ne zagore.

Posebne vrste prljavštine

- ▶ Uklonite krupnu prljavštinu i mrlje (mrlje od kamenca, sedefaste sjajne mrlje) sredstvom za čišćenje dok je ploča za kuhanje još topla.
- ▶ Ostatke jela koje je prekipjelo omekšajte mokrom krpom.
- ▶ Uklonite ostatke prljavštine strugačem za staklokeramiku.
- ▶ Zrnate komadiće hrane, mrvice i slično koje padnu na ploču za kuhanje tijekom uobičajenog rada u kuhinji uvijek odmah uklonite kako se površina ne bi ogrebala.

Promjene površine u raznim bojama i sjajna mjesta ne predstavljaju oštećenja ploče za kuhanje. Ona ne utječu negativno na funkciju ploče za kuhanje i stabilnost staklokeramike.

Promjene površine u raznim bojama na ploči za kuhanje nastaju zbog zagorenih ostataka hrane koji nisu uklonjeni. Sjajna mjesta nastaju kao posljedica struganja dna lonca o površinu ploče, pogotovo kada se upotrebljava posuđe s aluminijskim dnom ili neprikladna sredstva za čišćenje. Vrlo ih je teško ukloniti.

8.4 Čišćenje odvoda pare

Ulazna mlaznica i filter masnoće od nehrđajućeg čelika preuzimaju masne čestice iz pare za kuhanje.

- ▶ Provjerite jesu li ploča za kuhanje i odvod pare isključeni (vidi pogl. Rukovanje).
- ▶ Pričekajte da se pojavi prikaz ventilacije ☐.
- ▶ Očistite odvod pare prema ciklusima čišćenja (vidi tablicu Tab. 8.1)
- ▶ Očistite površine odvodnog sustava mekanom vlažnom krpom, sredstvom za pranje posuđa ili blagim sredstvom za čišćenje prozora.
- ▶ Osušenu prljavštinu omekšajte vlažnom krpom (nemojte grebatil!).

8.4.1 Uklanjanje ulazne mlaznice i filtra masnoće od nehrđajućeg čelika



Abb. 8.1 Uklanjanje ulazne mlaznice

- [1] Ulazna mlaznica
- [2] Otvor za prihvat

Preduvjet: Prikaz razine snage ventilatora pokazuje ☐.

- ▶ Rukom uhvatite otvor za prihvat [2].
- ▶ Povucite ulaznu mlaznicu [1] prema gore i izvucite ju.

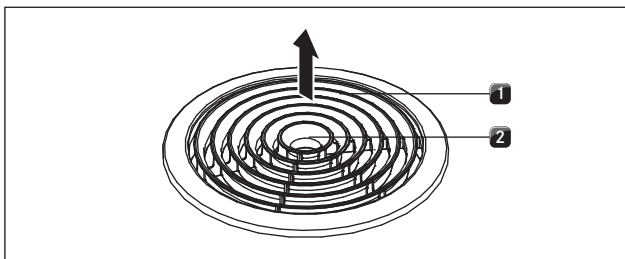

Abb. 8.2 Uklanjanje filtra masnoće od nehrđajućeg čelika

- [1] Filter masnoće od nehrđajućeg čelika
- [2] Element za prihvat
- [3] Usisni otvor

- ▶ Uхватite filter masnoće od nehrđajućeg čelika za element za prihvat [2].
- ▶ Povucite filter masnoće od nehrđajućeg čelika [1] prema gore i izvucite ga iz usisnog otvora [3].

8.4.2 Čišćenje ulazne mlaznice i filtra masnoće od nehrđajućeg čelika

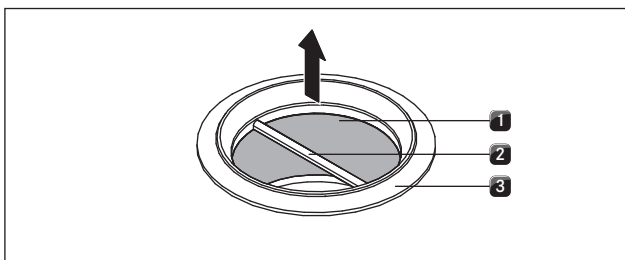
INFORMACIJA Površine od nehrđajućeg čelika čistite samo u smjeru u kojem su izbrušene.

INFORMACIJA Kada se filter masnoće od nehrđajućeg čelika više ne može u potpunosti očistiti, mora ga se zamijeniti.

Ručno čišćenje

- ▶ Upotrijebite sredstvo za čišćenje koje otapa masnoću.
- ▶ Isperite ulaznu mlaznicu i filter masnoće od nehrđajućeg čelika vrućom vodom.
- ▶ Očistite ulaznu mlaznicu i filter masnoće od nehrđajućeg čelika mekanom četkom.
- ▶ Nakon čišćenja dobro isperite ulaznu mlaznicu i filter masnoće od nehrđajućeg čelika.

Pranje u perilici posuđa

- ▶ Ulaznu mlaznicu i filter masnoće od nehrđajućeg čelika perite u programu od maksimalno 55°C.

8.4.3 Ugradnja ulazne mlaznice i filtra masnoće od nehrđajućeg čelika

- ▶ Uхватite filter masnoće od nehrđajućeg čelika za elemenAbb. 8.2hvat [2] (slika 7.2).
- ▶ Umetnite filter masnoće od nehrđajućeg čelika [1] u usisni otvor.
- ▶ Pazite da filter masnoće od nehrđajućeg čelika nalegne na donje dno kućišta. Blokada nije predviđena niti potrebna.
- ▶ Rukom uhvatite otvor za prihvat [2] ulazne mlaznice (slika 7.1).
- ▶ Umetnite ulaznu mlaznicu [1] (sliAbb. 8.1u sredinu usisnog otvora.
- ▶ Gurnite ulaznu mlaznicu prema dolje dok se ne uglati.

8.5 Čišćenje kućišta odvoda zraka

Na površini kućišta odvoda zraka mogu se nataložiti masne čestice i ostaci kamenca iz pare od kuhanja. Zato je potrebno redovito temeljito čišćenje (vidi tablicu 7.1).

Kućišta odvoda zraka nalazi se na donjoj strani ploče za kuhanje u donjem ormaru.

8.5.1 Otvaranje kućišta odvoda zraka

- ▶ Provjerite jesu li ploča za kuhanje i odvod pare isključeni (vidi pogl. Rukovanje).
- ▶ Pričekajte da se pojavi prikaz razine snage ventilatora ☐.



Abb. 8.3 Otvaranje kućišta odvoda zraka

- [1] Prednja blokada
- [2] Kućište odvoda zraka
- [3] Dno kućišta
- [4] Stražnja blokada

- ▶ Jednom rukom držite dno kućišta [3].
- ▶ Otvorite obje blokade na stražnjoj strani [4].
- ▶ Otvorite obje prednje blokade [1].
- ▶ Skinite dno kućišta [3].
- ▶ Očistite kućište odvoda zraka [2] i dno kućišta [3] blagim sredstvom za čišćenje.

8.5.2 Zatvaranje kućišta odvoda zraka

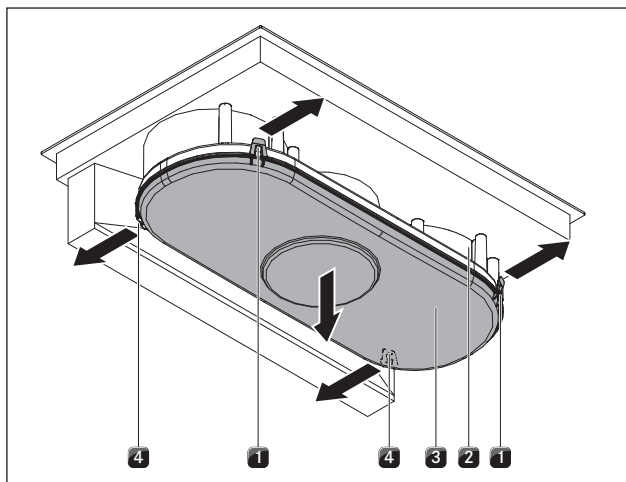

Abb. 8.4 Zatvaranje kućišta odvoda zraka

- [1] Kućište odvoda zraka
- [2] Brtveni utor
- [3] Prihvatne kukice
- [4] Kukica blokade
- [5] Dno kućišta

- ▶ S obje ruke namjestite dno kućišta [5] tako da se položaj kukica blokade [4] na dnu kućišta poklapa s položajem prihvatnih kukica [3] na kućištu.
- ▶ Postavite dno kućišta na brtveni utor [2] kućišta otvora zraka [1].
- ▶ Gurnite dno kućišta [5] prema gore tako da se 4 kukice blokade (2 sprijeda, 2 straga) uglave u prihvatnu kukicu [3].
- ▶ Provjerite jesu li se 4 kukice blokade [4] ispravno uglavile.

8.6 Zamjena filtra s aktivnim ugljenom

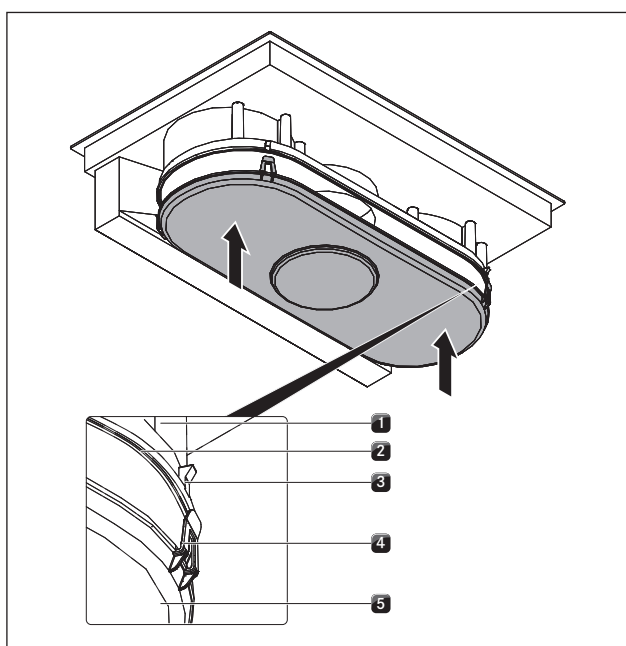
Samo kada odvod pare radi s recirkuliranim zrakom, uz filter masnoće od nehrđajućeg čelika dodatno se ugrađuju dva filtera s aktivnim ugljenom. Filteri s aktivnim ugljenom vežu čestice neugodnih mirisa koji nastaju tijekom kuhanja.

INFORMACIJA Filteri s aktivnim ugljenom moraju se zamijeniti kada prikaz razine snage ventilatora pokazuje F (indikator za promjenu filtra). Filter s aktivnim ugljenom BAKF možete nabaviti kod svog specijaliziranog trgovca ili kontaktirajte tvrtku BORA putem internetske stranice <http://www.bora.com>.

- ▶ Provjerite jesu li ploča za kuhanje i odvod pare isključeni (vidi pogl. 6.1).
- ▶ Pričekajte da se pojavi prikaz razine snage ventilatora F .



Abb. 8.5 Deblokada poklopca kućišta filtra s aktivnim ugljenom

- [1] vanjske blokade
- [2] Poklopac kućišta filtra s aktivnim ugljenom
- [3] srednja blokada

Uklanjanje filtra s aktivnim ugljenom

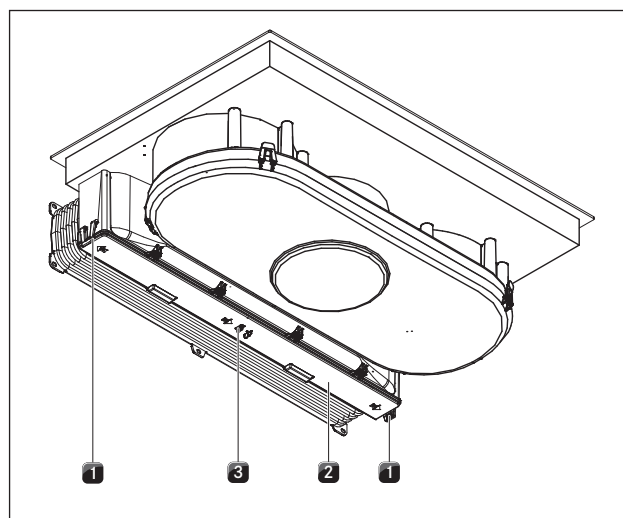

Abb. 8.6 otvaranje srednje blokade

[1] Središnja blokada

- ▶ Otvorite središnju blokadu [1].

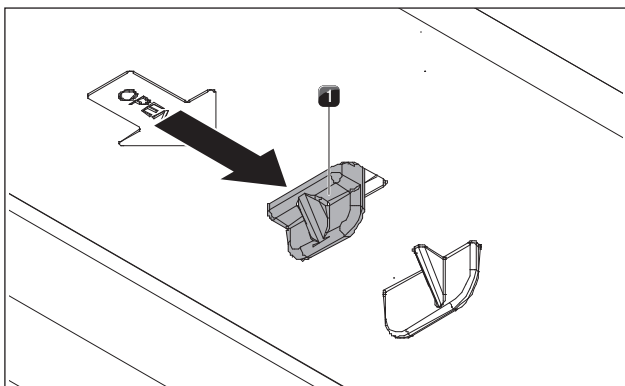

Abb. 8.7 otvaranje vanjskih blokada

[1] Vanjska blokada

- ▶ Otvorite obje vanjske blokade [1].
- ▶ Spustite poklopac [2] (slikaAbb. 8.5ko da se ugłavi.

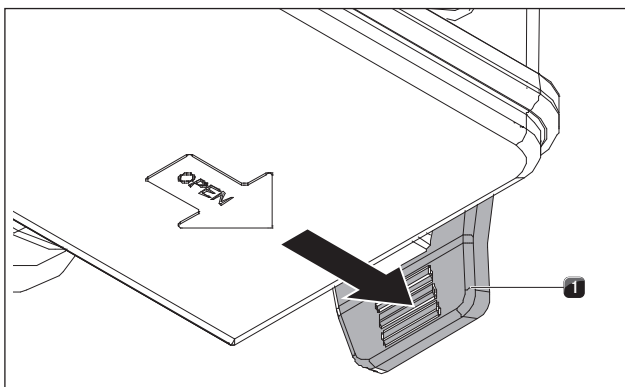

Abb. 8.8 Uklanjanje filtra s aktivnim ugljenom

[1] Filter s aktivnim ugljenom
[2] Držač filtra

- ▶ Jednom rukom držite filter s aktivnim ugljenom [1].
- ▶ Gurnite držač filtra [2] unatrag.
- ▶ Odozdo izvucite filter s aktivnim ugljenom.
- ▶ Bacite potrošeni filter s aktivnim ugljenom u kućni otpad.

Umetanje filtra s aktivnim ugljenom

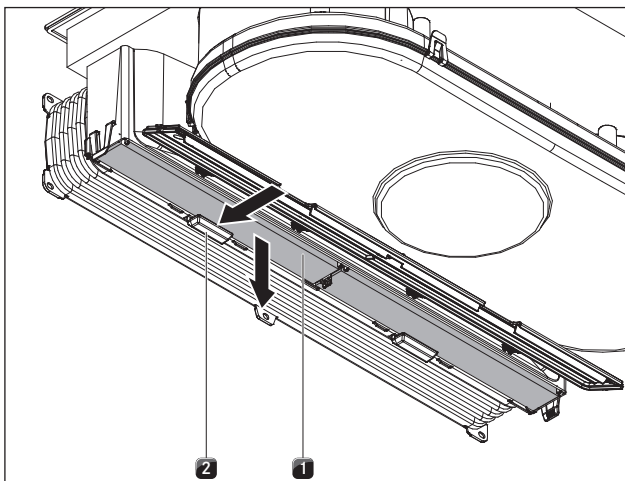

Abb. 8.9 Umetanje filtra s aktivnim ugljenom

[1] Držač filtra
[2] Filter s aktivnim ugljenom

- ▶ Namjestite novi filter s aktivnim ugljenom [2] tako da strelica pokazuje unatrag i da je vidljiva odozdo.
- ▶ Umetnite filter s aktivnim ugljenom u kućište.
- ▶ Gurnite filter s aktivnim ugljenom prema gore dok se držač filtra [1] ne ugłavi.

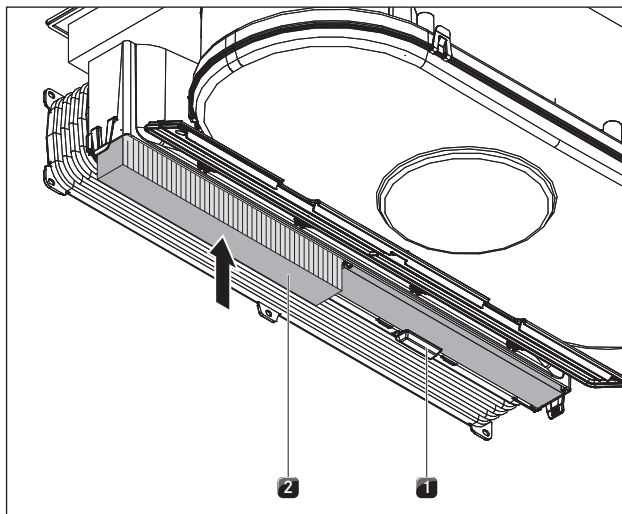

Abb. 8.10 Zatvaranje poklopca kućišta filtra s aktivnim ugljenom

- [1] Blokade
[2] Poklopac kućišta filtra s aktivnim ugljenom
- ▶ Podignite poklopac kućišta filtra s aktivnim ugljenom [2].
 - ▶ Gurnite poklopac kućišta filtra s aktivnim ugljenom dok se blokade [1] ne ugłave.

9 Uklanjanje smetnji

Situacija tijekom rukovanja	Uzrok	Rješenje
Ploča za kuhanje ili ventilator ne mogu se uključiti.	Osigurač ili automatski osigurač instalacije stana ili kuće je neispravan.	Zamijenite osigurač. Ponovno uključite automatske osigurače.
	Osigurač ili automatski osigurač više je puta iskočio.	Nazovite BORA servisnu službu.
	Prekinuta je opskrba strujom.	Pozovite električara da provjeri opskrbu strujom.
Tijekom rada nove ploče za kuhanje stvaraju se neugodni mirisi i para.	To je normalno kod novih uređaja.	Pričekajte da prođe nekoliko sati rada. Ako i dalje nastaju neugodni mirisi, obavijestite servisnu službu.
Na prikazu zone za kuhanje prikazuje se \underline{L} .	Na zoni za kuhanje nema posuđa ili nema prikladnog posuđa.	Upotrebjavajte samo prikladno posuđe. Odaberite posuđe u skladu sa zonom za kuhanje (v. pogl. Opis uređaja).
Na prikazu zone za kuhanje prikazuje se \underline{L} .	Zaštita za djecu je uključena.	Isključivanje zaštite za djecu (vidi pogl. Rukovanje).
Zona za kuhanje ili cijela ploča za kuhanje automatski se isključuju.	Jedna zona za kuhanje radi predugo.	Ponovno uključite zonu za kuhanje (vidi pogl. Rukovanje).
	Aktivirala se zaštita od pregrijavanja.	(v. pogl. Opis uređaja)
Maksimalna razina snage automatski se prijevremeno prekida.	Aktivirala se zaštita od pregrijavanja.	(v. pogl. Opis uređaja)
$\overline{E-03}$ prikazuje se na sva 4 prikaza zone za kuhanje, a ploča za kuhanje isključuje se tijekom rada.	Jedna ili više senzorskih tipki su pokrivene, npr. prstom ili odloženim predmetima.	Očistite upravljačko polje odnosno uklonite predmete (vidi pogl. Opis uređaja).
Ventilator radi nakon isključivanja ploče za kuhanje.	Ventilator radi sve dok se ploča za kuhanje ne ohladi, a zatim se automatski isključuje.	Pričekajte da se ventilator automatski isključi.
Na prikazu zone za kuhanje prikazuje se \overline{E} .	Nastala je greška u elektronici.	Prekinite napajanje strujom ploče za kuhanje na oko 1 minutu. Ako problem postoji i dalje i nakon ponovnog uspostavljanja napajanja, zabilježite broj greške i kontaktirajte BORA servisnu službu.
Na prikazu zone za kuhanje prikazuje se \overline{F} .	Isteklo je vrijeme uporabe filtra.	Zamijenite filter s aktivnim ugljenom (samo kod recirkulacije) i temeljito očistite filter masnoće od nehrđajućeg čelika. Kod jake prljavštine preporučuje se zamjena filtra masnoće od nehrđajućeg čelika (vidi pogl. Čišćenje i njega).
Učinkovitost odvoda pare se pogoršala.	Filter masnoće od nehrđajućeg čelika jako je prljav.	Očistite ili zamijenite filter masnoće od nehrđajućeg čelika.
	Filter s aktivnim ugljenom vrlo je prljav (samo kod BFIU).	Zamijenite filter s aktivnim ugljenom.
	U kućištu odvoda zraka nalazi se neki predmet (npr. krpa za čišćenje).	Uklonite usisani predmet.
Na prikazu razine snage ventilatora pokazuje se $\overline{E-B1}$ ili $\overline{E-B2}$.	Ventilator je neispravan ili je došlo do odvajanja kablenskog spoja.	Obratite se BORA servisnoj službi.
Na prikazu razine snage ventilatora prikazuje se \overline{E} . Ventilator se ne može uključiti.	Kontakt Home-In je prekinut.	Prilikom uporabe prozorske kontaktne sklopke (sigurnosni uređaj) prozor mora biti otvoren tijekom pogona ventilatora.
	Sigurnosni uređaj je neispravan.	Obratite se BORA servisnoj službi.

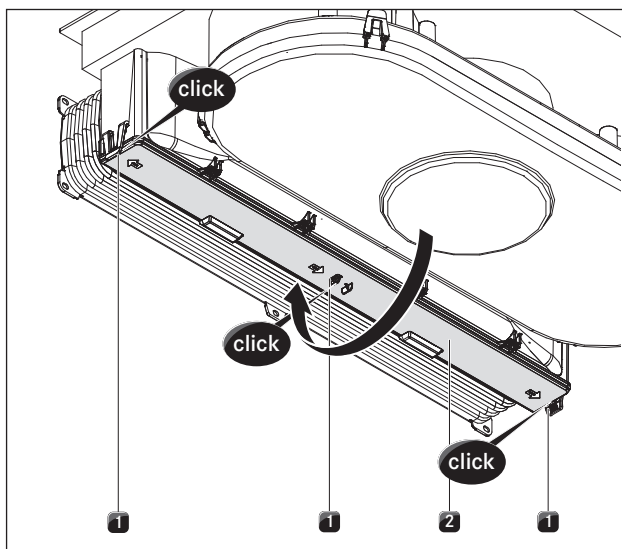
Tab. 9.1 Uklanjanje smetnji

► U svim drugim slučajevima kontaktirajte BORA servisnu službu (vidi pogl. Jamstvo, servisna služba i rezervni dijelovi).

10 Stavljanje izvan pogona, demontaža i zbrinjavanje

- ▶ Obratite pažnju na sve sigurnosne napomene i upozorenja (vidi poglavlje Sigurnost).
- ▶ Obratite pažnju na isporučene upute proizvođača.

10.1 Stavljanje izvan pogona

Stavljanje izvan pogona znači konačno stavljanje izvan pogona i demontažu. Nakon stavljanja izvan pogona uređaj se može ugraditi u drugi prostor, privatno preprodati ili zbrinuti.

INFORMACIJA Demontažu i zatvaranje strujnog i plinskog priključka smiju provesti samo priznati stručnjaci.

- ▶ Prije stavljanja izvan pogona isključite uređaj (vidi pogl. Rukovanje)
- ▶ Odvojite uređaj od opskrbe strujom.

10.2 Demontaža

U svrhu demontaže uređaj mora biti pristupačan i odvojen od opskrbe strujom. Kod plinskih uređaja treba provjeriti je li plinski priključak zatvoren.

- ▶ Otpustite pričvrstne kopče.
- ▶ Uklonite silikonske fuge.
- ▶ Odvojite kanal od odvoda pare.
- ▶ Odozgo izvadite uređaj iz radne ploče.
- ▶ Uklonite daljnje dijelove.
- ▶ Zbrinite stari uređaj i prljavi pribor kako je opisano pod točkom „Ekološko zbrinjavanje”.

10.3 Ekološko zbrinjavanje

Zbrinjavanje transportne ambalaže

INFORMACIJA Ambalaža štiti uređaj od transportnih oštećenja. Materijali za ambalažu odabrani su prema ekološkim principima koji olakšavaju zbrinjavanje te se stoga mogu reciklirati.

Vraćanje ambalaže u ciklus materijala štedi sirovine i smanjuje količinu otpada. Vaš će specijalizirani trgovac uzeti natrag ambalažu.

- ▶ Predajte ambalažu svom specijaliziranom trgovcu ili

- ▶ Zbrinite ambalažu na stručan način i uzmite u obzir regionalne propise.

Zbrinjavanje starog uređaja



Električni uređaji označeni ovim znakom nakon isteka roka uporabe ne pripadaju u kućni otpad. Moraju se zbrinuti na sakupljalištu za recikliranje električnih ili elektroničkih uređaja. Informacije o tome daju gradska ili općinska uprava.

Električni i elektronički stari uređaji sadrže još puno vrijednih materijala, ali sadrže i štetne materijale koji su bili nužni za njihov rad i sigurnost. Ti materijali mogu biti štetni za ljudsko zdravlje i okoliš ako se bace u kućni otpad ili ako se njima krivo rukuje.

- ▶ Zato svoj stari uređaj nikako nemojte baciti u kućni otpad.
- ▶ Odnosite uređaj na regionalno sakupljalište za povrat i iskorištavanje električnih i elektroničkih dijelova i drugih materijala.

11 Jamstvo, servisna služba i rezervni dijelovi

- ▶ Obratite pažnju na sve sigurnosne napomene i upozorenja (vidi poglavlje Sigurnost).

11.1 Jamstvo

Jamstveni period iznosi 2 godine.

11.2 Servisna služba

BORA servisna služba:

vidi stražnju koricu uputa za uporabu i montažu



- ▶ Ako dođe do smetnji koje ne možete sami ukloniti, kontaktirajte svog BORA specijaliziranog trgovca ili BORA servisnu službu.

Servisna služba treba tipsku oznaku i tvornički broj svog uređaja (broj s datumom proizvodnje). Oba podatka nalaze se na označnoj pločici, na stražnjoj korici uputa i na dnu uređaja.

11.3 Rezervni dijelovi

- ▶ Kod popravaka upotrebljavajte samo originalne rezervne dijelove.

INFORMACIJA Rezervne dijelove možete nabaviti kod svojeg BORA trgovca i servisnoj internetskoj stranici tvrtke BORA www.bora.com/service ili pod navedenim servisnim brojem.

Označna pločica:

Njemačka:

BORA Lüftungstechnik GmbH

Rosenheimer Str. 33
83064 Raubling
Njemačka
T +49 (0) 8035 / 907-240
F +49 (0) 8035 / 907-249
info@bora.com
www.bora.com

Australija – Novi Zeland:

BORA APAC Pty Ltd

A/ 91-95 Victoria Road
Drummoyne NSW 2047
Australija
T +61 2 7900 5580
F +61 2 8076 3514
info@boraapac.com.au
www.boraapac.com.au

Austrija:

BORA Vertriebs GmbH & Co KG

Prof.-Dr.-Anton-Kathrein-Straße 3
6342 Niederndorf
Austrija
T +43 (0) 5373 / 62250-0
F +43 (0) 5373 / 62250-90
mail@bora.com
www.bora.com

Europa:

BORA Holding GmbH

Prof.-Dr.-Anton-Kathrein-Straße 3
6342 Niederndorf
Austrija
T +43 (0) 5373 / 62250-0
F +43 (0) 5373 / 62250-90
mail@bora.com
www.bora.com

