

BFIU

BORA Flächeninduktions-Glaskeramik-Kochfeld mit Kochfeldabzug – Umluft

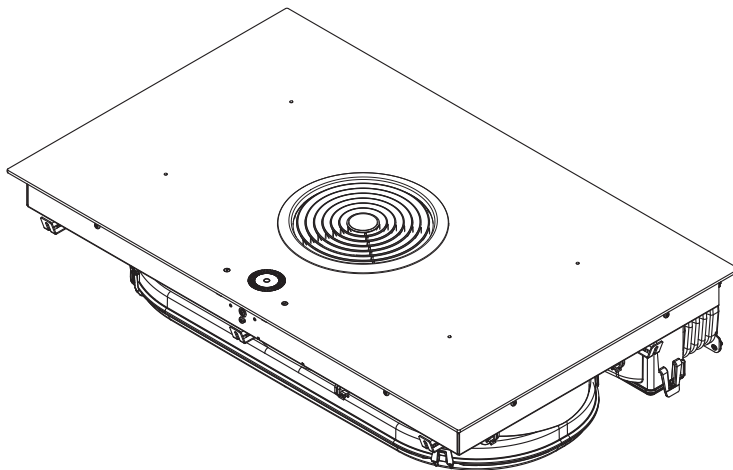
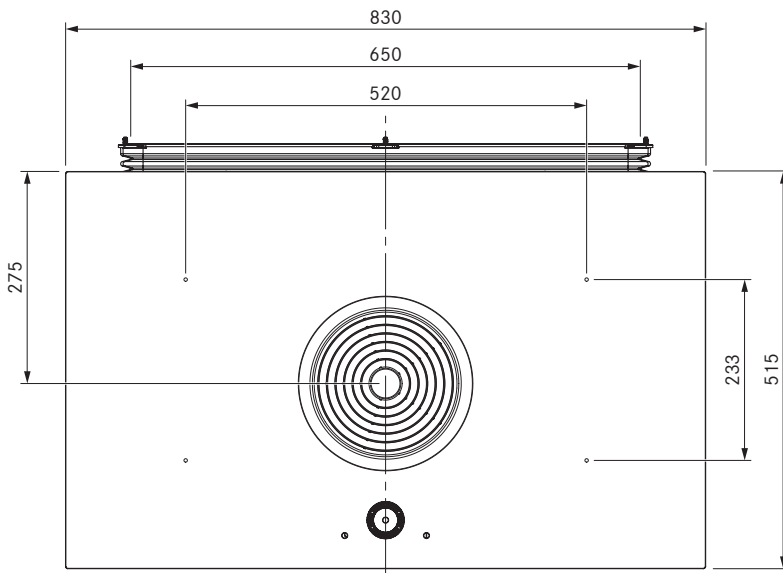
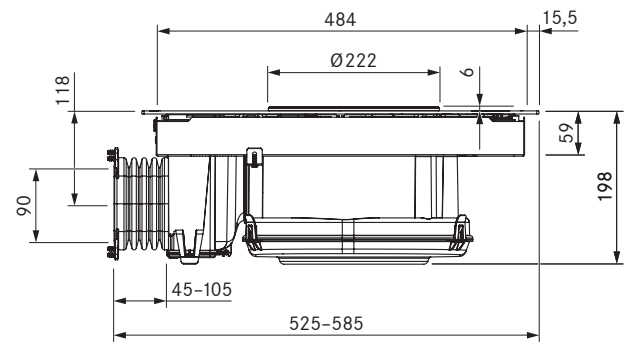
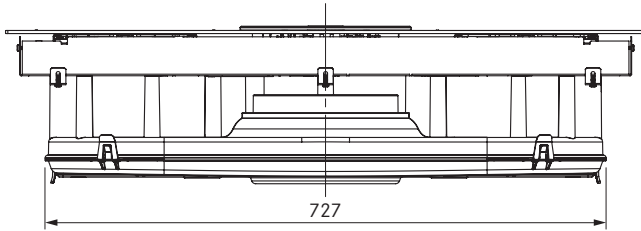

BORA Flächeninduktions-Glaskeramik-Kochfeld mit Kochfeldabzug – Umluft

Technische Daten	
Anschlussspannung	380 – 415 V 2N / 3N
Anschlussspannung	220 – 240 V
Frequenz	50 Hz
Leistungsaufnahme maximal	7,6 kW (4,4 kW)
Absicherung / Netzanschluss	3 x 16 A
Absicherung / Netzanschluss	2 x 16 A
Absicherung / Netzanschluss	1 x 32 A
Gewicht (inkl. Zubehör/Verpackung)	ca. 25 kg
Material Oberfläche	SCHOTT CERAN®
Abmessungen (BxTxH)	830 x 515 x 198 mm
Kochfeld	
Leistungsstufen	1 – 9, P
Kochzone vorne Größe	205 x 230 mm
Kochzone vorne Leistung	2100 W
Kochzone vorne Powerstufe	3700 W
Kochzone hinten Größe	205 x 230 mm
Kochzone hinten Leistung	2100 W
Kochzone hinten Powerstufe	3700 W
Abzugssystem	
Luftvolumen maximal	658,8 m ³ /h
Statischer Druck maximal	375 Pa
Leistungsstufen	1 – 9, P
Anschluss Umluft	650 x 90 mm
Filtermedium	Aktivkohle mit Ionentauscher
Material	Filterpanel mit Feinfilter
Filterfläche	2 x 0,4 m ²
Standzeit	max. 150 h / 1 Jahr

Kochfeld
■ Ankochautomatik
■ Brückenfunktion
■ Powerstufe für jede Kochzone
■ Timerfunktion
■ Restwärmeanzeige
■ Topferkennung
■ Pausefunktion
■ Warmhaltefunktion
■ Kindersicherung
■ Sicherheitsabschaltung
■ Powermanagement ist je Seite nur vorne oder hinten möglich

Abzugssystem
■ Energiesparender Lüfter (EC-Motor)
■ Stufenlose Leistungsregelung
■ Kochfeldabzugsautomatik
■ Nachlaufautomatik
■ Sicherheitsabschaltung
■ Filterserviceanzeige
■ Schnittstelle für externe Einrichtungen über Home In bzw. Home Out
■ Powerstufe

Lieferumfang
■ Flächeninduktions-Glaskeramik-Kochfeld mit Kochfeldabzug BFIU
■ Edelstahl-Fettfilter
■ Aktivkohlefilterset mit Ionentauscher
■ Flexkanal mit Befestigungsschrauben
■ Montagelaschen
■ Dichtungsband
■ Glaskeramik-Schaber
■ Kabelführungsclips
■ Höhenausgleichsplattenset
■ Bedienungs- und Montageanleitung
■ Bohrschablone

Planungshinweise
■ Basic Kochfeldabzugssystem kombinierbar mit den Steckdosen USTF, USTE, USTJ, USTG und USTL

Zubehör
■ Edelstahl-Fettfilter BFF
■ Einströmdüse BFIED
■ Umrüstset Abluft BUSAE
■ Dichtband UDB25
■ Aktivkohlefilterset mit Ionentauscher BAKFS (2 Stück)
■ Grillpfanne UGPI 1
■ Kochfeldrahmen BKR830

■ Beachten Sie, dass bei Induktionskochfeldern induktionsfähiges Kochgeschirr verwendet werden muss
 ■ Anschlußkabel ist bauseits zur Verfügung zu stellen
 ■ Netzanschlussdose vorne

Kanalanschlussmaße:

BFIU mit Flexkanal

