

DE Montageanleitung System BORA Classic 2.0

Kochfeldabzug und Kochfelder

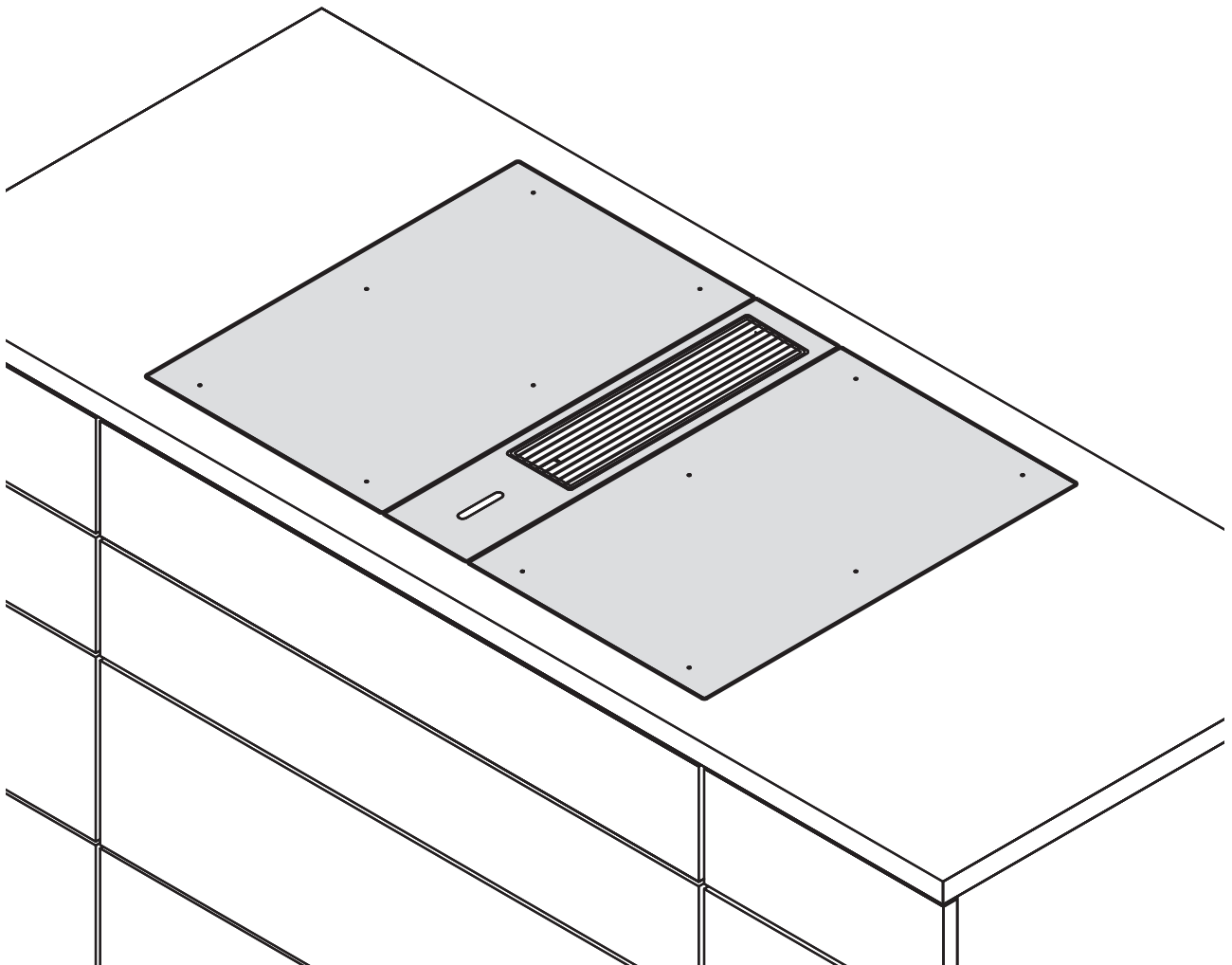

C2XIMDE-001

Montageanleitung:

Original

Übersetzung

Hersteller

BORA Vertriebs GmbH & Co KG

Innstraße 1
6342 Niederndorf
Österreich

Kontakt

T +43 (0) 5373/62250-0
mail@bora.com
www.bora.com

Weitergabe sowie Vervielfältigung dieser Unterlage, Verwertung und Mitteilung ihres Inhalts sind nicht gestattet, soweit nicht ausdrücklich zugestanden.

Bei der Erstellung dieser Bedienungs- und Montageanleitung wurde mit größter Sorgfalt gearbeitet. Dennoch kann es passieren, dass nachträgliche technische Änderungen oder Anpassungen der Systemsoftware noch nicht ergänzt bzw. entsprechende Inhalte noch nicht angepasst wurden. Wir bitten dies zu entschuldigen. Eine aktualisierte Version kann über das BORA Service Team angefordert werden. Druckfehler und Irrtümer vorbehalten.

© BORA Vertriebs GmbH & Co KG

Alle Rechte vorbehalten.

Inhaltsverzeichnis

1	Allgemeines	4		
1.1	Zielgruppe	4		
1.2	Gültigkeit	4		
1.3	Mitgeltende Unterlagen	4		
1.4	Datenschutz	4		
1.5	Darstellung von Informationen	5		
2	Sicherheit	6		
2.1	Allgemeine Sicherheitshinweise	6		
2.2	Sicherheitshinweise Montage	6		
2.3	Sicherheitshinweise Demontage und Ent- sorgung	8		
2.4	Sicherheitshinweise Ersatzteile	8		
2.5	Bestimmungsgemäße Verwendung	8		
3	Technische Daten	10		
3.1	CKA2	10		
3.2	CKFI	11		
3.3	CKI	12		
3.4	CKIW	13		
3.5	CKCH	14		
3.6	CKCB	15		
3.7	CKT	16		
4	Montage	17		
4.1	Allgemeine Montage-Hinweise	17		
4.1.1	Kochfeldabzug mit einer raumluftabhängigen Feuerstätte betreiben	17		
4.2	Lieferumfang prüfen	17		
4.2.1	Lieferumfang Kochfeldabzug	18		
4.2.2	Lieferumfang Kochfelder	18		
4.3	Werkzeug und Hilfsmittel	18		
4.4	Montagevorgaben	18		
4.4.1	Sicherheitsabstände	18		
4.4.2	Arbeitsplatte und Küchenmöbel	18		
4.5	Ausschnittsmaße	19		
4.5.1	Flächenbündige Montage	19		
4.5.2	Aufsatzmontage	19		
4.6	Einbaumaße	20		
4.7	Einbauvarianten	21		
4.8	Zusammenbau des Abzugsystems	22		
4.8.1	Zusammenbau Kochfeldabzug CKA2	22		
4.9	Einbau des Kochfeldabzugs	23		
4.9.1	Kochfeldabzug einpassen und ausrichten	23		
4.10	Kanalsystem montieren	23		
4.10.1	Montage des Kanalsystems beim Kochfeldab- zug CKA2	24		
4.10.2	Zusatzlüfter installieren	25		
4.11	Einbau der Kochfelder	26		
4.11.1	Kochfelder einpassen und ausrichten	26		
4.11.2	Befestigung des Kochfeldabzugs	26		
4.11.3	Befestigung der Kochfelder	27		
4.12	Externe Schaltkontakte anschließen	28		
4.13	Kommunikation und Stromanschluss her- stellen	30		
4.13.1	Kommunikation zwischen Kochfeldabzug und Kochfeldern herstellen	30		
4.13.2	Klapp-Ferrithülse montieren	30		
4.13.3	Kommunikation zwischen Bedieneinheit und Steuerungseinheit herstellen	31		
4.13.4	Lüfter an Steuerungseinheit anschließen	31		
4.13.5	Platzierung der Steuerungseinheit	31		
4.13.6	Anschluss ans Stromnetz	31		
4.14	Erstinbetriebnahme	32		
4.14.1	Grundkonfiguration	32		
4.14.2	Funktionsprüfung	34		
4.15	Geräte verfugen	34		
4.16	Übergabe an den Nutzer	34		
5	Außerbetriebnahme, Demontage und Entsorgung	35		
5.1	Außerbetriebnahme	35		
5.2	Demontage	35		
5.3	Umweltschonende Entsorgung	35		

1 Allgemeines

1.1 Zielgruppe

Diese Montageanleitung wendet sich an folgende Zielgruppen:

Zielgruppe	Anforderungen
Ambitionierter Heimwerker	Der ambitionierte Heimwerker darf alle notwendigen Tischler- und Montagearbeiten selbst ausführen, soweit er die notwendigen Fähigkeiten und entsprechendes Fachwissen besitzt. Er darf keinesfalls Strom und Gas selbst anschließen.
Montage-Fachpersonal	Das Montage-Fachpersonal darf alle notwendigen Tischler- und Montagearbeiten unter Beachtung der bestehenden Vorschriften ausführen. Die Strom- und Gasanschlüsse müssen vor Inbetriebnahme von einem anerkannten Fachhandwerker aus dem entsprechenden Fachbereich abgenommen werden.
Elektro-Fachpersonal	Der Elektroanschluss darf nur von einem anerkannten Fachhandwerker durchgeführt werden. Dieser übernimmt auch die Verantwortung für die ordnungsgemäße Elektroinstallation und Inbetriebnahme.
Gas-Fachpersonal	Der Gasanschluss darf nur von einem anerkannten Fachhandwerker durchgeführt werden. Dieser übernimmt auch die Verantwortung für die ordnungsgemäße Gasinstallation und Inbetriebnahme.

Tab. 1.1 Zielgruppen

INFO Die BORA Holding GmbH, BORA Vertriebs GmbH & Co KG, BORA APAC Pty Ltd und die BORA Lüftungstechnik GmbH – im Folgenden BORA genannt – haften nicht für Schäden, die durch Missachtung bzw. Nichtachtung dieser Unterlagen und durch unsachgemäße Montage verursacht werden!

Die Strom- und Gasanschlüsse müssen zwingend von einem anerkannten Fachpersonal ausgeführt werden.

Die Montage darf nur unter Beachtung der geltenden Normen, Vorschriften und Gesetze erfolgen. Alle Sicherheits- und Warnhinweise sowie die Handlungsanweisungen der Betriebs- und Montageanleitung müssen beachtet werden.

1.2 Gültigkeit

Diese Anleitung ist für mehrere Gerätevarianten gültig. Deshalb ist es möglich, dass einzelne Ausstattungsmerkmale beschrieben sind, die nicht auf Ihr Gerät zutreffen. Die enthaltenen Abbildungen können im Detail von manchen Gerätevarianten abweichen und sind als Prinzipdarstellungen zu verstehen.

1.3 Mitgeltende Unterlagen

Mit dieser Anleitung sind weitere Unterlagen gültig und müssen beachtet werden.

Beachten Sie unbedingt alle Unterlagen, die Bestandteil des Lieferumfangs sind.

INFO Für Schäden, die durch Nichtbeachtung dieser Unterlagen entstehen, übernimmt BORA keine Haftung!

Richtlinien

Die Geräte entsprechen den folgenden EU/EG-Richtlinien:

2014/30/EU EMV-Richtlinie

2014/35/EU Niederspannungsrichtlinie

2009/125/EG Ökodesignrichtlinie

2011/65/EU RoHS-Richtlinie

2012/19/EU WEEE-Richtlinie

Kochfeldabzüge entsprechen zusätzlich der folgenden

EU/EG-Richtlinie:

2010/30/EU Energieverbrauchskennzeichnungs-Richtlinie

Verordnungen

Gas-Geräte entsprechen den folgenden EU-Verordnungen:

(EU) 2016/426 Gas-Geräte-Verordnung

1.4 Datenschutz

Ihr Kochfeldabzug speichert im Laufe des Betriebs pseudonymisiert Daten, wie z.B. von Ihnen getroffene Menüeinstellungen, Betriebsstunden der einzelnen technischen Einheiten und die Anzahl an gewählten Funktionen. Außerdem dokumentiert Ihr Kochfeldabzug Fehler in Kombination mit der Anzahl von Betriebsstunden.

Die Daten können ausschließlich manuell über Ihren Kochfeldabzug ausgelesen werden und somit obliegt Ihnen diese Entscheidung.

Die gespeicherten Daten ermöglichen dann eine rasche Fehlersuche und -behebung im Servicefall.

1.5 Darstellung von Informationen

Damit Sie mit dieser Anleitung schnell und sicher arbeiten können, werden einheitliche Formatierungen, Bezifferungen, Symbole, Sicherheitshinweise, Begriffe und Abkürzungen verwendet.

Handlungsanweisungen werden durch einen Pfeil gekennzeichnet.

► Führen Sie alle Handlungsanweisungen immer in der vorgegebenen Reihenfolge aus.

Aufzählungen werden durch ein viereckiges Aufzählungszeichen am Zeilenanfang gekennzeichnet.

■ Aufzählung 1

■ Aufzählung 2

INFO Eine Information weist Sie auf Besonderheiten hin, die Sie unbedingt beachten müssen.



Sicherheits- und Warnhinweise

Die Sicherheits- und Warnhinweise in dieser Anleitung sind mit Symbolen und Signalwörtern hervorgehoben. Sicherheits- und Warnhinweise sind wie folgt aufgebaut:

WARNZEICHEN UND SIGNALWORT!
Art und Quelle der Gefahr
Folgen bei Nichtbeachtung
 ► **Maßnahmen zur Gefahrenabwehr**

Dabei gilt:

- Das Warnzeichen macht auf die Gefahr aufmerksam.
- Das Signalwort gibt die Schwere der Gefahr an.

Warnzeichen	Signalwort	Gefährdung
	Gefahr	Weist auf eine unmittelbar gefährliche Situation hin, die bei Nichtbeachtung zum Tod oder zu schweren Verletzungen führt.
	Warnung	Weist auf eine möglicherweise gefährliche Situation hin, die bei Nichtbeachtung zum Tod oder zu schweren Verletzungen führen kann.
	Vorsicht	Weist auf eine möglicherweise gefährliche Situation hin, die bei Nichtbeachtung zu geringfügigen oder leichten Verletzungen führen kann.
–	Vorsicht	Weist auf eine Situation hin, die bei Nichtbeachtung zu Sachschäden führen kann.

Tab. 1.2 Bedeutung der Warnzeichen und Signalworte

2 Sicherheit

2.1 Allgemeine Sicherheitshinweise

INFO Das Gerät entspricht den vorgeschriebenen Sicherheitsbestimmungen. Der Benutzer ist für die Reinigung, Pflege und sichere Anwendung des Gerätes verantwortlich. Ein unsachgemäßer Gebrauch kann zu Personen- und Sachschäden führen.

- Die Bedienungs- und die Montageanleitung enthalten wichtige Hinweise für die Montage und die Bedienung. Dadurch schützen Sie sich vor Verletzungen und verhindern Schäden am Gerät. Auf der Rückseite finden Sie die Kontaktdaten für weitere Informationen, Anwendungs- und Gebrauchsfragen.
- Der Begriff Gerät wird sowohl für Kochfelder, Kochfeldabzüge als auch für Kochfelder mit Kochfeldabzug verwendet.
- ▶ Lesen Sie die Bedienungs- und die Montageanleitung vollständig, bevor Sie das Gerät in Betrieb nehmen.
- ▶ Bewahren Sie die Bedienungs- und die Montageanleitung immer griffbereit auf, damit diese bei Bedarf zur Verfügung steht.
- ▶ Geben Sie die Bedienungs- und die Montageanleitung an den Nachbesitzer weiter, wenn Sie das Gerät verkaufen.
- ▶ Führen Sie alle Arbeiten sehr aufmerksam und gewissenhaft durch.
- ▶ Prüfen Sie das Gerät nach dem Auspacken auf sichtbare Schäden.
- ▶ Schließen Sie kein beschädigtes Gerät an.
- ▶ Schließen Sie die Geräte erst nach der Montage des Kanalsystems bzw. dem Einsetzen des Umluftfilters an das Stromnetz an.
- ▶ Verwenden Sie nur die im Lieferumfang enthaltenen Anschlusskabel.
- ▶ Verwenden Sie das Gerät erst nach vollständig abgeschlossener Montage, erst dann kann ein sicherer Betrieb gewährleistet werden.
- ▶ Stellen Sie sicher, dass heiße Kochstellen nicht berührt werden.
- ▶ Stellen oder legen Sie keine Gegenstände auf dem Bedienfeld oder der Einströmdüse des Kochfeldabzugs ab.
- ▶ Schalten Sie das Gerät nach Gebrauch aus.
- ▶ Halten Sie Haustiere vom Gerät fern.

VORSICHT!

Verletzungsgefahr durch herabfallende Gerätekomponenten!

Herabfallende Gerätekomponenten wie z.B. Topfträger, Bedienelemente, Abdeckungen, Fettfilter usw. können Verletzungen verursachen.

- ▶ Legen Sie entnommene Gerätekomponenten sicher neben den Geräten ab.
- ▶ Stellen Sie sicher, dass keine entnommene Gerätekomponenten herunterfallen können.

Eigenmächtige Veränderungen

Durch eigenmächtige Veränderungen können Gefahren vom Gerät ausgehen.

- ▶ Nehmen Sie keine Veränderungen am Gerät vor.

2.2 Sicherheitshinweise Montage

Die Installation und Montage des Gerätes darf nur durch ausgebildetes Fachpersonal erfolgen, das die landesüblichen Vorschriften und Zusatzvorschriften der örtlichen Energieversorgungsunternehmen kennt und beachtet.

Arbeiten an elektrischen Bauteilen müssen durch ausgebildetes Elektro-Fachpersonal erfolgen.

Die elektrische Sicherheit des Gerätes ist nur dann gewährleistet, wenn es an ein vorschriftsmäßig installiertes Schutzleitersystem angeschlossen wird. Stellen Sie sicher, dass diese grundlegende Sicherheitsvorkehrung getroffen wird.

- ▶ Prüfen Sie das Gerät vor der Montage auf sichtbare Schäden.
- ▶ Montieren Sie kein beschädigtes Gerät.
- Ein beschädigtes Gerät gefährdet Ihre Sicherheit.
- Reparaturarbeiten dürfen nur vom Hersteller autorisierte Fachkräfte durchführen.

**GEFAHR!****Erstickungsgefahr!**

Verpackungsteile (z. B. Folien, Styropor) können für Kinder lebensgefährlich sein.

- ▶ Bewahren Sie Verpackungsteile außerhalb der Reichweite von Kindern auf.
- ▶ Entsorgen Sie die Verpackung sachgerecht und umgehend.

2.2.1 Sicherheitshinweise Montage Kochfelder

**GEFAHR!****Stromschlaggefahr!**

Durch fehlerhaftes Anschließen des Gerätes an die Netzspannung besteht Stromschlaggefahr.

- ▶ Stellen Sie sicher, dass das Gerät durch eine feste Verbindung an der Netzspannung angeklemt ist.
- ▶ Stellen Sie sicher, dass das Gerät an ein vorschriftsmäßig installiertes Schutzleitersystem angeklemt wird.
- ▶ Stellen Sie sicher, dass eine Einrichtung vorgesehen ist, die eine Trennung vom Netz mit einer Kontaktöffnungsweite von mindestens 3 mm allpolig ermöglicht (LS-Schalter, Sicherungen, Sicherungsautomaten, Schütze).

**GEFAHR!****Stromschlaggefahr!**

Wenn die Netzanschlussleitung mit heißen Kochstellen in Kontakt kommt, kann es beschädigt werden. Eine beschädigte Netzanschlussleitung kann einen elektrischen (tödlichen) Stromschlag verursachen.

- ▶ Stellen Sie sicher, dass die Netzanschlussleitung nicht mit heißen Kochstellen in Berührung kommt.
- ▶ Achten Sie darauf, dass das Anschlusskabel nicht eingeklemmt oder beschädigt wird.

**VORSICHT!****Rückenverletzung durch schwere Belastung möglich!**

Beim Herausnehmen und Einsetzen des Gerätes können durch falsche Handhabung Verletzungen an Gliedmaßen und Rumpf auftreten.

- ▶ Heben Sie das Kochfeld immer zu zweit aus der Verpackung.
- ▶ Legen Sie das Kochfeld immer zu zweit in den Arbeitsplattenausschnitt ein.
- ▶ Verwenden Sie ggf. geeignete Hilfsmittel, um Schäden bzw. Verletzungen an Gliedmaßen und Rumpf zu vermeiden.

2.2.2 Sicherheitshinweise Montage Kochfeldabzug

**GEFAHR!****Vergiftungsgefahr durch Verbrennungsgase!**

Der Kochfeldabzug im Abluftbetrieb entzieht dem Aufstellraum und den benachbarten Räumen Raumluft. Ohne ausreichende Zuluft entsteht ein Unterdruck. Giftige Gase aus dem Kamin oder Abzugsschacht der raumluftabhängigen Feuerstätte werden in die Wohnräume gesaugt.

- ▶ Stellen Sie sicher, dass immer ausreichend Zuluft vorhanden ist.
- ▶ Verwenden Sie nur zugelassene und geprüfte Schaltgeräte (z.B. Fensterkontaktschalter, Unterdruckwächter) und lassen Sie diese durch autorisiertes Fachpersonal (zugelassener Schornsteinfeger) freigeben.

**GEFAHR!****Stromschlaggefahr!**

Steuerungseinheit kann Restladung enthalten und einen elektrischen Stromschlag verursachen.

- ▶ Berühren Sie keine freiliegenden Kontakte auf der Steuerungseinheit.

**GEFAHR!****Stromschlaggefahr!**

Durch fehlerhaftes Abisolieren der Anschlussleitung externer Schaltgeräte besteht Stromschlaggefahr.

- ▶ Stellen Sie sicher, dass die Anschlussleitung mit der Zugentlastungsklemme innerhalb der Universal Steuerungseinheit gesichert ist.
- ▶ Stellen Sie sicher, dass die angegebenen Abisolierlängen eingehalten werden.

**GEFAHR!****Stromschlaggefahr und Sachbeschädigung!**

Eine beschädigte Bedieneinheit kann zu einem Kurzschluss führen.

- ▶ Nehmen Sie kein Gerät mit beschädigter Bedieneinheit in Betrieb.
- ▶ Informieren Sie einen BORA Servicetechniker und lassen Sie die Bedieneinheit austauschen.

Spezieller Sicherheitshinweis für Abluftsysteme:

- ▶ Beachten Sie bei gerader Kanalführung zwischen Lüfter und Mauerkasten die Kanallänge.
- Zwischen der Ausblasöffnung des Lüfters und der Ausblasöffnung des Mauerkastens müssen mindestens 75 cm Kanallänge eingeplant werden.

2.3 Sicherheitshinweise Demontage und Entsorgung

Die Demontage des Gerätes darf nur durch ausgebildetes Fachpersonal erfolgen, das die landesüblichen Vorschriften und Zusatzvorschriften der örtlichen Energieversorgungsunternehmen kennt und beachtet.

Arbeiten an elektrischen Bauteilen dürfen nur durch ausgebildetes Elektro-Fachpersonal erfolgen.

Arbeiten am Gasanschluss dürfen nur von einem zugelassenen Installateur unter Einhaltung der gesetzlich geltenden Vorschriften vorgenommen werden. Halten Sie die örtlichen Vorschriften der Versorgungsunternehmen ein.

**GEFAHR!****Stromschlaggefahr!**

Durch fehlerhaftes Abklemmen des Gerätes von der Netzspannung besteht Stromschlaggefahr.

- ▶ Trennen Sie das Gerät anhand von LS-Schaltern, Sicherungen, Sicherungsautomaten oder Schützen sicher vom Netz.
- ▶ Stellen Sie die Spannungsfreiheit des Gerätes mit einem zugelassenen Messgerät sicher.
- ▶ Vermeiden Sie das Berühren von freiliegenden Kontakten auf der Elektronikeinheit, da diese Restladung enthalten kann.

2.4 Sicherheitshinweise Ersatzteile**WARNUNG!****Verletzungsgefahr und Sachbeschädigung!**

Falsche Bauteile können zu Personenschäden oder zur Beschädigung des Gerätes führen. Veränderungen, An- oder Umbauten am Gerät können die Sicherheit beeinträchtigen.

- ▶ Verwenden Sie bei Reparaturen nur Originalersatzteile.

INFO

Eine beschädigte Netzanschlussleitung muss durch eine passende Netzanschlussleitung ersetzt werden. Dies darf nur durch einen autorisierten Kundenservice erfolgen.

2.5 Bestimmungsgemäße Verwendung

Das Gerät darf nicht in Höhen über 2000 m (Meter über dem Meeresspiegel) in Betrieb genommen werden.

Das Gerät ist nur für die Zubereitung von Speisen in privaten Haushalten bestimmt. Dieses Gerät ist nicht bestimmt für:

- den Gebrauch im Außenbereich
- den Einbau in Fahrzeugen
- das Beheizen des Raumes
- den Betrieb in nichtstationären Aufstellungsorten (z. B. Schiffen)
- den Betrieb mit einer externen Zeitschaltuhr oder einem separaten Fernwirkssystem (Fernbedienung)

Eine andere Verwendung als in dieser Betriebs- und Montageanleitung beschrieben oder eine Verwendung, die über die hier beschriebene hinausgeht, gilt als nicht bestimmungsgemäß. BORA haftet nicht für Schäden durch unsachgemäßen Gebrauch oder falsche Bedienung.

Jede missbräuchliche Verwendung ist untersagt!

INFO Die BORA Holding GmbH, BORA Vertriebs GmbH & Co KG, BORA APAC Pty Ltd und die BORA Lüftungstechnik GmbH haften nicht für Schäden, die aus Nichtbeachtung der Sicherheits- und Warnhinweise entstehen.

3 Technische Daten

3.1 CKA2

Parameter	Wert
Anschlussspannung	220 - 240 V
Frequenz	50/60 Hz
Leistungsaufnahme (inklusive externen BORA Universalartikel Lüftern)	max. 550 W
Absicherung intern	TR 3,15 A
Abmessungen (Breite x Tiefe x Höhe)	439 x 515 x 190 mm
Gewicht (inkl. Zubehör/Verpackung)	7,5 kg
Material Oberfläche	Glas SSG / Edelstahl 1.4301 und Kunststoff
Kochfeldabzug	
Leistungsstufen	1 - 5, P
Anschluss abluftseitig	BORA Ecotube

Tab. 3.1 Technische Daten CKA2

Gerätemaße CKA2



Abb. 3.1 CKA2 Gerätemaße Draufsicht



Abb. 3.2 CKA2 Gerätemaße Vorderansicht

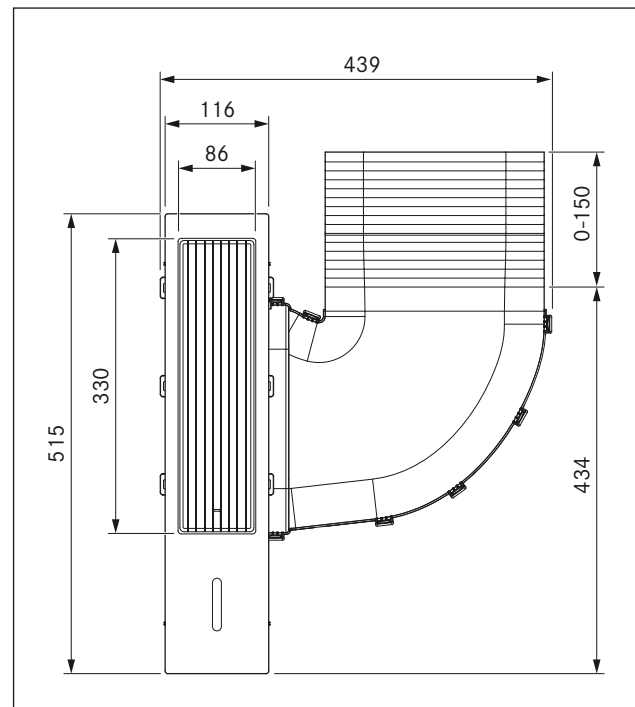

Abb. 3.3 CKA2 Gerätemaße Seitenansicht

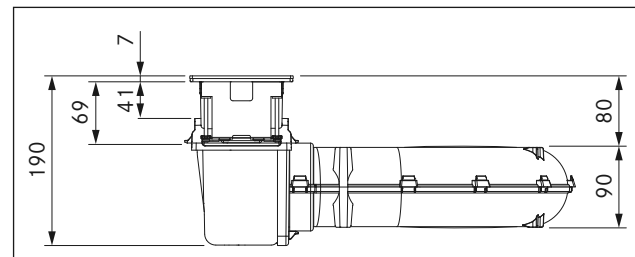

Abb. 3.4 Gerätemaße Steuerungseinheit

3.2 CKFI

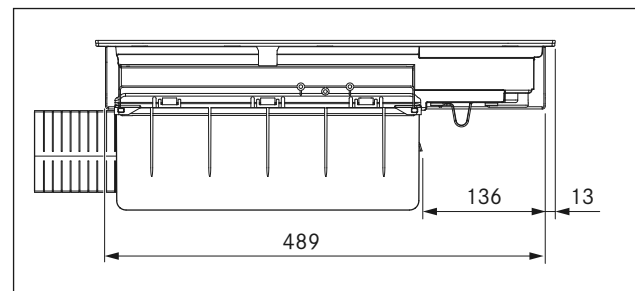
Parameter	Wert
Anschlussspannung	220 - 240 V
Frequenz	50/60 Hz
Leistungsaufnahme	3,68 kW
Absicherung	1 x 16 A
Abmessungen (Breite x Tiefe x Höhe)	327 x 515 x 58 mm
Gewicht (inkl. Zubehör/Verpackung)	7,9 kg
Kochfeld	
Leistungsstufen	1 - 9, P
Warmhaltestufen	3
Kochzone vorne (Zone 1)	230 x 230 mm 2100 W Powerstufe 3700 W
Kochzone hinten (Zone 2)	230 x 230 mm 2100 W Powerstufe 3700 W
Energieverbrauch Kochfeld	
Kochzone vorne (Zone 1)	230 x 230 mm 182,8 (Wh/kg)
Kochzone hinten (Zone 2)	230 x 230 mm 181,1 (Wh/kg)
Kochzonen gebrückt	230 x 460 mm 207,0 (Wh/kg)
Gesamt (gemittelt)	190,3 (Wh/kg)

Tab. 3.2 Technische Daten CKFI

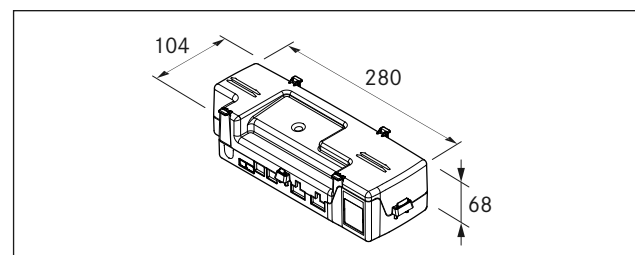
Gerätemaße CKFI



Abb. 3.5 CKFI Gerätemaße Draufsicht



Abb. 3.6 CKFI Gerätemaße Vorderansicht

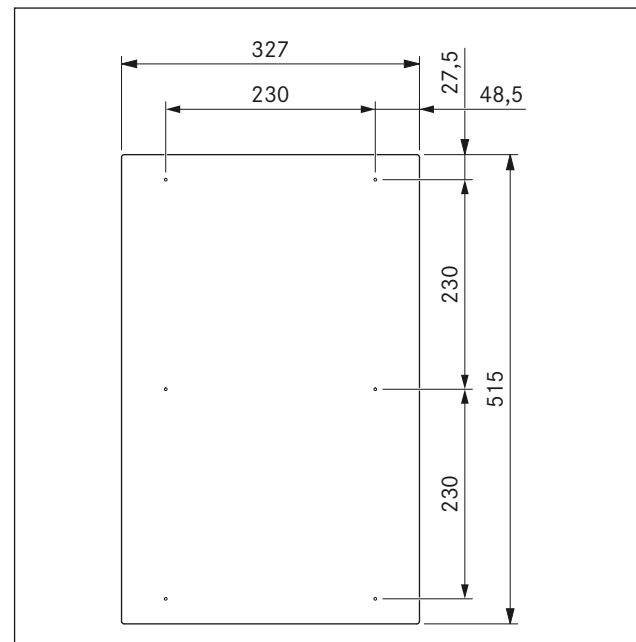

Abb. 3.7 CKFI Gerätemaße Seitenansicht

3.3 CKI

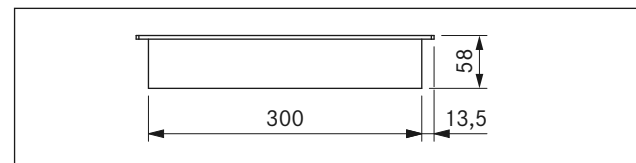
Parameter	Wert	
Anschlussspannung	220 - 240 V	
Frequenz	50/60 Hz	
Leistungsaufnahme	3,68 kW	
Absicherung	1 x 16 A	
Abmessungen (Breite x Tiefe x Höhe)	327 x 515 x 58 mm	
Gewicht (inkl. Zubehör/Verpackung)	7,6 kg	
Kochfeld		
Leistungsstufen	1 - 9, P	
Warmhaltestufen	3	
Kochzone vorne (Zone 1)	Ø 230 mm	2300 W
Powerstufe		3700 W
Kochzone hinten (Zone 2)	Ø 165 mm	1400 W
Powerstufe		2200 W
Energieverbrauch Kochfeld		
Kochzone vorne (Zone 1)	Ø 230 mm	180,5 (Wh/kg)
Kochzone hinten (Zone 2)	Ø 165 mm	178,7 (Wh/kg)
Gesamt (gemittelt)		179,6 (Wh/kg)

Tab. 3.3 Technische Daten CKI

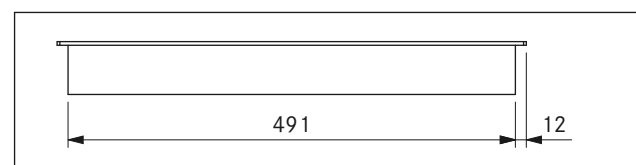
Gerätemaße CKI



Abb. 3.8 CKI Gerätemaße Draufsicht



Abb. 3.9 CKI Gerätemaße Vorderansicht

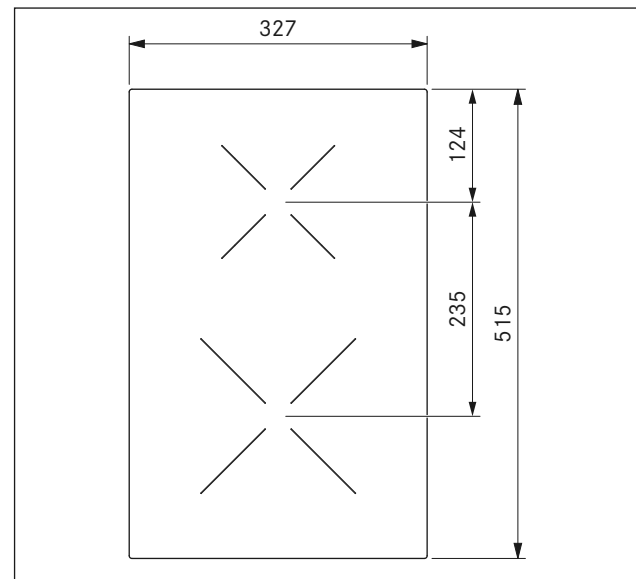

Abb. 3.10 CKI Gerätemaße Seitenansicht

3.4 CKIW

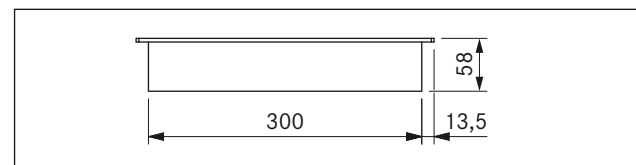
Parameter	Wert	
Anschlussspannung	220 - 240 V	
Frequenz	50/60 Hz	
Leistungsaufnahme	3,0 kW	
Absicherung	1 x 16 A	
Abmessungen (Breite x Tiefe x Höhe)	327 x 515 x 116 mm	
Gewicht (inkl. Zubehör/Verpackung)	9,8 kg	
Kochfeld		
Leistungsstufen	1 - 9, P	
Warmhaltestufen	3	
Kochzone	Ø 250 mm	2400 W
Powerstufe		3000 W

Tab. 3.4 Technische Daten CKIW

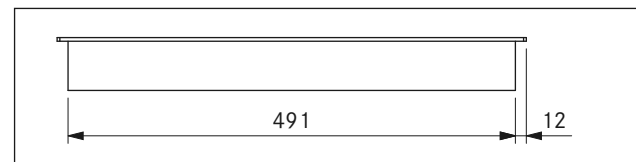
Gerätemaße CKIW



Abb. 3.11 CKIW Gerätemaße Draufsicht



Abb. 3.12 CKIW Gerätemaße Vorderansicht

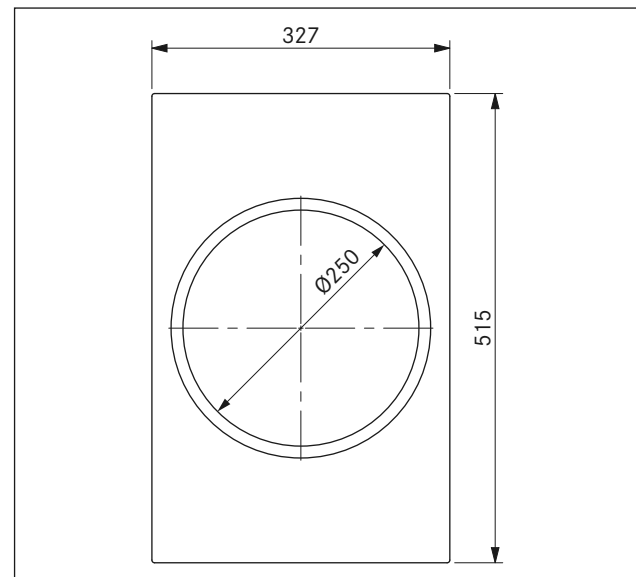

Abb. 3.13 CKIW Gerätemaße Seitenansicht

3.5 CKCH

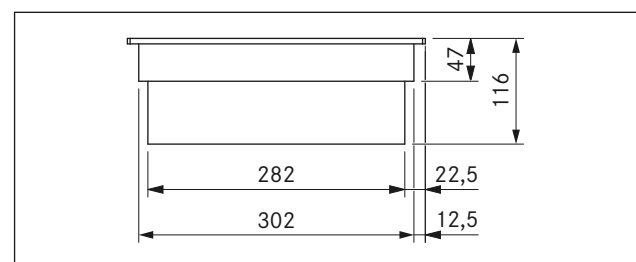
Parameter	Wert
Anschlussspannung	220 - 240 V
Frequenz	50/60 Hz
Leistungsaufnahme	3,68 kW
Absicherung	1 x 16 A
Abmessungen (Breite x Tiefe x Höhe)	327 x 515 x 75 mm
Gewicht (inkl. Zubehör/Verpackung)	7,2 kg
Kochfeld	
Leistungsstufen	1-9, P, 2-Kreis-Zuschaltung
Warmhaltestufen	3
Kochzone vorne (Zone 1) Powerstufe	Ø 215 mm 2100 W 3000 W
Kochzone hinten (Zone 2) 2-Kreis-Zuschaltung/Powerstufe	Ø 120 mm 600 W Ø 180 mm 1600 W
Energieverbrauch Kochfeld	
Kochzone vorne (Zone 1)	Ø 215 mm 191,3 (Wh/kg)
Kochzone hinten (Zone 2)	Ø 120/180 mm 197,6 (Wh/kg)
Gesamt (gemittelt)	194,5 (Wh/kg)

Tab. 3.5 Technische Daten CKCH

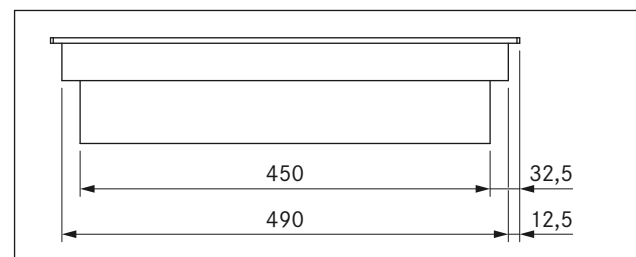
Gerätemaße CKCH



Abb. 3.14 CKCH Gerätemaße Draufsicht



Abb. 3.15 CKCH Gerätemaße Vorderansicht

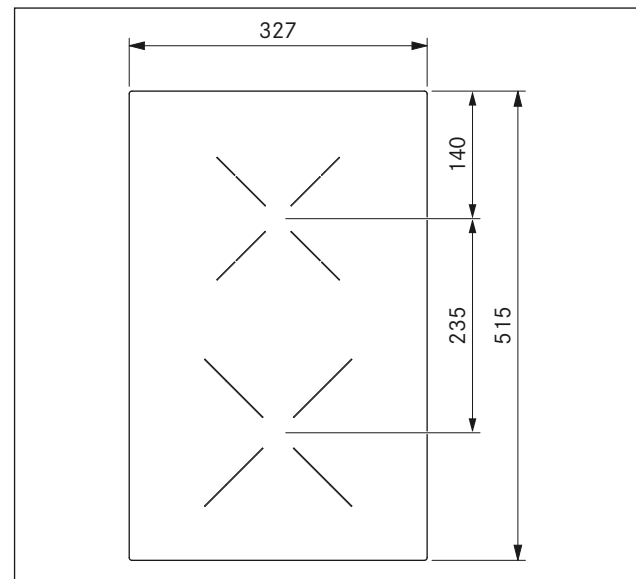

Abb. 3.16 CKCH Gerätemaße Seitenansicht

3.6 CKCB

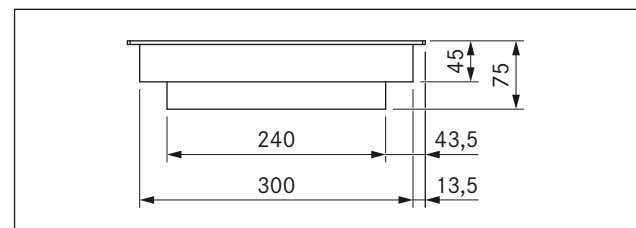
Parameter	Wert
Anschlussspannung	220 - 240 V
Frequenz	50/60 Hz
Leistungsaufnahme	3,68 kW
Absicherung	1 x 16 A
Abmessungen (Breite x Tiefe x Höhe)	327 x 515 x 75 mm
Gewicht (inkl. Zubehör/Verpackung)	7,4 kg
Kochfeld	
Leistungsstufen	1-9, Zuschaltung 2-Kreis, Zuschaltung Bräter-Kochzone
Warmhaltestufen	3
Kochzone vorne (Zone 1)	Ø 180 mm 1600 W
Kochzone hinten (Zone 2)	Ø 120 mm 600 W
Zuschaltung 2-Kreis	Ø 180 mm 1600 W
Zuschaltung Bräter-Kochzone	Ø 180 x 410 mm 3700 W
Energieverbrauch Kochfeld	
Kochzone vorne (Zone 1)	Ø 180 mm 193,4 (Wh/kg)
Kochzone hinten (Zone 2)	Ø 120/180 mm 195,5 (Wh/kg)
Gesamt (gemittelt)	194,4 (Wh/kg)

Tab. 3.6 Technische Daten CKCB

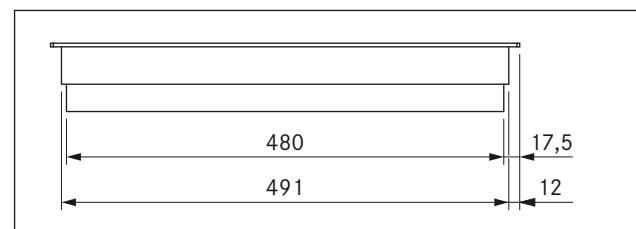
Gerätemaße CKCB



Abb. 3.17 CKCB Gerätemaße Draufsicht



Abb. 3.18 CKCB Gerätemaße Vorderansicht

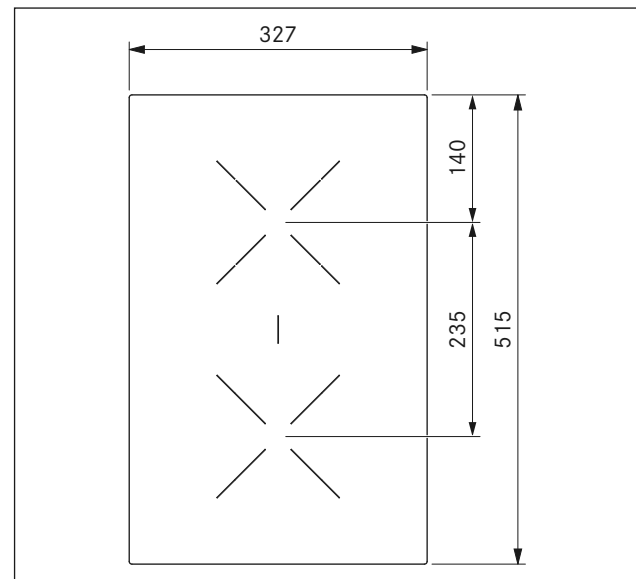

Abb. 3.19 CKCB Gerätemaße Seitenansicht

3.7 CKT

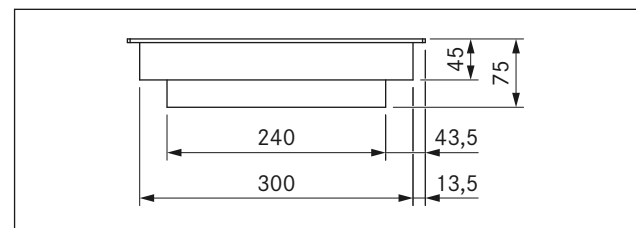
Parameter	Wert
Anschlussspannung	220 - 240 V
Frequenz	50/60 Hz
Leistungsaufnahme	3,5 kW
Absicherung	1 x 16 A
Abmessungen (Breite x Tiefe x Höhe)	327 x 515 x 73 mm
Gewicht (inkl. Zubehör/Verpackung)	13,6 kg
Kochfeld	
Temperaturregelung (Leistungsstufen)	150 - 230 °C, 250 °C (1-9, P)
Warmhaltestufen	3
Kochzone vorne (Zone 1)	250 x 220 mm 1750 W
Kochzone hinten (Zone 2)	250 x 220 mm 1750 W
Temperaturregelbereich	70 - 250 °C

Tab. 3.7 Technische Daten CKT

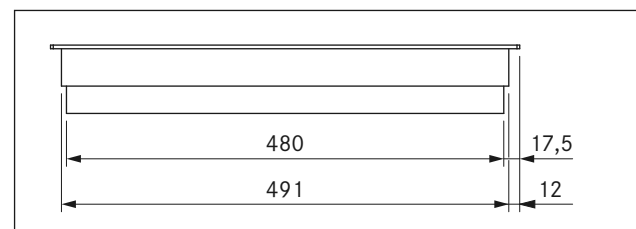
Gerätemaße CKT



Abb. 3.20 CKT Gerätemaße Draufsicht



Abb. 3.21 CKT Gerätemaße Vorderansicht

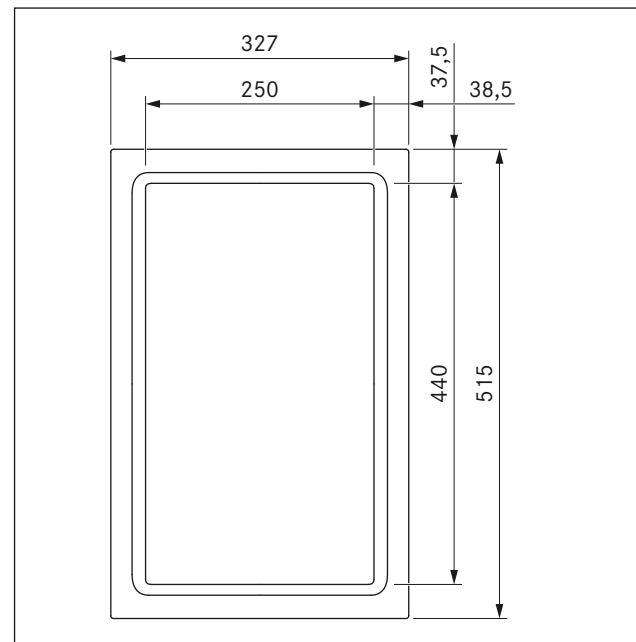

Abb. 3.22 CKT Gerätemaße Seitenansicht

4 Montage

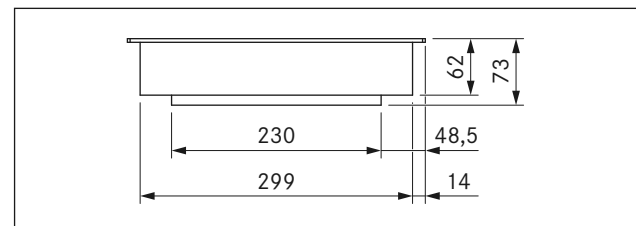
- ▶ Beachten Sie alle Sicherheits- und Warnhinweise (s. Kap. Sicherheit).
- ▶ Beachten Sie die mitgelieferten Herstelleranleitungen.

4.1 Allgemeine Montage-Hinweise

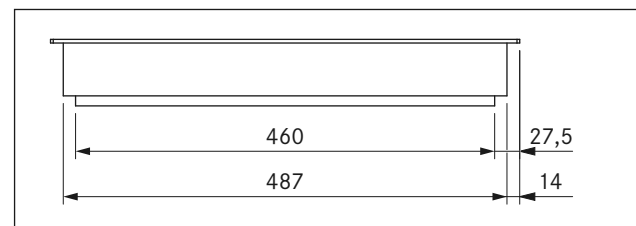
INFO Die Geräte dürfen nicht über Kältegeräten, Geschirrspülern, Herden, Backöfen sowie Wasch- und Trockengeräten montiert werden.

INFO Die Auflageflächen der Arbeitsplatten und Wandabschlussleisten müssen aus hitzebeständigem Material (bis ca. 100 °C) bestehen.

INFO Arbeitsplattenausschnitte sind mit geeigneten Mitteln gegen Feuchtigkeit zu versiegeln und gegebenenfalls mit einer Wärmeentkopplung zu versehen.

INFO Externe Geräte dürfen nur an den dafür vorgesehenen Anschlüssen des Kochfeldabzugs angeschlossen werden.

4.1.1 Kochfeldabzug mit einer raumluft-abhängigen Feuerstätte betreiben

INFO Bei der Ausführung der Abluftleitung müssen die staatlichen und regionalen Gesetze und Vorschriften beachtet werden.

INFO Eine ausreichende Versorgung mit Zuluft muss sichergestellt sein

Raumluftabhängige Feuerstätten (z. B. gas-, öl-, holz- oder kohlebetriebene Heizgeräte, Durchlauferhitzer, Warmwasserbereiter) beziehen Verbrennungsluft aus dem Aufstellraum und führen die Abgase durch eine Abgasanlage (z. B. Kamin) ins Freie.

Wird der Kochfeldabzug im Abluftbetrieb eingesetzt, wird dem Aufstellraum und den benachbarten Räumen Raumluft entzogen. Ohne ausreichende Zuluft entsteht ein Unterdruck. Giftige Gase aus dem Kamin oder Abzugschacht werden in die Wohnräume zurückgesaugt.



Abb. 4.1 Abluftmontage – nicht zulässig



Abb. 4.2 Abluftmontage – korrekt

- ▶ Stellen Sie bei gleichzeitigem Betrieb des Kochfeldabzugs im Aufstellraum einer Feuerstätte sicher, dass:
 - der Unterdruck maximal 4 Pa (4×10^{-5} bar) beträgt;
 - eine sicherheitstechnische Einrichtung (z. B. Fensterkontaktschalter, Unterdruckwächter) eingesetzt wird, die eine ausreichende Zufuhr von Frischluft gewährleistet;
 - die Abluft nicht in einen Schornstein geleitet wird, der für Abgase von Geräten, die mit Gas oder anderen Brennstoffen betrieben werden, benutzt wird;
 - die Montage durch einen autorisierten Fachhandwerker (z.B. Schornsteinfeger) geprüft und freigegeben ist.

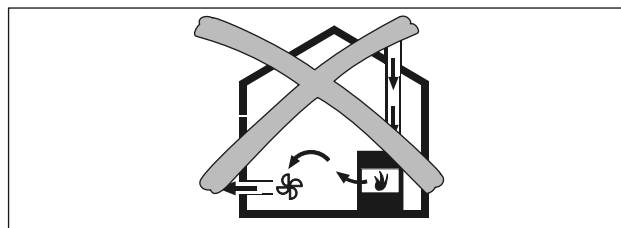
INFO Es dürfen keine Fensterkontaktschalter verbaut werden, die die Steuerungseinheit von der Stromversorgung abtrennen (Phasenabtrennung). Es ist ausschließlich die Schnittstelle zu verwenden.

4.2 Lieferumfang prüfen

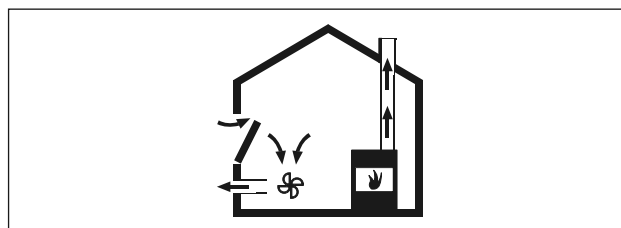
- ▶ Prüfen Sie den Lieferumfang auf Vollständigkeit und Beschädigungen.
- ▶ Informieren Sie den BORA Kundendienst, wenn Teile der Lieferung fehlen oder beschädigt sind.
- ▶ Montieren Sie keinesfalls beschädigte Teile.
- ▶ Entsorgen Sie die Transportverpackung sachgerecht (s. Kap. Außerbetriebnahme, Demontage und Entsorgung).

4.2.1 Lieferumfang Kochfeldabzug

Lieferumfang CKA2	Anzahl
Montageanleitung	1
Bedienungsanleitung	1
Grundmodul Abzug (CKA2GM)	1
Einströmdüse (CKA2ED)	1
Fettfiltereinheit (CKA2FFE)	1
Steuerungseinheit (CKA2SB)	1
Netzanschlusskabel (länderspezifisch)	1
Modul flexibel (CKA2MF)	1
Ferrithülse (UFK)	1

Tab. 4.1 Lieferumfang Kochfeldabzug

4.2.2 Lieferumfang Kochfelder

Lieferumfang CKFI/CKI/CKIW/CKGH/CKCB/CKT	Anzahl
Kochfeld	1
Befestigungsschrauben	4
Höhenausgleichsplattenset	1
Montagebügel Kochfeld	4
Kabel Abzugsautomatik	1
zusätzlicher Lieferumfang CKFI, CKI, CKIW, CKCH, CKCB	
Reinigungsanweisung Glaskeramik	1
Glaskeramik-Schaber	1
zusätzlicher Lieferumfang CKT	
Tepan Spachtel	1

Tab. 4.2 Lieferumfänge Kochfelder

4.3 Werkzeug und Hilfsmittel

Für die fachgerechte Montage des Systems benötigen Sie u.a. nachfolgendes Spezial-Werkzeug:

- Schraubendreher/Schlüssel Innensechsrund (Torx) 20
- Schwarze hitzebeständige Silikondichtmasse
- Feinsäge

4.4 Montagevorgaben

4.4.1 Sicherheitsabstände

► Halten Sie diese Sicherheitsabstände ein:



Abb. 4.3 Mindestabstände

- [1] 50 mm Mindestabstand vorne und hinten vom Arbeitsplattenausschnitt bis zur Kante der Arbeitsplatte.
- [2] 300 mm Mindestabstand links und rechts vom Arbeitsplattenausschnitt bis zum nebenstehenden Schrank oder einer Raumwand.
- [3] 600 mm Mindestabstand zwischen Arbeitsplatte und Oberschrank (bei Gas-Geräten 650 mm).

4.4.2 Arbeitsplatte und Küchenmöbel

- Erstellen Sie den Arbeitsplattenausschnitt unter Berücksichtigung der angegebenen Ausschnittsmaße.
- Stellen Sie eine fachgerechte Versiegelung der Schnittflächen bei Arbeitsplatten sicher.
- Halten Sie die Hinweise der Arbeitsplattenhersteller ein.
- Im Bereich des Arbeitsplattenausschnittes sind möglicherweise vorhandene Traversen am Möbel zu entfernen.
- Ein Zwischenboden unterhalb des Kochfeldes ist nicht erforderlich. Falls ein Kabelschutzboden (Zwischenboden) eingeplant ist, muss Folgendes beachtet werden:
 - Für Wartungsarbeiten muss dieser herausnehmbar befestigt sein.
 - Für eine ausreichende Belüftung des Kochfeldes ist ein Mindestabstand von 15 mm zur Unterkante des Kochfeldes einzuhalten.
- Die Schubladen bzw. Fachböden im Unterschrank müssen herausnehmbar sein.
- Bei Umluftgeräten muss in den Küchenmöbeln eine Rückströmöffnung > 500 cm² vorhanden sein (z. B. durch Einkürzen der Sockelleisten oder die Verwendung geeigneter Lammellensockel).

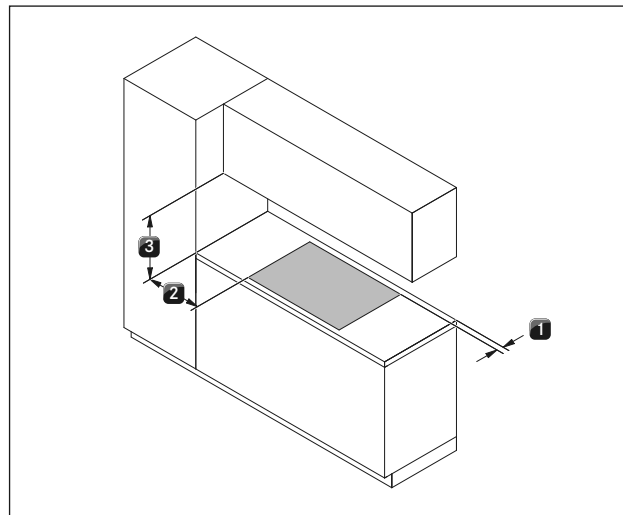
4.5 Ausschnittsmaße

Arbeitsplattenüberstand



Abb. 4.4 Arbeitsplattenüberstand

- ▶ Beachten Sie den Arbeitsplattenüberstand x bei der Erstellung des Arbeitsplattenausschnitts.

4.5.1 Flächenbündige Montage

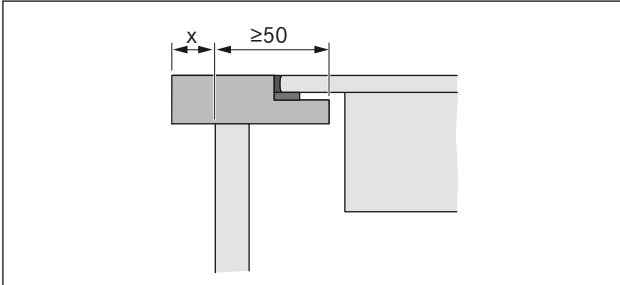

Abb. 4.5 Ausschnittsmaße flächenbündige Montage





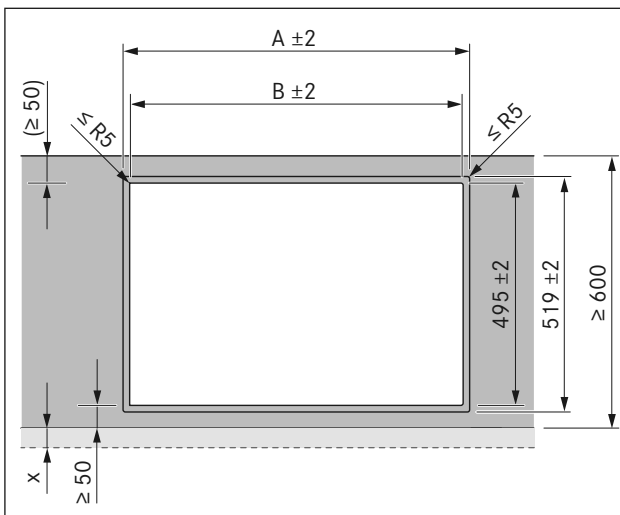

Abb. 4.6 Falzmaß für flächenbündige Montage

Kochfelder / Kochfeldabzug	A in mm	B in mm
	448	424
	776	752
	1221	1197
	1549	1525

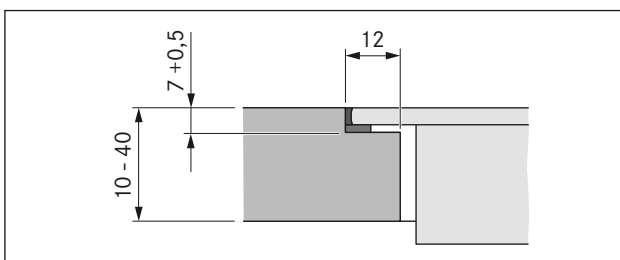
Tab. 4.3 Ausschnittsmaße der Geräte-Kombinationen bei flächenbündiger Montage

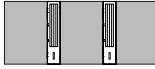
4.5.2 Aufsatzmontage



Abb. 4.7 Ausschnittsmaße Aufsatzmontage





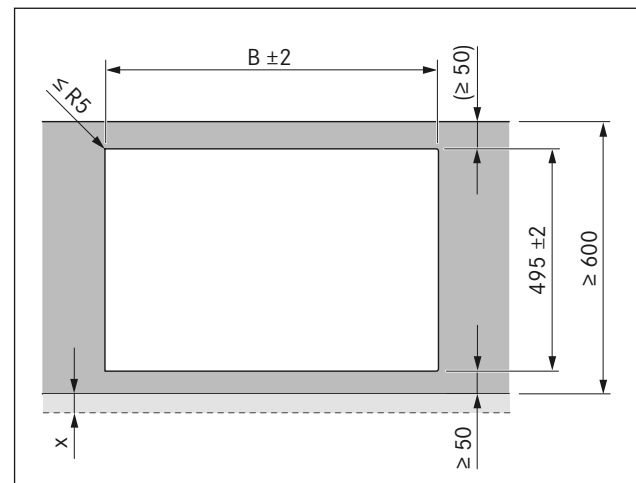

Abb. 4.8 Auflagemaß Aufsatzmontage

Kochfelder / Kochfeldabzug		B in mm
	1/1	424
	2/1	752
	3/2	1197
	4/2	1525

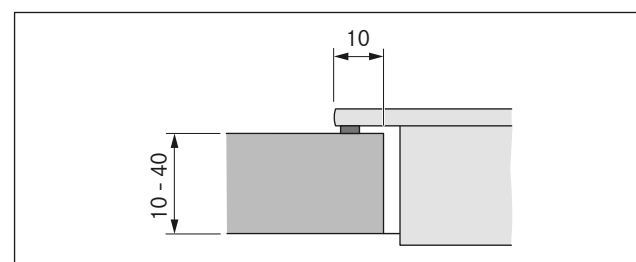
Tab. 4.4 Ausschnittsmaße der Geräte-Kombinationen bei Aufsatzmontage

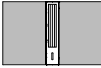
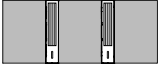
4.6 Einbaumaße



Abb. 4.9 Einbau-Mindestmaße mit Flachschalldämpfer USDF



Abb. 4.10 Einbau-Mindestmaße mit Rundschalldämpfer USDR50

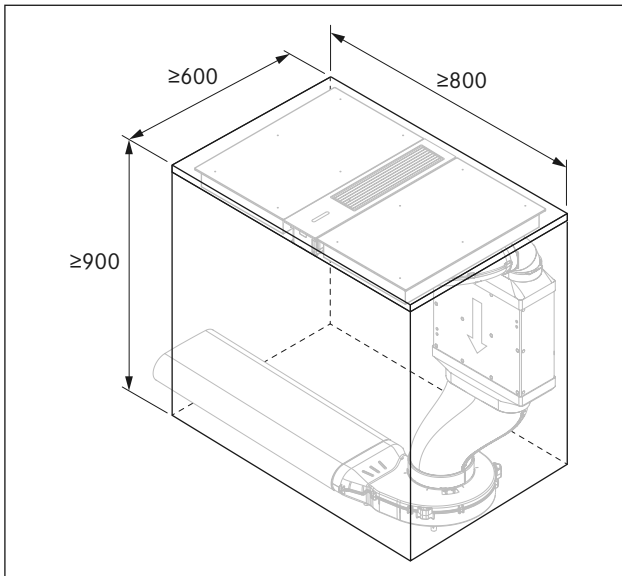

Abb. 4.11 Geräteeinbaumaße mit Flachschalldämpfer USDF bei einer Korputiefe von 600 mm

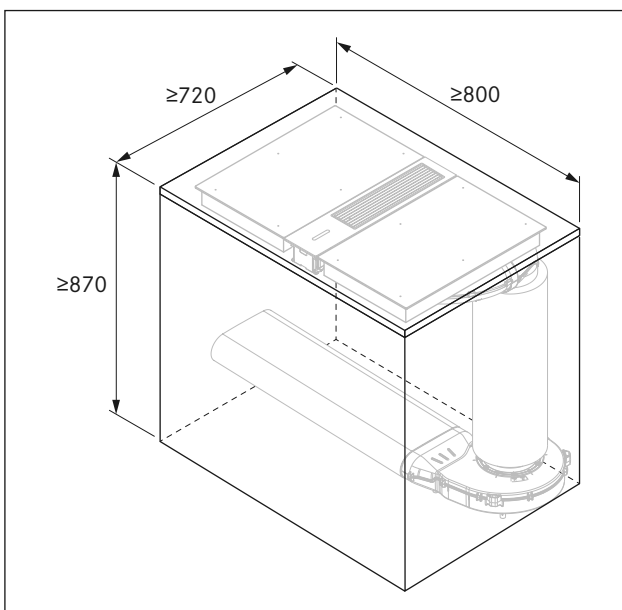

Abb. 4.12 Geräteeinbaumaße mit Flachschalldämpfer USDF bei einer Korputiefe von 700 mm

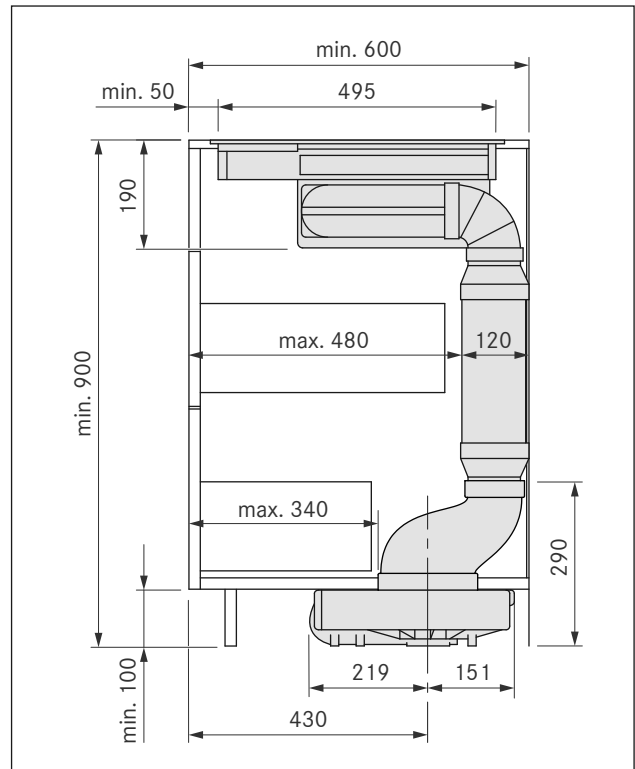

Abb. 4.13 Geräteeinbaumaße mit Rundschalldämpfer USDR50

4.7 Einbauvarianten

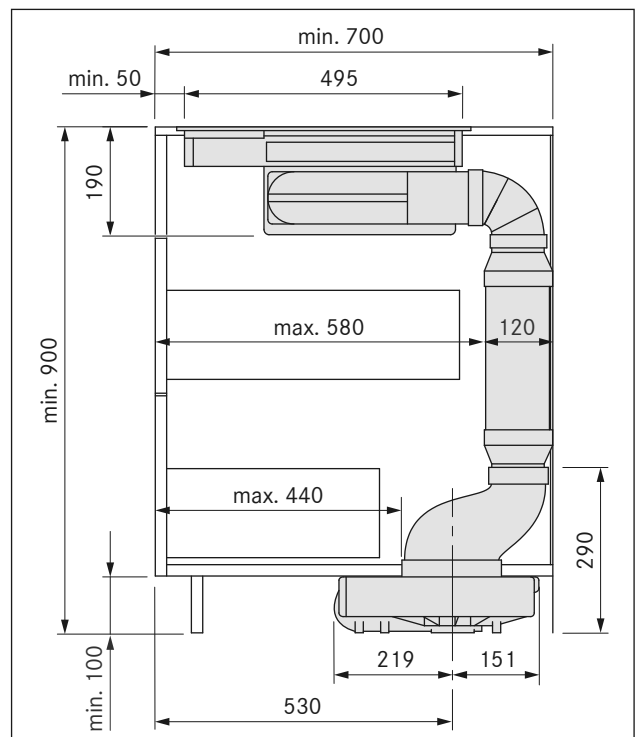
INFO Das System BORA Classic 2.0 bietet verschiedene Einbaumöglichkeiten. Die Entscheidung, welche Einbauvariante umgesetzt werden soll, muss zwingend vor der Montage erfolgen.

- ▶ Versichern Sie sich vor der Montage, dass sie die richtige Einbausituation vorbereiten.
- ▶ Wenden Sie sich bei Fragen zur geplanten Einbauvariante an Ihren verantwortlichen Küchenplaner.

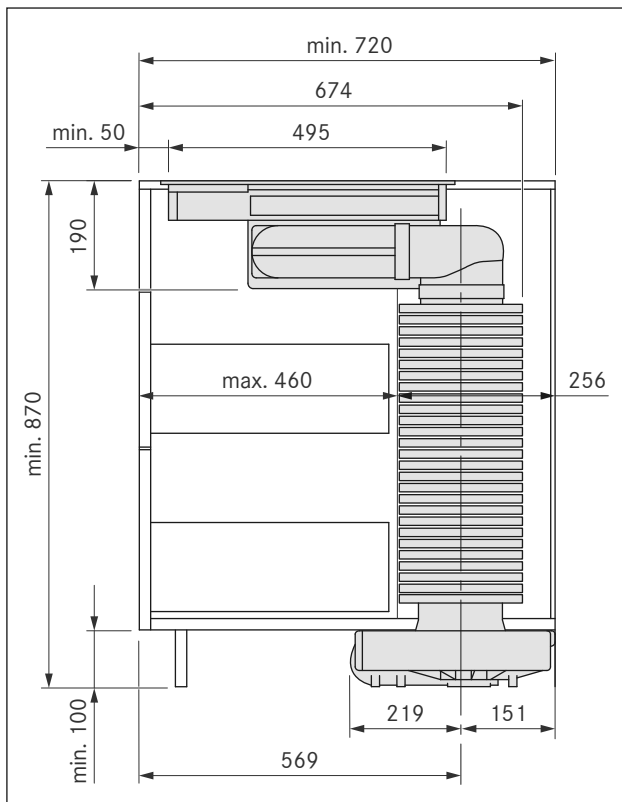
Übersicht Einbauvarianten

INFO Die nachfolgend dargestellten Einbauvarianten können sowohl nach rechts, als auch nach links ausgeführt werden.

Folgende Varianten der Luftführung können mit dem System BORA Classic 2.0 umgesetzt werden:



Abb. 4.14 Luftführung nach hinten (rechts oder links)



Abb. 4.15 Luftführung seitlich gerade (rechts oder links)

4.8 Zusammenbau des Abzugsystems

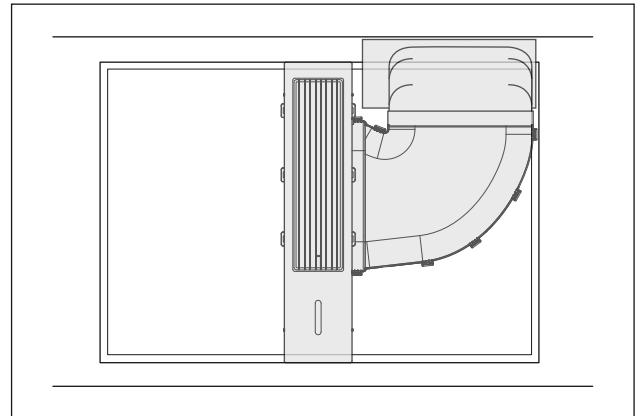
INFO Der Kochfeldabzug CKA2 wird in Einzelkomponenten ausgeliefert, die vor oder bei der Montage erst noch zusammengebaut werden müssen.

INFO Die Einzelkomponenten müssen der Einbauvariante entsprechend zusammengebaut werden.

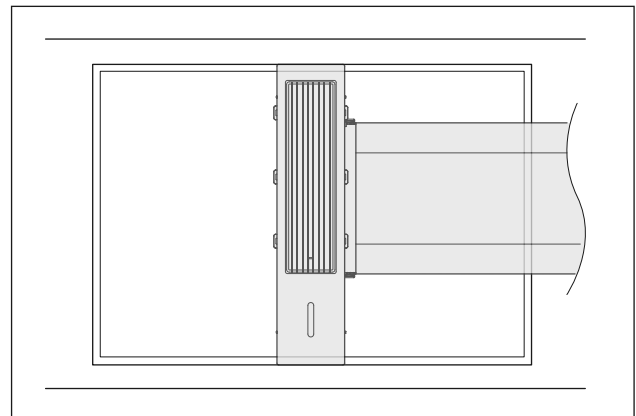
INFO Alle Einzelkomponenten wurden so konstruiert, dass sie sich problemlos zusammenbauen lassen. Nur bei richtiger Ausrichtung lassen sich die Teile korrekt und ohne großen Kraftaufwand zusammensetzen.

- ▶ Bauen Sie die Einzelkomponenten für die geplante Einbauvariante passend zusammen.
- ▶ Achten Sie auf die korrekte Ausrichtung der Teile.
- ▶ Fügen Sie die Teile ohne großen Kraftaufwand zusammen.
- Bei falscher Ausrichtung ist ein problemloses Zusammensetzen der Teile nicht möglich (Abhilfe durch Drehen oder Wenden des Bauteils).
- ▶ Achten Sie darauf, dass sämtliche Verriegelungen korrekt einrasten.

4.8.1 Zusammenbau Kochfeldabzug CKA2

Der Zusammenbau des Kochfeldabzugs CKA2 kann je nach geplanter Luftführung in zwei Varianten ausgeführt werden:



Abb. 4.16 Zusammengebauter Kochfeldabzug CKA2

- [1] Kochfeldabzug CKA2 für Luftführung nach rechts
[2] Kochfeldabzug CKA2 für Luftführung nach links

INFO Der Kanalanschluss befindet sich bei korrekt eingebauter Adapterblende bei beiden Varianten immer vorne (zum Anwender hin ausgerichtet).

INFO Ob die Adapterblende korrekt eingebaut wurde lässt sich am einfachsten durch die Pfeil-Markierungen auf der Blende und dem Grundmodul überprüfen. Diese müssen passend zueinander zeigen.

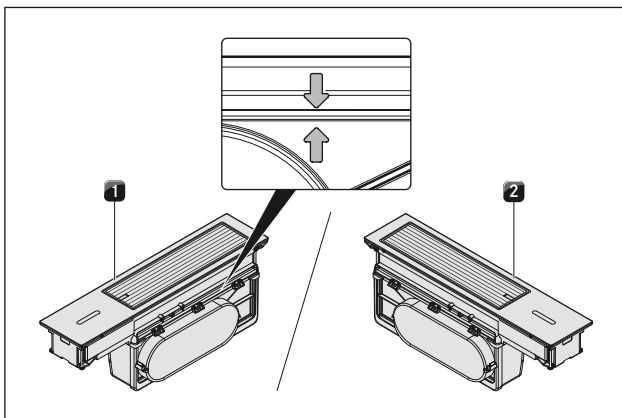
Zusammenbau der Einzelkomponenten



Abb. 4.17 Zusammenbau der Einzelkomponenten beim Kochfeldabzug CKA2

- [1] Grundmodul Abzug
[2] Adapterblende mit O-Ring-Dichtung
[3] Verbindungsmodul

Adapterblende montieren:

- ▶ Richten Sie das Verbindungsmodul [3] entsprechend der geplanten Einbauvariante nach rechts oder nach links aus.
- ▶ Kontrollieren Sie, ob die Dichtung der Adapterblende [2] korrekt sitzt.
- ▶ Richten Sie die Adapterblende [2] so aus, dass der Kanalanschluss dazu passend nach rechts oder links zeigt.
- ▶ Setzen Sie die Adapterblende [2] von oben in das Verbindungsmodul [3] ein.
- ▶ Schieben Sie dafür die Adapterblende in die Führungsschiene des Verbindungsmoduls [3].
- ▶ Stecken Sie die Teile ohne Kraftaufwand passend zusammen.
- ▶ Achten Sie darauf, dass die Verriegelung mit einem Klick einrastet.

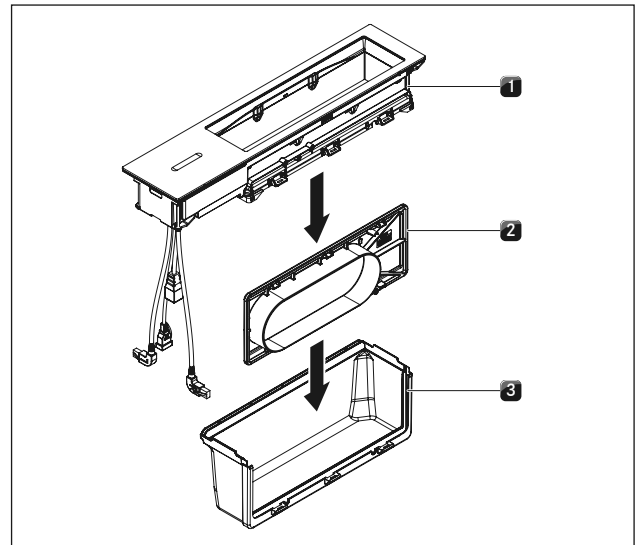
Grundmodul montieren:

- ▶ Setzen Sie das Grundmodul [1] von oben auf das Verbindungsmodul [3] mit der eingebauten Adapterblende [2].
- ▶ Stecken Sie die Teile ohne großen Kraftaufwand passend zusammen.
- ▶ Achten Sie darauf, dass die Verriegelung mit einem Klick einrastet.
- ▶ Prüfen Sie den korrekten Sitz aller Bauteile.
- ▶ Prüfen Sie das Spaltmaß im inneren des Abzugs auf Gleichmäßigkeit.

4.9 Einbau des Kochfeldabzugs

INFO Zwischen den Geräten ist je ein Millimeter Abstand vorgesehen.

INFO Bei flächenbündigem Einbau sind umlaufend der Geräte zwei Millimeter Abstand vorgesehen.

- Im Bereich des Arbeitsplattenausschnitts sind möglicherweise vorhandene Traversen am Möbel zu entfernen.
- Die Schubläden bzw. Fachböden im Unterschrank müssen für Wartungs- und Reinigungszwecke herausnehmbar sein.
- Bei Umluftsystemen muss in den Küchenmöbeln eine Rückströmöffnung > 500 cm² vorhanden sein (z.B. durch Einkürzen der Sockelleisten oder die Verwendung geeigneter Lammellensockel).
- ▶ Sorgen Sie im Frontbereich des Unterschranks für eine saubere und ausreichende Belüftung.
- ▶ Vermeiden Sie eine Verschmutzung des Unterschranks durch die Belüftungsöffnungen.

4.9.1 Kochfeldabzug einpassen und ausrichten



Abb. 4.18 Kochfeldabzug in Arbeitsplattenausschnitt einsetzen

- [1] Kochfeldabzug
[2] Arbeitsplattenausschnitt

- ▶ Setzen Sie den Kochfeldabzug [1] mittig in den Arbeitsplattenausschnitt [2].
- ▶ Richten Sie den Kochfeldabzug [1] exakt aus.

Anpassung der Einbauhöhe (nur bei flächenbündiger Montage)

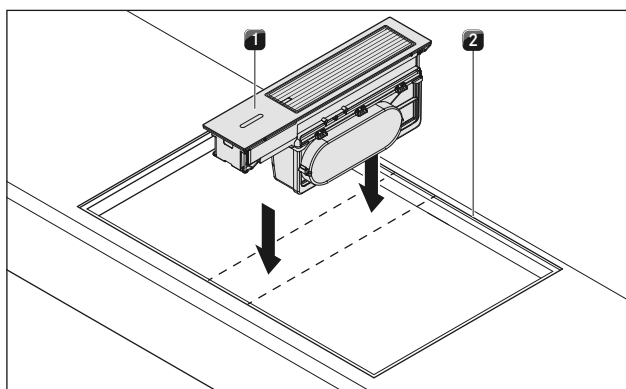

Abb. 4.19 Höhenausgleichsplatten bei flächenbündiger Montage

- [1] Höhenausgleichsplatte
[2] Kochfeldabzug

- ▶ Legen Sie bei flächenbündiger Montage gegebenenfalls Höhenausgleichsplatten [1] unter um die Einbauhöhe des Kochfeldabzugs [2] an die Falztiefe anzupassen.

4.10 Kanalsystem montieren

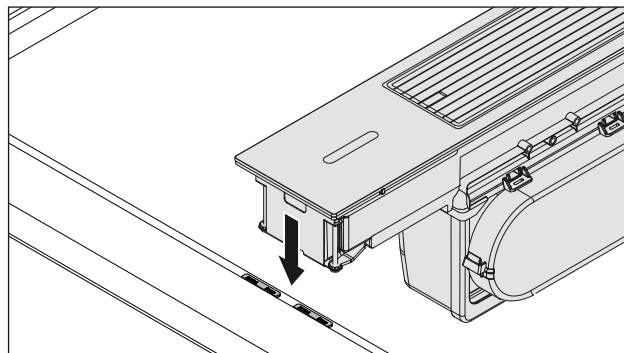
INFO Das Kanalsystem muss am Kochfeldabzug spannungs- und belastungsfrei montiert werden.

INFO Für eine korrekte Montage müssen je nach Einbausituation die Einschübe des Unterschranks gekürzt werden.

INFO Achten Sie beim Anbringen von Dichtungen darauf, dass sie im komprimierten Zustand luftdicht mit dem Anschlusskanalstück verschließen.

- Die maximale Abluftkanallänge mit einem Lüfter beträgt 6 m.
- Der Mindestquerschnitt der Abluftkanäle muss 176 cm² betragen, dies entspricht einem Rundrohr mit 150 mm Durchmesser oder dem BORA Ecotube Kanalsystem.
- ▶ Verwenden Sie nur BORA Ecotube Kanalteile.
- ▶ Verwenden Sie keine Flex- oder Gewebesläuche.

4.10.1 Montage des Kanalsystems beim Kochfeldabzug CKA2

INFO Der Unterschrank darf nicht auf dem Gehäuse des Sockellüfters abgestützt werden. Der Sockellüftereinbau muss spannungs- und belastungsfrei erfolgen.

INFO Der Sockellüfter darf nur waagrecht installiert werden.

INFO Platzieren Sie den Sockellüfter und die Steuerungseinheit so, dass diese für Wartungsarbeiten leicht zugänglich und zu entfernen sind.

Vorbereitungen

- ▶ Passen Sie die Kanalführungsteile auf die Arbeitsplattentiefe an.
- ▶ Sägen Sie die erforderlichen Ausschnitte an der Rückwand des Unterschranks für die Kanalführung aus.
- ▶ Versetzen Sie je nach Einbausituation einige Sockelfüße des Unterschranks.

90°-Bogen anpassen:



Abb. 4.20 90°-Bogen kürzen

- [1] 90°-Bogen
- [2] Schnittmarkierungen
- [3] Feinsäge

- ▶ Passen Sie den 90°-Bogen [1] an die Arbeitsplattentiefe an, indem Sie ihn bei Bedarf an den Schnittmarkierungen [2] mit einer Feinsäge [3] passend kürzen.

Sockellüfter vorbereiten:

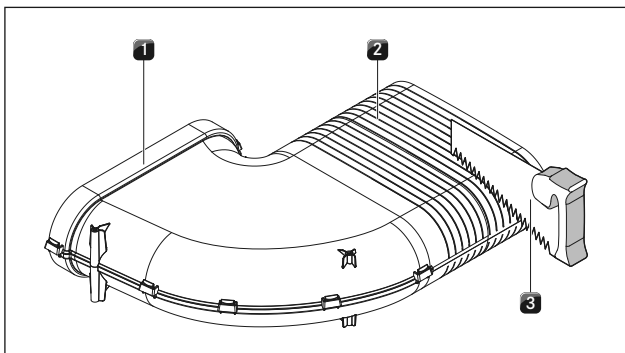
- ▶ Bereiten Sie den Sockellüfter vor, indem Sie das Dichtungsband je nach Einbausituation anbringen.
- ▶ Befestigen Sie das Dichtungsband am Einlassstutzen.



Abb. 4.21 Position des Dichtungsbands für Montage mit Rundrohr

- Je nach benötigtem Anschlussquerschnitt können Sie die Position des Dichtungsbandes am Einlassstutzen vom Sockellüfter in der Höhe variieren.

INFO Falls ein anderer Universal Lüfterbaustein verwendet werden soll, muss dieser ebenfalls wie hier beschrieben mit einem Dichtungsband am Einlassstutzen vorbereitet werden.

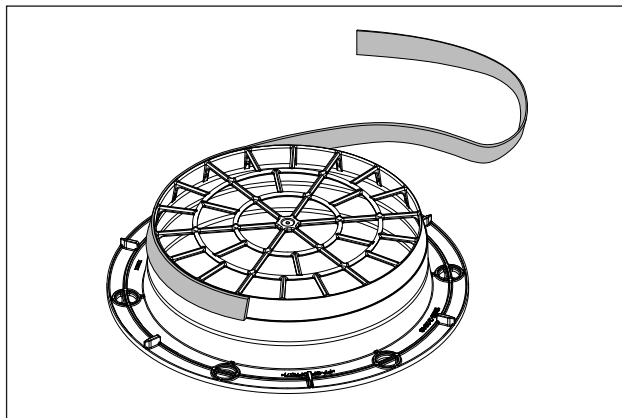

Abb. 4.22 Dichtung am Auslassstutzen des Sockellüfters anbringen

- ▶ Schieben Sie die Dichtung auf den Auslassstutzen des Sockellüfters. Die Dichtung muss dafür leicht gedehnt werden.

Anschluss des Kanalsystems

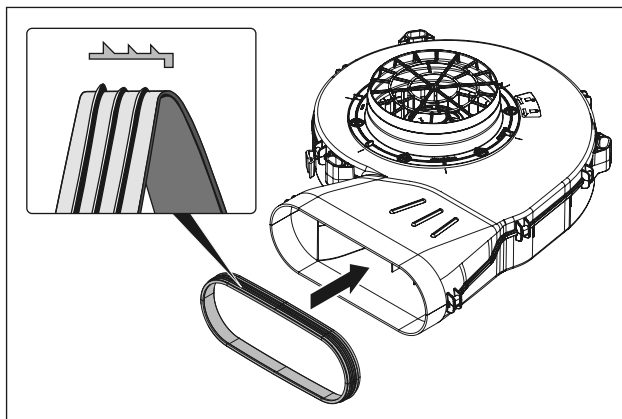

Abb. 4.23 Anschluss an Kanalsystem

- [1] Auslassstutzen
- [2] Dichtung
- [3] Kanalteil

- ▶ Ziehen Sie die Dichtung [2] auf den Auslassstutzen [1] des Gerätes auf. Die Dichtung [2] muss dafür leicht gedehnt werden.
- ▶ Schieben Sie das zu verbindende Kanalteil [3] mit der Muffe auf den Auslassstutzen [1] mit der Dichtung [2].
- ▶ Achten Sie darauf, dass sich die Dichtung [2] nicht verschiebt.

Exemplarischer Standardaufbau

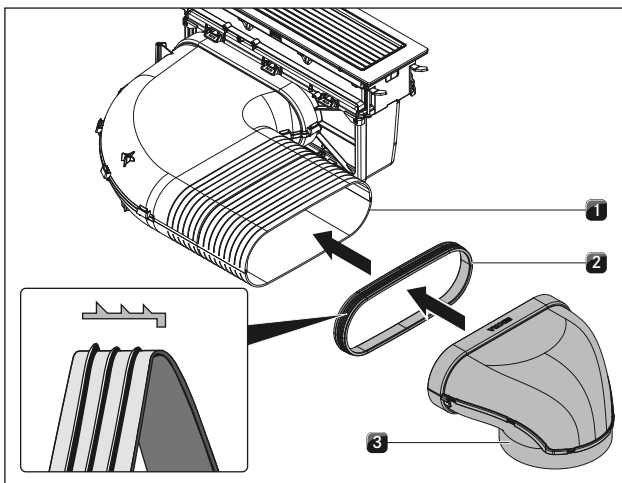

Abb. 4.24 Kochfeldabzug CKA2 Standardaufbau

- [1] Kochfeldabzug CKA2
- [2] Verbindungsmodul mit eingebauter Adapterblende
- [3] 90°-Bogen

- [4] BORA Ecotube Bogen 90° flach vertikal EFBV90
- [5] BORA Flachschalldämpfer USDF
- [6] BORA Ecotube Übergang flach rund Versatz EFRV
- [7] BORA Sockellüfter ULS

- ▶ Stecken Sie den 90°-Bogen [3] an das Verbindungsmodul mit eingebauter Adapterblende [2].
- ▶ Positionieren Sie den Sockellüfter [7].
- Für eine einfachere Positionierung können Sie den Einlassstutzen des Sockellüfters abnehmen. Beachten Sie dazu die Anweisungen in den Montagehinweisen des BORA Sockellüfters ULS.
- ▶ Verbinden Sie den Flachschalldämpfer USDF [5] mit dem BORA Ecotube Übergangsstück EFRV [6].
- ▶ Befestigen Sie den Flachschalldämpfer mit den im Lieferumfang enthaltenen Montagewinkeln.
- Die Befestigung des Flachschalldämpfers verhindert bei der weiteren Montage des Kanalsystems eine Krafteinwirkung auf den Kochfeldabzug.
- ▶ Stellen Sie sicher, dass alle Verbindungen mit den passenden BORA Ecotube Dichtungen versehen sind und diese luftdicht abschließen.
- Sie können die Verbindungen zwischen den Kanalteilen und dem Sockellüfter optional mit dem Dichtband UDB verkleben.

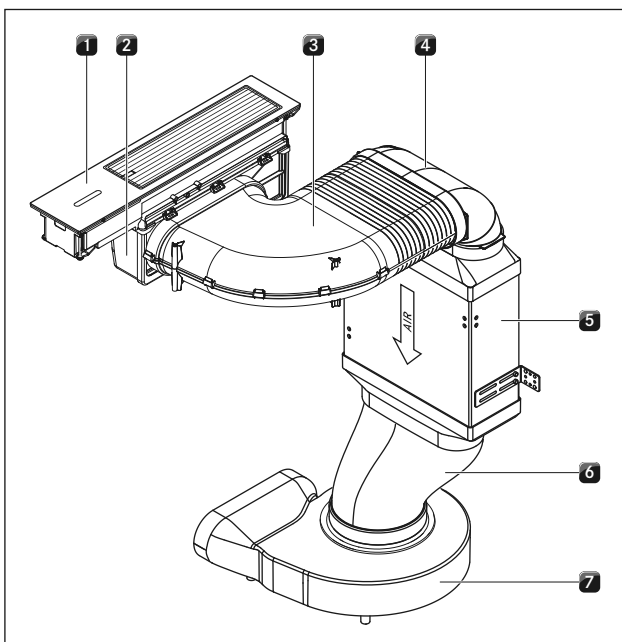
4.10.2 Zusatzlüfter installieren

INFO Die maximale Abluftkanallänge mit einem Lüfter beträgt 6 m.

- ▶ Installieren Sie falls nötig einen Zusatzlüfter im Abzugskanal.
- ▶ Achten Sie auf einen Abstand von mind. 3 m zwischen den Lüftereinheiten.
- ▶ Verwenden Sie ausschließlich BORA Universal Lüfter.

Wenn Zusatzlüfter nachträglich installiert werden:

- ▶ Führen Sie bei der nachträglichen Installation von Zusatzlüftern eine Inbetriebnahme durch (s. Erstinbetriebnahme).
- In der Grundkonfiguration werden nachträglich installierte Lüfter automatisch erkannt, sofern diese korrekt angeschlossen wurden. Die Systemkonfiguration wird entsprechend angepasst.

4.11 Einbau der Kochfelder

INFO Zwischen den Geräten ist je ein Millimeter Abstand vorgesehen.

INFO Bei flächenbündigem Einbau sind umlaufend der Geräte zwei Millimeter Abstand vorgesehen.

- Im Bereich des Arbeitsplattenausschnitts sind möglicherweise vorhandene Traversen am Möbel zu entfernen.
- Die Schubläden bzw. Fachböden im Unterschrank müssen für Wartungs- und Reinigungszwecke herausnehmbar sein.
- Sorgen Sie bei Induktionsgeräten unterhalb des Kochfeldes für ausreichend Belüftung. Für die Belüftung sollte ein Öffnungsquerschnitt $> 50 \text{ cm}^2$ an der Frontseite und im Zwischenboden vorhanden sein.

4.11.1 Kochfelder einpassen und ausrichten



Abb. 4.25 Eingepasstes Kochfeld neben Kochfeldabzug

- [1] Kochfeldabzug
[2] Kochfeld

- ▶ Platzieren Sie das Kochfeld [2] neben den mittig eingepassten Kochfeldabzug [1].
- ▶ Richten Sie das Kochfeld [2] exakt aus.
- ▶ Schieben Sie das Kochfeld [2] auf Stoß an den Kochfeldabzug [1].
- Liegt das Kochfeld seitlich auf Stoß am Kochfeldabzug an, sorgen Abstandshalter automatisch für die vorgegebenen 1 mm Abstand.

Anpassung der Einbauhöhe (nur bei flächenbündiger Montage)

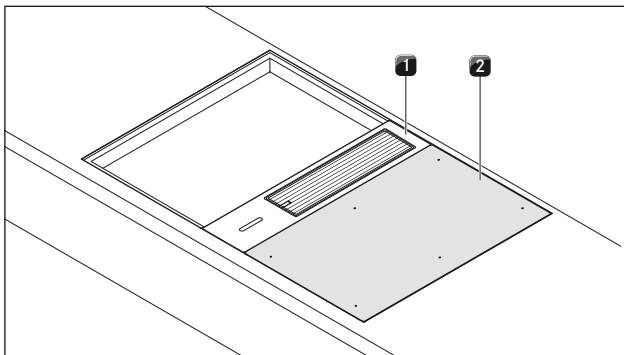

Abb. 4.26 Kochfeld und Höhenausgleichsplatten

- [1] Kochfeld
[2] Höhenausgleichsplatten

- ▶ Passen Sie die Einbauhöhe des Kochfeldes [1] mit den Höhenausgleichsplatten [2] an das Niveau des Kochfeldabzugs an.

INFO Beim Tepan-Edelstahlgrill CKT ist zu beachten, dass das Gerät nur 4 Auflagepunkte hat und die Höhenausgleichsplatten entsprechend platziert werden müssen.

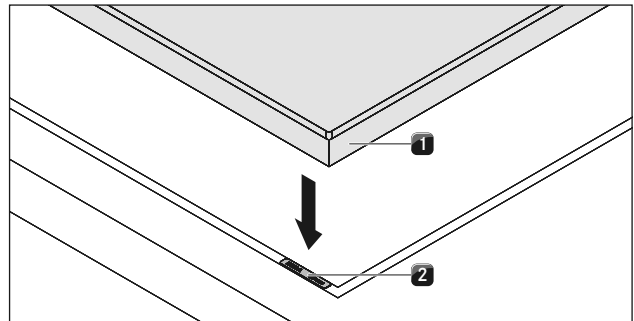
4.11.2 Befestigung des Kochfeldabzugs



Abb. 4.27 Befestigung des Kochfeldabzugs

- [1] Spanschraube
[2] Befestigungsbügel

- ▶ Schwenken Sie die vier Befestigungsbügel [2] unter die Arbeitsplatte.
- Die Befestigungsbügel sind durch eine Rasterung gegen Verrutschen gesichert.
- ▶ Ziehen Sie die Spannschrauben [1] mit max. 2 Nm fest.
- ▶ Verwenden Sie keinen Akkuschauber oder ähnliche elektrische Geräte zur Befestigung des Kochfeldabzugs.
- ▶ Kontrollieren Sie die korrekte Ausrichtung des Kochfeldabzugs.

4.11.3 Befestigung der Kochfelder

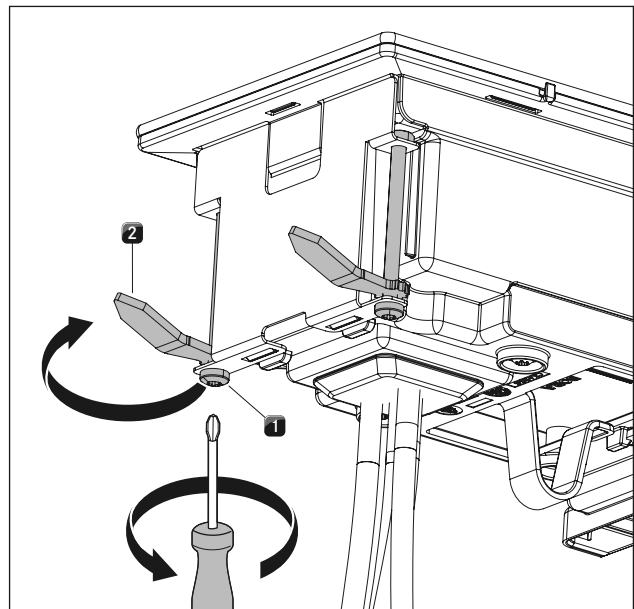
Kochfelder CKFI, CKI, CKIW, CKCH, CKCB



Abb. 4.28 Befestigung der Kochfelder

- [1] Montagetaschen
- [2] Unterlegscheibe
- [3] Schraube

- ▶ Befestigen Sie das Kochfeld mit den Montagetaschen [1].
- ▶ Ziehen Sie dafür mit einer Schraube [3] unter Verwendung der Unterlegscheibe [2] die Montagetaschen mit max. 2 Nm fest.
- ▶ Verwenden Sie keinen Akkuschauber oder ähnliche elektrische Geräte zur Befestigung der Kochfelder.
- ▶ Kontrollieren Sie die korrekte Ausrichtung und Einbauhöhe.

Tepan-Edelstahlgrill CKT

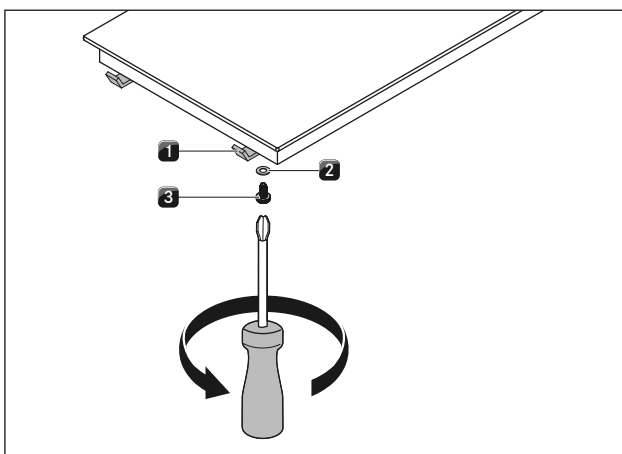

Abb. 4.29 Befestigung des Tepan-Edelstahlgrills

- [1] Winkeltaschen
- [2] Schrauben
- [3] Unterlegscheibe
- [4] Schraube (60 mm)
- [5] Montagetaschen

INFO Bevor der Tepan-Edelstahlgrill in den Ausschnitt eingelegt wird, müssen die 4 Winkeltaschen [1] montiert werden.

- ▶ Befestigen Sie das Kochfeld mit den Montagetaschen [2].
- ▶ Ziehen Sie dafür mit den Schrauben [3] und [4] unter Verwendung der Unterlegscheibe [2] die Befestigungsklammern mit max. 2 Nm fest.
- ▶ Verwenden Sie keinen Akkuschauber oder ähnliche elektrische Geräte zur Befestigung des Tepan-Edelstahlgrills
- ▶ Kontrollieren Sie die korrekte Ausrichtung und Einbauhöhe.

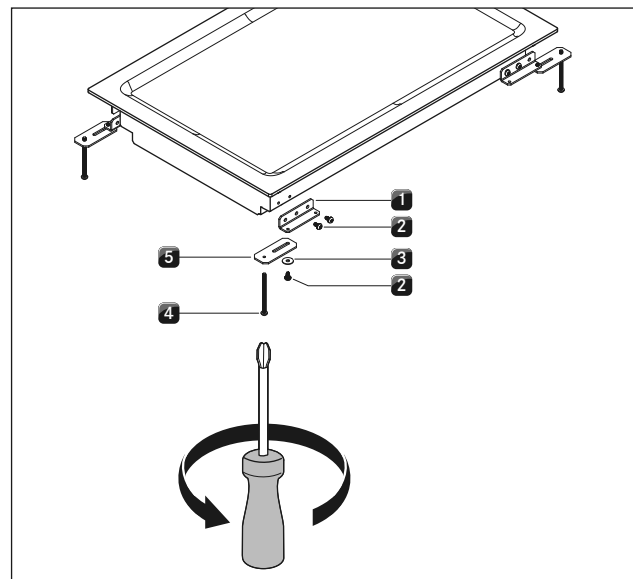
4.12 Externe Schaltkontakte anschließen

INFO Der Anschluss der Kommunikationsverbindungen Home-In und Home-Out darf nur von einem anerkannten Fachpersonal durchgeführt werden. Dieses übernimmt auch die Verantwortung für die ordnungsgemäße Installation und Inbetriebnahme.

Bei der Verwendung von Home-In und Home-Out benötigen Sie die entsprechenden Unterlagen der externen Schaltgeräte, um einen gefahrlosen Geräteanschluss und Betrieb durchzuführen.

Folgende Schaltkontakte können genutzt werden:

Kontakt	Funktion	Anschluss
Home-In	Kochfeldabzug Ein/Aus Anschluss für externen Schaltkontakt (Kontakt geschlossen: Kochfeldabzug Ein)	24V DC 100 mA
Home-Out	Potentialfreier Kontakt zur Steuerung externer Einrichtungen abhängig vom Betrieb des Kochfeldabzugs (Kochfeldabzug Ein: Kontakt geschlossen)	maximal 250 VAC / 30 VDC, 2,5A

Tab. 4.5 Schaltkontakte

INFO Der Kontakt Home-In kann für externe Sicherheitseinrichtungen (z.B. Fensterkontaktschalter) verwendet werden. Im geöffneten Schaltzustand ist der Kochfeldabzug außer Betrieb.

INFO Es dürfen keine Fensterkontaktschalter verbaut werden, die die Stromversorgung der Steuerungseinheit unterbrechen (Phasenabtrennung). Es ist ausschließlich die integrierte Schnittstelle zu verwenden.

Vorbereitung der Steuerungseinheit



Abb. 4.30 Gehäusedeckel der Steuerungseinheit öffnen

- [1] Gehäusedeckel
- [2] Verriegelungen
- [3] Gehäuseunterschale
- [4] Schraube
- [5] Elektronikeinheit

- ▶ Stellen Sie sicher, dass die Steuerungseinheit von der Stromversorgung getrennt ist.
- ▶ Lösen Sie die Schraube [4] mit der der Gehäusedeckel [1] befestigt ist.
- ▶ Lösen Sie vorsichtig mit einem Flachsraubendreher alle Verriegelungen [2].
- ▶ Heben Sie den Gehäusedeckel [1] nach oben von der Gehäuseunterschale [3] ab.
- ▶ Vermeiden Sie ein Berühren der Elektronikeinheit [5].

INFO Die Elektronikeinheit kann Restladung enthalten. Vermeiden Sie daher das Berühren von freiliegenden Kontakten auf der Elektronikeinheit.

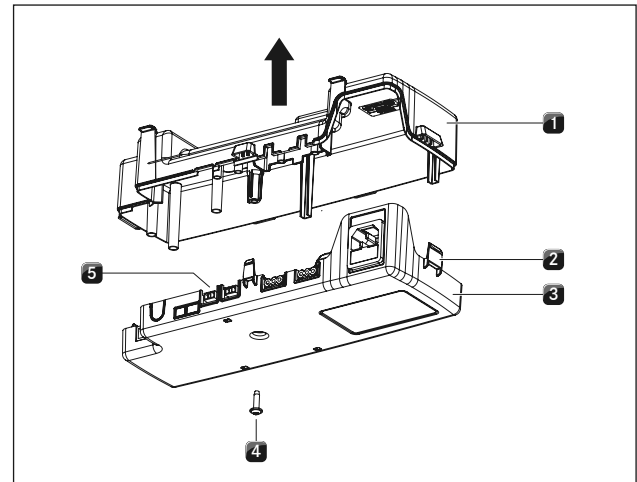
Vorbereitung von Anschlussleitungen für externe Schaltgeräte

Verwenden Sie die Anschlussleitungen folgender Typen und Hersteller zur Anbindung externer Schaltgeräte.

Kontakt	Anschlussleitung
Home-In	H03VV-F 2x 0,5mm ²
Home-Out	H03VVH2-F 2x 0,75mm ²

Tab. 4.6 Anschlussleitung

INFO Die Anschlussleitung ist nur für den internen Gebrauch in Gebäuden, privaten Haushalten, Küchen oder Büroräumen bestimmt!

INFO Die Gesamtlänge der Anschlussleitung externer Schalteinrichtungen darf nicht länger als 10 m sein!

- ▶ Bereiten Sie die Anschlussleitung unter Einhaltung der vorgegebenen Abisolierlängen vor.



Abb. 4.31 Abisolierlängen und Montageposition der Anschlussleitung

- [1] Abisoliertes Aderende
- [2] Isolierte Ader
- [3] Gemantelte Leitung
- [4] Zugentlastungsklemme
- [5] Ausbruchsstelle Kabeldurchführung

- Beachten Sie die Abisolierlänge der einzelnen Adern von maximal 9 mm am abisolierten Aderende [1].
- Beachten Sie die Abisolierlänge des Aussenmantels von maximal 25 mm an der isolierten Ader [2].

Installation des externen Schaltgeräts

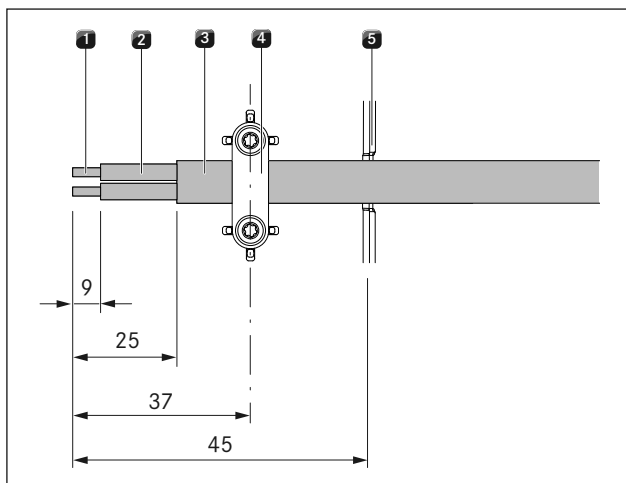
Abhängig von der Art des Schaltgeräts verbinden Sie die Anschlussleitungen entweder an der Home-In- oder an der Home-Out-Anschlussklemme.

- ▶ Beachten Sie das Anschlussschema, um Home-In und Home-Out anzuschließen.



Abb. 4.32 Anschlussschema für externe Schaltkontakte

- ▶ Schließen Sie die Kabel für den jeweiligen Kontakt gemäß dem Anschlussschema an der Schaltkontakt-klemme an.
- Um die Home-In Schnittstelle anschliessen zu können muss die installierte Brücke entfernt werden.

INFO Der Kontakt Home-In muss gebrückt sein, wenn dieser nicht genutzt wird (im Auslieferungszustand gebrückt).

INFO Für Anschlüsse an der Home-In Anschlussklemme dürfen keine Aderendhülsen verwendet werden.

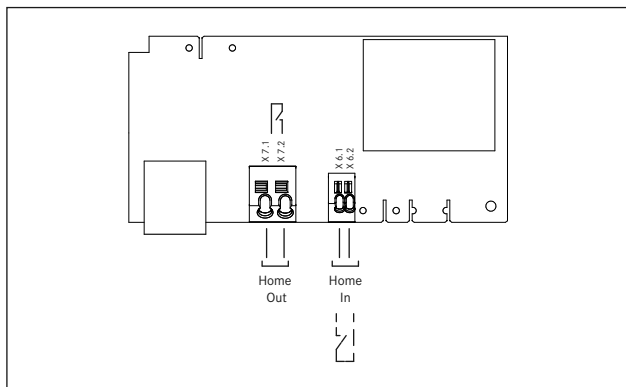

Abb. 4.33 Kontaktierung Home-Out mit Zugentlastung

- [1] Zugentlastungsklemme
- [2] Ausbruchsstelle für Kabeldurchführung

- ▶ Klemmen Sie die Anschlussleitung in der vorgesehenen Zugentlastungsklemme [1] entsprechend dem verwendeten Leitungsquerschnitt.
- ▶ Entfernen Sie die für die Kabeldurchführung nötige Ausbruchsstelle [2] am Kunststoffgehäuse der Steuerungseinheit.

INFO Werden externe Schaltgeräte sowohl an der Home-In als auch an der Home-Out Schnittstelle angeschlossen, sind beide Leitungen mit der Zugentlastungsklemme zu sichern.

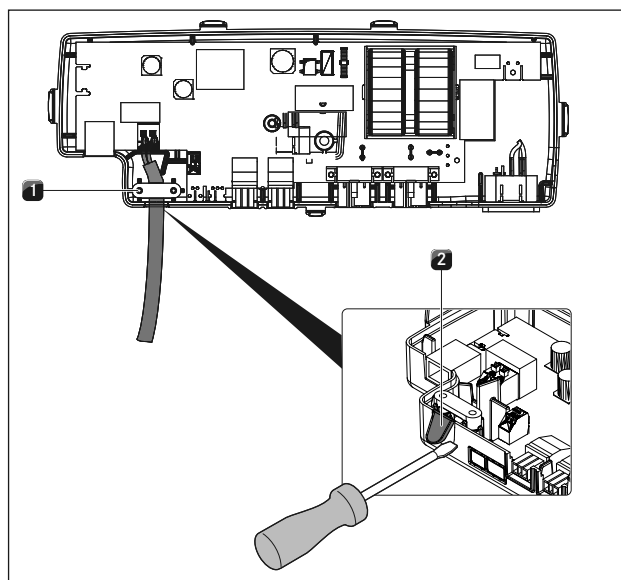
- ▶ Überprüfen Sie die korrekte Montage sowie den festen Sitz der Anschlussleitungen.
- ▶ Schließen und befestigen Sie den Deckel der Steuerungseinheit.
- ▶ Verschrauben Sie den Deckel mit der vorgesehenen Schraube (max. 2 Nm).
- ▶ Achten Sie darauf, dass das Kabel nicht beschädigt oder eingeklemmt werden.

4.13 Kommunikation und Stromanschluss herstellen

INFO Die Kochfelder des Systems BORA Classic 2.0 dürfen nur an der zentralen Bedieneinheit des Kochfeldabzugs CKA angeschlossen werden. Die dafür vorgesehenen Anschlüsse sind zu verwenden.



Abb. 4.34 Anschlusschema Kochfeldabzug CKA2

- [1] Netzanschlussleitung Kochfeld
- [2] Netzanschluss pro Kochfeld
- [3] Kommunikationsleitung CAT 5
- [4] Kochfeld-Kommunikationsleitung CAT 5
- [5] USB-Schnittstelle
- [6] Netzanschlussleitung Steuerungseinheit (länderspezifisch)
- [7] Netzanschluss Steuerungseinheit
- [8] Netzanschlussleitung Lüfter 2
- [9] Steuerleitung Lüfter 2
- [10] Netzanschlussleitung Lüfter 1
- [11] Steuerleitung Lüfter 1
- [12] Home-Out Anschluss
- [13] Home-In Anschluss
- [14] Anschlussleitung Home-In
- [15] Externes Gerät
- [16] Netzanschluss für externes Gerät
- [M] Lüfter 2
- [S1] Externer Schaltkontakt

4.13.1 Kommunikation zwischen Kochfeldabzug und Kochfeldern herstellen

► Verwenden Sie ausschließlich die im Lieferumfang enthaltenen Kabel.

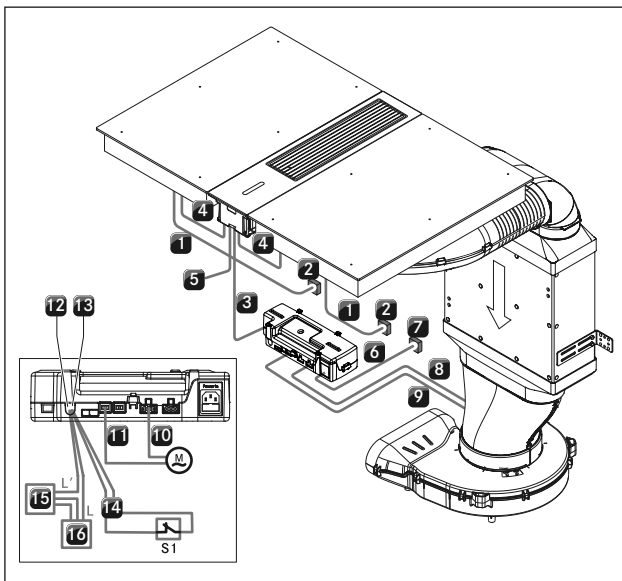

Abb. 4.35 Steuerleitungen an die Kochfelder anschließen

- [1] linkes Kochfeld
- [2] Kochfeldabzug
- [3] rechtes Kochfeld
- [4] Steuerleitung linkes Kochfeld (L)
- [5] Steuerleitung rechtes Kochfeld (R)

► Verbinden Sie die Steuerleitungen des Kochfeldabzugs mit den nebenliegenden Kochfeldern.

► Achten Sie auf eine korrekte Zuordnung und Belegung der Steckplätze.

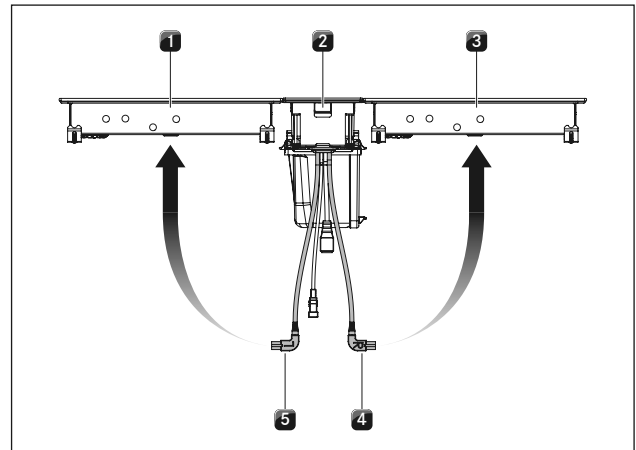
■ Die Winkelstecker der Steuerleitungen sind mit L (links) und R (rechts) gekennzeichnet.

4.13.2 Klapp-Ferrithülse montieren

INFO Die Anschlussleitung des Kochfeldabzugs muss aus Gründen der elektromagnetischen Verträglichkeit zwingend mit einem Klappferrit gefiltert werden.



Abb. 4.36 Klapp-Ferrithülse montieren

- [1] Anschlussleitung
- [2] Klapp-Ferrithülse

- ▶ Montieren Sie die im Lieferumfang enthaltene Klapp-Ferrithülse [2] auf der Anschlussleitung [1].

4.13.3 Kommunikation zwischen Bedieneinheit und Steuerungseinheit herstellen

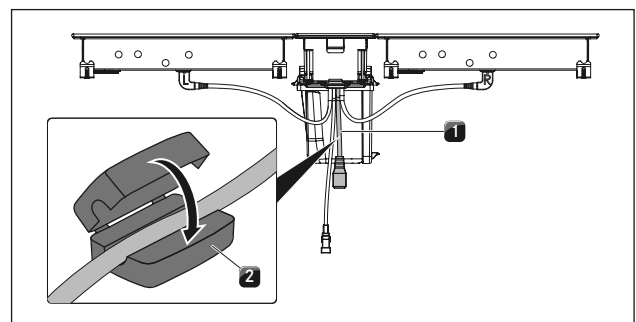

Abb. 4.37 Anschluss-Buchse für die Kommunikationsleitung CAT 5 an der Bedieneinheit



Abb. 4.38 Anschlüsse der Steuerungseinheit

- [1] Anschluss-Buchse Kommunikationsleitung CAT 5
- [2] Anschluss Steuerungsleitung Lüfter 1
- [3] Anschluss Steuerungsleitung Lüfter 2
- [4] Anschluss Netzanschlussleitung Lüfter 1
- [5] Anschluss Netzanschlussleitung Lüfter 2
- [6] Anschluss Netzanschlussleitung mit Feinsicherung

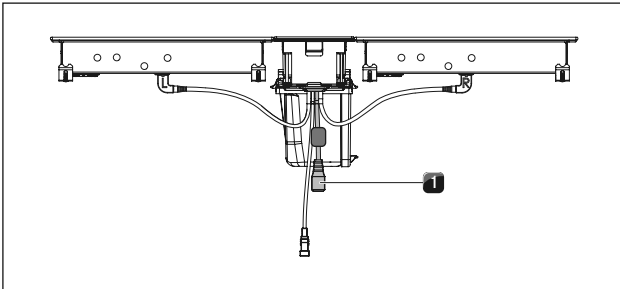
- ▶ Verbinden Sie mit der Kommunikationsleitung CAT 5 (im Lieferumfang enthalten) die Anschlüsse [1] der Bedieneinheit mit der Steuerungseinheit.

INFO Über die Kommunikationsleitung CAT 5 erfolgt sowohl die Steuerung, als auch die Stromversorgung der Bedieneinheit.

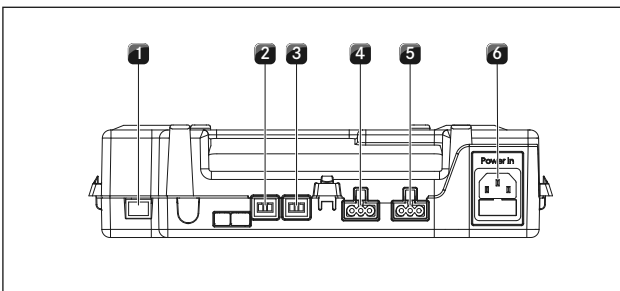
4.13.4 Lüfter an Steuerungseinheit anschließen



Abb. 4.39 Anschlussstecker des Lüfters

- [1] Anschlussstecker Netzanschlussleitung Lüfter
- [2] Anschlussstecker Steuerleitung Lüfter

- ▶ Verbinden Sie die Steuerleitung des Lüfters [2] mit der Steuerungseinheit.
- ▶ Verbinden Sie die Netzanschlussleitung des Lüfters [1] mit der Steuerungseinheit.
- Beim Anschließen der Steuerleitung und der Netzanschlussleitung des Lüfters ist es egal, ob Sie dafür den Anschluss 1 oder 2 an der Steuerungseinheit verwenden.

4.13.5 Platzierung der Steuerungseinheit

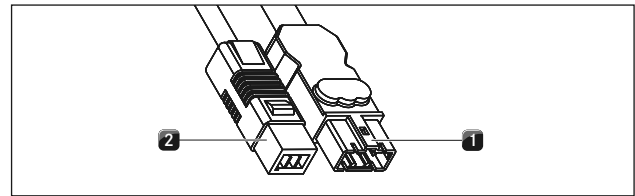
INFO Die Steuerungseinheit muß im Küchenkorpus platziert werden.

Zulässige Platzierungsmöglichkeiten:

- lose auf einem Zwischenboden
- lose auf dem Flachkanal
- an den Küchenkorpus montiert

INFO Beachten Sie bei der Platzierung der Steuerungseinheit die Kabellänge der Netzanschlussleitung (1 m).

4.13.6 Anschluss ans Stromnetz

- ▶ Beachten Sie alle Sicherheits- und Warnhinweise (s. Kap. Sicherheit).
- ▶ Halten Sie alle staatlichen und regionalen Gesetze, Vorschriften und die Zusatzvorschriften der örtlichen Elektroversorgungsunternehmen ein.

INFO Der Stromanschluss darf nur von anerkanntem Fachpersonal durchgeführt werden. Dieses übernimmt auch die Verantwortung für die ordnungsgemäße Installation und Inbetriebnahme.

Spezieller Hinweis für CKT:

INFO Der Classic Tepan-Edelstahlgrill CKT ist für den Betrieb an einem Stromversorgungsnetz mit einer Systemimpedanz Z_{max} am Übergabepunkt (Hausanschluss) von maximal 0,1779 Ohm vorgesehen. Der Anwender hat sicherzustellen, dass das Gerät nur an einem Stromversorgungsnetz betrieben wird, das diese Anforderung erfüllt. Wenn nötig, kann die Systemimpedanz beim lokalen Energieversorgungsunternehmen erfragt werden.

Stromanschluss Kochfelder

Die zu verwendende Netzanschlussleitung (bereits vormontiert) muss mindestens vom Typ H05VV-F sein.

Anschluss	Absicherung	Mindestquerschnitt
1-Phasen-Anschluss	1 x 16 A	1,5 mm ²

Tab. 4.7 Absicherung und Mindestquerschnitt

INFO Eine beschädigte Netzanschlussleitung muss durch eine passende Netzanschlussleitung ersetzt werden. Dies darf nur durch einen autorisierten Kundenservice erfolgen.

- ▶ Schalten Sie den Hauptschalter/Sicherungsautomat vor dem Anschluss des Kochfeldes aus.
- ▶ Sichern Sie den Hauptschalter/Sicherungsautomat gegen unbefugtes Wiedereinschalten.
- ▶ Stellen Sie die Spannungsfreiheit fest.
- ▶ Schließen Sie das Kochfeld ausschließlich durch eine feste Verbindung an eine Netzanschlussleitung an.



Abb. 4.40 Schaltbild Phasen-Anschluss

Stromanschluss Steuerungseinheit

- ▶ Verbinden Sie die Netzanschlussleitung der Steuerungseinheit mit der Stromversorgung.
- ▶ Überprüfen Sie die korrekte Montage.
- ▶ Schalten Sie den Hauptschalter/Sicherungsautomat ein.

4.14 Erstinbetriebnahme

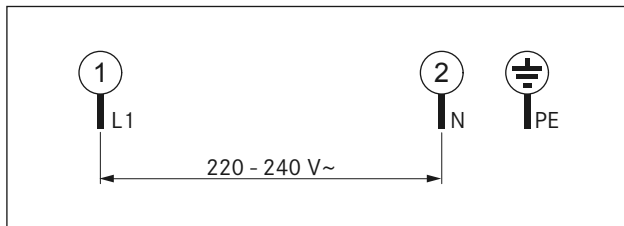
INFO Eine detaillierte Anleitung zur Bedienung des Systems BORA Classic 2.0 finden Sie in der Bedienungsanleitung (s. Kap. Bedienung).

- ▶ Stellen Sie sicher, dass vor der Erstinbetriebnahme sämtliche Geräte korrekt angeschlossen sind und über eine Spannungsversorgung verfügen (engesichert).

- ▶ Nehmen Sie das System in Betrieb (Long-Press auf den Power-Button .
- Als Hinweis auf die noch fehlende Grundkonfiguration wird in der Anzeige CONF angezeigt und das Lüfter-Symbol leuchtet rot.
- ▶ Prüfen Sie, ob alle Kochfelder entsprechend dem Einbau angezeigt werden.
- ▶ Kontrollieren Sie dazu die Anzeige im Bedienfeld (Kochzonenanzeige).

Wenn Kochfelder nicht korrekt erkannt wurden:

Sollten Kochfelder vom System nicht korrekt erkannt worden sein, werden sie entweder gar nicht oder nur mit einem Fehlercode E angezeigt (s. auch Bedienungsanleitung, Kap. Störungsbehebung).

- ▶ Schalten Sie das System aus (Long-Press auf den Power-Button .
- ▶ Prüfen Sie die Anschlüsse
- ▶ Prüfen Sie die Stromzufuhr
- ▶ Schalten Sie das System wieder ein und kontrollieren Sie, ob alle Kochfelder korrekt erkannt wurden.

Wenn alle Kochfelder korrekt erkannt wurden:

- ▶ Führen Sie die Grundkonfiguration durch.

4.14.1 Grundkonfiguration

INFO Bei der Erstinbetriebnahme muss das System konfiguriert werden. Es ist zwingend erforderlich die Menüpunkte der Grundkonfiguration komplett zu durchlaufen.

INFO Bei einem vorzeitigen Abbruch muss die Grundkonfiguration beim nächsten Einschalten an der entsprechenden Stelle fortgesetzt werden.

INFO Solange die Grundkonfiguration nicht erfolgreich abgeschlossen wurde, wird die entsprechende Abfrage bei jedem Neustart wiederholt.

INFO Wird ein Menüpunkt aufgerufen, zeigt das System automatisch nach 1 Sekunde den aktuell eingestellten Wert an.

INFO Das System übernimmt und speichert die getroffenen Einstellungen beim Verlassen des jeweiligen Menüpunktes.

Grundkonfiguration durchführen

- ▶ Rufen Sie das Menü auf (Touch auf den Menü-Button .
- Das Menü wird aufgerufen und es wird der erste Menüpunkt der Grundkonfiguration angezeigt (Menüpunkt H).
- ▶ Nehmen Sie die Einstellungen vor.

Manueller Abbruch der Grundkonfiguration

- ▶ Long-Press auf den Menü-Button

Sollte ein vorzeitiger Abbruch der Grundkonfiguration erwünscht sein, z.B. weil Lüfter nicht korrekt erkannt wurden, dann müssen alle nicht vollständig abgeschlossenen Menüpunkte zu einem späteren Zeitpunkt zwingend durchlaufen werden.

Menüpunkt H: Air

Konfiguration des Abzugssystems

Das Abzugssystem muss konfiguriert werden.

Es stehen zwei Betriebsmodi zur Auswahl:

- Abluftsystem (OUT)
- Umluftsystem (REC)



Abb. 4.41 Anzeige Abluftsystem konfigurieren

- ▶ Wählen Sie den passenden Betriebsmodus aus (Touch auf das entsprechende Segment des Sliders).
- ▶ Bestätigen und speichern Sie die Einstellung durch den Wechsel zum nächsten Menüpunkt (Touch auf >).

Menüpunkt J: Filtertyp

Filtertyp auswählen (nur bei Umluft)

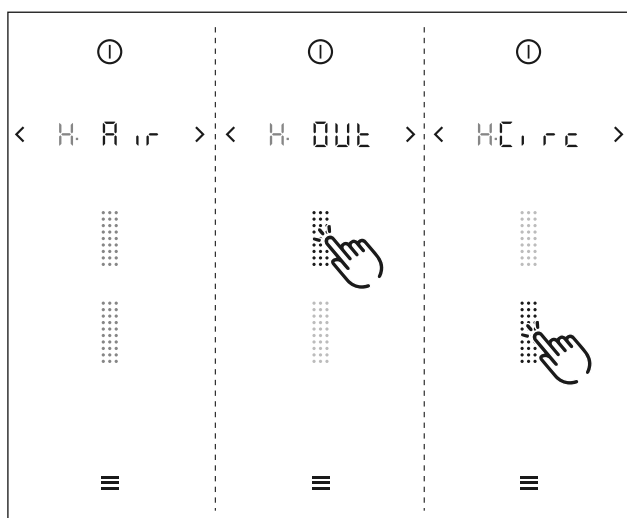
INFO Der Menüpunkt J erscheint nur, wenn bei der Konfiguration des Abzugssystems der Betriebsmodus „Umluftsystem“ ausgewählt wurde.

Der verbaute Filtertyp muss definiert werden.

Es stehen zwei verschiedene Filter zur Auswahl:

- Filtertyp 1 (F1) = BORA Luftreinigungsbox ULB1
- Filtertyp 2 (F3) = BORA Luftreinigungsbox ULB3



Abb. 4.42 Anzeige Filtertyp auswählen

- ▶ Wählen Sie den verbauten Filtertyp aus (Touch auf das entsprechende Segment des Sliders).
- ▶ Bestätigen und speichern Sie die Einstellung durch den Wechsel zum nächsten Menüpunkt (Touch auf >).

INFO Für Umluftfilter anderer Hersteller ist die Auswahl Filtertyp 1 (F1) zu treffen.

Menüpunkt L: Lüfter-Konfiguration

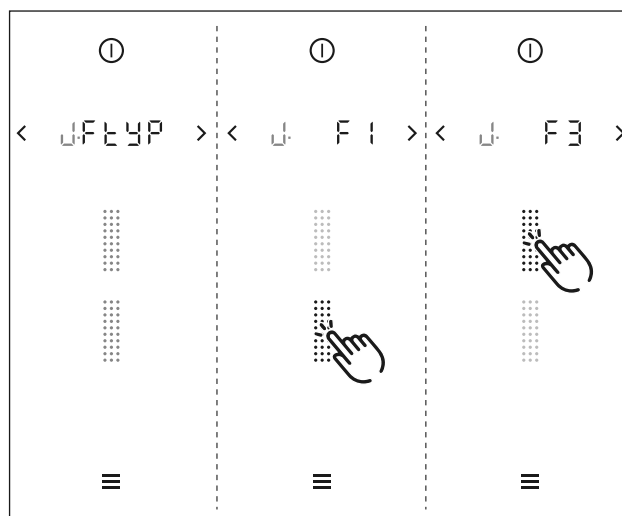
INFO Bei der Lüfter-Konfiguration werden der verbaute Lüfter-Typ und die Anzahl der Lüfter vom System automatisch erkannt und die Konfiguration dementsprechend ausgeführt. Bei der Erstinbetriebnahme muss durch den Monteur kontrolliert werden, ob die Lüfter-Erkennung korrekt erfolgt ist.

Lüfter-Konfiguration starten





Abb. 4.43 Anzeige Lüfter-Konfiguration starten

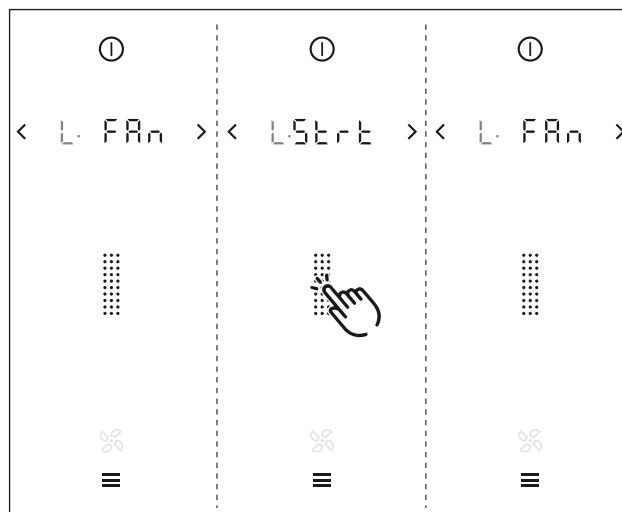

- ▶ Touch auf die Slider-Schaltfläche

- Es wird umgehend in der Anzeige **START** (Start) angezeigt und die Lüfter-Konfiguration wird gestartet.
- Während der Lüfter-Konfiguration blinkt die Slider-Schaltfläche (Farbe beige).

INFO Ist die Lüfter-Konfiguration abgeschlossen, hört die Anzeige auf zu blinken. War die Lüfter-Erkennung erfolgreich, wechselt die Farbe der Slider-Schaltfläche  von beige zu grün.

Lüfter-Erkennung kontrollieren

- ▶ Kontrollieren Sie, ob das System alle Lüfter korrekt erkannt hat (grün leuchtender Slider).

Anzeige	Farbe	Ergebnis
	grün	1 Lüfter erkannt
	grün	2 Lüfter erkannt
	rot	0 Lüfter erkannt, Fehler (s. Kap. Störungsbehebung)

Tab. 4.8 Mögliche Ergebnisse der Lüfter-Erkennung



Lüfter-Konfiguration abschließen

- ▶ Bestätigen und speichern Sie die Einstellung durch den Wechsel zum nächsten Menüpunkt (Touch auf ).

INFO Wurde für das System der Betriebsmodus Abluft eingestellt, läuft nach Abschluss der Lüfter-Konfiguration der Lüfter deutlich hörbar für 20 Sekunden.

Grundkonfiguration abschließen

Alle Menüpunkte der Grundkonfiguration wurden durchlaufen:

- ▶ Longpress auf den Menü-Button 
- oder
- ▶ Navigieren nach rechts (Touch auf ).

INFO Das System übernimmt und speichert die getroffenen Einstellungen und es wird die Standard-Anzeige angezeigt.

4.14.2 Funktionsprüfung

- ▶ Unterziehen Sie alle Geräte einer gründlichen Funktionsprüfung.
- ▶ Beachten Sie bei Fehlermeldungen das Kap. „Störungsbehebung“ in der Bedienungsanleitung.

4.15 Geräte verfugen



Abb. 4.44 Silikondichtmasse bei flächenbündiger Montage

- [1] schwarze hitzebeständige Silikondichtmasse

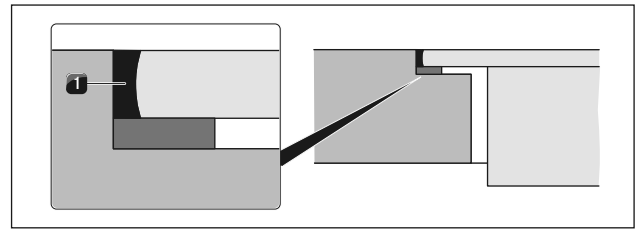

Abb. 4.45 Silikondichtmasse bei Aufsatzmontage

- [1] schwarze hitzebeständige Silikondichtmasse

- ▶ Verfugen Sie nach Abschluss aller Montagearbeiten und der Erstinbetriebnahme die Geräte mit schwarzer hitzebeständiger Silikondichtmasse [1].
- ▶ Achten Sie darauf, dass keine Silikondichtmasse unter das Gerät gelangt.

4.16 Übergabe an den Nutzer

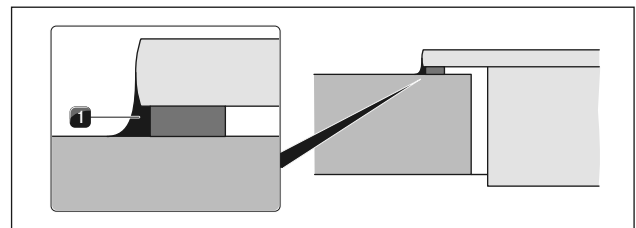
Wenn die Montage abgeschlossen ist:

- ▶ Erklären Sie dem Nutzer die wesentlichen Funktionen.
- ▶ Informieren Sie den Nutzer über alle sicherheitsrelevanten Aspekte der Bedienung und Handhabung.
- ▶ Kleben Sie die mitgelieferten Typenschilder auf die vorletzte Seite der Bedienungsanleitung (s. Bedienungsanleitung, Kap. Typenschilder).
- ▶ Übergeben Sie dem Nutzer das Zubehör und die Bedienungs- und Montageanleitung zur sicheren Aufbewahrung.

9 Außerbetriebnahme, Demontage und Entsorgung

- ▶ Beachten Sie alle Sicherheits- und Warnhinweise (s. Kap. Sicherheit).
- ▶ Beachten Sie die mitgelieferten Herstelleranleitungen.

9.1 Außerbetriebnahme

Unter Außerbetriebnahme wird die endgültige Außerbetriebnahme und Demontage verstanden. Im Anschluss an eine Außerbetriebnahme kann das Gerät entweder in anderes Mobiliar eingebaut, privat weiterverkauft oder entsorgt werden.

INFO Das Abklemmen und Abschließen des Strom- und Gasanschlusses darf nur von anerkanntem Fachpersonal durchgeführt werden.

- ▶ Schalten Sie zur Außerbetriebnahme das Gerät aus (s. Kap. Bedienung)
- ▶ Trennen Sie das Gerät von der Spannungsversorgung.

9.2 Demontage

Der Ausbau erfordert, dass das Gerät zur Demontage zugänglich ist und von der Spannungsversorgung getrennt wurde. Bei Gasgeräten ist sicherzustellen, dass der Gasanschluss abgeschlossen ist.

- ▶ Lösen Sie die Befestigungsklammern.
- ▶ Entfernen Sie weitere Zubehörteile.
- ▶ Entsorgen Sie das Altgerät und verunreinigtes Zubehör wie unter Punkt „Umweltschonende Entsorgung“ beschrieben.

9.3 Umweltschonende Entsorgung

Entsorgung der Transportverpackung

INFO Die Verpackung schützt das Gerät vor Transportschäden. Die Verpackungsmaterialien sind nach umweltverträglichen und entsorgungstechnischen Gesichtspunkten ausgewählt und deshalb recyclebar.

Das Rückführen der Verpackung in den Materialkreislauf spart Rohstoffe und verringert das Abfallaufkommen. Ihr Fachhändler nimmt die Verpackung zurück.

- ▶ Übergeben Sie die Verpackung an ihren Fachhändler oder
- ▶ Entsorgen Sie die Verpackung sachgerecht unter Berücksichtigung der regionalen Vorschriften.

Entsorgung des Altgeräts



Elektrogeräte, die mit diesem Zeichen gekennzeichnet sind, gehören nach Ablauf der Nutzungsdauer nicht in den Hausmüll. Sie müssen an einem Sammelpunkt für das Recycling von Elektro- oder Elektronikaltgeräten entsorgt werden. Informationen dazu erteilen ggf. die Stadt- oder Gemeindeverwaltungen.

Elektrische und elektronische Altgeräte enthalten vielfach noch wertvolle Materialien. Sie enthalten aber auch schädliche Stoffe, die für ihre Funktion und Sicherheit notwendig waren. Im Restmüll oder bei falscher Behandlung können diese der menschlichen Gesundheit und der Umwelt schaden.

- ▶ Entsorgen Sie Ihr Altgerät auf keinen Fall über den Hausmüll.
- ▶ Bringen Sie das Altgerät zu einer regionalen Sammelstelle zur Rückgabe und Verwertung elektrischer und elektronischer Bauteile und anderer Materialien.

Deutschland:

BORA Lüftungstechnik GmbH
Rosenheimer Str. 33
83064 Raubling
Deutschland
T +49 (0) 8035 / 9840-0
F +49 (0) 8035 / 9840-300
info@bora.com
www.bora.com

Australien – Neuseeland:

BORA APAC Pty Ltd
100 Victoria Road
Drummoyne NSW 2047
Australien
T +61 2 9719 2350
F +61 2 8076 3514
info@boraapac.com.au
www.bora-australia.com.au

Österreich:

BORA Vertriebs GmbH & Co KG
Innstraße 1
6342 Niederndorf
Österreich
T +43 (0) 5373 / 62250-0
F +43 (0) 5373 / 62250-90
mail@bora.com
www.bora.com

Europa:

BORA Holding GmbH
Innstraße 1
6342 Niederndorf
Österreich
T +43 (0) 5373 / 62250-0
F +43 (0) 5373 / 62250-90
mail@bora.com
www.bora.com

