

ES Instrucciones de uso y montaje S Pure

S Pure placa de inducción con extractor de superficie integrado – Extracción al exterior/Recirculación (PURSA/PURSU)

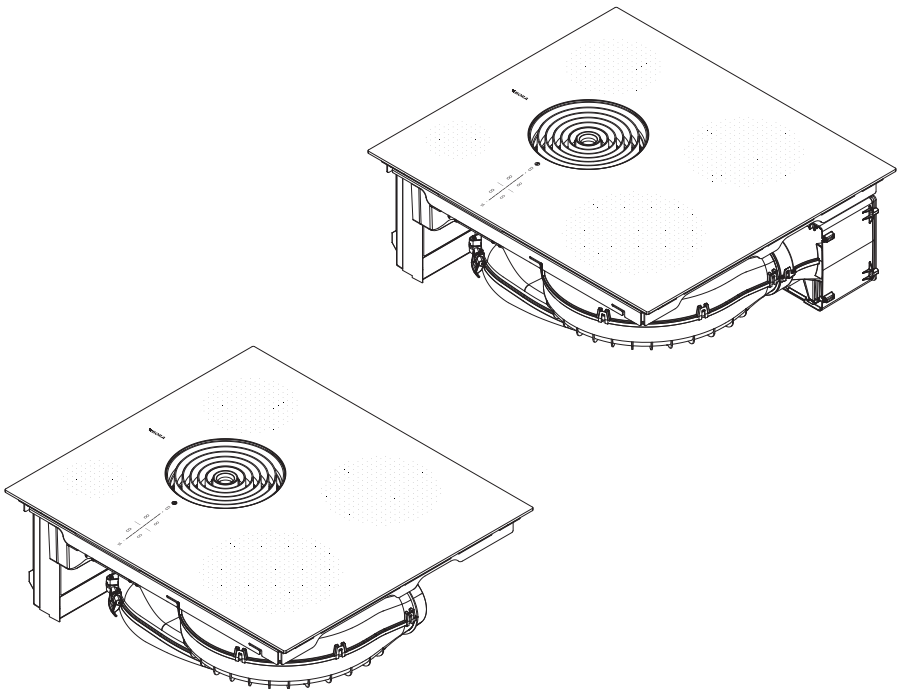

003284-10002

Índice de contenidos

1	Generalidades	150	6.4	Funciones del extractor de superficie	176
1.1	Responsabilidad.....	150	6.4.1	Ajuste del nivel de potencia del ventilador	176
1.2	Validez de las instrucciones de uso y montaje	150	6.4.2	Función booster del extractor de superficie.....	176
1.3	Conformidad del producto.....	150	6.4.3	Control de extracción automático.....	176
1.4	Representación de la información	150	6.4.4	Desconexión del ventilador	177
2	Seguridad	152	6.4.5	Función booster retardada	177
2.1	Uso previsto.....	152	6.4.6	Indicador de servicio del filtro	177
2.2	Personas con facultades limitadas	152	6.5	Funciones de la placa de cocción	177
2.3	Indicaciones generales de seguridad	153	6.5.1	Detección de ollas.....	177
2.4	Indicaciones de seguridad para el montaje	155	6.5.2	Selección de la zona de cocción.....	178
2.5	Indicaciones de seguridad para el manejo.....	158	6.5.3	Ajuste de niveles de potencia para zonas de cocción	178
2.6	Instrucciones de seguridad para limpieza y cuidados	162	6.5.4	Sistema automático de precalentamiento ..	179
2.7	Indicaciones de seguridad para reparación, mantenimiento y piezas de repuesto.....	163	6.5.5	Función booster de las zonas de cocción..	179
2.8	Indicaciones de seguridad para el desmontaje y la eliminación	163	6.5.6	Función mantenimiento de temperatura de 179	
3	Datos técnicos	165	6.5.7	Temporizador de zonas de cocción (sistema automático de desconexión)	180
3.1	S Pure (PURSA, PURSU).....	165	6.5.8	Función Café	181
4	Etiquetado energético	167	6.5.9	Apagar la zona de cocción	183
5	Descripción del aparato	168	6.6	Dispositivos de seguridad	183
5.1	Descripción del modelo	168	6.6.1	Dispositivo de seguridad para niños.....	183
5.2	Descripción del sistema.....	168	6.6.2	Bloqueo del mando	183
5.2.1	Estructura.....	168	6.6.3	Bloqueo de limpieza	183
5.2.2	Panel de mandos.....	168	6.6.4	Indicador de calor residual.....	183
5.2.3	Símbolos.....	170	6.6.5	Desconexión de seguridad	184
5.2.4	Indicador de 7 segmentos.....	170	6.6.6	Protección contra sobrecalentamiento	184
5.2.5	Concepto de intensidad de la luz.....	171	7	Menú del cliente	185
5.2.6	Concepto del sonido	171	7.1	Opción de menú 1:	
5.3	Principio de funcionamiento del extractor de superficie	171	7.1	Volumen de las señales acústicas	186
5.4	Principio de funcionamiento de la placa de inducción.....	172	7.2	Opción de menú 2:	
5.5	Características y vista general de funciones.....	173	7.2	Dispositivo de seguridad para niños.....	186
6	Funciones y uso	174	7.3	Opción de menú 3:	
6.1	Instrucciones generales de uso	174	7.3	Mostrar vida útil del filtro y reiniciar indicador de servicio del filtro.....	187
6.2	Control táctil	174	7.4	Opción de menú 4:	
6.3	Uso del sistema	174	7.4	Duración de la desconexión retardada....	187
6.3.1	Encender	174	7.5	Opción de menú 5:	
6.3.2	Apagar	174	7.5	Velocidad de reacción de las zonas táctiles.....	188
6.3.3	Regulación electrónica de la potencia	175	7.6	Opción de menú 6:	
6.3.4	Función de pausa	175	7.6	Prueba LED.....	188
6.3.5	Alarma de tiempo corto (temporizador)....	175	7.7	Opción de menú 7:	
			7.7	Detección permanente de ollas.....	189
			7.8	Opción de menú 8:	
			7.8	Mostrar versión de software/hardware ..	189
			7.9	Opción de menú 9:	
			7.9	Desconexión de seguridad.....	190
			7.10	Opción de menú A:	
			7.10	Modo Super Simple	190
			7.11	Opción de menú O:	
			7.11	Restablecer ajustes de fábrica.....	191

8	Limpieza y cuidados	192		
8.1	Productos de limpieza.....	192	10.7.6	Medidas de montaje..... 211
8.2	Cuidados de la placa de cocción y el extractor de superficie.....	192	10.7.7	Preparación de la placa de cocción 211
8.3	Limpieza de la placa de cocción	192	10.7.8	Colocación de la placa de cocción 211
8.4	Limpieza del extractor de superficie	193	10.7.9	Conexión del panel trasero (solo para la variante de montaje A)
8.4.1	Limpieza de la tobera de entrada y del filtro de grasa de acero inoxidable.....	194	10.7.10	Colocación del filtro de carbón activo 213
8.4.2	Montaje de los componentes.....	194	10.8	Conexión a la toma de corriente.....
8.4.3	Eliminar líquidos del aparato.....	194	10.9	Primera puesta en servicio.....
8.5	Limpieza de la carcasa de conducción del aire.....	195	10.9.1	Menú de distribuidores y de servicio
8.6	Sustitución del filtro de carbón activo	195	10.9.2	Comprobación del funcionamiento
9	Solución de averías	198	10.10	Sellado del aparato.....
10	Montaje	200	10.11	Traspaso al usuario
10.1	Instrucciones generales de montaje.....	200	11	Puesta fuera de servicio, desmontaje y desecho
10.1.1	Funcionamiento simultáneo del extractor de superficie en la variante de extracción y una unidad de combustión dependiente del aire ambiente	200	11.1	Puesta fuera de servicio
10.2	Volumen de suministro	201	11.2	Desmontaje
10.3	Herramientas y medios auxiliares	201	11.3	Desecho del embalaje de transporte.....
10.4	Guía de montaje	202	12	Garantía, servicio técnico, piezas de repuesto, accesorios
10.4.1	Especificación de distancias de seguridad	202	12.1	Garantía del fabricante BORA.....
10.4.2	Medidas mínimas de los muebles S Pure (PURSA, PURSU)	202	12.1.1	Garantía extendida
10.5	Recorte de la encimera.....	202	12.2	Servicio.....
10.5.1	Medidas del recorte S Pure (PURSA, PURSU)	203	12.3	Piezas de repuesto
10.6	Instalación del aparato en la variante de extracción al exterior (PURSA)	203	12.4	Accesorios.....
10.6.1	Preparación de los muebles de cocina para la variante con extracción al exterior.	204		
10.6.2	Medidas de montaje.....	204		
10.6.3	Preparación de la placa de cocción	205		
10.6.4	Colocación de la placa de cocción.....	205		
10.6.5	Conexión del aparato al sistema de conductos.....	206		
10.7	Instalación del aparato en la variante de recirculación (PURSU).....	207		
10.7.1	Conducción de retorno del aire de recirculación desde el mueble de cocina...	207		
10.7.2	Variantes de montaje (A y B) para aparatos con recirculación	208		
10.7.3	Preparación del mueble de cocina para la variante de montaje A (armario inferior con panel trasero continuo).....	209		
10.7.4	Medidas de montaje.....	209		
10.7.5	Preparación del mueble de cocina para la variante de montaje B (armario inferior con base intermedia debajo de la placa de cocción).....	210		

1 Generalidades

Este manual contiene indicaciones importantes para protegerle frente a lesiones y evitar daños en el aparato.

Lea atentamente este manual antes de la instalación o la primera puesta en servicio del aparato.

Además del presente manual también son aplicables otros documentos. Observe todos los documentos que formen parte del volumen de suministro.

El montaje, la instalación y la puesta en servicio deberán realizarse siempre observando las leyes, regulaciones y normas nacionales vigentes. Los trabajos han de ser realizados por personal experto cualificado que conozca y cumpla las regulaciones adicionales de la empresa local de abastecimiento energético.

Deben observarse todas las indicaciones de seguridad y advertencias, así como las instrucciones operativas recogidas en la documentación suministrada.

1.1 Responsabilidad

BORA Holding GmbH, BORA Vertriebs GmbH & Co KG, BORA APAC Pty Ltd y BORA Lüftungstechnik GmbH –en lo sucesivo, BORA– no se hacen responsables de los daños ocasionados por la inobservancia o incumplimiento de lo indicado en la documentación incluida en el suministro.

Asimismo, BORA no se responsabiliza por los daños que pudieran deberse a un montaje inadecuado o a la inobservancia de las indicaciones de seguridad y advertencias.

1.2 Validez de las instrucciones de uso y montaje

Este manual es válido para distintas variantes de aparatos. Por este motivo, es posible que se describan características individuales de equipamiento que no correspondan a las de su aparato. Las imágenes contenidas se entienden como representaciones del principio y pueden diferir en los detalles en algunas variantes del aparato.

1.3 Conformidad del producto

Directivas

Los aparatos cumplen con las siguientes directivas de la UE/CE:

Directiva 2014/30/UE sobre compatibilidad electromagnética

Directiva 2014/35/UE sobre baja tensión

Directiva 2009/125/CE sobre diseño ecológico

Directiva 2011/65/UE sobre restricción de sustancias peligrosas

Normas

Los aparatos cumplen con las siguientes normas: IEC 61000-3-12

1.4 Representación de la información

Para ayudarle a trabajar de forma segura y rápida con este manual, hemos unificado los formatos, numeración, símbolos, instrucciones de seguridad, conceptos y abreviaturas.

El concepto 'aparato' se refiere tanto a placas de cocción o extractores de superficie como a placas de cocción con extractor de superficie.

Las instrucciones operativas se identifican con una flecha:

► Realice todos los pasos de acción siempre en el orden indicado.

Las enumeraciones se identifican con un boliche al comienzo de la línea.

- Elemento 1
- Elemento 2

 Una información le indica alguna particularidad que es absolutamente necesario tener en cuenta.

Instrucciones de seguridad y advertencias

Las instrucciones de seguridad y advertencias de este manual están destacadas con símbolos y palabras de advertencia.

Las instrucciones de seguridad y advertencias están estructuradas del siguiente modo:

ÿ SÍMBOLO Y PALABRA DE ADVERTENCIA

Tipo y origen del peligro

Consecuencias por inobservancia

► Medidas a tomar

Concretamente:

- El símbolo de advertencia llama la atención sobre un riesgo alto de lesiones.
- La palabra de advertencia indica la gravedad del peligro.

Símbolo	Palabra	Riesgo
	Peligro	Indica una situación de peligro inmediata que, si no se evita, puede causar lesiones graves o incluso la muerte.
	Advertencia	Indica una situación potencialmente peligrosa que, si no se evita, puede causar lesiones graves o incluso la muerte.
	Cuidado	Indica una situación potencialmente peligrosa que, si no se evita, puede provocar lesiones leves o de menor importancia, o daños materiales.

Tab. 1.1 Significado de los símbolos y las palabras de advertencia

Imágenes

Todas las medidas se indican en milímetros.

2 Seguridad

El aparato cumple con la normativa de seguridad. El usuario es el responsable del uso seguro del aparato, así como de su limpieza y cuidados. Un uso indebido puede provocar daños a personas o materiales.

2.1 Uso previsto

El aparato solo debe usarse en hogares, para cocinar.

Este aparato no ha sido concebido para:

- el uso en exteriores
- calentar habitaciones
- refrigerar, ventilar o deshumidificar habitaciones
- el uso en instalaciones móviles como vehículos, barcos o aviones
- el uso con un temporizador externo o un sistema separado de control remoto
- el uso a altitudes superiores a 2000 m (metros sobre el nivel del mar)
- el uso si no está completamente instalado

Un uso distinto al descrito o un uso que exceda el aquí descrito se considerará uso indebido.

i BORA no se hace responsable de los posibles daños provocados por un montaje defectuoso, un uso indebido o un manejo incorrecto.

¡Se prohíbe cualquier uso distinto al aquí detallado!

2.2 Personas con facultades limitadas

Niños

Los niños mayores de 8 años podrán utilizar el aparato siempre que sean supervisados o que hayan sido instruidos en el uso seguro del aparato y hayan comprendido los peligros derivados de ello. No permita a los niños jugar con el aparato.

- ▶ Active el dispositivo de seguridad para niños para evitar que conecten el aparato o cambien sus ajustes cuando no estén siendo vigilados.
- ▶ Vigile a los niños que estén cerca del aparato.
- ▶ No guarde ningún objeto que pudiera interesar a los niños en lugares de almacenaje sobre o detrás del aparato. Ello llevaría a los niños a trepar por el aparato.

i Los trabajos de limpieza y cuidado no deben ser realizados por niños, salvo que estén permanentemente supervisados.

Personas con facultades físicas, sensoriales o mentales reducidas

El aparato puede ser utilizado por personas con capacidades físicas, sensoriales o mentales reducidas, o sin la experiencia o conocimientos suficientes, solo bajo supervisión o si han sido instruidas para un manejo seguro del aparato y han comprendido los peligros que supone.

Es posible limitar la puesta en funcionamiento mediante el dispositivo de seguridad para niños.

⚠ ¡PELIGRO!

Peligro de quemaduras por recipientes de cocción y alimentos calientes

Las asas que sobresalen de la encimera inducen a agarrarlas.

- ▶ Mantenga a los niños alejados de zonas de cocción calientes a menos que estén continuamente bajo supervisión.
- ▶ No gire las asas de las ollas o los mangos de las sartenes de forma que sobresalgan de la encimera.
- ▶ Evite que se pueda tirar de ollas o sartenes calientes.
- ▶ En caso necesario, utilice rejillas apropiadas de protección o cubiertas de la placa de cocción.
- ▶ Utilice exclusivamente las rejillas de protección y cubiertas de la placa de cocción homologadas por el fabricante del aparato. De lo contrario, pueden producirse accidentes.
- ▶ Consulte a su distribuidor especializado o al equipo de BORA Service para elegir una rejilla de protección de la placa de cocción adecuada.

2.3 Indicaciones generales de seguridad

⚠ ¡PELIGRO!

Peligro de asfixia por elementos del embalaje

Los elementos del embalaje (como plásticos, porexpán, etc.) pueden suponer un peligro de muerte para los niños.

- ▶ Guarde los elementos del embalaje fuera del alcance de los niños.
- ▶ Deseche inmediatamente el embalaje de la forma correcta.

ÿ ¡PELIGRO!**Peligro de descarga eléctrica o de lesiones por superficies dañadas**

Debido a fisuras, grietas o roturas en la superficie de los aparatos (p. ej., un cristal dañado), especialmente en la zona de la unidad de mando, el sistema electrónico que está debajo puede quedar expuesto y sufrir daños. Ello puede dar lugar a una descarga eléctrica. Además, una superficie dañada puede provocar lesiones.

- ▶ No toque la superficie dañada.
- ▶ En caso de roturas, fisuras o grietas, desconecte inmediatamente el aparato.
- ▶ Desconecte el aparato de la red de forma segura mediante disyuntores, cortacircuitos, fusibles automáticos o contactores de protección.
- ▶ Consulte al BORA Service.

ÿ ¡ADVERTENCIA!**Peligro de lesiones o de daños en el aparato por montar componentes incorrectos o realizar cambios por iniciativa propia**

La instalación de componentes incorrectos puede provocar daños personales y materiales. Las modificaciones, remodelaciones o añadidos al aparato pueden menoscabar la seguridad.

- ▶ Emplee únicamente componentes originales.
- ▶ No cambie nada ni realice remodelaciones o añadidos en el aparato.

ÿ ¡ADVERTENCIA!**Peligro de lesiones por daños mecánicos en el aparato**

Los daños mecánicos (p. ej., rotura, deformación, aflojamiento de la conexión adhesiva, etc.) en el aparato, los cables o los accesorios pueden provocar lesiones.

- ▶ Ponga el aparato fuera de servicio.
- ▶ No intente reparar o sustituir usted mismo los componentes dañados.
- ▶ Consulte al BORA Service.

ÿ ¡CUIDADO!**Peligro de lesiones por la caída de componentes del aparato**

La caída de componentes del aparato (como el soporte para ollas, elementos de mando, tapas, el filtro de grasa etc.) puede provocar lesiones.

- ▶ Por su seguridad, deposite junto a los aparatos los componentes desmontados.
- ▶ Asegúrese de que ningún componente desmontado del aparato se pueda caer.

¡CUIDADO!**Peligro de lesiones por sobrecarga**

Al transportar y montar los aparatos, un manejo incorrecto puede causar lesiones en las extremidades y el tronco.

- ▶ En caso dado se deberá transportar y montar el aparato entre dos personas.
- ▶ Si es necesario, emplee dispositivos auxiliares apropiados para evitar daños y lesiones.

¡CUIDADO!**Daños por un uso inadecuado**

Las superficies de los aparatos no deben utilizarse como encimera ni para depositar objetos. Los aparatos puede resultar dañados por ello (especialmente debido a objetos duros o puntiagudos). No use los aparatos como encimera ni superficie para depositar objetos.

- ▶ Mantenga alejados de las superficies del aparato objetos duros o puntiagudos.

Averías y fallos

- ▶ En caso de avería o fallo, el capítulo «Solución de averías».
- ▶ Si la avería o el fallo no aparece entre los descritos, desconecte el aparato y póngase en contacto con el BORA Service.

Mascotas

- ▶ Mantenga alejadas del aparato a sus mascotas.

2.4 Indicaciones de seguridad para el montaje

- i** La instalación y el montaje del aparato deben ser realizados por personal debidamente capacitado que conozca y observe las regulaciones locales y demás normas complementarias de la compañía eléctrica local.
- i** Para el montaje, tenga en cuenta las distancias mínimas estipuladas en el capítulo «Montaje» (distancias de seguridad).
- i** Los trabajos en los componentes eléctricos deben ser realizados por electricistas cualificados.

La seguridad eléctrica del aparato solo estará garantizada si este se conecta a un sistema de toma de tierra instalado de acuerdo con la normativa vigente. Asegúrese de que se cumple esta medida de seguridad básica.

El aparato debe ser apropiado para la tensión y frecuencia locales.

- ▶ Controle las especificaciones de la placa de características y, en caso de divergencias, no conecte el aparato.
- ▶ Los aparatos solo podrán conectarse a la red de suministro eléctrico una vez realizado el montaje del sistema de conductos o instalado el filtro de recirculación.
- ▶ Utilice exclusivamente los cables de conexión prescritos. Probablemente estos ya están incluidos en el volumen de suministro.
- ▶ Utilice el aparato solo una vez se haya completado el montaje; solo entonces se puede garantizar un funcionamiento seguro.
- ▶ Realice todos los trabajos con atención, concienzudamente y de acuerdo con estas instrucciones.
- ▶ Antes de entregar el aparato o el sistema al usuario final, asegúrese de que se ha instalado correctamente.

⚡ ¡PELIGRO!

Peligro de descarga eléctrica por daños en el aparato

Un aparato dañado puede provocar una descarga eléctrica.

- ▶ Compruebe el aparato antes del montaje para ver si presenta algún daño visible.
- ▶ No monte nunca ni conecte un aparato dañado.
- ▶ No ponga en funcionamiento aparatos dañados.

2.4.1 Indicaciones de seguridad para el montaje del extractor de superficie

⚡ ¡PELIGRO!

Peligro de descarga eléctrica por mal aislamiento

Un aislamiento defectuoso del cable de conexión de los conmutadores externos supone un riesgo de descarga eléctrica.

- ▶ Asegúrese de que se cumplan las longitudes de aislamiento indicadas.

⚡ ¡ADVERTENCIA!

Peligro de lesiones por funcionamiento de la rueda del ventilador

La rueda del ventilador girando supone un peligro de lesiones.

- ▶ Instale el aparato exclusivamente en estado libre de tensión.
- ▶ Antes de proceder a la puesta en marcha, conecte el ventilador al sistema de conductos por ambos lados.

Indicaciones especiales de seguridad para proyectos de sistemas de extracción al exterior

⚠ ¡PELIGRO!

Peligro de muerte por intoxicación con humo

En modo de extracción al exterior, el extractor de superficie toma aire ambiente de la habitación donde está instalado, así como de las habitaciones contiguas. Ante una entrada insuficiente de aire, se produce una presión negativa. Si se ponen en funcionamiento simultáneamente unidades calefactoras dependientes del aire ambiente, se pueden aspirar hacia las habitaciones gases tóxicos de la chimenea o del canal de subida.

- ▶ Asegúrese de que siempre entre suficiente aire fresco.
- ▶ Utilice solamente conmutadores homologados (p. ej., interruptores de contacto de ventana, detectores de presión negativa) y solicite su aprobación a un técnico autorizado (deshollinador acreditado).

Conductos combinados con cajas de pared

Con un tendido recto del conducto y una distancia de < 900 mm entre el ventilador y la caja de pared, debe prever una rejilla protectora (disponible como accesorio).

2.4.2 Indicaciones de seguridad para el montaje de las placas de cocción

⚠ ¡PELIGRO!

Peligro de descarga eléctrica por una mala conexión a la red

Una conexión defectuosa del aparato a la red entraña el peligro de descarga eléctrica.

- ▶ Asegúrese de que el aparato se enchufe a la red mediante una conexión estable.
- ▶ Asegúrese de que el aparato se conecte a un sistema de toma de tierra instalado de acuerdo con la normativa vigente.
- ▶ Asegúrese de que se prevea un dispositivo que permita una desconexión de la red con una apertura entre contactos de al menos 3 mm en todos los polos (disyuntores, cortacircuitos, fusibles automáticos o contactores de protección).

⚡ ¡PELIGRO!

Peligro de descarga eléctrica por daños en el cable de alimentación

Si el cable de alimentación se ha dañado (p. ej., durante el montaje o por contacto con una zona de cocción caliente), ello puede provocar una descarga eléctrica (mortal).

- ▶ Asegúrese de que el cable de conexión no quede aprisionado o dañado.
- ▶ Asegúrese de que el cable de alimentación no entre en contacto con las zonas de cocción calientes.

2.5 Indicaciones de seguridad para el manejo

- ▶ Utilice el aparato solo una vez se haya completado el montaje; solo entonces se puede garantizar un funcionamiento seguro.
- ▶ Asegúrese de que la base del recipiente y la superficie del aparato estén limpias y secas.
- ▶ Levante siempre (¡no lo arrastre!) el recipiente de cocción para evitar arañazos o desgaste en la superficie del aparato.
- ▶ No use el aparato para depositar objetos.
- ▶ Apague el aparato después de su uso.

⚡ ¡ADVERTENCIA!

Peligro de quemaduras por el calentamiento de los aparatos

Algunos aparatos y piezas de estos que se pueden tocar se calientan durante el uso. Después de apagarlos hay que esperar a que se enfríen. El contacto con superficies calientes puede provocar quemaduras graves.

- ▶ No toque aparatos calientes.
- ▶ Observe el indicador de calor residual.

⚡ ¡ADVERTENCIA!

Peligro de quemaduras por fallo de corriente

Durante o después de un fallo de corriente un aparato que hubiera estado antes en funcionamiento puede seguir aún caliente.

- ▶ No toque la aparato mientras siga caliente.
- ▶ Mantenga a los niños alejados del aparato caliente.

⚠ ¡ADVERTENCIA!

Peligro de quemaduras y de incendio por objetos calientes

Durante el funcionamiento y durante la fase de enfriamiento, el aparato y las piezas de este que se pueden tocar están calientes. Los objetos que estén en contacto con partes calientes del aparato se calentarán rápidamente y pueden provocar quemaduras graves (esto ocurre especialmente con objetos de metal, como cuchillos, tenedores, cucharas, tapas o componentes del aparato) o arder.

- ▶ No se deje ningún objeto sobre el aparato.
- ▶ Utilice accesorios adecuados (agarradores, manoplas de cocina, etc.).

⚠ ¡CUIDADO!

Daños por recipientes de cocción calientes

Los recipientes de cocción calientes pueden dañar determinados componentes del aparato.

- ▶ No deposite ningún recipiente de cocción caliente en la zona del panel de mandos.
- ▶ Mantenga alejados de la tobera de entrada los recipientes de cocción calientes.

2.5.1 Indicaciones de seguridad para el manejo del extractor de superficie

⚠ ¡ADVERTENCIA!

Peligro de incendio por flambeado

Con el extractor de superficie en funcionamiento, este aspira grasa de la cocina. Al flambeo ciertos platos, se puede prender fuego a la grasa de la cocina.

- ▶ Limpie con regularidad el extractor de superficie.
- ▶ Nunca trabaje con una llama abierta si el extractor de superficie está en funcionamiento.

⚠ ¡CUIDADO!

Daños por la aspiración de objetos o de papel

El extractor de superficie puede aspirar objetos pequeños y ligeros, como paños de cocina de tela o papel. Ello podría dañar el ventilador o limitar la potencia de extracción.

- ▶ No deje objetos ni papel cerca del extractor de superficie.
- ▶ Use el extractor de superficie solo con el filtro de grasa instalado.

¡CUIDADO!**Daños por acumulación de suciedad y grasa**

La suciedad y grasa acumuladas pueden limitar el correcto funcionamiento del extractor de superficie.

- ▶ Nunca utilice el extractor de superficie sin el filtro de grasa de acero inoxidable instalado correctamente.

Indicaciones de seguridad especiales para el modo de extracción al exterior**ÿ ¡PELIGRO!****Peligro de muerte por intoxicación con humo**

En modo de extracción al exterior, el extractor de superficie toma aire ambiente de la habitación donde está instalado, así como de las habitaciones contiguas. Ante una entrada insuficiente de aire, se produce una presión negativa. Si se ponen en funcionamiento simultáneamente unidades calefactoras dependientes del aire ambiente, se pueden aspirar hacia las habitaciones gases tóxicos de la chimenea o del canal de subida.

- ▶ Asegúrese de que siempre entre suficiente aire fresco.
- ▶ Utilice solamente conmutadores homologados (p. ej., interruptores de contacto de ventana, detectores de presión negativa) y solicite su aprobación a un técnico autorizado (deshollinador acreditado).

Indicaciones de seguridad especiales para el modo de recirculación

Cada vez que se cocina algo, esto libera humedad adicional al aire ambiente. Con el modo de recirculación, solo se elimina una pequeña parte de la humedad del vapor de cocción.

- ▶ Para el funcionamiento con recirculación, asegúrese de que entre suficiente aire fresco, p. ej., dejando una ventana abierta.
- ▶ Asegure un ambiente normal y agradable (45–60 % de humedad en el aire), p. ej., abriendo puntos de ventilación naturales o activando algún sistema de ventilación de la vivienda.
- ▶ Después de cada uso del modo de recirculación, ponga en marcha el extractor de superficie durante aprox. 20 minutos en un nivel de potencia bajo o active la desconexión retardada.

2.5.2 Indicaciones de seguridad para el manejo de las placas de cocción

- ▶ Con placas de inducción es mejor no confiar simplemente en la detección de ollas, sino apagar siempre el aparato después de su uso.

⚠ ¡PELIGRO!**Peligro de incendio por dejar la placa de cocción sin supervisión**

El aceite y la grasa pueden calentarse y arder rápidamente.

- ▶ Nunca caliente aceite o grasa sin controlarlo.
- ▶ Nunca apague con agua el fuego producido por aceite o grasa.
- ▶ Desconecte la placa de cocción.
- ▶ Sofoque el fuego, p. ej., con la tapa de una olla o una manta ignífuga.

⚠ ¡PELIGRO!**Peligro de explosión por líquidos inflamables**

Los líquidos inflamables cerca de una placa de cocción pueden explotar y causar lesiones graves.

- ▶ No pulverice aerosoles cerca del aparato mientras esté en funcionamiento.
- ▶ No deje líquidos inflamables cerca de la placa de cocción.

⚠ ¡ADVERTENCIA!**Peligro de quemaduras por la salida de líquidos calientes**

Si se deja un recipiente con comida al fuego sin supervisar, puede producirse una sobrecocción con el consiguiente rebose de líquidos calientes.

- ▶ Vigile todas las operaciones de cocción.
- ▶ Evite que los alimentos rebosen por sobrecocción.

⚠ ¡ADVERTENCIA!**Peligro de quemaduras por vapor caliente**

Los líquidos entre la zona de cocción y la base de la olla pueden producir quemaduras en la piel al evaporarse.

- ▶ Asegúrese de que la zona de cocción y la base de la olla estén siempre secas.

⚠ ¡CUIDADO!**Daños debidos al azúcar o la sal de las comidas**

Los restos de comidas preparadas con azúcar o sal, así como jugos derramados sobre la zona de cocción caliente pueden dañar esta.

- ▶ Tenga cuidado de que no caigan restos de comida con azúcar o sal ni jugos sobre la zona de cocción caliente.
- ▶ Si esto ocurre, elimine inmediatamente los restos de la zona de cocción caliente.

Indicaciones especiales de seguridad para el manejo de placas de inducción

Interferencias con marcapasos, audífonos e implantes metálicos:

Las placas de cocción de inducción generan en torno a las zonas de cocción un campo electromagnético de alta frecuencia. Al aproximarse demasiado a las zonas de cocción, los marcapasos, audífonos o implantes metálicos pueden verse afectados negativamente o incluso averiarse. Es poco probable que un marcapasos sufra algún problema.

- ▶ No obstante, consulte al fabricante de su dispositivo o a su médico en caso de dudas.

2.6 Instrucciones de seguridad para limpieza y cuidados

El aparato debe limpiarse regularmente. La suciedad puede provocar daños, limitaciones en las funciones u olores. En el peor de los casos, esta puede incluso suponer una fuente de peligro.

- ▶ Elimine inmediatamente la suciedad.
- ▶ Para la limpieza, utilice solamente productos no abrasivos para evitar arañazos o desgaste en la superficie.
- ▶ Al limpiar, asegúrese de que no puede entrar agua en el interior del aparato. Emplee únicamente un paño moderadamente húmedo. No rocíe el aparato con agua. ¡La entrada de agua en el interior puede provocar daños!
- ▶ No emplee limpiadores de vapor para la limpieza. El vapor puede provocar un cortocircuito en piezas conductoras de corriente y causar daños materiales.
- ▶ Observe todas las indicaciones del capítulo «Limpieza y cuidados».

Indicaciones especiales de seguridad para la limpieza y cuidados de un extractor de superficie

- ▶ Mantenga limpios y sin obstrucciones los orificios de ventilación del armario inferior.

⚠ ¡ADVERTENCIA!

Peligro de incendio por acumulación de restos de grasa

Con una limpieza irregular o insuficiente del filtro de grasa, o debido a un cambio tardío del filtro, puede aumentar el riesgo de incendio.

- ▶ Limpie y cambie el filtro en intervalos regulares.

⚠ ¡ADVERTENCIA!

Peligro de lesiones al abrir la cubierta de la carcasa inferior

La rueda del ventilador girando supone un peligro de lesiones.

- ▶ Apague el aparato y desconéctelo de forma segura de la red eléctrica antes de retirar las cubiertas de la zona de la rueda del ventilador.

Indicaciones especiales de seguridad para la limpieza y cuidados de placas de cocción

- ▶ Siempre que sea posible, limpie las placas de cocción tras cada uso.
- ▶ Limpie las placas de cocción solo una vez que se hayan enfriado.

2.7 Indicaciones de seguridad para reparación, mantenimiento y piezas de repuesto

- i** Los trabajos de reparación y mantenimiento deben ser realizados por personal debidamente capacitado que conozca y observe las regulaciones locales y demás normas complementarias de la compañía eléctrica local.
- i** Los trabajos en los componentes eléctricos deben ser realizados por electricistas cualificados.
- ▶ Antes de realizar cualquier reparación, desconecte el aparato de la red de forma segura.

¡ADVERTENCIA!

Peligro de lesiones o daños en el aparato por la realización de reparaciones inadecuadas

La instalación de componentes incorrectos puede provocar daños personales y materiales. Las modificaciones, remodelaciones o añadidos al aparato pueden menoscabar la seguridad.

- ▶ Para reparaciones, emplee solo piezas de repuesto originales.
- ▶ No cambie nada ni realice remodelaciones o añadidos en el aparato.

- i** Si el cable de alimentación está dañado, debe sustituirse por otro de iguales características. Esta sustitución solamente puede llevarla a cabo el servicio técnico autorizado.

2.8 Indicaciones de seguridad para el desmontaje y la eliminación

- i** El desmontaje del aparato debe ser realizado por personal debidamente capacitado que conozca y observe las regulaciones locales y demás normas complementarias de la compañía eléctrica local.
- i** Los trabajos en los componentes eléctricos deben ser realizados por electricistas cualificados.
- ▶ Antes de desmontar el aparato, desconéctelo de la red de forma segura.

⚡ ¡PELIGRO!**Peligro de descarga eléctrica por desconexión incorrecta**

Una desconexión incorrecta del aparato de la red entraña el peligro de descarga eléctrica.

- ▶ Desconecte el aparato de forma segura mediante disyuntores, cortacircuitos, fusibles automáticos o contactores de protección.
- ▶ Asegúrese de que el aparato no esté bajo tensión con un medidor homologado.
- ▶ Evite tocar contactos descubiertos de la unidad electrónica, ya que pueden presentar una carga residual.

3 Datos técnicos

3.1 S Pure (PURSA, PURSU)

Parámetro	Valor
Tensión de conexión multifásica	380 - 415 V 2N/3N
Tensión de conexión monofásica	220 - 240 V
Frecuencia	50 - 60 Hz
Consumo de potencia máximo	7250 W
Fusible/ toma de corriente trifásica	3 × 16 A
Fusible/ toma de corriente bifásica	2 × 16 A
Fusible/ toma de corriente monofásica	1 × 32 A (1 × 20 A/1 × 16 A)
Dimensiones (anchura × profundidad × altura)	580 × 515 × 199 mm
Peso	18,3 kg (PURSA) 20,2 kg (PURSU)
Placa de cocción	
Material de la superficie	SCHOTT CERAN®
Niveles de potencia placa de cocción	1 - 9, P
Tamaño zona de cocción delantera izquierda	Ø 95 mm
Potencia zona de cocción delantera izquierda función booster	400 W 600 W
Tamaño zona de cocción delantera derecha	Ø 210 mm
Potencia zona de cocción delantera derecha función booster	2300 W 3000 W
Tamaño zona de cocción trasera izquierda	Ø 140 mm
Potencia zona de cocción trasera izquierda función booster	900 W 1350 W
Tamaño zona de cocción trasera derecha	Ø 175 mm
Potencia zona de cocción trasera derecha función booster	1400 W 2100 W
Consumo energético placa de cocción (tamaño de olla)	
Zona de cocción delantera izquierda (-)	inaplicable
Zona de cocción delantera derecha (210 mm)	189,3 Wh/kg
Zona de cocción trasera izquierda (150 mm)	194,2 Wh/kg
Zona de cocción trasera derecha (180 mm)	182,5 Wh/kg
Total (media)	188,7 Wh/kg

Sistema de extracción al exterior (PURSA)	
Niveles de potencia extractor de superficie	1 - 9, P
Conexión extracción al exterior	BORA Ecotube
Sistema de recirculación (PURSU)	
Niveles de potencia extractor de superficie	1 - 9, P
Tamaño de abertura de salida (An × Al)	445 × 137 mm
Vida útil máxima filtro de carbón activo	150 h (1 año)

Tab. 3.1 Datos técnicos S Pure (PURSA, PURSU)

Dimensiones PURSA

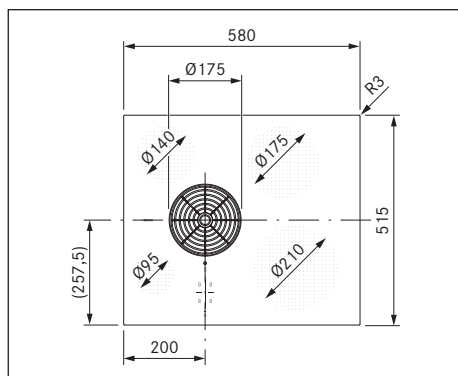

Fig. 3.1 Dimensiones PURSA, vista superior

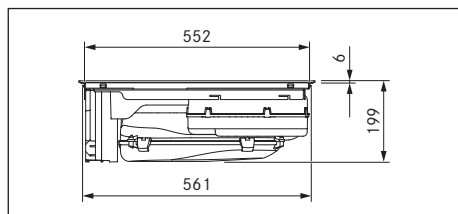

Fig. 3.2 Dimensiones PURSA, vista frontal

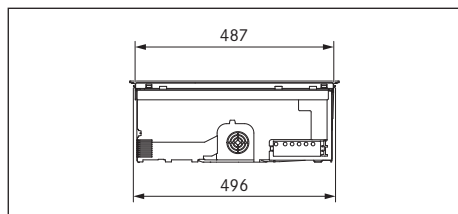

Fig. 3.3 Dimensiones PURSA, vista lateral

Dimensiones PURSU

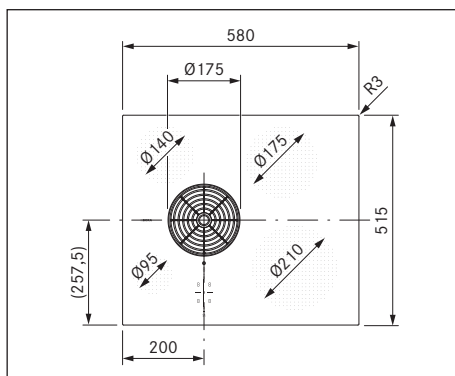

Fig. 3.4 Dimensiones PURSU, vista superior

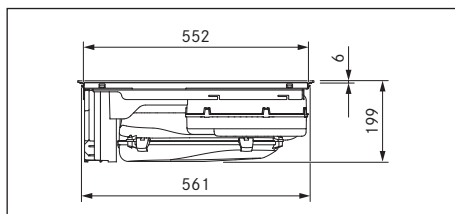

Fig. 3.5 Dimensiones PURSU, vista frontal

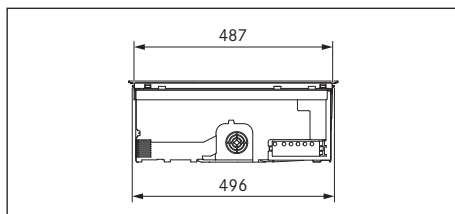

Fig. 3.6 Dimensiones PURSU, vista lateral

4 Etiquetado energético

Informaciones de producto según el Reglamento Delegado (UE) n° 65/2014, así como Reglamento (UE) n° 66/2014.

Fabricante	BORA		
Identificación del modelo	PURSA		
	Símbolo	Valor	Unidad
Consumo energético			
Consumo anual de energía	AEC _{hood}	32,4	kWh/a
Clase de eficiencia energética	-	A+	-
Índice de eficiencia energética	EEI _{hood}	42,5	-
Volumen desplazado			
Eficiencia fluidodinámica	FDE _{hood}	33,0	-
Clase de eficiencia fluidodinámica	-	A	-
Flujo de aire mínimo de utilización normal	-	171,6	m ³ /h
Flujo de aire máximo de utilización normal	-	543,0	m ³ /h
Flujo de aire máximo en posición ultrarrápida o reforzada (función booster)	Q _{max}	608,0	m ³ /h
Flujo de aire medido en el punto de máxima eficiencia	Q _{BEP}	292,4	m ³ /h
Presión de aire medida en el punto de máxima eficiencia	P _{BEP}	450,7	Pa
Potencia eléctrica de entrada medida en el punto de máxima eficiencia	W _{BEP}	111,0	W
Factor de incremento temporal	f	0,8	-
Iluminación			
Eficiencia de la iluminación	LE _{hood}	*	lx/W
Categoría de eficiencia de la iluminación	-	*	-
Potencia nominal del sistema de iluminación	W _L	*	W
Iluminancia media del sistema de iluminación en la superficie de cocción	E _{middle}	*	lx
Filtrado de grasas			
Eficiencia del filtrado de grasa	GFE _{hood}	95,2	%
Clase de eficiencia del filtrado de grasa	-	A	-
Ruido			
Emisiones sonoras en el aire ponderadas por A en su ajuste mínimo de utilización normal	-	39,4	dB(A) re_1pW
Emisiones sonoras en el aire ponderadas por A en su ajuste máximo de utilización normal	-	65,5	dB(A) re_1pW
Emisiones sonoras en el aire ponderadas por A en posición ultrarrápida o reforzada (función booster)	-	67,9	dB(A) re_1pW
Nivel de presión acústica en su ajuste mínimo de utilización normal**	-	26,4	LpA en dB re 20 µPa
Nivel de presión acústica en su ajuste máximo de utilización normal**	-	52,5	LpA en dB re 20 µPa
Nivel de presión acústica en posición ultrarrápida o reforzada (función booster)**	-	54,9	LpA en dB re 20 µPa
Consumo de electricidad			
Consumo de electricidad en modo desactivado	P _o	0,14	W
Consumo de electricidad en modo de espera	P _s	*	W

Tab. 4.1 Etiquetado energético

* No aplicable para este producto.

** Indicación facultativa

El nivel de presión acústica se ha calculado a 1 m de distancia (reducción del nivel dependiente de la distancia) sobre la base del nivel de potencia acústica según EN 60704-2-13.

5 Descripción del aparato

Observe en cada uso las indicaciones de seguridad y advertencias (v. „2 Seguridad“).

5.1 Descripción del modelo

Tipo	Denominación larga
PURSA	S Pure placa de inducción con extractor de superficie integrado – extracción al exterior
PURSU	S Pure placa de inducción con extractor de superficie integrado – recirculación

Tab. 5.1 Descripción del modelo

5.2 Descripción del sistema

5.2.1 Estructura

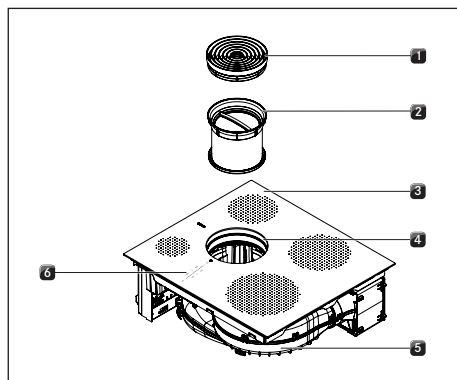

Fig. 5.1 Placa de cocción

- [1] Tobera de entrada
- [2] Filtro de grasa de acero inoxidable
- [3] Placa de cocción
- [4] Abertura de entrada
- [5] Ventilador
- [6] Panel de mandos

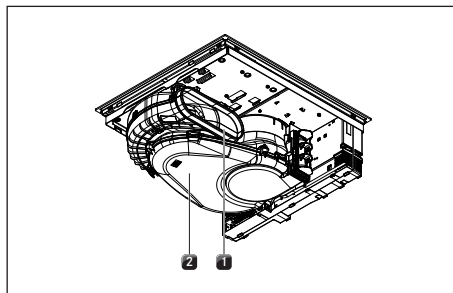

Fig. 5.2 Vista posterior PURSA

- [1] Abertura de salida
- [2] Carcasa de conducción del aire con base

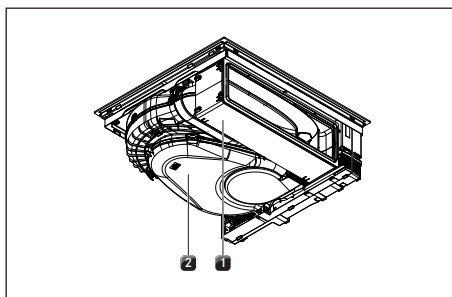

Fig. 5.3 Vista posterior PURSU

- [1] Caja de purificación de aire con extensión telescópica
- [2] Carcasa de conducción del aire con base

5.2.2 Panel de mandos

El extractor de superficie y las placas de cocción se manejan por medio de un panel de mandos central. El panel de mandos está equipado con teclas táctiles electrónicas y pantallas de visualización. Las teclas táctiles se activan al pulsarlas con el dedo (zonas táctiles).

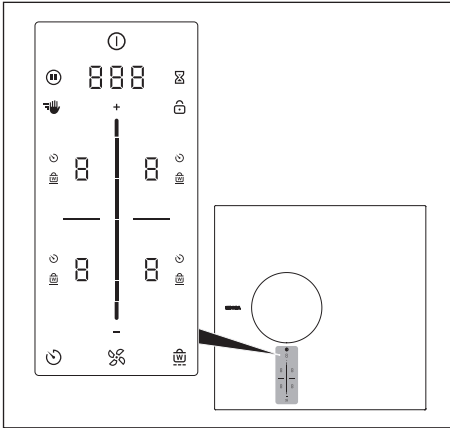

Fig. 5.4 Panel de mandos central toque/deslizador

- [1] Encendido/apagado
- [2] Alarma de tiempo corto (temporizador)
- [3] Bloqueo de la pantalla
- [4] Zona de ajuste niveles de potencia Más
- [5] Selección de zonas de cocción (4)
- [6] Pulsador-deslizador (zona de ajuste niveles de potencia)
- [7] Zona de ajuste niveles de potencia Menos
- [8] Función mantenimiento de temperatura
- [9] Funciones del ventilador
- [10] Temporizador de zonas de cocción
- [11] Bloqueo para limpieza
- [12] Función de pausa
- [13] Seleccionar ventilador/acceder al menú

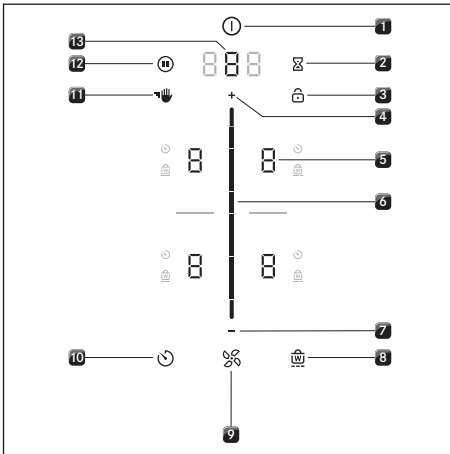

Fig. 5.5 Zonas táctiles/botones

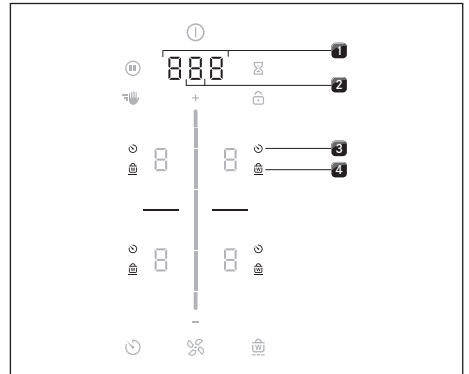













Fig. 5.6 Zonas de indicación







- [1] Indicador multifunción
- [2] Indicador de ventilador
- [3] Indicador temporizador de zonas de cocción (4)
- [4] Indicador mantenimiento de temperatura (4)

5.2.3 Símbolos

Símbolos	Denominación	Función/significado
	Botón de encendido	Encendido/apagado
	Botón de pausa	Activar/desactivar función de pausa
	Botón de limpieza	Activar/desactivar bloqueo de limpieza
	Botón de temporizador de tiempo corto	Alarma de tiempo corto (temporizador)
	Botón de bloqueo	Bloqueo de la pantalla
	Deslizador	Ajustar valor
	Botón más	Aumentar valor
	Botón menos	Reducir valor
	Botón ventilador	Activar/desactivar mecanismo automático de extracción, interrumpir desconexión retardada
	Botón de temporizador	Ajustar temporizador de zonas de cocción
	Botón de mantenimiento de temperatura	Activar/desactivar función mantenimiento de temperatura

Tab. 5.2 Significado de los símbolos mostrados (iconos)

5.2.4 Indicador de 7 segmentos

Indicador multifunción	Significado	
Indicador de ventilador	- 9	Niveles de potencia
	P	Función booster
		Inactivo
	R	Mecanismo automático de extracción
	n	Desconexión retardada
Indicador multifunción	F	Servicio del filtro
	  	Indicador de tiempo
p. ej. E	Código de error	
Indicador de zonas de cocción	Significado	
Indicador de zonas de cocción	- 9	Nivel de potencia
	P	Función booster
	u	Nivel de mantenimiento de temperatura
		Función Café
		Detección de ollas
		Inactivo
	H	Indicador de calor residual (zona de cocción desconectada pero aún caliente)
E	Error	

Tab. 5.3 Significado de los indicadores de 7 segmentos

5.2.5 Concepto de intensidad de la luz

- i** El panel de mandos tiene 2 niveles de iluminación (100 % y 50 %).
- i** El sistema adapta la intensidad de la luz a la situación concreta de uso. Los elementos más relevantes de la indicación se iluminan con luz más clara, mientras que los irrelevantes se oscurecen. Las funciones que no estén disponibles se ocultan.

Intensidad de luz	Uso
100%	La función está activa y seleccionada
50%	La función no está activa pero se puede seleccionar
0% (ninguna indicación)	La función no está disponible

Tab. 5.4 Concepto de intensidad de la luz

5.2.6 Concepto del sonido

- i** El volumen de las señales acústicas se puede ajustar en el menú (entre el 0 % y el 100 %).
- i** La señal acústica del botón de encendido no puede ajustarse a 0.
- i** Las señales acústicas relevantes para la seguridad se emiten siempre al 100 % del volumen.

El sistema es capaz de diferenciar entre dos tipos distintos de señales acústicas:

Señal acústica	Finalidad
Señal individual corta (0,1 s)	Confirmación de una selección
Secuencia de pitidos	Se requiere interacción

Tab. 5.5 Concepto del sonido

5.3 Principio de funcionamiento del extractor de superficie

En función de lo que se decidiera en el momento de la compra, el extractor de superficie funcionará como variante de extracción al exterior o de recirculación.



Modo de extracción al exterior

El aire aspirado se limpia en el filtro de grasa y se conduce al exterior por un sistema de conductos. El aire de extracción no debe evacuarse:

- a una chimenea de salida de humos o gases que esté operativa
- a un canal vertical utilizado para la ventilación de zonas donde hay instaladas unidades de combustión.

Si es necesario conducir el aire a una chimenea de salida de humos o gases que no esté operativa, el montaje deberá ser controlado y autorizado por el técnico responsable (deshollinador).



Modo de recirculación

El aire aspirado se limpia en el filtro de grasa y un filtro de carbón activo y se conduce de vuelta al lugar de la instalación.

Para atrapar las moléculas de olor en la variante de recirculación se necesita un filtro de olores. Por motivos de higiene y salud, el filtro de carbón activo deberá cambiarse en los intervalos recomendados (v. „8 Limpieza y cuidados“).

- i** En caso de funcionamiento en modo de recirculación, se deberá asegurar una ventilación y un aporte de aire suficientes para evacuar la humedad del aire.

5.4 Principio de funcionamiento de la placa de inducción

Bajo una zona de cocción por inducción se encuentra una bobina de inducción. Al encender la zona de cocción, la bobina genera un campo magnético que actúa directamente en la base del recipiente de cocción calentándola. La zona de cocción se calienta únicamente de forma indirecta, a través del calor emitido por la olla. Las zonas de cocción por inducción solo funcionan cuando el recipiente de cocción cuenta con una base magnetizable.

La inducción tiene en cuenta automáticamente las dimensiones del recipiente de cocción utilizado, es decir, actúa calentando solo la superficie cubierta por la base del recipiente de cocción.

► Tenga en cuenta el diámetro mínimo de la base del recipiente.

Recipientes adecuados

i El tipo y la calidad del recipiente influyen de forma decisiva en los tiempos de cocción y de calentamiento de la base del recipiente, así como en los resultados de la cocción.



Los recipientes con este símbolo son aptos para placas de inducción. Los recipientes utilizados para superficies de inducción deben ser de metal, así como contar con propiedades magnéticas y con una superficie de base suficientemente grande.

Los recipientes de cocción adecuados son de:

- acero inoxidable con base magnetizable
- acero esmaltado
- hierro fundido

- Ejecute una prueba magnética en caso necesario. Si un imán se adhiere a la base del recipiente, por regla general este será apropiado para la inducción.
- Observe la base del recipiente de cocción. La base del recipiente de cocción no debe tener ninguna curvatura. La curvatura podría provocar un sobrecalentamiento del recipiente de cocción debido a un control de la temperatura incorrecto en el fogón. La base del recipiente de cocción no debe tener asperezas o bordes afilados, para no arañar la superficie de la placa de cocción.
- Coloque el recipiente de cocción (sin salvamanteles o soportes similares) directamente sobre la vitrocerámica.

Ruidos

Durante el funcionamiento de las zonas de cocción por inducción pueden producirse algunos ruidos en los recipientes de cocción, dependiendo del material y el acabado de la base de estos, como por ejemplo:

- Zumbido con niveles de potencia elevados. Puede disminuir o desaparecer al reducirse el nivel de potencia.
- Chasquidos o silbidos cuando la base de los recipientes sea de diferentes materiales (p. ej. recipientes con bases sándwich).
- Clics en los procedimientos de conmutación electrónicos, particularmente con niveles de potencia bajos.
- Zumbido si el ventilador de refrigeración está conectado. Con el objetivo de aumentar la vida útil de los componentes electrónicos, la placa de cocción se ha equipado con un ventilador de refrigeración. Si la placa de cocción se utiliza de forma intensiva, el ventilador de refrigeración se enciende automáticamente. Por tanto, escuchará un zumbido. El ventilador de refrigeración puede seguir funcionando en inercia después de apagar el aparato.

Aparato	Zona de cocción	Diámetro mínimo de la base del recipiente de cocción
S PURE	izquierda delante	70 mm
	izquierda detrás	80 mm
	derecha delante	120 mm
	derecha detrás	90 mm

Tab. 5.6 Diámetro mínimo de recipientes

5.5 Características y vista general de funciones

La S Pure placa de cocción con extractor de superficie integrado tiene las siguientes funciones:

- Regulación electrónica de la potencia
- Alarma de tiempo corto (temporizador)

Extractor de superficie

- Control de extracción automático
- Desconexión retardada
- Función booster del extractor de superficie
- Indicador de servicio del filtro

Placa de cocción

- Sistema automático de precalentamiento
- Detección de ollas
- Detección permanente de ollas
- Función mantenimiento de temperatura
- Temporizador de zonas de cocción (sistema automático de desconexión)
- Función de pausa
- Función booster de las zonas de cocción
- Función Café

Dispositivos de seguridad

- Dispositivo de seguridad para niños
- Bloqueo del mando
- Bloqueo de limpieza
- Indicador de calor residual
- Desconexión de seguridad
- Protección contra sobrecalentamiento

i Las instrucciones para el manejo/ajuste de cada una de las funciones se encuentran en el capítulo „6 Funciones y uso“.

6 Funciones y uso

► Observe en cada uso las indicaciones de seguridad y advertencias (v. „2 Seguridad“).

- i** No use el extractor de superficie integrado con otras placas de cocción.
- i** La placa de cocción solo se puede poner en funcionamiento si están instalados la trampilla para el cambio del filtro, el filtro de grasa de acero inoxidable y la tobera de entrada (así como el filtro de carbón activo en la variante de recirculación).

6.1 Instrucciones generales de uso

El extractor de superficie y las placas de cocción se manejan por medio de un panel de mandos central. El panel de mandos está equipado con teclas táctiles electrónicas y pantallas de visualización. Las teclas táctiles se activan al pulsarlas con el dedo (v. „5 Descripción del aparato“). Puede manejar el aparato tocando con un dedo la tecla correspondiente (control por toque) o bien haciendo un movimiento con el dedo (control por deslizamiento).

6.2 Control táctil

- i** El sistema reconoce distintas órdenes táctiles. Distingue entre contactos breves (toques), contactos prolongados (pulsación larga) y movimientos verticales arrastrando el dedo (deslizamiento).

Comandos táctiles	Aplicable a	Tiempo (contacto)
Toque	Botones + deslizador	0,3 s
Pulsación larga	Botones + deslizador	1-8 s
Deslizar	Deslizador	0,1-8 s

Tab. 6.1 Control táctil

6.3 Uso del sistema

6.3.1 Encender

- Pulsación larga del botón de encendido 
- Se muestra una animación de encendido dentro del deslizador.
- Una vez iniciado correctamente el sistema, aparece en el panel de mandos el indicador estándar.

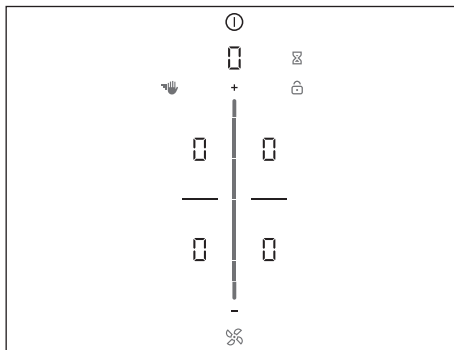



Fig. 6.1 Indicador estándar tras el encendido

- i** Cuando el dispositivo de seguridad para niños está activado, tras el arranque del sistema se ilumina el botón de bloqueo . El indicador estándar solo se muestra después de desbloquear (v. „6.6.1 Dispositivo de seguridad para niños“).

6.3.2 Apagar

- Pulsación larga del botón de encendido 
- Se visualiza la animación de desconexión.

Si el extractor de superficie estaba conectado:

- Se ilumina el símbolo del ventilador y comienza la desconexión retardada (se muestra una animación de desconexión retardada).
- El indicador se apaga una vez transcurrido el tiempo de desconexión retardada.

Si la placa de cocción estaba conectada:

- Para zonas de cocción anteriormente activas y que aún están calientes se muestra la indicación de calor residual H.
- El indicador se apaga cuando no queda calor residual.

6.3.3 Regulación electrónica de la potencia

La regulación de los niveles de potencia se realiza a través del panel de mandos tocando o moviendo el pulsador-deslizador. Como alternativa, los niveles de potencia también se pueden ajustar mediante los botones **+** y **-** que se encuentran encima y debajo del pulsador-deslizador.

6.3.4 Función de pausa

Con la función de pausa se desactivan temporalmente todas las zonas de cocción de forma rápida y fácil. Al anular la función, se reanuda el funcionamiento con los ajustes originales. La operación de cocción puede interrumpirse durante 10 minutos como máximo. Transcurridos los 10 minutos se finaliza automáticamente la operación de cocción.

Activar la función de pausa

- ▶ Toque en el botón de pausa 
- El botón de pausa se ilumina, todas las operaciones de cocción se interrumpen y se oye una señal acústica.
- Los indicadores de zona de cocción se oscurecen.
- Se inicia el temporizador de pausa (máx. 10 min).

 El funcionamiento del ventilador no se interrumpe durante la pausa. Las funciones del temporizador de tiempo corto se mantienen. Los temporizadores activos de las zonas de cocción se interrumpen.

Desactivar la función de pausa

- ▶ Pulsación larga del botón de pausa 
- El botón de pausa se oscurece.
- Los indicadores de las zonas de cocción se iluminan.

- Todas las operaciones de cocción se reanudan con los niveles de potencia que estuvieran ajustados antes de la pausa.
- Se reanudan los temporizadores activos de zonas de cocción.

6.3.5 Alarma de tiempo corto (temporizador)



La alarma de tiempo corto emite una señal óptica y acústica transcurrido un tiempo ajustado por el usuario, lo que ofrece la función de un temporizador de cocina convencional.

Activar temporizador de tiempo corto

- ▶ Toque en el botón del temporizador de tiempo corto 
- En el indicador de 7 segmentos que está encima del deslizador aparece una indicación intermitente de tiempo en minutos (□□□).
- Las zonas de cocción se oscurecen en el indicador.

Ajustar tiempo

- ▶ Ajuste el tiempo deseado:

Instrucción	Aumentar tiempo	Reducir tiempo
Deslizar	 hacia arriba	 hacia abajo
Toque en	+ (exactitud de minutos)	- (exactitud de minutos)

Tab. 6.2 Ajustar tiempo

- El botón de temporizador de tiempo corto  empieza a parpadear.

Iniciar temporizador de tiempo corto

- ▶ Toque en el botón del temporizador de tiempo corto intermitente 
- El tiempo ajustado comienza a contar.
- La pantalla del panel de mandos cambia a indicador estándar y se muestra el botón de temporizador de tiempo corto.

Tiempo transcurrido

- El sistema muestra, 10 segundos antes de que termine de transcurrir el tiempo ajustado, el tiempo restante en una indicación intermitente.

- En los últimos 5 segundos de la cuenta atrás, con cada segundo se emite una señal acústica.
- El indicador de tiempo  cambia al de nivel de potencia del ventilador.

Desactivar anticipadamente temporizador de tiempo corto



- ▶ Pulsación larga en el botón del temporizador de tiempo corto .
- Se detiene el funcionamiento del temporizador de tiempo corto.
- La pantalla del panel de mandos cambia a indicador estándar.

-  Si se desconecta el aparato, el temporizador de tiempo corto sigue activo.

6.4 Funciones del extractor de superficie

6.4.1 Ajuste del nivel de potencia del ventilador

Los niveles de potencia del ventilador se pueden regular de tres formas distintas.

- ▶ Tocando una posición determinada del deslizador .
- ▶ Deslizando el regulador hasta el nivel de potencia deseado.
- ▶ Tocando en  o .
- Se ilumina el símbolo del ventilador y se visualiza el nivel de potencia del ventilador ajustado en el indicador multifunción.

Aumentar nivel de potencia

- ▶ Toque en una posición más alta del deslizador.
O bien
- ▶ Deslizar el regulador hacia arriba hasta el nivel de potencia deseado.
O bien
- ▶ Toques en  hasta el nivel de potencia deseado.

Reducir el nivel de potencia

- ▶ Toque en una posición más baja del deslizador.
O bien
- ▶ Deslizar el regulador hacia abajo hasta el nivel de potencia deseado.
O bien

- ▶ Toques en  hasta el nivel de potencia deseado

6.4.2 Función booster del extractor de superficie

Al activar la función booster, el extractor dispone de la máxima potencia durante un periodo predefinido de tiempo.

Con la función booster se da más potencia y velocidad a la aspiración de los vapores de cocción. Después de 5 minutos, la función booster se ajusta automáticamente al nivel de potencia 9.

Activar función booster del ventilador

- ▶ Toque en  con el nivel de potencia 9 activo.
- En el indicador aparece P.

Desactivar la función booster del ventilador

La función booster del ventilador se desactiva anticipadamente en el momento en que se ajuste otro nivel de potencia.

6.4.3 Control de extracción automático

La potencia del extractor se regula automáticamente según los ajustes actuales de las placas de cocción. No se requiere ninguna intervención manual en el control del ventilador, aunque es posible en todo momento. La potencia de extracción se adapta automáticamente al nivel de potencia más alto utilizado de todas las zonas de cocción conectadas. Si se cambia el nivel de potencia de la zona de cocción, la potencia de extracción se adapta como corresponda de forma automática. La adaptación de la potencia de extracción se realiza con una demora de 20 segundos.

Función	Niveles de potencia									
Nivel de cocción	1	2	3	4	5	6	7	8	9	P
Potencia de extracción	4	4	4	4	5	6	7	8	9	P

Tab. 6.3 Potencia de extracción y nivel de cocción



Activar mecanismo automático de extracción:

- ▶ Toque en el botón del ventilador .
- El símbolo del ventilador se ilumina.
- En el deslizador se muestra una animación.
- Se muestra F.

Desactivar mecanismo automático de extracción:

- ▶ Deslizar a un nivel de potencia del ventilador. O bien
- ▶ Toque en el botón del ventilador .

6.4.4 Desconexión del ventilador

- ▶ Deslizar el regulador hacia abajo hasta el nivel de potencia 0. O bien
- ▶ Toques en  hasta el nivel de potencia 0. O bien
- ▶ Pulsación larga del botón del ventilador . O bien
- ▶ Pulsación larga en el nivel de potencia del ventilador en el indicador multifunción.
- Comienza la desconexión retardada.

6.4.5 Desconexión retardada

El extractor de superficie sigue funcionando en un nivel inferior y se apaga automáticamente transcurrido un tiempo definido.

La duración de la desconexión retardada se puede ajustar en el menú (10, 15 o 20 minutos). El ajuste de fábrica son 20 minutos de desconexión retardada.

- Una vez finalizado el funcionamiento del extractor, se activa la desconexión retardada.
- Transcurrido el tiempo de desconexión retardada, el extractor de superficie se desconecta solo.

i BORA recomienda expresamente la desconexión retardada del extractor de superficie.

6.4.6 Indicador de servicio del filtro

El indicador de servicio del filtro del extractor de superficie se activa automáticamente cuando se haya consumido la vida útil del filtro de carbón activo (solo con recirculación).

- En el indicador multifunción se muestra F.
- El indicador de servicio del filtro se muestra cada vez que se conecta el extractor de superficie y permanece activo hasta que se cambie el filtro y se reinicie el indicador de servicio del filtro (v. „7.3 Opción de menú 3: Mostrar vida útil del filtro y reiniciar indicador de servicio del filtro“).
- El sistema puede seguir funcionando sin limitación alguna.

i Independientemente del indicador de servicio del filtro, los componentes del filtro de grasa requieren una limpieza periódica (v. „8 Limpieza y cuidados“).

6.5 Funciones de la placa de cocción**6.5.1 Detección de ollas**

La zona de cocción detecta automáticamente el tamaño del recipiente de cocción y aporta solo la energía necesaria para dicha superficie. También se detectan automáticamente recipientes no apropiados o demasiado pequeños, así como la ausencia de recipiente.

Una zona de cocción no estará operativa si en el indicador se muestra  de manera alternante. Esto ocurre si...

- ...se enciende sin un recipiente de cocción o si este no es apto.
- ...el diámetro de la base del recipiente de cocción es demasiado pequeño.
- ...el recipiente de cocción se retira de la zona de cocción encendida.

Si transcurridos 10 minutos tras el ajuste de un nivel de potencia no se detecta ningún recipiente, la zona de cocción se desconecta automáticamente.

Detección permanente de ollas

La zona de cocción detecta automáticamente el recipiente de cocción situado sobre ella y conecta el panel de mandos correspondiente: se suprime la activación manual de la zona de cocción (v. „7.7 Opción de menú 7: Detección permanente de ollas“).

6.5.2 Selección de la zona de cocción

- ▶ Toque en una zona de cocción □.
- Se activa el manejo de la zona de cocción durante 2 segundos para permitirle realizar ajustes para la zona de cocción seleccionada.
- Aparecen las funciones adicionales de las zonas de cocción.
- ▶ Repita este proceso para poner en funcionamiento más zonas de cocción si es necesario.

Cambio directo a otra zona de cocción

- ▶ Toque en otra zona de cocción dentro de 2 segundos
- La segunda zona de cocción se ilumina en el indicador del panel de mandos y el mando se activa.
- La primera zona de cocción se oscurece en la pantalla del panel de mandos, pero los ajustes realizados previamente siguen activos o se adoptan.

6.5.3 Ajuste de niveles de potencia para zonas de cocción

La gran potencia de las placas de cocción por inducción logra un rápido calentamiento del recipiente. Para evitar que se queme la comida es necesario un cierto cambio de mentalidad a la hora de seleccionar el nivel de potencia con respecto a los sistemas de cocción convencionales.

Acción	Nivel de potencia
Derretir mantequilla y chocolate, disolver gelatina	1
Mantener calientes salsas y sopas, remojar arroz	1 - 3
Cocer patatas, pasta, sopas, estofados; cocinar al vapor frutas, verduras y pescado; descongelar alimentos	2 - 6
Freír en sartenes antiadherentes a temperatura moderada (sin sobrecalentar el aceite) escalopes, pescado	6 - 7
Calentar grasas, marcar carne, cocinar brevemente salsas ligadas y sopas, hacer tortillas	7 - 8
Llevar a ebullición grandes cantidades de líquido, marcar filetes	9
Calentar agua	P

Tab. 6.4 Recomendaciones para los niveles de potencia

Los valores de la tabla son orientativos. Según el recipiente y lo lleno que esté, se recomienda reducir o aumentar el nivel de potencia.

i Los niveles de potencia de las placas de cocción se muestran en el respectivo indicador de 7 segmentos de la zona de cocción (1 - 9).

i Dos segundos después de un cambio en el nivel de potencia, la pantalla del panel de mandos cambia de nuevo automáticamente a indicador estándar.

Los niveles de potencia de las zonas de cocción se pueden regular de tres formas:

- ▶ Tocando una posición determinada del deslizador.
- ▶ Deslizando el regulador hasta el nivel de potencia deseado.
- ▶ Tocando en **+** o **-**.

Aumentar nivel de potencia

- ▶ Toque en la zona de cocción deseada
- ▶ Toque en una posición más alta del deslizador.
O bien
- ▶ Deslizar el regulador hacia arriba hasta el nivel de potencia deseado.
O bien

- ▶ Toques en **+** hasta el nivel de potencia deseado.

Reducir el nivel de potencia

- ▶ Toque en la zona de cocción deseada.
 - ▶ Toque en una posición más baja del deslizador.
- O bien
- ▶ Deslizar el regulador hacia abajo hasta el nivel de potencia deseado.
- O bien
- ▶ Toques en **-** hasta el nivel de potencia deseado.

6.5.4 Sistema automático de precalentamiento

Al activar el sistema automático de precalentamiento, la zona de cocción funciona durante un tiempo determinado con la potencia total y se pone después automáticamente de nuevo en la potencia de cocción continua ajustada.

Nivel de potencia (potencia de cocción continua)	Duración del precalentamiento en min:s
1	0:40
2	1:00
3	2:00
4	3:00
5	4:20
6	7:00
7	2:00
8	3:00

Tab. 6.5 Tabla de duraciones de precalentamiento

Activar el sistema automático de precalentamiento

- ▶ Toque en la zona de cocción deseada
- ▶ Ajustar el nivel de potencia
- ▶ Pulsación larga del deslizador **----** en una posición inferior al nivel de potencia 9
- Se activa el sistema automático de precalentamiento.
- Mientras esté activo el sistema automático de precalentamiento, parpadea el nivel de potencia mostrado.
- Transcurrido el tiempo de precalentamiento, la zona de cocción cambia al nivel de potencia que estaba ajustado antes (potencia de cocción continua).

Desactivar anticipadamente el sistema automático de precalentamiento

El sistema automático de precalentamiento se desactiva anticipadamente en el momento en que se ajuste un nivel de potencia más bajo.

- i** Si se aumenta el nivel de potencia para una zona de cocción con el sistema automático de precalentamiento activo, este permanece activo. Se reinicia el tiempo con el nuevo nivel de potencia de cocción continua. Si se reduce el nivel de potencia para la zona de cocción con el sistema automático de precalentamiento activo, este se desactiva.

6.5.5 Función booster de las zonas de cocción

Al activar la función booster, la zona de cocción dispone de la máxima potencia durante un periodo predefinido de tiempo.

- La función booster puede usarse a la vez en todas las zonas de cocción siempre que no se haya ajustado ningún modo de servicio reducido en la gestión de potencia.
- Después de 5 minutos, la zona de cocción cambiará automáticamente de nuevo al nivel de 9 potencia.

- i** Nunca caliente aceite, grasas y similares con la función booster. La base del recipiente se puede sobrecalentar por la elevada potencia.

Activar la función booster para una zona de cocción

- ▶ Toque en **+** con el nivel de potencia 9 activo.
- En el indicador de la zona de cocción aparece P.

Desactivar la función booster



La función booster se desactiva anticipadamente en el momento en que se ajuste otro nivel de potencia.

6.5.6 Función mantenimiento de temperatura de

El mantenimiento de temperatura permite mantener calientes los platos ya cocinados a baja potencia y sin riesgo de que se quemen.

- La duración máxima de la función de mantenimiento de temperatura viene limitada de fábrica a 8 horas.

Activar el nivel de mantenimiento de temperatura

- ▶ Toque en la zona de cocción deseada
- Aparecen las funciones adicionales de las zonas de cocción.
- ▶ Toque en el botón de mantenimiento de temperatura 
- Se activa el nivel de mantenimiento de temperatura.
- En el indicador de la zona de cocción aparece .
- Además de la zona de cocción, se muestra el símbolo de mantenimiento de temperatura .

Desactivar la función mantenimiento de temperatura

- ▶ Toque en la zona de cocción deseada
 - ▶ Toque en el botón de mantenimiento de temperatura 
- O bien
- ▶ Deslizar hasta abajo del todo (nivel de potencia 0)
 - La función mantenimiento de temperatura queda desactivada.

La selección de un nivel de potencia también desactiva la función mantenimiento de temperatura.



6.5.7 Temporizador de zonas de cocción (sistema automático de desconexión)

El sistema automático de desconexión desconecta la zona de cocción seleccionada una vez transcurrido un tiempo preajustado. La función de temporizador puede utilizarse en varias zonas de cocción que estén en funcionamiento (multitimer).

-  Para poder activar la función de temporizador se debe ajustar primero un nivel de potencia para una zona de cocción.





Activar temporizador de zonas de cocción

- ▶ Toque en una zona de cocción
- Se muestran las funciones adicionales de las zonas de cocción.

- Si la zona de cocción seleccionada aún no está activa (= nivel de potencia ) , puede ajustarse ahora un nivel de potencia.
- ▶ Toque en el botón de temporizador 
- En el indicador multifunción que está encima del deslizador aparece una indicación intermitente de tiempo en minutos ().

Ajustar tiempo



- ▶ Ajuste el tiempo deseado:

Instrucción	Aumentar tiempo	Reducir tiempo
Deslizar	 hacia arriba	 hacia abajo
Toque en	 (exactitud de minutos)	 (exactitud de minutos)

Tab. 6.6 Ajustar tiempo

- El símbolo del temporizador  empieza a parpadear.

Iniciar temporizador

- ▶ Toque en el botón del temporizador intermitente 
- El tiempo ajustado comienza a contar.
- Además de la zona de cocción, se muestra el símbolo del temporizador .
- La pantalla del panel de mandos cambia a indicador estándar tras 2 segundos.
- El sistema muestra, 10 segundos antes de que termine de transcurrir el tiempo ajustado, el tiempo restante en una indicación intermitente.
- En los últimos 5 segundos de la cuenta atrás, con cada segundo se emite una señal acústica.

Mostrar tiempo restante

El temporizador de las zonas de cocción está activo y el tiempo comienza a correr:

- ▶ Toque en la zona de cocción
- El tiempo restante se muestra en el indicador multifunción.

Cambiar el temporizador activo

- ▶ Toque en una zona de cocción con temporizador activo
- Se muestra el tiempo restante.
- ▶ Toque en el botón de temporizador 

- El temporizador se detiene.
- Se muestra una indicación intermitente del tiempo restante.
- El sistema cambia al modo de edición de temporizador.
- ▶ Cambie el tiempo ajustado.
- ▶ Confirme el tiempo ajustado e inicie el temporizador.

Multitimer

- ▶ Toque en otra zona de cocción
- Se muestran las funciones adicionales de las zonas de cocción.
- Si la zona de cocción seleccionada aún no está activa (= nivel de potencia □), puede ajustarse ahora un nivel de potencia.
- ▶ Toque en el botón de temporizador 
- En el indicador de 7 segmentos que está encima del deslizador aparece una indicación intermitente de tiempo en minutos (□□□).
- Ahora puede ajustarse el tiempo e iniciarse el temporizador.

Finalizar el temporizador anticipadamente



- ▶ Toque en una zona de cocción con temporizador activo
- Se muestra el tiempo restante.
- ▶ Pulsación larga del botón del temporizador  o bien
- ▶ Pulsación larga en la zona de cocción con temporizador activo
- El temporizador finaliza.
- El sistema cambia al indicador estándar.
- La zona de cocción permanece activa en el nivel de potencia ajustado.

Tiempo transcurrido

- El sistema muestra, 10 segundos antes de que termine de transcurrir el tiempo ajustado, el tiempo restante en una indicación intermitente.
- En los últimos 5 segundos de la cuenta atrás, con cada segundo se emite una señal acústica.
- El indicador de tiempo □□□ y el botón del temporizador  parpadean.
- Transcurrido el tiempo ajustado, la zona de cocción se desactiva automáticamente (= nivel de potencia □).

6.5.8 Función Café

Con la Función Café se controla la preparación de café en una cafetera exprés de forma automática.



-  La Función Café está disponible en las dos zonas de cocción de la izquierda.
-  La cafetera exprés debe ser apta para placas de inducción.

Ajuste del volumen de agua de la cafetera

Para poder usar la Función Café, se debe indicar la cantidad de agua correcta. Los siguientes valores van ajustados de fábrica:

Zona de cocción	Cantidad de llenado
Zona de cocción delantera izquierda (Ø 95 mm)	210 ml
Zona de cocción trasera izquierda (Ø 135 mm)	280 ml

Tab. 6.7 Cantidades preajustadas para la Función Café

-  Calcule el volumen correcto de su cafetera exprés llenando esta hasta el borde inferior de la válvula y vaciándola a continuación en un vaso medidor.
-  Ajuste la cantidad de llenado con la mayor exactitud posible.
-  El intervalo de ajuste posible es de 50-900 ml.

Indicar volumen de llenado

- ▶ Toque en la zona de cocción deseada.
- Se muestran las funciones adicionales de las zonas de cocción.
- ▶ Toque dos veces en el botón de mantenimiento de temperatura 
- En el indicador de la zona de cocción aparece □ intermitente.
- En el indicador del ventilador y en el deslizador aparece durante 2 segundos la cantidad ajustada.
- ▶ Introduzca el volumen de llenado:

Indicación en	Aumentar volumen	Reducir volumen
pasos de 100 ml	deslizar hacia arriba	deslizar hacia abajo
pasos de 10 ml	toque en +	toque en -

Tab. 6.8 Indicar volumen de llenado

- ▶ Pulsación larga en el indicador .
- Se guarda el ajuste y la pantalla del panel de mandos cambia a indicador estándar.



i El ajuste guardado se mantiene hasta el siguiente cambio en el aparato.

Preparación de café

Preparación de la cafetera exprés

- ▶ Llene de agua fría la parte inferior de la cafetera hasta el borde inferior de la válvula.
- ▶ Introduzca el embudo.
- ▶ Rellene con café molido el embudo hasta el borde de manera homogénea.
- El café no debe comprimirse.
- ▶ Enrosque firmemente la parte superior de la cafetera.
- Ambas partes de la cafetera deben estar unidas herméticamente.
- ▶ Coloque la cafetera exprés en la zona de cocción.



Activación de la Función Café

- ▶ Toque en la zona de cocción deseada.
- Se muestran las funciones adicionales de las zonas de cocción.
- ▶ Toque dos veces en el botón de mantenimiento de temperatura .
- En el indicador de la zona de cocción aparece  intermitente.
- En el indicador del ventilador y en el deslizador aparece durante 2 segundos la cantidad ajustada.



Inicio de la función

La función se puede iniciar mientras se muestre la cantidad de llenado en el indicador del ventilador.

- ▶ Toque en el indicador .
- En el indicador multifunción se muestra el tiempo restante calculado.
- La pantalla del panel de mandos cambia a indicador estándar tras 2 segundos.

- Además de la zona de cocción, se muestran el símbolo de mantenimiento de temperatura  y el símbolo del temporizador .

Tiempo transcurrido

- El sistema muestra el tiempo restante en una indicación intermitente 10 segundos antes de que termine el tiempo ajustado.
- En los últimos 5 segundos de la cuenta atrás, con cada segundo se emite una señal acústica.
- El indicador de tiempo  cambia al de nivel de potencia del ventilador.
- Trascurrido el tiempo, la zona de cocción se desactiva automáticamente (= nivel de potencia .

Indicación del tiempo restante

La Función Café está activa y el tiempo comienza a correr:

- ▶ Toque en el indicador .
- El tiempo restante se muestra en el indicador multifunción durante 2 segundos.

Consejos y trucos

El café está preparado demasiado pronto:





- Cantidad de agua de llenado insuficiente.
- Cantidad de agua ajustada excesiva.
- El grado de molienda del café es demasiado grueso (el café puede quedar aguado).
- El agua con que se ha llenado la cafetera está demasiado caliente. Si no se dispone de agua más fría, reduzca ligeramente la cantidad de llenado ajustada.
- El embudo no se ha llenado del todo de café molido.

El café no sube completamente:

- Cantidad de agua de llenado excesiva.
- Cantidad de agua ajustada insuficiente.
- El grado de molienda del café es demasiado fino (el café puede quedar amargo).
- La cafetera exprés no se ha cerrado bien.
- Se ha puesto demasiado café molido o se ha prensado en el embudo.

i El tiempo de preparación puede variar ligeramente de una zona de cocción a otra.

6.5.9 Apagar la zona de cocción

- ▶ Toque en la zona de cocción deseada.
 - ▶ Deslíce el regulador hacia el punto más bajo hasta que aparezca  en el indicador de zona de cocción.
- o bien
- ▶ Pulsación larga de la zona de cocción
 - En el indicador de la zona de cocción aparece .
 - Tras 2 segundos se muestra el indicador estándar.
- o bien
- ▶ Toques en  hasta que aparezca  en el indicador de zona de cocción.

6.6 Dispositivos de seguridad

6.6.1 Dispositivo de seguridad para niños

El dispositivo de seguridad para niños evita que los aparatos se enciendan de forma involuntaria o sin permiso.

- Al encender el aparato, en la pantalla del panel de mandos se ilumina el símbolo de bloqueo .

Activar/desactivar permanentemente el dispositivo de seguridad para niños

(v. „7.2 Opción de menú 2: Dispositivo de seguridad para niños“)

Desactivar el dispositivo de seguridad para niños para cocinar

- ▶ Pulsación larga del botón de bloqueo .
- ▶ Deslizar hacia abajo
- El indicador estándar se enciende y el panel de mandos vuelve a estar activo.

6.6.2 Bloqueo del mando

El bloqueo de mando impide que durante el funcionamiento se modifiquen los ajustes realizados de forma accidental o no autorizada.

- Si el bloqueo de mando está activo, se ilumina el símbolo .
- Las funciones están bloqueadas y los indicadores están oscurecidos (excepción: botón táctil de encendido/apagado).

Activar el bloqueo

- ▶ Pulsación larga del botón de bloqueo .
- La pantalla del panel de mandos se oscurece.
- El botón de bloqueo se ilumina.
- Excepto el botón de encendido y el botón de bloqueo, todas las funciones están desactivadas.

-  Si el bloqueo de mando estaba activado al apagar, ya no lo estará cuando se vuelva a encender el sistema.

Desactivar el bloqueo

- ▶ Pulsación larga del botón de bloqueo .
- El indicador estándar se enciende y el panel de mandos vuelve a estar activo.
- El botón de bloqueo se oscurece.

6.6.3 Bloqueo de limpieza

El bloqueo de limpieza evita que se transmita una orden de forma accidental al limpiar el panel de mandos durante la operación de cocción. Al activarlo, el panel de mandos se bloquea durante 10 segundos. Se visualiza el tiempo restante. Todos los ajustes del aparato se conservan mientras tanto sin modificar.

Activar el bloqueo de limpieza

- ▶ Toque en el botón de limpieza .
- El botón de limpieza se ilumina y el panel de mandos se bloquea, de modo que no es posible hacer ningún ajuste durante 10 segundos.
- En el indicador multifunción aparece el temporizador, que comienza a contar hacia atrás automáticamente.

Desactivar el bloqueo de limpieza

- Una vez transcurrido el tiempo de bloqueo, es posible de nuevo hacer ajustes.
- o bien
- ▶ Pulsación larga del botón de limpieza .
 - El botón de limpieza se oscurece.

6.6.4 Indicador de calor residual

Si una zona de cocción sigue caliente tras la desconexión, todavía se corre peligro de incendio o de sufrir quemaduras.

Mientras aparezca H (indicador de calor residual) para una zona de cocción, no debe tocar la zona ni depositar objetos sensibles al calor sobre esta.

- H se visualiza con el 100 % de intensidad de la luz: temperatura muy alta.
- H se visualiza con el 50 % de intensidad de la luz: temperatura alta.

El indicador se apaga una vez haya transcurrido un tiempo de enfriamiento suficiente (temperatura < 55°C).

6.6.5 Desconexión de seguridad

Extractor de superficie

Transcurridos 120 minutos sin haber indicado o cambiado el nivel de potencia, el extractor de superficie conmuta al modo automático.

Placas de cocción

Cada zona de cocción se desconecta automáticamente tras un tiempo predefinido de funcionamiento sin que se haya modificado el nivel de potencia. Hay tres niveles disponibles para la duración hasta que se produzca la desconexión de seguridad.

- La desconexión de seguridad viene ajustada de fábrica al nivel 2.
- El nivel se puede modificar en el menú del cliente.

Niveles de potencia	Desconexión de seguridad tras h:min		
	Nivel 1	Nivel 2	Nivel 3
I	12:00	8:24	6:00
2	10:00	6:24	4:00
3	9:00	5:12	2:30
4	8:00	4:12	2:00
5	6:00	3:18	1:30
6	4:00	2:12	1:00
7	4:00	2:12	1:00
8	3:00	1:48	0:45
9	2:00	1:18	0:30
P	0:05	0:05	0:05

Tab. 6.9 Desconexión de seguridad con los niveles de potencia

Nivel de mantenimiento de temperatura	Desconexión de seguridad tras h:min		
	Nivel 1	Nivel 2	Nivel 3
	12:00	8:00	4:00

Tab. 6.10 Desconexión de seguridad de los niveles de mantenimiento de temperatura

- ▶ Vuelva a encender la zona de cocción si desea ponerla de nuevo en funcionamiento.

6.6.6 Protección contra sobrecalentamiento

- i** En caso de sobrecalentamiento se reduce la potencia de la placa de cocción o bien se desconecta el aparato por completo.

El aparato está equipado con una protección contra sobrecalentamiento. La protección contra sobrecalentamiento puede activarse si:

- Se calienta el recipiente de cocción sin nada dentro.
- Se calienta aceite o grasa en un nivel de potencia alto.
- Se vuelve a conectar una zona de cocción caliente después de un fallo de corriente.

La protección contra sobrecalentamiento realiza una de las siguientes medidas:

- La función booster activada vuelve al ajuste inicial.
- La función booster P deja de estar disponible.
- Se reduce el nivel de potencia ajustado.
- Se desconecta por completo la placa de cocción.

Tras un tiempo suficiente de enfriamiento, la placa de cocción puede volver a utilizarse con todas sus funcionalidades.

7 Menú del cliente

En el menú del cliente se pueden ajustar determinadas funciones.

- i** Solo se puede acceder al menú si todas las zonas de cocción y el extractor de superficie están inactivos. Además no puede quedar calor residual.

Acceder al menú del cliente

- ▶ Conecte el aparato pulsando el botón de encendido .
- Una vez iniciado correctamente el sistema, aparece en el panel de mandos el indicador estándar.
- ▶ Pulsación larga en el indicador multifunción.
- Se accede al menú y se muestra la primera opción.

Navegar por el menú del cliente

- ▶ Toque en el indicador multifunción
- El sistema cambia a la siguiente opción de menú.
- El sistema adopta y guarda los valores ajustados automáticamente al cambiar a otra opción de menú o al salir del menú.

Salir del menú del cliente

- ▶ Pulsación larga en el indicador multifunción
- Se sale del menú y se visualiza el indicador estándar.

Vista general del menú del cliente

Opción de menú/designación/área de selección	Ajuste de fábrica
1 Volumen de las señales acústicas (0-9)	4
2 Dispositivo de seguridad para niños (encendido/apagado)	Apagado
3 Mostrar vida útil del filtro (reiniciar indicador de servicio del filtro)	
4 Duración de la desconexión retardada (10, 15, 20 min)	20 min
5 Velocidad de reacción de las zonas táctiles (1 lenta, 2 media, 3 rápida)	2
6 Prueba LED	
7 Detección permanente de ollas	Apagado
8 Versión de software/hardware	
9 Desconexión de seguridad (1 larga, 2 media, 3 corta)	2
A Modo Super Simple	Apagado
0 Restablecer ajustes de fábrica	

Tab. 7.1 Vista general del menú del cliente

7.1 Opción de menú 1: Volumen de las señales acústicas

- i** La señal acústica en caso de un aviso de error se emite siempre al volumen máximo sin que sea posible cambiar esto.
- i** El volumen de la señal acústica al encender/apagar es siempre como mínimo el nivel 4.
- i** El volumen ajustado en ese momento se muestra, al acceder a la opción de menú, en el indicador de la zona de cocción posterior izquierdo.

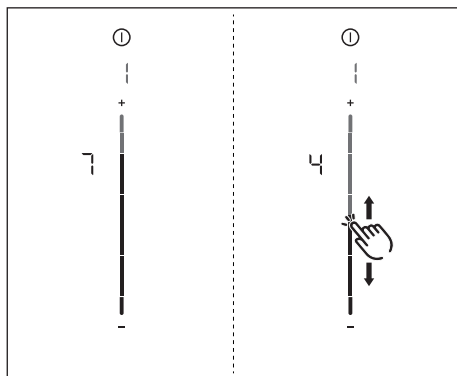



Fig. 7.1 Opción de menú 1: Volumen de las señales acústicas

Ajustar el volumen de la señal acústica:

- ▶ Deslizar  hacia arriba o hacia abajo hasta el volumen deseado.
- ▶ Cambie a otra opción de menú o salga de este.

7.2 Opción de menú 2: Dispositivo de seguridad para niños

- i** Con la opción de menú 2 puede activarse o desactivarse permanentemente el dispositivo de seguridad para niños. Este ajuste se adopta para cada nueva operación de cocción.

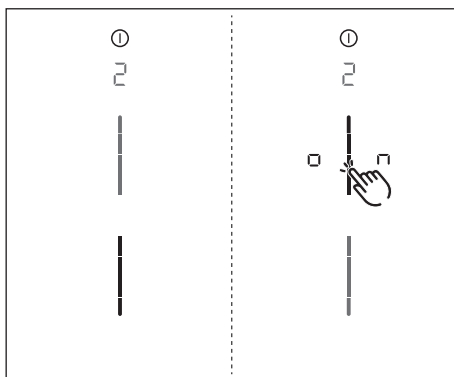





Fig. 7.2 Opción de menú 2: Dispositivo de seguridad para niños

Activación permanente del dispositivo de seguridad para niños

- ▶ Toque en la zona superior del deslizador 
 - Se muestra .
- ▶ Cambie a otra opción de menú o salga de este.
- El dispositivo de seguridad para niños está activado permanentemente.

Desactivación permanente del dispositivo de seguridad para niños

- ▶ Toque en la zona inferior del deslizador 
 - ▶ Cambie a otra opción de menú o salga de este.
- El dispositivo de seguridad para niños está desactivado permanentemente.

7.3 Opción de menú 3: Mostrar vida útil del filtro y reiniciar indicador de servicio del filtro

- i** Al acceder a la opción de menú 3, se muestra automáticamente la vida útil del filtro (solo con modo de recirculación).

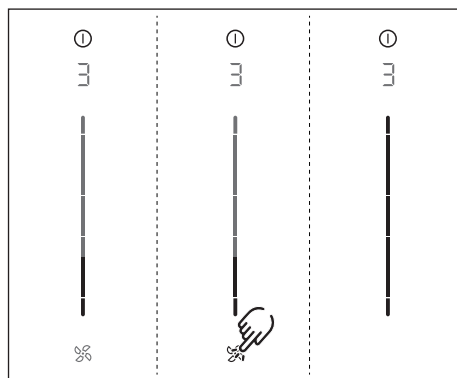



Fig. 7.3 Opción de menú 3: Mostrar vida útil del filtro

Reiniciar Indicador de servicio del filtro:

- ▶ Pulsación larga del botón del ventilador .
- Todos los elementos del deslizador se muestran de nuevo con el brillo al 100 %.
- El indicador de servicio del filtro F deja de mostrarse al encender el extractor de superficie.
- ▶ Cambie a otra opción de menú o salga de este.

7.4 Opción de menú 4: Duración de la desconexión retardada

- i** Con la opción de menú 4 se puede ajustar la duración de la desconexión retardada.

Se puede elegir entre tres modos de funcionamiento:

- 20 minutos
- 15 minutos
- 10 minutos

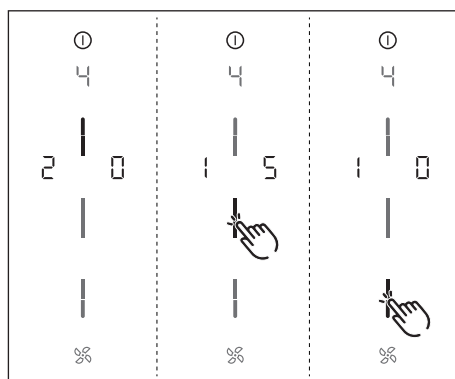



Fig. 7.4 Opción de menú 4: Duración de la desconexión retardada

- Durante 2 segundos se muestra la duración actual.

Seleccionar duración de la desconexión retardada:

- ▶ Toque en la zona del deslizador que se va a seleccionar .
- ▶ Cambie a otra opción de menú o salga de este.

7.5 Opción de menú 5: Velocidad de reacción de las zonas táctiles

i Con la opción de menú 5 se puede seleccionar la velocidad de reacción de las zonas táctiles.

- Velocidad de reacción 1: lenta
- Velocidad de reacción 2: media
- Velocidad de reacción 3: rápida

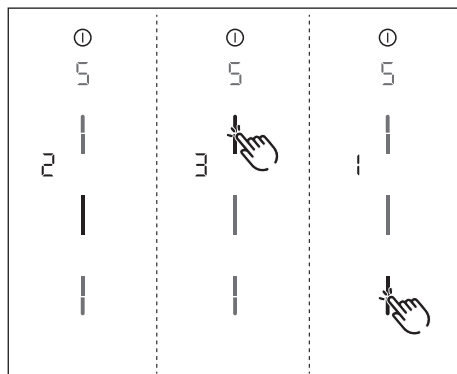

Fig. 7.5 Opción de menú 5: Velocidad de reacción

- Se muestra la velocidad de reacción actual.

Seleccionar velocidad de reacción:

- ▶ Toque en la zona del deslizador que se va a seleccionar **---**
- ▶ Cambie a otra opción de menú o salga de este.

7.6 Opción de menú 6: Prueba LED

i Con la opción de menú 6, puede comprobarse el funcionamiento de todos los LED de las zonas táctiles individuales.

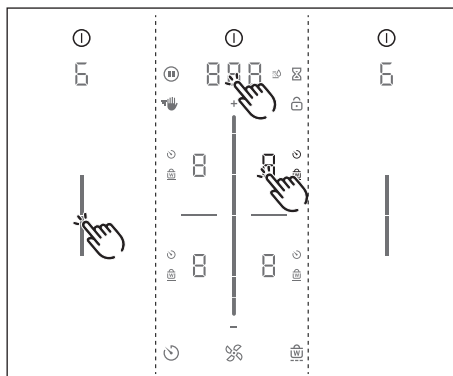

Fig. 7.6 Opción de menú 6: Prueba LED

Iniciar prueba LED

- ▶ Toque en la zona del deslizador **---**
- Todos los indicadores se muestran con la intensidad de luz al 50 %.
- ▶ Toque en un indicador cualquiera.
- El indicador seleccionado se muestra con la intensidad de luz al 100 % durante un segundo.
- Es posible comprobar cualquier otro indicador mediante un toque.

Finalizar prueba LED

- Tras 5 segundos sin realizar ninguna acción, la prueba LED finaliza automáticamente.
- bien
- ▶ Pulsación larga en el indicador multifunción.
- La prueba LED finaliza.
- ▶ Cambie a otra opción de menú o salga de este.

7.7 Opción de menú 7: Detección permanente de ollas

i Con la opción de menú 7 puede activarse o desactivarse permanentemente la detección de ollas.

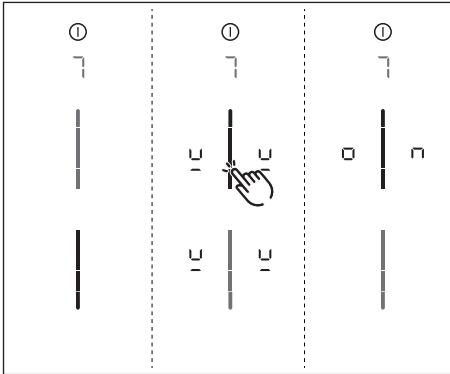

Fig. 7.7 Opción de menú 7: Detección permanente de ollas

Activar detección permanente de ollas

- ▶ Toque en la zona superior del deslizador
- El símbolo de la detección de ollas se muestra en todas las zonas de cocción durante un segundo.
- Se muestra .
- ▶ Cambie a otra opción de menú o salga de este.

Desactivar detección permanente de ollas

- ▶ Toque en la zona inferior del deslizador
- ▶ Cambie a otra opción de menú o salga de este.

7.8 Opción de menú 8: Mostrar versión de software/hardware

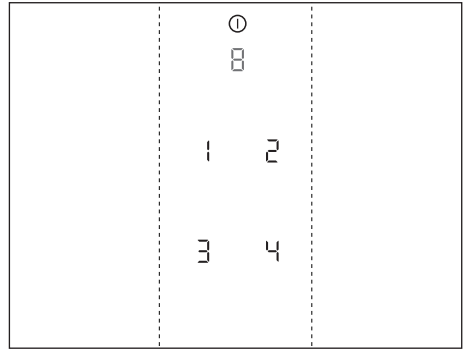

Fig. 7.8 Opción de menú 8: Versión de software/hardware

- La versión de software/hardware se muestra en los cuatro indicadores de 7 segmentos de las zonas de cocción.
- ▶ Cambie a otra opción de menú o salga de este.

7.9 Opción de menú 9: Desconexión de seguridad

i Con la opción de menú 9 se puede seleccionar el intervalo de tiempo (nivel) para la desconexión automática de seguridad de las zonas de cocción.

- Nivel 1: intervalo largo para la desconexión de seguridad
- Nivel 2: intervalo medio para la desconexión de seguridad
- Nivel 3: intervalo corto para la desconexión de seguridad

(véase „6.6.1 Dispositivo de seguridad para niños“)

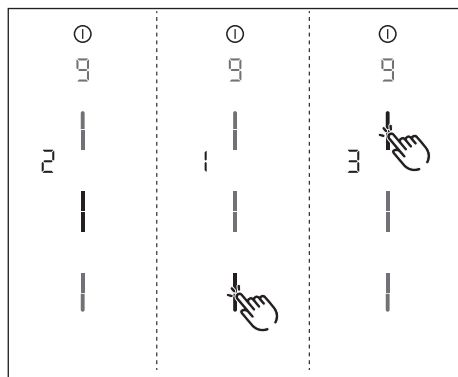

Fig. 7.9 Opción de menú 9: Desconexión de seguridad

- Se muestra el nivel actual.

Seleccionar nivel:

- ▶ Toque en la zona superior del deslizador que se va a seleccionar
- ▶ Cambie a otra opción de menú o salga de este.

7.10 Opción de menú A: Modo Super Simple

i En el modo Super Simple, algunas funciones adicionales están desactivadas y no se muestran sus indicadores.

Las siguientes funciones adicionales se desactivan en el modo Super Simple:

- Temporizador de zonas de cocción
- Alarma de tiempo corto (temporizador)
- Bloqueo de limpieza
- Bloqueo del mando
- Función mantenimiento de temperatura
- Función de pausa

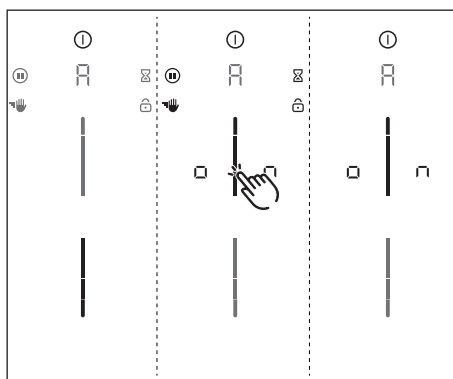

Fig. 7.10 Opción de menú A: Modo Super Simple

Activar modo Super Simple

- ▶ Toque en la zona superior del deslizador
- Los indicadores de las funciones adicionales que se van a desactivar parpadean y se desvanecen.
- Se muestra .
- ▶ Cambie a otra opción de menú o salga de este.
- Las funciones adicionales permanecen desactivadas y no se muestran.

7.11 Opción de menú 0: Restablecer ajustes de fábrica

i Con la opción de menú 0, se devuelven todos los ajustes del menú del cliente a los ajustes de fábrica.

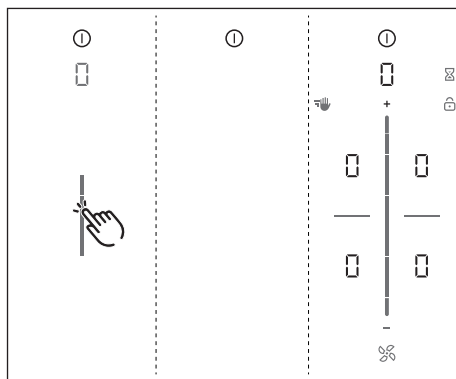

Fig. 7.11 Opción de menú 0: Ajustes de fábrica

Restablecer ajustes de fábrica (Reset)

- ▶ Pulsación larga del deslizador
- Se inicia el reset
- Se reinicia el aparato
- El reset habrá concluido cuando se muestre el indicador estándar.

8 Limpieza y cuidados

- ▶ Tenga en cuenta todas las advertencias e indicaciones de seguridad (véase „2 Seguridad“).
- ▶ Asegúrese de que la placa de cocción y el extractor de superficie estén completamente desconectados y se hayan enfriado antes de proceder a la limpieza y cuidados periódicos para evitar posibles daños corporales (véase „6 Funciones y uso“).
- La limpieza y cuidados periódicos aseguran una vida útil larga y un funcionamiento óptimo.
- ▶ Respete los siguientes ciclos de limpieza y cuidados:

Componente	Ciclo de limpieza
Panel de mandos	Inmediatamente después de ensuciarse
Placa de cocción	Inmediatamente después de ensuciarse y a fondo semanalmente con productos limpiadores para vitrocerámica de uso comercial
Extractor de superficie	Semanalmente
Tobera de entrada y filtro de acero inoxidable	Tras cocinar platos con alto contenido de grasa; como mínimo una vez a la semana, cuando el indicador del nivel del ventilador muestre F ₁ a mano o en el lavavajillas (a 65 °C como máx.); ¡limpiar las superficies de acero inoxidable siempre en el sentido de pulido!
Carcasa de conducción del aire	Cada 6 meses o al cambiar el filtro de carbón activo
Filtro de carbón activo (solo con recirculación)	Cambiar en caso de olores, si disminuye la potencia de extracción o si el indicador de nivel del ventilador muestra F ₁ austauschen

Tab. 8.1 Ciclos de limpieza

8.1 Productos de limpieza

- i** Los productos de limpieza agresivos y las bases de ollas abrasivas pueden dañar la superficie y hacer que aparezcan manchas oscuras.

Para la limpieza de la placa de cocción necesitará una rasqueta de vitrocerámica especial y unos productos de limpieza adecuados.

- ▶ No emplee nunca limpiadores de vapor, estropajos duros, productos abrasivos o químicos de limpieza agresivos (p. ej. sprays para hornos).
- ▶ Tenga en cuenta que el producto de limpieza no debe contener en ningún caso arena, carbonato sódico, ácidos, álcalis o cloruros.

Para tobera de entrada y filtro de grasa

- ▶ No utilice productos limpiadores agresivos que contengan ácidos o álcalis.

8.2 Cuidados de la placa de cocción y el extractor de superficie

- ▶ No use la placa de cocción como superficie para trabajar o depositar objetos.
- ▶ No empuje ni arrastre recipientes sobre la placa de cocción.
- ▶ Levante siempre las ollas y sartenes.
- ▶ Mantenga limpios la placa de cocción y el extractor de superficie.
- ▶ Elimine inmediatamente cualquier tipo de suciedad.
- ▶ Emplee únicamente recipientes de cocción adecuados para vitrocerámicas (véase „5 Descripción del aparato“).

8.3 Limpieza de la placa de cocción

- i** Antes de poner el extractor de superficie en funcionamiento, debe haberse montado la tobera de entrada para que no sean aspirados objetos pequeños y ligeros como p. ej. paños o papel de cocina.

- ▶ Asegúrese de que la placa de cocción está apagada (véase „6 Funciones y uso“).
- ▶ Espere hasta que las zonas de cocción estén frías.

- ▶ Elimine todas las acumulaciones de suciedad y los restos de alimentos de mayor tamaño de la placa de cocción con una rasqueta de vitrocerámica.
- ▶ Vierta el producto de limpieza sobre la placa de cocción fría.
- ▶ Frote el producto de limpieza con papel de cocina o un paño limpio.
- ▶ Enjuague la placa de cocción con un paño mojado.
- ▶ Frote la placa de cocción con un paño limpio para secarla.

Si la placa de cocción está caliente:

- ▶ Retire inmediatamente los restos fundidos adheridos de plástico, papel de aluminio, azúcar o comidas que contengan azúcar de la zona de cocción caliente con una rasqueta de vitrocerámica para evitar que se quemen.

Suciedad intensa

- ▶ Elimine la suciedad intensa y las manchas (manchas de cal, manchas de brillo perlado) con productos de limpieza con la placa de cocción todavía tibia.
- ▶ Ablande los alimentos que han rebosado con un paño mojado.
- ▶ Elimine los restos de suciedad con la rasqueta de vitrocerámica.
- ▶ Elimine inmediatamente las semillas, migas y similares que caigan sobre la placa de cocción durante las tareas de cocina habituales para evitar que rayen la superficie.

Los cambios de color y los brillos no suponen ningún daño o deterioro de la placa de cocción. El funcionamiento de la placa de cocción y la estabilidad de la vitrocerámica no se ven afectados por ellos.

Los cambios de color de la placa de cocción se producen por residuos que no se han retirado y se han quemado sobre la superficie.

Los brillos aparecen por la fricción de la base de la olla, especialmente si se usan recipientes con base de aluminio o productos limpiadores inadecuados. Son difíciles de eliminar.

8.4 Limpieza del extractor de superficie

La tobera de entrada y el filtro de grasa de acero inoxidable absorben las partículas grasas de los vapores de cocción.

- ▶ Asegúrese de que la placa de cocción y el extractor de superficie están apagados (véase „6 Funciones y uso“).
- ▶ Espere hasta que en el indicador de ventilación muestre □ anzeigt.
- ▶ Limpie el extractor de superficie de acuerdo con los ciclos de limpieza.
- ▶ Limpie las superficies del sistema de extracción al exterior con un paño suave humedecido y lavavajillas, o con un producto limpiacristales suave.
- ▶ Reblandezca la suciedad que se haya secado sobre las superficies con un paño húmedo (¡no rascar!).

Retirar la tobera de entrada

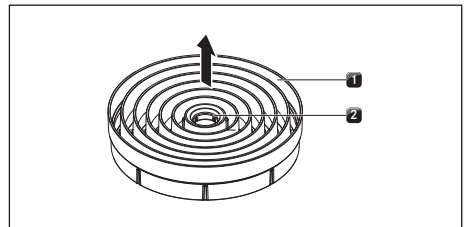

Fig. 8.1 Retirar la tobera de entrada

- [1] Tobera de entrada
- [2] Orificio de agarre

Requisito:

El indicador del nivel del ventilador muestra □ an.

- ▶ Sujete con un dedo la tobera de entrada [1] por el orificio de agarre [2].
- ▶ Tire hacia arriba de la tobera de entrada [1] para sacarla.

Retirar el filtro de grasa de acero inoxidable

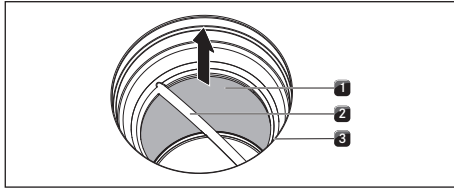

Fig. 8.2 Desmontar el filtro de grasa de acero inoxidable

- [1] Filtro de grasa de acero inoxidable
- [2] Asa de agarre
- [3] Abertura de entrada

- ▶ Sujete el filtro de grasa de acero inoxidable por el asa de agarre [2].
- ▶ Tire del filtro de grasa de acero inoxidable [1] hacia arriba para sacarlo de la abertura de aspiración [3].

8.4.1 Limpieza de la tobera de entrada y del filtro de grasa de acero inoxidable

- i** Cuando ya no sea posible limpiar el filtro de grasa de acero inoxidable completamente, este deberá sustituirse (véase „1 Garantía, servicio técnico, piezas de repuesto, accesorios“).

Limpieza a mano

- ▶ Utilice productos de limpieza desengrasantes.
- ▶ Lave la tobera de entrada y el filtro de grasa de acero inoxidable con agua caliente.
- ▶ Limpie la tobera de entrada y el filtro de grasa de acero inoxidable con un cepillo suave.
- ▶ Enjuague bien la tobera de entrada y el filtro de grasa de acero inoxidable tras su limpieza.

Limpieza en el lavavajillas

- ▶ Elimine los restos gruesos de alimentos del filtro de grasa de acero inoxidable.
- ▶ Lave la tobera de entrada y el filtro de grasa de acero inoxidable en un programa de lavado a 65 °C como máximo.

- i** Para evitar que entre humedad por goteo en el aparato se recomienda sacudir bien la tobera al sacarla del lavavajillas y, si fuera necesario, secarla con un paño de cocina.

8.4.2 Montaje de los componentes

Colocar el filtro de grasa de acero inoxidable

- ▶ Sujete el filtro de grasa de acero inoxidable por el asa de agarre [2].
- ▶ Coloque el filtro de grasa de acero inoxidable [1] en la abertura de entrada [3]. No está previsto ni es necesario que quede enclavado.

Colocar la tobera de entrada

- ▶ Coloque la tobera de entrada en la abertura de entrada.
- ▶ Preste atención a la posición correcta.

8.4.3 Eliminar líquidos del aparato

Los líquidos que llegan al aparato a través de la abertura de entrada son recogidos en el filtro de grasa de acero inoxidable (hasta 150 ml) y en la carcasa de conducción del aire. Proceda del siguiente modo:

- ▶ Apague el ventilador y desactive la desconexión retardada (véase „6 Funciones y uso“).
- ▶ Desmonte la tobera de entrada y el filtro de grasa de acero inoxidable (véase „8 Limpieza y cuidados“).
- ▶ Vacíe el filtro de grasa de acero inoxidable.
- ▶ Compruebe si se ha acumulado líquido en la base de la carcasa de conducción del aire.
- ▶ En caso necesario, pase una esponja o un paño por la base de la carcasa a través de la abertura de entrada para absorber el líquido.
- ▶ Limpie la carcasa de conducción del aire (véase „8.5 Limpieza de la carcasa de conducción del aire“).
- ▶ Conecte el extractor de superficie como mínimo al nivel de potencia 5 para secar el filtro de olores y las piezas del conducto.
- Transcurridos 120 minutos, el extractor de superficie conmuta automáticamente a la desconexión retardada (véase „5 Descripción del aparato“).

8.5 Limpieza de la carcasa de conducción del aire

En la superficie de la carcasa de conducción del aire pueden depositarse residuos de grasa o de cal de los vapores de cocción. Por este motivo, periódicamente es necesario realizar una limpieza a fondo.

La carcasa de conducción del aire se encuentra por debajo de la placa de cocción, en el armario inferior.

Apertura de la carcasa de conducción del aire

- ▶ Asegúrese de que la placa de cocción y el extractor de superficie están apagados (véase „6 Funciones y uso“).
- ▶ Espere hasta que en el indicador del nivel del ventilador muestre \square anzeigt.
- ▶ Desmonte la tobera de entrada y el filtro de grasa de acero inoxidable.
- ▶ Desde el interior de la abertura de entrada, tire de la trampilla para el cambio del filtro para sacarla por la abertura de la carcasa del filtro (sobre cómo retirar la trampilla para el cambio del filtro, véase fig. 8.4).

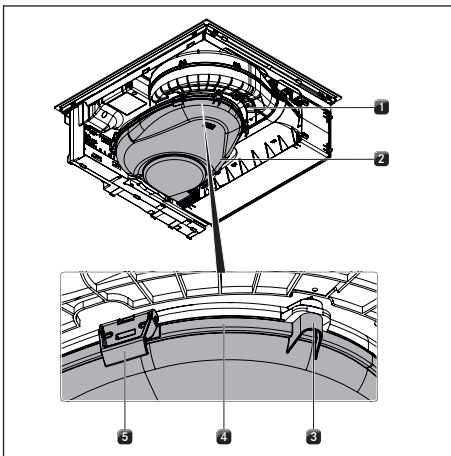

Fig. 8.3 Carcasa de conducción del aire

- [1] Carcasa de conducción del aire
- [2] Base de la carcasa
- [3] Pivote de centrado
- [4] Ranura de junta
- [5] Bloqueo

- ▶ Sujete con una mano la base de la carcasa [2].
- ▶ Abra los 6 bloqueos [5] repartidos por el contorno.
- ▶ Retire la base de la carcasa [2].
- ▶ Limpie la carcasa de conducción del aire [1] y la base de la carcasa [2] con un producto de limpieza suave.

Cierre de la carcasa de conducción del aire

- ▶ Sitúe la base de la carcasa [2] con ayuda de los 3 pivotes de centrado [3] distribuidos por el contorno debajo de la carcasa de conducción del aire [1].
- ▶ Presione la base de la carcasa [2] hacia arriba para encajarla en la ranura de junta [4].
- ▶ Cierre los 6 bloqueos [5].
- ▶ Compruebe que la base de la carcasa está colocada correctamente.
- ▶ Por el interior de la abertura de entrada, encaje a presión hasta el tope la trampilla para el cambio del filtro en la abertura de la carcasa (véase fig. 8.10).
- ▶ Compruebe que la trampilla para el cambio del filtro está colocada correctamente.
- ▶ Coloque el filtro de grasa de acero inoxidable y la tobera de entrada.

8.6 Sustitución del filtro de carbón activo

Solo si el extractor de superficie funciona en modo de recirculación, además del filtro de grasa de acero inoxidable, se utiliza también un filtro de carbón activo. El filtro de carbón activo captura las partículas de olor liberadas al cocinar.

- i** El filtro de carbón activo deberá cambiarse cuando el indicador del ventilador muestre F (indicador de servicio del filtro). Puede comprar filtros de carbón activo PUAKEF en su distribuidor o en BORA a través de su página web www.bora.com/filter.

- ▶ Asegúrese de que la placa de cocción y el extractor de superficie están apagados (véase „6 Funciones y uso“).
- ▶ Espere hasta que en el indicador del nivel del ventilador muestre \square angezeigt wird.

Desmontaje del filtro de carbón activo

- ▶ Desmonte la tobera de entrada y el filtro de grasa de acero inoxidable.

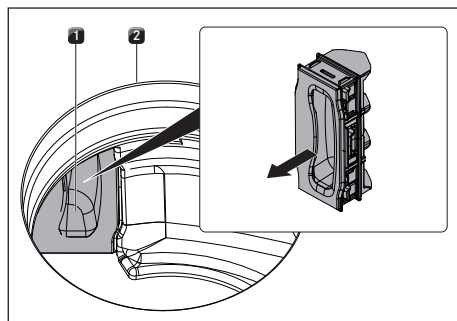

Fig. 8.4 Retirar la trampilla para el cambio del filtro

- [1] Trampilla para el cambio del filtro
- [2] Abertura de entrada

- ▶ Desde dentro de la abertura de entrada [2], tire de la trampilla para el cambio del filtro [1] para sacarla por la abertura de la carcasa del filtro.

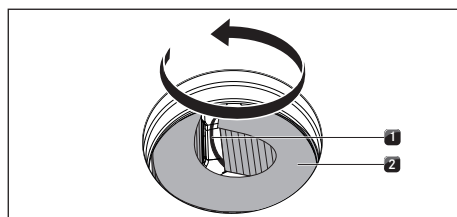

Fig. 8.5 Extracción del filtro de carbón activo de su carcasa

- [1] Trabilla
- [2] Filtro de carbón activo

- ▶ Agarre el filtro de carbón activo [2] por su trabilla [1] y tire de él todo lo posible para sacarlo por la abertura de la carcasa del filtro.

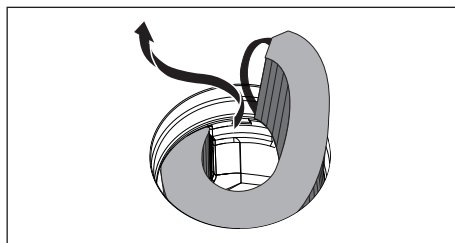

Fig. 8.6 Extracción del filtro de carbón activo de la abertura de entrada

- ▶ Agarre el extremo del filtro de carbón activo, tire de él hacia arriba y sáquelo por completo de la abertura de entrada mediante un movimiento de giro a la izquierda.

Colocación del filtro de carbón activo

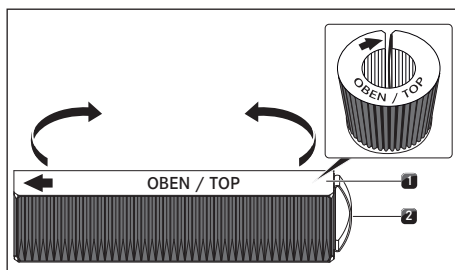

Fig. 8.7 Filtro de carbón activo

- [1] Filtro de carbón activo
- [2] Trabilla

- ▶ Retire el embalaje del filtro de carbón activo [1].
- ▶ Oriente correctamente el filtro de carbón activo de acuerdo con los símbolos impresos (flecha a la izquierda, trabilla [2] a la derecha).
- ▶ Sujete el filtro de carbón activo por ambos extremos.
- ▶ Forme un cilindro con el filtro de carbón activo, de modo que ambos extremos del filtro queden uno frente a otro.

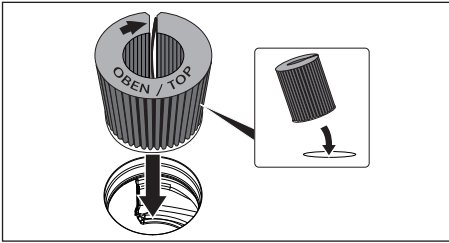

Fig. 8.8 Colocación del filtro de carbón activo en la abertura del extractor

- ▶ Incline el filtro de carbón activo ligeramente hacia sí y colóquelo en la abertura de entrada.
- ▶ Introduzca el extremo izquierdo del filtro en la abertura de la carcasa del filtro.

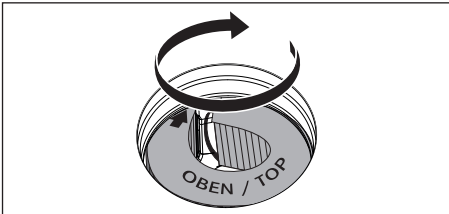

Fig. 8.9 Colocación del filtro de carbón activo en la posición final

- ▶ Inserte hasta el tope el filtro de carbón activo en la carcasa del filtro (puede hacerlo paso a paso empujando con el dedo las láminas del filtro).
- El filtro de carbón activo estará colocado en su posición final cuando haya sido introducido por completo en la carcasa.

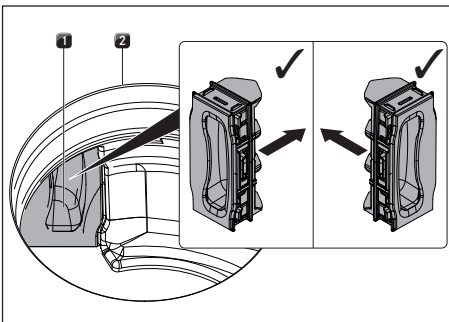

Fig. 8.10 Colocación de la trampilla para el cambio del filtro

- [1] Trampilla para el cambio del filtro
- [2] Abertura de entrada

- ▶ Por el interior de la abertura de entrada, encaje a presión hasta el tope la trampilla en la abertura de la carcasa del filtro.
- ▶ Compruebe que la trampilla para el cambio del filtro está colocada correctamente.
- ▶ Coloque el filtro de grasa de acero inoxidable y la tobera de entrada.
- ▶ Reinicie el indicador de servicio del filtro (véase „7.3 Opción de menú 3: Mostrar vida útil del filtro y reiniciar indicador de servicio del filtro“).

9 Solución de averías

i A menudo, las averías y fallos que pueden producirse en el uso diario puede solucionarlos usted mismo. De este modo, ahorrará tiempo y costes, ya que no tendrá que llamar al servicio de atención al cliente.

► Tenga en cuenta todas las advertencias e indicaciones de seguridad (véase „2 Seguridad“).

Situación de funcionamiento	Causa	Corrección
La placa de cocción o el ventilador no se puede encender.	El disyuntor o el fusible automático de la instalación de la vivienda está defectuoso.	Sustituir disyuntor. Conectar de nuevo los fusibles automáticos.
	El disyuntor/fusible automático se dispara varias veces.	Ponerse en contacto con el equipo de BORA Service.
	El suministro de corriente se ha interrumpido.	Encargar a un electricista profesional la revisión del suministro de corriente.
Se producen olores al utilizar el nuevo extractor de superficie.	Este es un fenómeno normal en aparatos nuevos de fábrica.	Los olores desaparecen después de algunas horas de funcionamiento.
En el indicador de la zona de cocción se muestra $\underline{\quad}$.	No hay ningún recipiente o hay un recipiente no apropiado sobre la zona de cocción.	Utilizar un recipiente de cocción adecuado. Seleccionar un recipiente con el tamaño adecuado para la zona de cocción (véase „5.4 Principio de funcionamiento de la placa de inducción“).
El símbolo del candado es más brillante que el resto de indicaciones.	El dispositivo de seguridad para niños está activado.	Desconectar el dispositivo de seguridad para niños (véase „6.6.1 Dispositivo de seguridad para niños“).
Una zona de cocción o toda la placa de cocción se apagan automáticamente.	Excedida la duración máxima de funcionamiento para una zona de cocción.	Volver a poner en funcionamiento la zona de cocción.
La función booster se interrumpe automáticamente antes de tiempo.	Se ha activado la protección contra sobrecalentamiento.	Véase „6.6.6 Protección contra sobrecalentamiento“.
El ventilador de refrigeración de la placa de cocción sigue en marcha tras la desconexión.	El ventilador de refrigeración seguirá funcionando hasta que se haya enfriado la placa de cocción.	Esperar hasta que el ventilador de refrigeración se apague automáticamente.
La potencia de extracción del extractor de superficie ha empeorado.	Se ha acumulado mucha suciedad en el filtro de grasa.	Limpiar o sustituir el filtro de grasa.
	Se ha acumulado mucha suciedad en el filtro de carbón activo (solo con PURSU).	Colocar el nuevo filtro de carbón activo (véase „8.6 Sustitución del filtro de carbón activo“).
	Hay algún objeto en la carcasa de conducción del aire (p. ej. una bayeta).	Retirar el objeto.
E se muestra en el indicador del ventilador.	Home-In no habilitada	Abrir ventana
	El dispositivo de seguridad está defectuoso.	Ponerse en contacto con el equipo de BORA Service.
E $\overline{\text{E}}$ se muestra en la zona de cocción.	Se ha activado la protección contra sobrecalentamiento.	Véase „6.6.1 Dispositivo de seguridad para niños“.

Situación de funcionamiento	Causa	Corrección
E03 se muestra. E en el indicador del ventilador, 03 en las zonas de cocción traseras.	Objeto en el panel de mandos	Retirar el objeto del panel de mandos
	Suciedad en el panel de mandos.	Limpiar el panel de mandos.
E8 se muestra en el indicador del ventilador.	Uso de un interruptor de contacto de ventana separador de fases.	Abrir ventana.
	El extractor de superficie tiene algún defecto o se ha soltado una conexión de cable	Ponerse en contacto con el equipo de BORA Service
F se muestra en el indicador del ventilador (solo con PURSU).	Se ha consumido la vida útil del filtro de carbón activo.	Colocar el nuevo filtro de carbón activo (véase „8.6 Sustitución del filtro de carbón activo“).

Tab. 9.1 Solución de averías

Averías y fallos no descritos:

- ▶ Desconecte el aparato.
- ▶ Póngase en contacto con el equipo de BORA Service (véase „12 Garantía, servicio técnico, piezas de repuesto, accesorios“) y comuníquelo el número de error indicado y el tipo de aparato.

10 Montaje

- ▶ Tenga en cuenta todas las advertencias e indicaciones de seguridad (véase „2 Seguridad“).
- ▶ Tenga en cuenta las instrucciones del fabricante incluidas en el suministro.

10.1 Instrucciones generales de montaje

- i** El cable de alimentación debe estar disponible in situ.
- i** El aparato no debe montarse sobre equipos de refrigeración, lavavajillas, fogones, hornos, o lavadoras y secadoras.
- i** La superficie de apoyo de las encimeras y los listones de acabado debe estar hecha de material resistente al calor (hasta aprox. 100 °C).
- i** Las zonas de corte de las encimeras deben sellarse con los medios adecuados para evitar la humedad, y equiparse, en caso dado, con un desacoplamiento térmico.
- i** El extractor de superficie integrado no se puede poner en funcionamiento con otras placas de cocción.

Instrucciones generales de montaje para placas de cocción

- i** Para mantener de forma duradera el rendimiento de las placas de cocción se debe procurar una ventilación suficiente por debajo de las placas de cocción.
- i** Si el aire caliente que hay debajo de las placas de cocción no puede salir, estas pueden sobrecalentarse o su rendimiento puede verse afectado.

i En caso de sobrecalentamiento de una placa de cocción, se reduce automáticamente la potencia o la placa de cocción se desconecta por completo (véase „6.6.6 Protección contra sobrecalentamiento“).

i Si se ha previsto una regleta protectora de cables por debajo de los aparatos (base intermedia), esta no debe impedir un paso de aire suficiente.

- ▶ Procure un paso de aire suficiente por debajo de la placa de cocción.

10.1.1 Funcionamiento simultáneo del extractor de superficie en la variante de extracción y una unidad de combustión dependiente del aire ambiente

i Al planificar la conducción de salida del aire deberán tenerse en cuenta las disposiciones y normativas nacionales y regionales.

i Debe garantizarse una entrada de aire suficiente.

Las unidades de combustión dependientes del aire ambiente (p. ej., calefactores de gas, aceite, madera o carbón, o calentadores de agua) toman el aire de combustión de la habitación de instalación y conducen los gases de escape por un sistema de salida al exterior (p. ej., una chimenea). Si se utiliza el extractor de superficie en modo de extracción, se toma aire ambiente de la habitación de instalación, así como de las habitaciones contiguas. Ante una entrada insuficiente de aire, se produce una presión negativa. Los gases tóxicos de la chimenea o del canal de subida se aspiran de vuelta a las habitaciones de la vivienda.

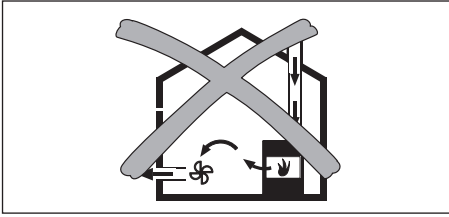

Fig. 10.1 Instalación de la extracción al exterior – no admisible

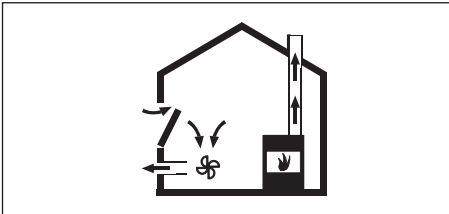

Fig. 10.2 Instalación de la extracción al exterior – correcta

- ▶ Si el extractor de superficie se instala en la misma sala donde se encuentra una unidad de combustión operativa, asegúrese de que:
 - La presión negativa sea como máximo de 4 Pa (4×10^{-5} bar).
 - Se utilice un dispositivo de seguridad (p. ej., interruptores de contacto de ventana, detectores de presión negativa) que garantice una entrada suficiente de aire limpio.
 - La extracción al exterior no sea por una chimenea usada para evacuar los gases de escape de aparatos accionados por gas u otros combustibles.
 - El montaje sea comprobado y aprobado por un técnico autorizado (p. ej., un deshollinador).

i Si el extractor de superficie se utiliza exclusivamente en modo de recirculación, es posible el funcionamiento con una unidad de combustión abierta sin medidas adicionales de seguridad.

10.2 Volumen de suministro

Volumen de suministro PURSA, PURSU	Cantidad
Placa de cocción con extractor de superficie integrado	1
Tobera de entrada	1
Filtro de grasa de acero inoxidable	1
Instrucciones de uso y montaje	1
Cinta selladora	1
Juego de placas de compensación de altura	1
Bolsa de piezas pequeñas para el montaje	1
Volumen de suministro adicional PURSU	
Filtro de carbón activo	1
Plantilla para el recorte del panel trasero	1

Tab. 10.1 Volumen de suministro

Comprobación del volumen de suministro

- ▶ Compruebe que el volumen de suministro esté completo y sin daños.
- ▶ Informe inmediatamente al Servicio de Atención al Cliente de BORA si faltan piezas en el envío o si hay piezas dañadas.
- ▶ No monte en ningún caso piezas dañadas.
- ▶ Elimine el embalaje de transporte de forma adecuada (véase „11 Puesta fuera de servicio, desmontaje y desecho“).

10.3 Herramientas y medios auxiliares

Para un correcto montaje de la placa de cocción se necesitan, entre otras, las siguientes herramientas especiales:

- Sierra de calar o serrucho
- Plantilla de perforación para el recorte del panel trasero PURU (incluida en el volumen de suministro)
- Destornillador Torx 20
- Silicona negra de sellado resistente al calor

10.4 Guía de montaje

10.4.1 Especificación de distancias de seguridad

► Respete las distancias de seguridad especificadas.

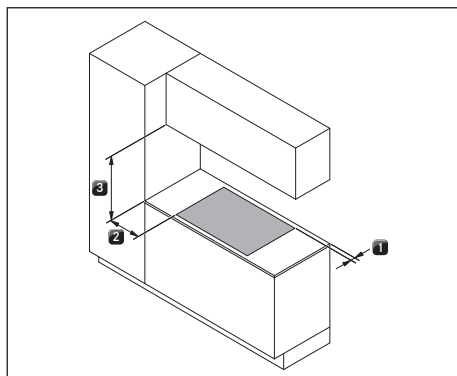

Fig. 10.3 Especificación de distancias de seguridad

- [1] Distancia mínima de 50 mm por detrás entre el recorte de la encimera y el borde trasero de la encimera.
- [2] Distancia mínima de 300 mm a izquierda y derecha desde el recorte de la encimera hasta el armario contiguo o una pared de la habitación.
- [3] Distancia mínima de 600 mm entre la encimera y el armario superior. Se recomiendan 1000 mm de distancia mínima por motivos ergonómicos.

10.4.2 Medidas mínimas de los muebles S Pure (PURSA, PURSU)

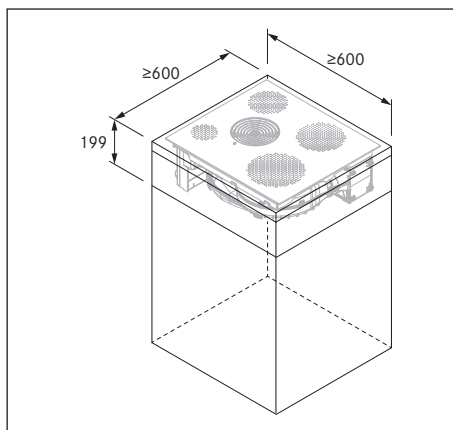

Fig. 10.4 Medidas mínimas de los muebles S Pure

10.5 Recorte de la encimera

i La medida mínima de 50 mm del borde delantero de la encimera hasta el recorte de la encimera es una recomendación de BORA.

- Prepare el recorte de la encimera teniendo en cuenta las medidas del recorte proporcionadas.
- Asegúrese de que se realiza un sellado correcto de las superficies del recorte de la encimera.
- Siga las indicaciones del fabricante de la encimera.

10.5.1 Medidas del recorte S Pure (PURSA, PURSU)

Montaje enrasado S Pure (PURSA, PURSU)

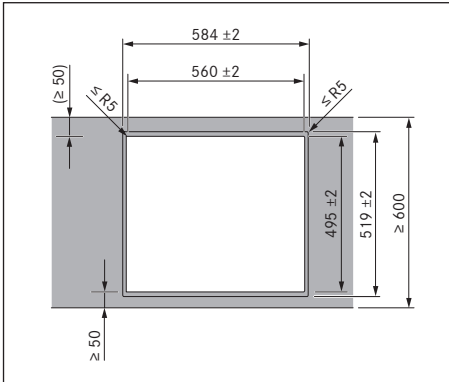

Fig. 10.5 Medidas del recorte para montaje enrasado

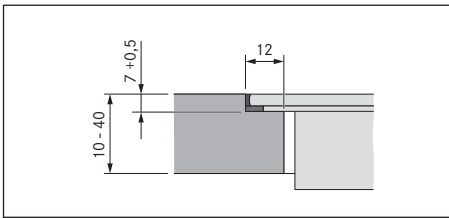

Fig. 10.6 Medida del rebaje para un montaje enrasado

Montaje superpuesto S Pure (PURSA, PURSU)

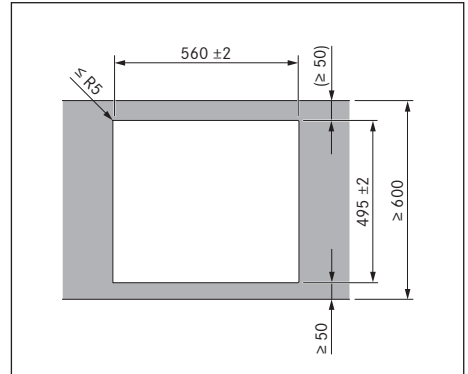

Fig. 10.7 Medidas del recorte para montaje superpuesto

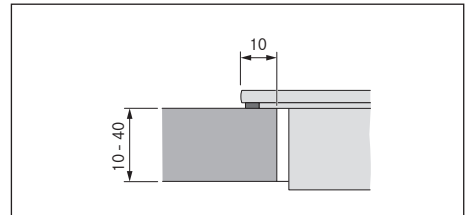

Fig. 10.8 Medida del apoyo para montaje superpuesto

10.6 Instalación del aparato en la variante de extracción al exterior (PURSA)

- i** Al planificar la conducción de salida del aire deberán tenerse en cuenta las disposiciones y normativas nacionales y regionales.
- i** Debe garantizarse una entrada de aire suficiente.
- i** El aire de extracción debe conducirse hacia el exterior por los conductos de extracción correspondientes.

- i** La sección mínima de los conductos de salida debe ser de 176 cm², lo que corresponde a un tubo redondo de 150 mm de diámetro o al sistema de conductos BORA Ecotube.
- i** Por norma general, con el ventilador integrado se puede hacer un trazado de hasta 6 metros de conducto con seis codos de 90°, 8 metros con cuatro codos de 90°, o bien 10 metros con dos codos de 90°.
- i** Incompatible con ventiladores de la serie BORA Universal.
- i** Encontrará las notas para el proyecto de instalación de los conductos de extracción en el manual de proyección BORA.

10.6.1 Preparación de los muebles de cocina para la variante con extracción al exterior

- Retire en la medida de lo posible los travesaños existentes del mueble de la zona de recorte de la encimera.
- Con encimeras delgadas se debe disponer de un soporte suficientemente rígido en el módulo.
- El panel trasero del armario inferior debe adaptarse para el conducto de extracción.
- Entre el panel trasero del módulo y el mueble contiguo o una pared de la habitación se debe dejar una distancia mínima de 120 mm para el conducto de extracción.
- No es necesaria una base intermedia debajo de la placa de cocción. Si se ha planificado una regleta protectora de cables (base intermedia), se deberá tener en cuenta lo siguiente:
 - Estará sujeta de tal forma que se pueda extraer desde abajo para trabajos de mantenimiento
 - Para una aireación suficiente de la placa de cocción deberá respetarse una distancia mínima de 15 mm al borde inferior de esta.
- Los cajones y estantes del armario inferior deben ser extraíbles.
- Según la situación de montaje, puede ser necesario recortar algún cajón del armario inferior para un montaje correcto.

10.6.2 Medidas de montaje

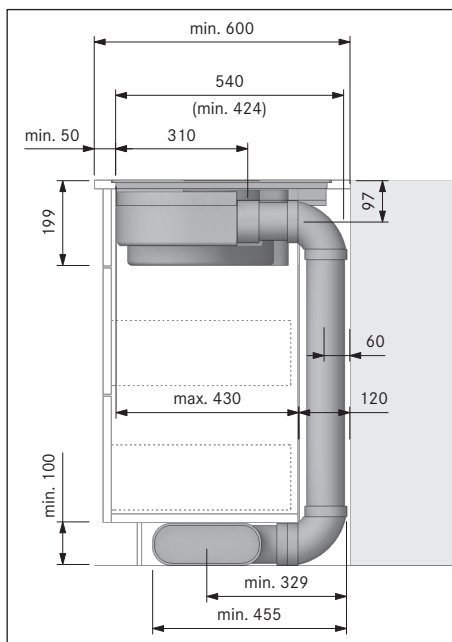

Fig. 10.9 Medidas de montaje para extracción al exterior, profundidad de la encimera 600 mm

Adaptación del panel trasero de los muebles

- ▶ Antes del montaje en el armario inferior, compruebe las medidas de montaje necesarias para el aparato y para el sistema de conductos planificado.
- ▶ Adapte en caso necesario la posición del panel trasero como corresponda según las medidas necesarias de montaje.

10.6.3 Preparación de la placa de cocción

Colocar la cinta selladora

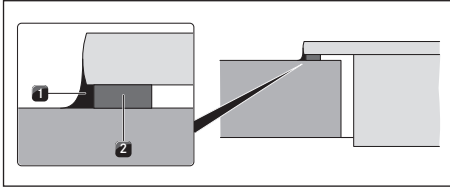

Fig. 10.10 Cinta selladora para montaje superpuesto

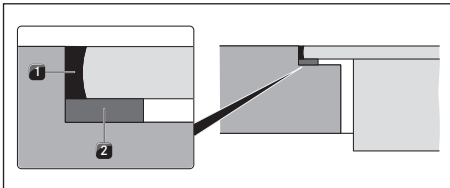

Fig. 10.11 Cinta selladora para montaje enrasado

- [1] Silicona negra de sellado resistente al calor
- [2] Cinta selladora

- ▶ Para el montaje superpuesto pegue la cinta selladora adjunta [2] sin dejar huecos por fuera en todo el perímetro de la parte inferior de la placa de cocción.
- ▶ Para el montaje enrasado, pegue la cinta selladora [2] en el borde de corte horizontal del recorte de la encimera, incluso aunque selle la placa de cocción con masilla de silicona [1] o similar.

10.6.4 Colocación de la placa de cocción

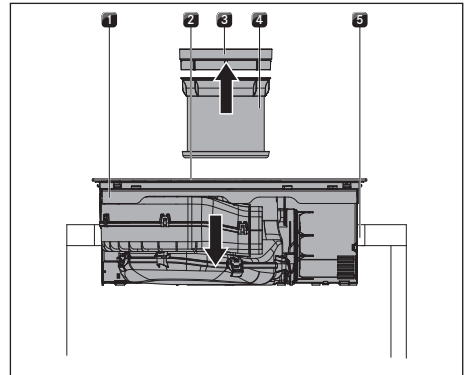

Fig. 10.12 Colocación de la placa de cocción

- [1] Placa de cocción
- [2] Abertura de entrada
- [3] Tobera de entrada
- [4] Filtro de grasa de acero inoxidable
- [5] Recorte de la encimera

- ▶ Antes de la colocación, retire la tobera de entrada [3] y el filtro de grasa de acero inoxidable [4].
- ▶ Utilice la abertura de entrada [2] como asa de ayuda para la colocación.
- ▶ Eleve la placa de cocción [1] en posición recta sobre el recorte de la encimera [5].
- ▶ Deposite la placa de cocción [1] en el centro del recorte de la encimera [5].
- ▶ Alinee con exactitud la placa de cocción.

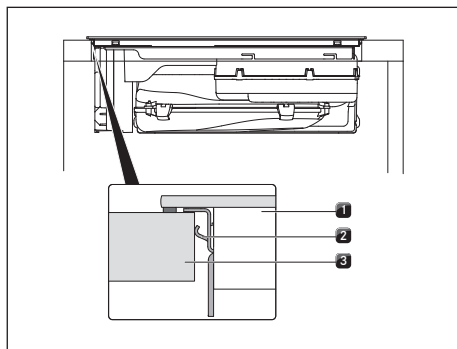

Fig. 10.13 Fijación de la placa de cocción en posición centrada

- [1] Placa de cocción
- [2] Clips de sujeción
- [3] Encimera

- ▶ Al orientarla compruebe que los clips sujetan la placa de cocción en la encimera.

Indicación para montaje superpuesto:

- ▶ Compruebe que la cinta selladora de la placa de cocción se encuentra sobre la encimera.

Indicación para montaje enrasado:

- ▶ Compruebe que la cinta selladora rodea bien la placa de cocción.

Placas de compensación de altura para montaje enrasado (opcional)

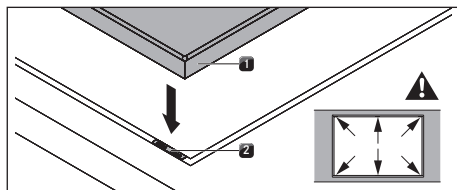

Fig. 10.14 Colocación de placas de compensación de altura

- [1] Placa de cocción
- [2] Placa de compensación de altura

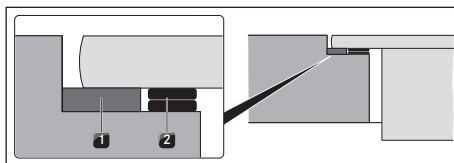

Fig. 10.15 Placas de compensación de altura

- [1] Cinta selladora
- [2] Placas de compensación de altura opcionales

- Para evitar que durante el montaje se escurran las placas de compensación de altura, estas son autoadhesivas.
- ▶ Coloque debajo placas de compensación de altura [2] si es necesario.
- ▶ Coloque las placas de compensación de altura junto a la cinta selladora [2].

10.6.5 Conexión del aparato al sistema de conductos

- i** El sistema de conductos debe montarse en el aparato libre de tensión y de cargas.
- i** Según la situación de montaje, puede ser necesario recortar algún cajón del armario inferior para un montaje correcto.
- i** Al colocar las juntas, verifique que en estado comprimido cierran de forma estanca al aire con la pieza del conducto de conexión.

- ▶ Utilice solo piezas de conducto BORA Ecotube.
- ▶ No utilice latiguillos ni mangueras trenzadas.

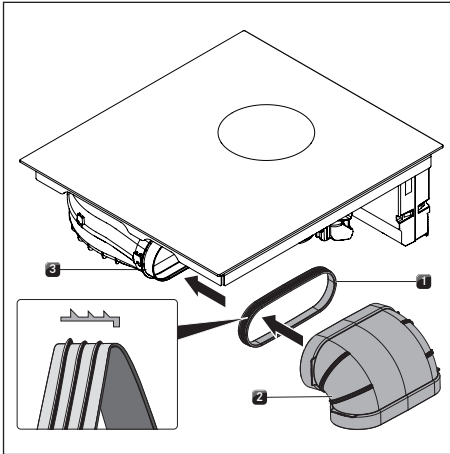

Fig. 10.16 Conexión al sistema de conductos

- [1] Junta
- [2] Pieza de conducto
- [3] Abertura de salida

- ▶ Ponga la junta [1] sobre la abertura de salida [3] del aparato. Para ello, la junta [1] debe dilatarse ligeramente.
- ▶ Coloque la pieza de conducto que se debe unir [2] con el manguito en la abertura de salida [3] con la junta [1].
- ▶ Compruebe que la junta [1] no se mueve.

10.7 Instalación del aparato en la variante de recirculación (PURSU)

10.7.1 Conducción de retorno del aire de recirculación desde el mueble de cocina

En aparatos con recirculación debe haber una abertura de flujo de retorno en los muebles de cocina $\geq 500 \text{ cm}^2$ para devolver el aire de recirculación depurado del mueble de cocina de nuevo a la habitación.

La abertura de flujo de retorno puede realizarse por medio de una moldura de zócalo recortada. También se puede emplear un zócalo de lamas con, como mínimo, la correspondiente sección de abertura.

- i** Debe haber una abertura de flujo de retorno en los muebles de cocina $\geq 500 \text{ cm}^2$.

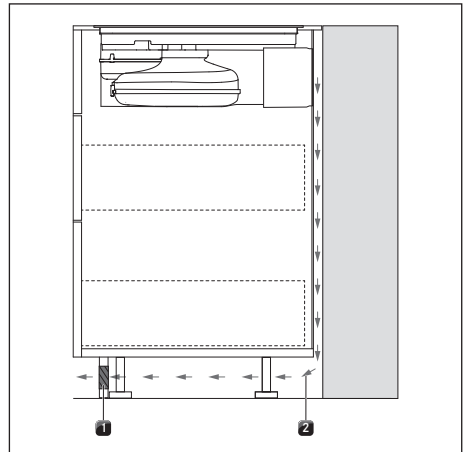

Fig. 10.17 Abertura de flujo de retorno en la zona del zócalo

- [1] Abertura de flujo de retorno en la moldura de zócalo (sección de abertura total $\geq 500 \text{ cm}^2$)
- [2] Flujo de retorno del aire de recirculación

- ▶ Rebaje la moldura del zócalo o practique los orificios necesarios en el zócalo.

10.7.2 Variantes de montaje (A y B) para aparatos con recirculación

Para los aparatos con recirculación PUXU y PURU hay 2 variantes de montaje disponibles: A y B

A: Armario inferior con panel trasero continuo

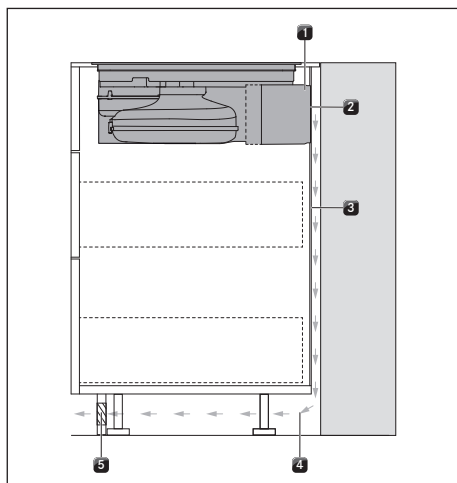

Fig. 10.18 Variante de montaje con panel trasero continuo

- [1] Caja de purificación de aire
- [2] Conexión del panel trasero
- [3] Panel trasero del módulo continuo
- [4] Flujo de retorno del aire de recirculación
- [5] Abertura de flujo de retorno

El aire de recirculación [4] se conduce a través de la conexión del panel trasero [2] a la caja de purificación de aire [1], directamente detrás del panel trasero del módulo [3]. El aire vuelve a la habitación a través de la abertura de flujo de retorno [5].

Para el montaje esto significa lo siguiente:

- No es necesaria una base intermedia debajo de la placa de cocción.
- Se debe prever un corte en el panel trasero del módulo.

B: Armario inferior con base intermedia debajo de la placa de cocción

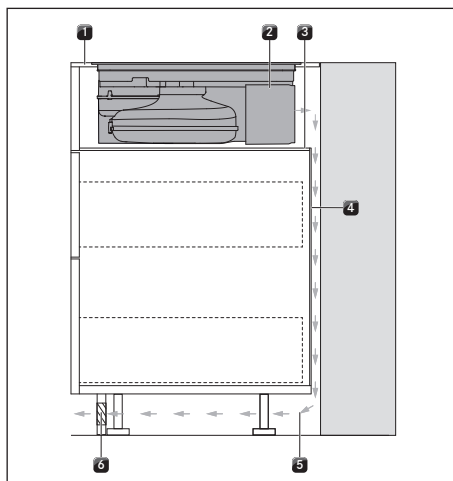

Fig. 10.19 Variante de montaje con base intermedia

- [1] Encimera
- [2] Caja de purificación de aire
- [3] Base intermedia
- [4] Panel trasero del módulo
- [5] Flujo de retorno del aire de recirculación
- [6] Abertura de flujo de retorno

El aire de recirculación [5] es extraído hacia el espacio libre entre la encimera [1] y la base intermedia [3] (sin conexión de la caja de purificación de aire [2] en el panel posterior). Por detrás del panel del módulo [4], el aire de recirculación vuelve a través de la abertura de flujo de retorno [6] a la habitación.

Para el montaje esto significa lo siguiente:

- Se necesita una base intermedia debajo de la placa de cocción.
- No es necesario prever un corte en el panel trasero del módulo.

10.7.3 Preparación del mueble de cocina para la variante de montaje A (armario inferior con panel trasero continuo)

- Retire en la medida de lo posible los travesaños existentes del mueble de la zona de recorte de la encimera.
- Con encimeras delgadas se debe disponer de un soporte suficientemente rígido en el módulo.
- El armario inferior debe tener un panel trasero continuo para que el flujo de retorno de aire de recirculación no sea conducido al espacio delantero del módulo.
- Se debe prever un corte en el panel trasero.
- Se debe dejar una distancia mínima de 25 mm entre el panel trasero del módulo y el mueble contiguo o una pared de la habitación para el flujo de retorno del aire de recirculación.
- No es necesaria una base intermedia debajo de la placa de cocción. Si se ha planificado una regleta protectora de cables (base intermedia), se deberá tener en cuenta lo siguiente:
 - Estará sujeta de tal forma que se pueda extraer para trabajos de mantenimiento.
 - Para una aireación suficiente de la placa de cocción deberá respetarse una distancia mínima de 15 mm al borde inferior de esta.
- Los cajones y estantes del armario inferior deben ser extraíbles.
- Según la situación de montaje, puede ser necesario recortar algún cajón del armario inferior para un montaje correcto.

10.7.4 Medidas de montaje

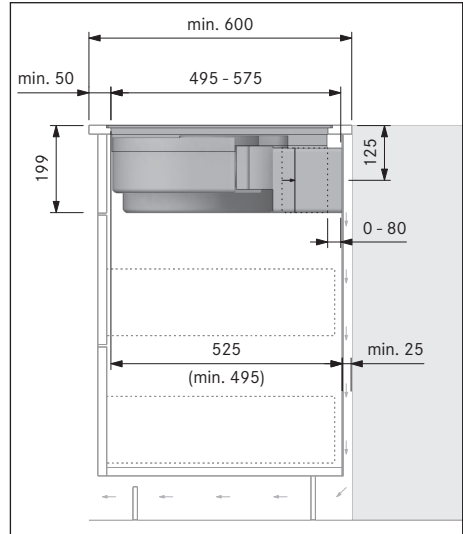

Fig. 10.20 Medidas de montaje con recirculación, variante de montaje A

Adaptación del panel trasero de los muebles

- ▶ Adapte el panel trasero como corresponda según las medidas necesarias de montaje.
- ▶ En caso necesario desplace el panel trasero.
- ▶ En caso necesario aumente la altura del panel trasero para que el módulo quede cerrado hacia delante.

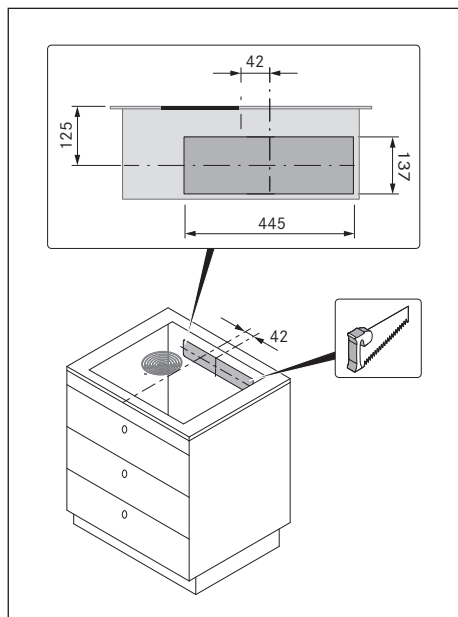

Fig. 10.21 Recorte del panel trasero

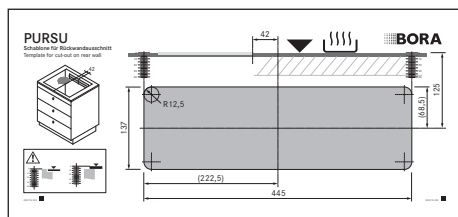

Fig. 10.22 Plantilla para el recorte del panel trasero

► Oriente la plantilla en el panel trasero del mueble de acuerdo con las marcas y los datos.

i A la hora de colocar la plantilla debe tenerse en cuenta si se trata de un montaje enrasado o un montaje superpuesto.

125 mm desde el borde superior de la placa de cocción hasta el centro del recorte.

► Marque el recorte de la pared posterior.
► Sierra el recorte de la pared posterior.

10.7.5 Preparación del mueble de cocina para la variante de montaje B (armario inferior con base intermedia debajo de la placa de cocción)

- Retire en la medida de lo posible los travesaños existentes del mueble de la zona de recorte de la encimera.
- Con encimeras delgadas se debe disponer de un soporte suficientemente rígido en el módulo.
- Se deberá prever una base intermedia debajo de la placa de cocción:
 - Estará sujeta de tal forma que se pueda extraer para trabajos de mantenimiento.
 - Para una aireación suficiente de la placa de cocción deberá respetarse una distancia mínima de 15 mm al borde inferior de esta.
- El panel trasero del módulo debe cerrar por arriba a ras de la base intermedia para que el flujo de retorno de aire de recirculación no sea conducido al espacio delantero del módulo.
- Se debe dejar una distancia mínima de 25 mm entre el panel trasero del módulo y el mueble contiguo o una pared de la habitación para el flujo de retorno del aire de recirculación.
- Los cajones y estantes del armario inferior deben ser extraíbles.
- Según la situación de montaje, puede ser necesario recortar algún cajón del armario inferior para un montaje correcto.

10.7.6 Medidas de montaje

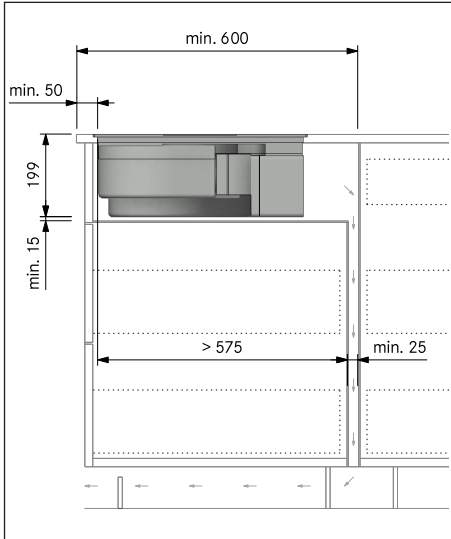

Fig. 10.23 Medidas de montaje para la variante de recirculación B, profundidad de la encimera 600 mm

Adaptación del panel trasero de los muebles

- ▶ Adapte el panel trasero como corresponda según las medidas necesarias de montaje.
- ▶ En caso necesario desplace el panel trasero.
- ▶ Adapte la altura del panel trasero a la base intermedia de modo que la cierre al ras.

10.7.7 Preparación de la placa de cocción

Colocar la cinta selladora

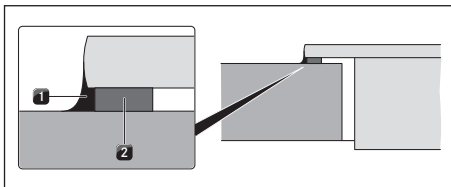

Fig. 10.24 Cinta selladora para montaje superpuesto

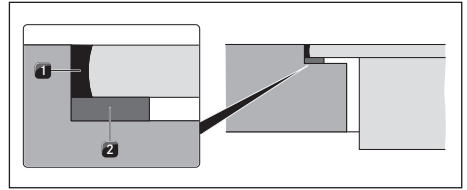

Fig. 10.25 Cinta selladora para montaje enrasado

- [1] Silicona negra de sellado resistente al calor
- [2] Cinta selladora

- ▶ Para el montaje superpuesto pegue la cinta selladora adjunta [2] sin dejar huecos por fuera en todo el perímetro de la parte inferior de la placa de cocción.
- ▶ Para el montaje enrasado, pegue la cinta selladora [2] en el borde de corte horizontal del recorte de la encimera, incluso aunque selle la placa de cocción con masilla de silicona [1] o similar.

10.7.8 Colocación de la placa de cocción

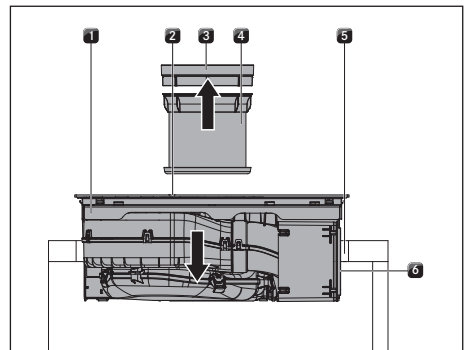

Fig. 10.26 Colocación de la placa de cocción en posición centrada

- [1] Placa de cocción
- [2] Abertura de entrada
- [3] Tobera de entrada
- [4] Filtro de grasa de acero inoxidable
- [5] Recorte de la encimera
- [6] Cinta adhesiva

- ▶ Antes de la colocación, retire la tobera de entrada [3] y el filtro de grasa de acero inoxidable [4].
- ▶ Retire la lámina protectora de la cinta adhesiva [6] por la parte delantera en la extensión telescópica.
- ▶ Utilice la abertura de entrada [2] como asa de ayuda para la colocación.
- ▶ Eleve la placa de cocción [1] en posición recta sobre el recorte de la encimera [5].
- ▶ Deposite la placa de cocción [1] en el centro del recorte de la encimera [5].
- ▶ Alinee con exactitud la placa de cocción.

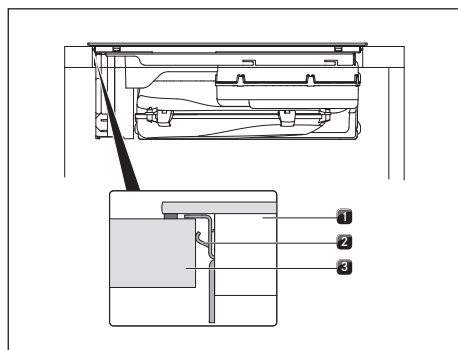

Fig. 10.27 Fijación de la placa de cocción

- [1] Placa de cocción
- [2] Clips de sujeción
- [3] Encimera

- ▶ Al orientarla compruebe que los clips sujetan la placa de cocción en la encimera.

Indicación para montaje superpuesto:

- ▶ Compruebe que la cinta selladora de la placa de cocción se encuentra sobre la encimera.

Indicación para montaje enrasado:

- ▶ Compruebe que la cinta selladora rodea bien la placa de cocción.

Placas de compensación de altura para montaje enrasado (opcional)

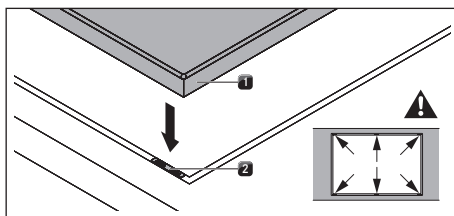

Fig. 10.28 Placas de compensación de altura

- [1] Placa de cocción
- [2] Placa de compensación de altura

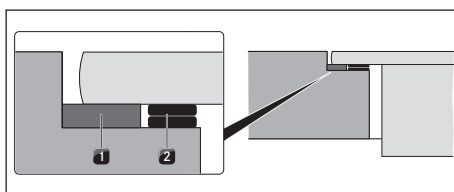

Fig. 10.29 Placas de compensación de altura

- [1] Cinta selladora
- [2] Placas de compensación de altura opcionales

- Para evitar que durante el montaje se escurran las placas de compensación de altura, estas son autoadhesivas.
- ▶ Coloque debajo placas de compensación de altura [2] si es necesario.
- ▶ Coloque las placas de compensación de altura junto a la cinta selladora [2].

10.7.9 Conexión del panel trasero (solo para la variante de montaje A)

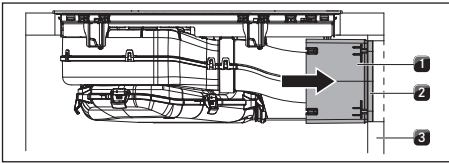

Fig. 10.30 Conexión del panel trasero

- [1] Extensión telescópica
- [2] Cinta adhesiva
- [3] Panel trasero del módulo

- ▶ Empuje la extensión telescópica [1] de forma que quede pegada herméticamente al panel trasero del módulo [3].
- Con la extensión telescópica se salva la distancia al panel trasero del mueble de manera flexible.
- ▶ Compruebe si la extensión telescópica [1] cierra al ras y con un encaje perfecto el recorte del panel trasero del módulo [3].
- ▶ Fije la extensión telescópica [1] con ayuda de la cinta adhesiva [2] al panel trasero del módulo [3].

10.7.10 Colocación del filtro de carbón activo

- i** Respecto al desmontaje del filtro véase „8.6 Sustitución del filtro de carbón activo“

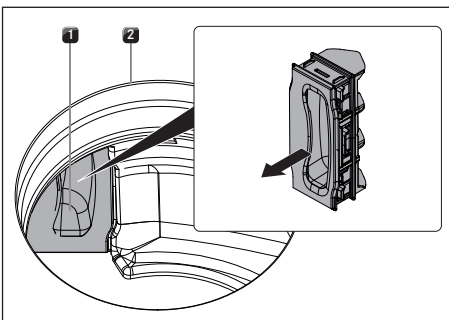

Fig. 10.31 Retirar la trampilla para el cambio del filtro

- [1] Trampilla para el cambio del filtro
- [2] Abertura de entrada

- ▶ Desde dentro de la abertura de entrada [2], tire de la trampilla para el cambio del filtro [1] para sacarla por la abertura de la carcasa del filtro.

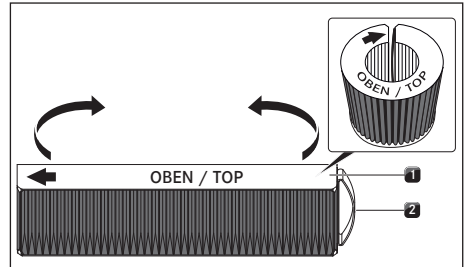

Fig. 10.32 Filtro de carbón activo

- [1] Filtro de carbón activo
- [2] Tralla

- ▶ Retire el embalaje del filtro de carbón activo [1].
- ▶ Oriente correctamente el filtro de carbón activo de acuerdo con los símbolos impresos (flecha a la izquierda, tralla [2] a la derecha).
- ▶ Sujete el filtro de carbón activo por ambos extremos.
- ▶ Forme un cilindro con el filtro de carbón activo, de modo que ambos extremos del filtro queden uno frente a otro.

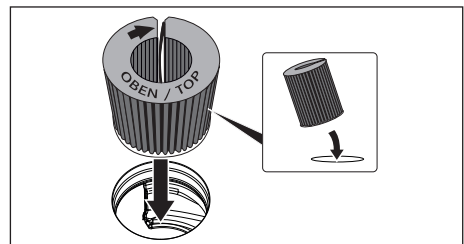

Fig. 10.33 Colocación del filtro de carbón activo en la abertura del extractor

- ▶ Incline el filtro de carbón activo ligeramente hacia sí y colóquelo en la abertura de entrada.
- ▶ Introduzca el extremo izquierdo del filtro en la abertura de la carcasa del filtro.

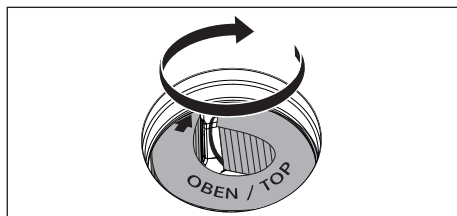

Fig. 10.34 Colocación del filtro de carbón activo en la posición final

- ▶ Inserte hasta el tope el filtro de carbón activo en la carcasa del filtro (puede hacerlo paso a paso empujando con el dedo las láminas del filtro).
- El filtro de carbón activo estará colocado en su posición final cuando haya sido introducido por completo en la carcasa.

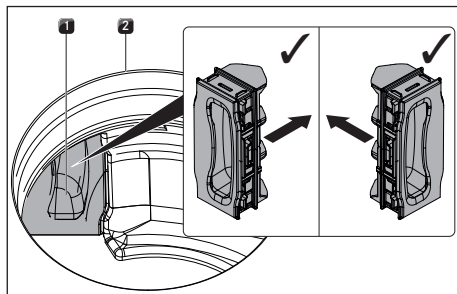

Fig. 10.35 Colocación de la trampilla para el cambio del filtro

- [1] Trampilla para el cambio del filtro
[2] Abertura de entrada

- ▶ Por el interior de la abertura de entrada, encaje a presión hasta el tope la trampilla en la abertura de la carcasa del filtro.
- ▶ Compruebe que la trampilla para el cambio del filtro está colocada correctamente.

10.8 Conexión a la toma de corriente

- ▶ Tenga en cuenta todas las advertencias e indicaciones de seguridad (véase „2 Seguridad“).
- ▶ Observe todas las disposiciones y normativas nacionales y regionales, así como las disposiciones especiales de las empresas de suministro eléctrico locales.

- i** La conexión a la corriente deberá ser realizada por un electricista acreditado. Este asume también la responsabilidad de la instalación y la puesta en servicio adecuadas.
- i** No están permitidas las conexiones mediante enchufes macho con puesta a tierra (conectores tipo Schuko).
- i** Conexión monofásica. El aparato cumple con los requisitos de la norma IEC 6 1000-3-12.

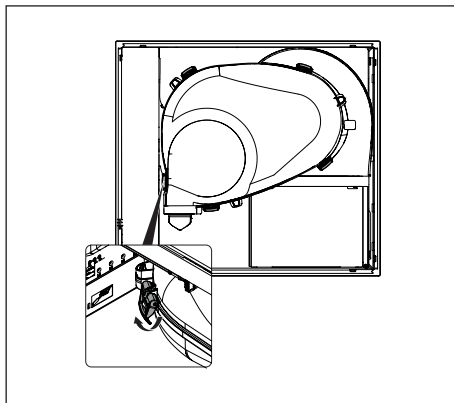

Fig. 10.36 Cierres del espacio de aspiración

- ▶ Abra los 5 cierres del espacio de aspiración.

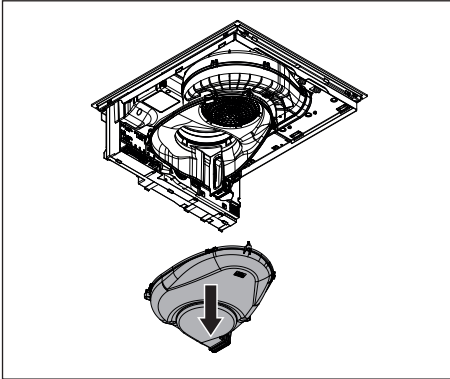

Fig. 10.37 Desmontaje de la parte inferior del espacio de aspiración

- ▶ Retire la parte inferior del espacio de aspiración.
- ▶ Desconecte el interruptor principal/fusible automático antes de conectar la placa de cocción.
- ▶ Asegure el interruptor principal/fusible automático contra una reconexión no autorizada.
- ▶ Asegúrese de que no hay tensión.
- ▶ Conecte la placa de cocción exclusivamente mediante unión fija a un cable de alimentación tipo H 05 VV-F con la sección mínima requerida (véase tab. 10.2).

Conexión	Protección	Sección mínima
Conexión trifásica	3 × 16 A	2,5 mm ²
Conexión bifásica	2 × 16 A	2,5 mm ²
Conexión monofásica	1 × 32 A	4 mm ²

Tab. 10.2 Protección y sección mínima

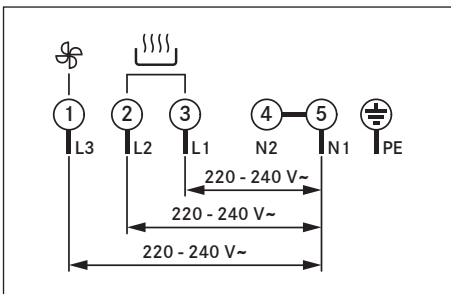

Fig. 10.38 Esquema de conexiones, conexión trifásica

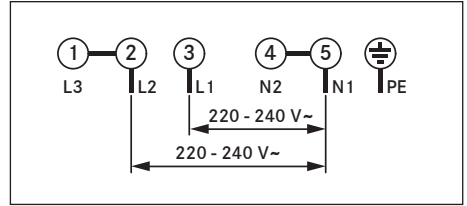

Fig. 10.39 Esquema de conexiones, conexión bifásica

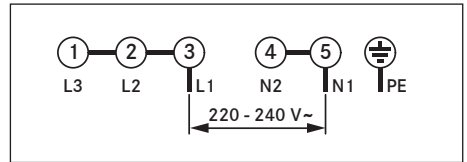

Fig. 10.40 Esquema de conexiones conexión monofásica

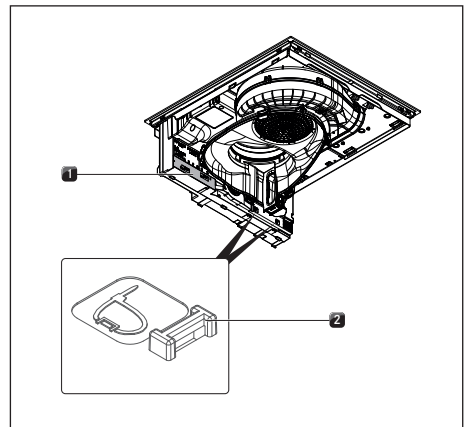

Fig. 10.41 Conexiones eléctricas de la placa de cocción

- [1] Cubierta de la toma de corriente
- [2] Puntos de enganche

- ▶ Conecte el cable de alimentación de acuerdo con el esquema de conexiones correspondiente en la toma de corriente del aparato.
- ▶ Para una conexión monofásica o bifásica, una los respectivos contactos con el puente de conexión (incluido en el volumen de suministro).

- ▶ Sujete el cable de conexión con la abrazadera para cables (incluida en el volumen de suministro).
- ▶ Cierre la carcasa de la toma de corriente con la cubierta [1] (incluida en el volumen de suministro).
- ▶ Coloque el cable de alimentación a lo largo de los puntos de enganche [2] empleando para ello las bridas incluidas en el suministro.
- ▶ Asegúrese de que el cable no quede aprisionado o dañado, y de que no pueda tocar ninguna zona de cocción caliente.
- ▶ Monte la parte inferior del espacio de aspiración con los 5 cierres.
- ▶ Compruebe que el montaje es correcto.

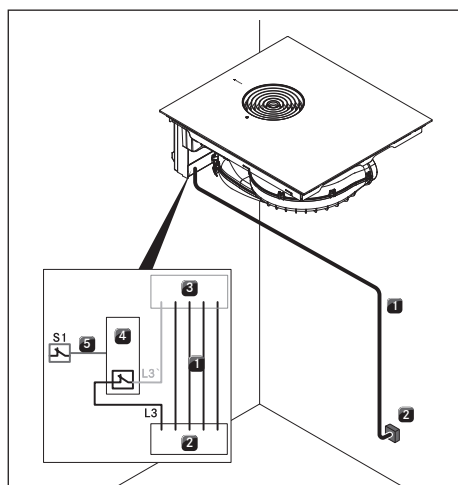

Fig. 10.42 Esquema de conexiones con contacto de conmutación externo

- [1] Cable de alimentación de la placa de cocción con extractor de superficie
- [2] Toma de corriente
- [3] Toma de corriente de la placa de cocción con extractor de superficie
- [4] Relé de conmutación
- [5] Conexión de conmutación S1 y relé de conmutación
- [S1] Contacto de conmutación externo

10.9 Primera puesta en servicio

- i** Para la primera puesta en servicio deben realizarse algunos ajustes esenciales (configuración básica) desde el menú de distribuidores y de servicio.

10.9.1 Menú de distribuidores y de servicio

- i** Se puede acceder al menú de distribuidores y de servicio hasta 2 minutos después del paso de corriente por el aparato.
- i** El sistema adopta y guarda los ajustes realizados al salir de la opción del menú en cuestión.
- i** A continuación encontrará explicaciones sobre el uso del menú y una descripción de las opciones de menú principales.

Vista general del menú de distribuidores y de servicio

Opción de menú/designación/área de selección	Ajuste de fábrica
B Sistema de extracción (al exterior/ recirculación)	Recirculación
C Gestión de potencia	☐
D Modo demo	Apagado

Tab. 10.3 Vista general del menú

Acceder al menú de distribuidores y de servicio

- ▶ Alimente corriente eléctrica al aparato.

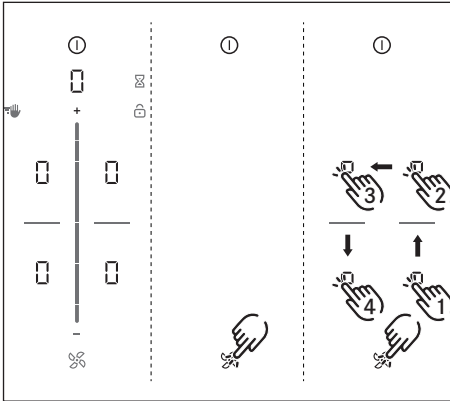

Fig. 10.43 Acceso a la pantalla del menú de distribuidores y de servicio

- Se muestra el indicador estándar, y el símbolo del ventilador parpadea durante 2 minutos.
- ▶ Pulsación larga del botón del ventilador
- Se muestran 4 campos de entrada □.
- ▶ Mantenga pulsado el botón del ventilador y, al mismo tiempo, vaya pulsando uno detrás de otro los campos de entrada □ en el orden indicado.
- Se muestra la opción de menú B.

Opción de menú B: Configuración del sistema de extracción

El sistema de extracción debe configurarse. Se puede elegir entre dos modos de funcionamiento:

- Modo de funcionamiento 1: sistema de recirculación (ajuste de fábrica)
- Modo de funcionamiento 2: sistema de extracción al exterior

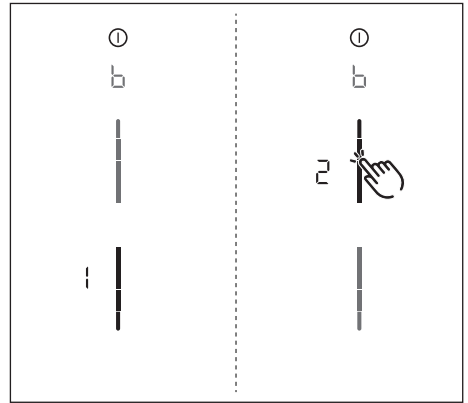

Fig. 10.44 Indicador opción de menú B:
Configuración del sistema de extracción
al exterior

- ▶ Seleccione el modo de funcionamiento apropiado (un toque en el segmento correspondiente del deslizador).
- ▶ Confirme y guarde el ajuste cambiando a la siguiente opción del menú (un toque en el indicador multifunción/indicador b).

Opción de menú C: Gestión de potencia

La potencia total del aparato puede reducirse en caso de que la instalación no disponga de la potencia eléctrica necesaria.

- Las limitaciones de potencia de las zonas de cocción, ajustadas de forma automática por el propio aparato, se adaptan a la potencia total configurada.

Se puede elegir entre tres modos de funcionamiento:

Gestión de potencia	Conexión	Consumo de potencia máximo	Protección
C3	trifásica	7250 W	3 × 16 A
C3	bifásica	7250 W	2 × 16 A
C3	monofásica	7250 W	1 × 32 A
C2	monofásica	4400 W	1 × 20 A
C1	monofásica	3600 W	1 × 16 A

Tab. 10.4 Gestión de potencia

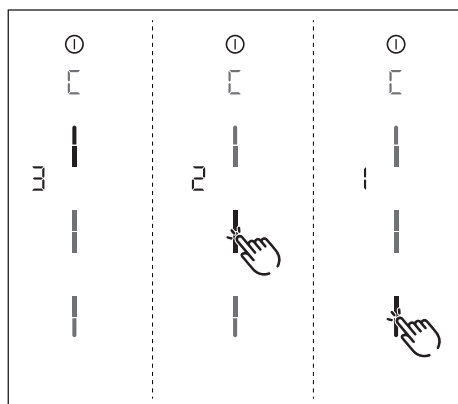

Fig. 10.45 Indicador opción de menú C: Gestión de potencia

- ▶ Seleccione el modo de funcionamiento apropiado (un toque en el segmento correspondiente del deslizador).
- ▶ Confirme y guarde el ajuste cambiando a la siguiente opción del menú (un toque en el indicador multifunción/indicador \square).

Opción de menú D: Modo demo

El aparato se puede poner en modo demo, que cuenta con todas las funciones de manejo pero que tiene desactivada la función de calentamiento de las placas de cocción.

- En el modo demo, la detección de ollas está desactivada.

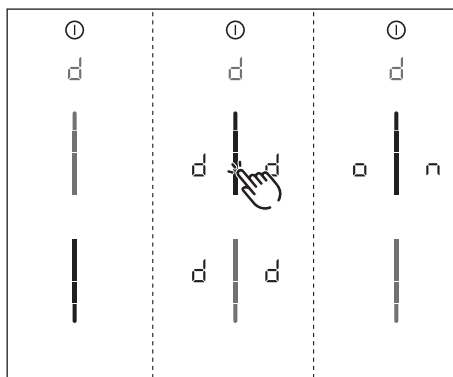

Fig. 10.46 Indicador opción de menú D: Modo demo

- ▶ Toque en la zona superior del deslizador.
- El símbolo del modo demo \square se muestra en todas las zonas de cocción durante un segundo.
- Se muestra \square .
- ▶ Confirme y guarde el ajuste cambiando a la siguiente opción del menú (un toque en el indicador multifunción/indicador \square).

Salir del menú de distribuidores y de servicio

Se han realizado todos los pasos de configuración básica del menú:

- ▶ Pulsación larga en el indicador multifunción.
- Se muestra el indicador estándar.

10.9.2 Comprobación del funcionamiento

- ▶ Someta todos los aparatos a un examen funcional a fondo.
- ▶ En caso de avisos de error, consulte el capítulo sobre cómo solucionar averías (véase „9 Solución de averías“).

10.10 Sellado del aparato

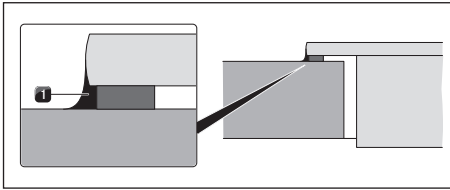

Fig. 10.47 Silicona de sellado para montaje superpuesto

[1] Silicona negra de sellado resistente al calor

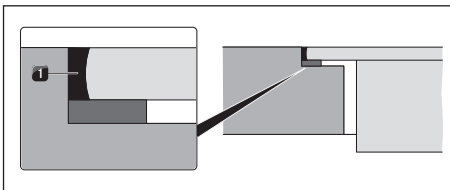

Fig. 10.48 Silicona de sellado para montaje enrasado

[1] Silicona negra de sellado resistente al calor

- ▶ Terminados los trabajos de montaje, selle el aparato con masilla de silicona negra térmica [1].
- ▶ Asegúrese de que no entre silicona de sellado por debajo del aparato.

10.11 Traspaso al usuario

Cuando haya finalizado el montaje:

- ▶ Explique al usuario las principales funciones.
- ▶ Informe al usuario sobre todos los aspectos de seguridad relevantes de uso y manipulación.
- ▶ Dé al usuario los accesorios y las instrucciones de uso y montaje para que los guarde.

11 Puesta fuera de servicio, desmontaje y desecho

- ▶ Tenga en cuenta todas las indicaciones y advertencias de seguridad (véase „2 Seguridad“).
- ▶ Tenga en cuenta las instrucciones del fabricante adjuntas.

11.1 Puesta fuera de servicio

Como puesta fuera de servicio se entiende la puesta fuera de servicio definitiva y el desmontaje. Acompañando a la puesta fuera de servicio, el aparato puede bien montarse en otro mobiliario o bien venderse a terceros de forma privada o desecharse.

- i** La desconexión y el cierre de las conexiones de corriente y gas deberá efectuarse exclusivamente por personal especializado autorizado.

- ▶ Para proceder a la puesta fuera de servicio, apague el aparato (véase „6 Funciones y uso“.)
- ▶ Desconecte el aparato de la alimentación de tensión.

11.2 Desmontaje

El desmontaje requiere que el aparato esté accesible para el mismo y que se haya desconectado de la alimentación de tensión.

- ▶ Retire las juntas de silicona.
- ▶ Saque el aparato de la encimera, hacia arriba.
- ▶ Retire los accesorios adicionales.
- ▶ Deseche el aparato viejo y los accesorios sucios como se describe en el punto „Desecho respetuoso con el medio ambiente“.
- ▶ Desecho respetuoso con el medio ambiente

11.3 Desecho del embalaje de transporte

- i** El embalaje protege el aparato frente a los daños que se pueden producir durante el transporte. Los materiales del embalaje se han seleccionado conforme a criterios de compatibilidad con el medio ambiente y criterios técnicos de desecho y son, por ello, reciclables.

La reintroducción del embalaje en el ciclo de materiales ahorra materias primas y reduce la formación de residuos. Su distribuidor especializado puede recoger el embalaje.

- ▶ Entregue el embalaje a su distribuidor especializado o bien
- ▶ Deseche el embalaje de forma adecuada, respetando las normativas regionales.

Desecho del aparato viejo



Los aparatos electrónicos identificados con este símbolo no deben depositarse en la basura doméstica finalizada su duración de uso. Deben desecharse en un punto de recogida para el reciclaje de aparatos eléctricos o electrónicos. Recibirá más información al respecto en las administraciones de su ciudad o municipio, según el caso.

Los aparatos viejos eléctricos y electrónicos contienen múltiples materiales que todavía tienen valor. Pero también contienen sustancias perjudiciales que fueron necesarias para su funcionamiento y seguridad. Depositados en la basura no reciclable, o con una manipulación incorrecta, pueden dañar la salud humana y el medio ambiente.

- ▶ No deseche su aparato viejo bajo ningún concepto junto con la basura doméstica.
- ▶ Lleve el aparato viejo a un punto de recogida regional para el retorno y el aprovechamiento de componentes eléctricos y electrónicos y otros materiales.

12 Garantía, servicio técnico, piezas de repuesto, accesorios

- Tenga en cuenta todas las advertencias e indicaciones de seguridad (v. „2 Seguridad“).

12.1 Garantía del fabricante BORA

BORA asume para sus productos una garantía del fabricante de 2 años frente al cliente final. Esta garantía asiste al cliente final además de los derechos legales por defectos frente al vendedor de nuestros productos.

La garantía del fabricante sirve para todos los productos BORA comprados dentro de la Unión Europea a distribuidores BORA autorizados o a vendedores BORA debidamente formados, a excepción de los productos BORA calificados como artículos universales o accesorios.

Con la entrega del producto BORA por parte de un distribuidor BORA autorizado al cliente final, comienza a correr la garantía del fabricante de 2 años.

El cliente final tiene la posibilidad, mediante el registro en www.mybora.com/registration, de prolongar esta garantía del fabricante.

La garantía del fabricante establece como condición previa que la instalación profesional (de acuerdo con las medidas indicadas en el manual de extracción y el manual de uso actuales en el momento del montaje) de los productos BORA haya sido realizada por un distribuidor de BORA autorizado. Para el uso de los aparatos, el cliente final deberá observar las especificaciones e instrucciones del manual de uso.

Para poder hacer uso del derecho de garantía, el cliente final deberá señalar el defecto a su distribuidor o directamente a BORA y presentar la factura de compra. A elección, el cliente final podrá aportar el justificante de compra registrándose en www.bora.com.

BORA garantiza que ningún producto suyo se vende con defectos de material o de producción. El fallo debe existir con anterioridad al momento de entrega del producto al cliente final. Si se ha hecho uso del derecho de garantía, el periodo de esta no volverá a empezar de nuevo.

Ante algún defecto de un producto BORA, esta decidirá a criterio propio si repararlo o sustituirlo. La totalidad de los gastos por reparación de los defectos cubiertos por la garantía del fabricante serán de cuenta de BORA.

Se excluyen expresamente de la garantía del fabricante BORA:

- Productos BORA que no hayan sido comprados a un distribuidor BORA autorizado o a un vendedor de BORA con la debida formación
- Daños debidos a la inobservancia de las instrucciones del manual (afecta también a la limpieza y cuidados del producto). Esto se considera uso indebido.
- Los daños resultantes del desgaste normal pueden ser p. ej. marcas de uso en la placa de cocción
- Los daños debidos a influjos externos (p. ej. daños de transporte, entrada de agua condensada, o fenómenos naturales como rayos)
- Los daños producidos por reparaciones o intentos de reparaciones no realizados por BORA o por personas autorizadas por BORA
- Daños en la vitrocerámica
- Fluctuaciones de tensión
- Daños indirectos o reclamaciones de indemnización por daños que excedan del defecto
- Daños en las piezas de plástico

Los derechos legales, especialmente las reclamaciones legales por daños o por responsabilidad por el producto, no quedan limitados por la garantía.

Si la garantía del fabricante no cubre algún defecto, el cliente final podrá recurrir al servicio técnico de BORA, aunque en este caso deberá hacerse cargo de los costes.

Estas condiciones de garantía se rigen por el derecho de la República Federal de Alemania.

Así puede comunicarse con nosotros:

- Teléfono: +800 7890 0987
de lunes a jueves, de 08:00 a 18:00 h y viernes de 08:00 a 17:00 h
- Correo electrónico: info@bora.com

12.1.1 Garantía extendida

Registrándose en www.bora.com/registration puede prolongar la garantía.

12.2 Servicio

BORA Service:

v. dorso del manual de instrucciones de uso y montaje



► En caso de averías que no pueda solucionar usted mismo/a, dirijase a su distribuidor especializado BORA o al equipo del BORA Service.

El BORA Service necesitará la denominación de tipo y el número de fabricación de su aparato (número FD).

Encontrará ambos datos en la placa de características del documento de garantía, así como en el lado inferior del aparato.

12.3 Piezas de repuesto

- Para reparaciones, emplee solo piezas de repuesto originales.
- Solo el equipo de BORA Service puede llevar a cabo las reparaciones.

i Puede conseguir las piezas de repuesto en su distribuidor BORA y a través de Internet, en la dirección www.bora.com/service, o bien llamando al número de servicio indicado más abajo.

12.4 Accesorios

- Filtro de grasa de acero inoxidable PUEF
- Tobera de entrada negra PUED
- Tobera de entrada greige PUEDG
- Tobera de entrada roja PUEDR
- Tobera de entrada verde jade PUEDJ
- Tobera de entrada naranja PUEDO
- Tobera de entrada azul PUEDB
- Tobera de entrada gris claro PUEDL
- Tobera de entrada amarillo sol PUEDS
- Listones laterales USL515
- Listones laterales All Black USL515AB
- Rasqueta vitrocerámica UGS

Accesorio especial PURSA:

- Interruptor de contacto de ventana UFKS
- Caja de purificación de aire PULB (transformación de extracción a recirculación)

Accesorio especial PURSU:

- Filtro de carbón activo PUAKEF

Instrucciones de uso y montaje:

○ Original

○ Traducción

Fabricante: BORA Vertriebs GmbH & Co KG

Queda prohibida la transmisión y la reproducción de esta documentación, así como el uso y divulgación de su contenido sin autorización expresa

En la creación de estas instrucciones de manejo y montaje se ha trabajado con sumo esmero. Sin embargo, es posible que todavía no se hayan incluido posibles modificaciones técnicas posteriores o que no se hayan adaptado todavía los contenidos correspondientes. Rogamos que lo disculpen. Puede solicitar una versión actualizada a través del equipo de servicio BORA. No nos responsabilizamos por fallos en la impresión u otros errores.

© BORA Vertriebs GmbH & Co KG

Todos los derechos reservados.

D	A	INT	AU NZ
BORA Lüftungstechnik GmbH Rosenheimer Str. 33 83064 Raubling Alemania T +49 (0) 8035 / 9840-0 F +49 (0) 8035 / 9840-300 info@bora.com www.bora.com	BORA Vertriebs GmbH & Co KG Innstraße 1 6342 Niederndorf Austria T +43 (0) 5373 / 62250-0 F +43 (0) 5373 / 62250-90 mail@bora.com www.bora.com	BORA Holding GmbH Innstraße 1 6342 Niederndorf Austria T +43 (0) 5373 / 62250-0 F +43 (0) 5373 / 62250-90 mail@bora.com www.bora.com	BORA APAC Pty Ltd 100 Victoria Road Drummoynne NSW 2047 Australia T +61 2 9719 2350 F +61 2 8076 3514 info@boraapac.com.au www.bora-australia.com.au

