

**PL Instrukcja obsługi i montażu GP4U**

BORA GP4U Indukcyjna płyta grzewcza ze zintegrowanym wyciągiem oparów – wersja z obiegiem zamkniętym

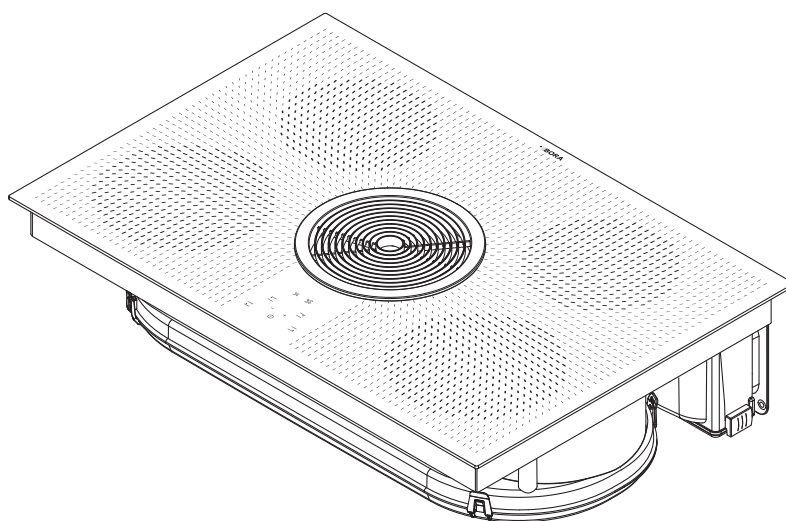

GP4UUMIMPL-100

[www.bora.com](http://www.bora.com)



[www.bora.com/service/montage-GP4U](http://www.bora.com/service/montage-GP4U)

# Spis treści

<b>1</b>	<b>Informacje ogólne</b>	<b>3</b>	6.2.1	Włączanie/wyłączanie wyciągu oparów.....	22
1.1	Odpowiedzialność .....	3	6.2.2	Stopnie mocy .....	23
1.2	Obowiązki instrukcji obsługi i montażu.....	3	6.2.3	Stopień POWER.....	23
1.3	Zgodność produktu .....	3	6.2.4	Funkcja automatycznego opóźnienia wyłączenia .....	23
1.4	Przedstawienie informacji .....	3	6.2.5	Wskaźnik zużycia filtra .....	23
				- Przeprowadzanie wymiany filtra.....	23
				- Resetowanie wskaźnika zużycia filtra .....	23
<b>2</b>	<b>Bezpieczeństwo</b>	<b>4</b>	<b>6.3</b>	<b>Urządzenia zabezpieczające .....</b>	<b>23</b>
2.1	Zastosowanie zgodne z przeznaczeniem.....	4	6.3.1	Zabezpieczenie przed dziećmi .....	23
2.2	Osoby o ograniczonych zdolnościach.....	4	6.3.2	Wskaźnik ciepła resztkowego .....	24
2.3	Ogólne informacje dotyczące bezpieczeństwa .....	4	6.3.3	Wyłącznik bezpieczeństwa .....	24
2.4	Wskazówki dotyczące bezpieczeństwa – montaż .....	5	6.4	Oszczędność energii .....	24
2.5	Wskazówki bezpieczeństwa – obsługa.....	7	<b>7</b>	<b>Czyszczenie i pielęgnacja</b>	<b>25</b>
2.6	Wskazówki bezpieczeństwa dotyczące czyszczenia i pielęgnacji.....	9	7.1	Środek czyszczący .....	25
2.7	Wskazówki dotyczące bezpieczeństwa – naprawy, serwis i części zamienne .....	9	7.2	Pielęgnacja płyty grzewczej.....	25
2.8	Wskazówki dotyczące bezpieczeństwa – demontaż i utylizacja .....	10	7.3	Czyszczenie płyty grzewczej.....	25
			7.4	Czyszczenie wyciągu oparów .....	25
			7.5	Czyszczenie obudowy kanału powietrza .....	26
<b>3</b>	<b>Dane techniczne</b>	<b>11</b>	7.6	Wymiana filtra z węglem aktywnym.....	27
<b>4</b>	<b>Opis urządzenia</b>	<b>12</b>	<b>8</b>	<b>Usuwanie usterek</b>	<b>29</b>
4.1	Opis systemu .....	12	<b>9</b>	<b>Wycofanie z użytkowania, demontaż i utylizacja</b>	<b>30</b>
4.1.1	Budowa .....	12	9.1	Wycofanie z użytkowania.....	30
4.1.2	Panel sterowania i sposób obsługi.....	12	9.2	Demontaż.....	30
4.1.3	Funkcje .....	13	9.3	Przyjazna dla środowiska utylizacja .....	30
4.2	Zasada działania wyciągu oparów – obieg zamknięty ....	13	<b>10</b>	<b>Gwarancja, serwis techniczny, części zamienne, wyposażenie dodatkowe</b>	<b>31</b>
4.3	Zasada działania indukcyjnych pól grzewczych .....	13	10.1	Gwarancja producenta BORA.....	31
4.3.1	Odpowiednie naczynia .....	13	10.1.1	Przedłużenie gwarancji .....	31
<b>5</b>	<b>Montaż</b>	<b>14</b>	10.2	Serwis .....	31
5.1	Zakres dostawy .....	14	10.3	Części zamienne.....	31
5.2	Narzędzia i materiały pomocnicze .....	14	10.4	Wyposażenie dodatkowe .....	31
5.3	Zalecenia dla montażu .....	14			
	- Odstępy bezpieczeństwa .....	14			
	- Minimalne wymiary mebli dla GP4U .....	15			
	- Recyrkulacja powietrza obiegowego .....	15			
5.4	Przygotowanie mebli kuchennych.....	15			
	- Wymiary zabudowy GP4U.....	15			
5.5	Wykonywanie wycięcia w blacie .....	16			
5.6	Montaż urządzenia .....	17			
5.7	Podłączenie do prądu.....	19			
5.7.1	Kontrola działania.....	20			
5.8	Uszczelnianie urządzenia.....	20			
5.9	Przekazanie użytkownikowi .....	20			
<b>6</b>	<b>Funkcje i obsługa</b>	<b>21</b>			
6.1	Płyta grzewcza .....	21			
6.1.1	Włączanie/wyłączanie płyty grzewczej.....	21			
6.1.2	Włączanie/wyłączanie pola grzewczego.....	21			
6.1.3	Stopnie mocy .....	21			
6.1.4	Stopień POWER.....	21			
6.1.5	Funkcje timera .....	22			
	- Minutnik .....	22			
	- Timer pola grzewczego.....	22			
6.1.6	Rozpoznawanie naczynia .....	22			
6.2	Wyciąg oparów .....	22			

# 1 Informacje ogólne

Niniejsza instrukcja zawiera ważne wskazówki chroniące użytkownika przed obrażeniami, a urządzenie przed uszkodzeniem.

Należy uważnie przeczytać niniejszą instrukcję przed montażem lub pierwszym uruchomieniem urządzenia.

Równorzędnie z niniejszą instrukcją obowiązują dodatkowe dokumenty.

Konieczne jest przestrzeganie wszystkich dokumentów wchodzących w zakres dostawy.

Prace montażowe i instalacyjne mogą być przeprowadzane wyłącznie przez wykwalifikowany personel fachowy przy uwzględnieniu obowiązujących przepisów i norm. Muszą być przestrzegane wszystkie wskazówki bezpieczeństwa i ostrzeżenia, jak również instrukcje postępowania zawarte w dołączonych dokumentach.

## 1.1 Odpowiedzialność

BORA Holding GmbH, BORA Vertriebs GmbH & Co KG, BORA APAC Pty Ltd oraz BORA Lüftungstechnik GmbH – zwane dalej BORA – nie ponoszą odpowiedzialności za szkody spowodowane zignorowaniem lub nieprzestrzeganiem dokumentów zawartych w zakresie dostawy!

Ponadto firma BORA nie odpowiada za szkody powstałe na skutek nieprawidłowego montażu i nieprzestrzegania wskazówek ostrzegawczych i dotyczących bezpieczeństwa!

## 1.2 Obowiązki instrukcji obsługi i montażu

Niniejsza instrukcja obowiązuje dla kilku wariantów urządzenia. Dlatego może ona zawierać opisy niektórych funkcji wyposażenia, które nie odnoszą się do posiadanego urządzenia. Ilustracje mogą się różnić szczegółami od niektórych wariantów urządzeń i należy je rozumieć jako rysunki poglądowe.

## 1.3 Zgodność produktu

### Dyrektywy

Urządzenia są zgodne z następującymi dyrektywami UE/WE:  
2014/30/UE Dyrektywa o kompatybilności elektromagnetycznej  
2014/35/UE Dyrektywa niskonapięciowa  
2009/125/EG Dyrektywa dotycząca ekoprojektu dla produktów związanych z energią  
2011/65/UE Dyrektywa RoHS

## 1.4 Przedstawienie informacji

Aby możliwa była szybka i bezpieczna praca z pomocą niniejszej instrukcji, stosowane są jednolite formatowania, numeracje, symbole, wskazówki bezpieczeństwa, pojęcia i skróty. Pojęcie „urządzenie” dotyczy zarówno płyt grzewczych, jak również wyciągów oparów oraz płyt grzewczych z wyciągiem oparów.

**Instrukcje postępowania są oznaczone strzałką:**

► Należy zawsze wykonywać wszystkie instrukcje postępowania w podanej kolejności.

**Wyliczenia są oznaczone kwadratowym znakiem na początku wiersza:**

- Wyliczenie 1
- Wyliczenie 2

**i** Informacje wskazują na specjalne funkcje, których bezwzględnie należy przestrzegać.

### Wskazówki bezpieczeństwa i ostrzegawcze

Wskazówki dotyczące bezpieczeństwa i ostrzeżenia zawarte w niniejszej instrukcji są wyróżnione symbolami i hasłami sygnalizacyjnymi.

Wskazówki dotyczące bezpieczeństwa i ostrzeżenia mają następującą budowę:

i ZNAK OSTRZEGAWCZY I HASŁO SYGNALIZACYJNE!	
<b>Rodzaj i źródło zagrożenia</b>	
<b>Skutki w przypadku nieprzestrzegania</b>	
► Środki zapobiegawcze w celu uniknięcia niebezpieczeństwa	

Przy tym obowiązuje:

- Znaki ostrzegawcze zwracają uwagę na zwiększone ryzyko obrażeń.
- Hasło ostrzegawcze informuje o stopniu niebezpieczeństwa.



Znak ostrzegawczy	Hasło sygnalizacyjne	Zagrożenie
	<b>Niebezpieczeństwo</b>	Wskazuje na bezpośrednio niebezpieczną sytuację, która w razie nieprzestrzegania instrukcji prowadzi do śmierci lub poważnych obrażeń.
	<b>Ostrzeżenie</b>	Wskazuje na możliwą sytuację niebezpieczną, która w razie nieprzestrzegania instrukcji może prowadzić do śmierci lub poważnych obrażeń.
	<b>Ostrożnie</b>	Wskazuje na możliwą sytuację niebezpieczną, która w razie nieprzestrzegania instrukcji może prowadzić do nieznacznych lub lekkich obrażeń albo do szkód rzeczowych.

Tabela 1.1 Znaczenie znaków i haseł ostrzegawczych

## 2 Bezpieczeństwo

Urządzenie spełnia odpowiednie wymagania odnośnie bezpieczeństwa. Użytkownik odpowiada za bezpieczne użytkowanie urządzenia oraz za jego czyszczenie i konserwację. Nieprawidłowe użytkowanie może prowadzić do obrażeń u osób lub do szkód rzeczowych.

### 2.1 Zastosowanie zgodne z przeznaczeniem

Urządzenie jest przeznaczone do gotowania tylko w prywatnych gospodarstwach domowych.

**Urządzenie nie jest przeznaczone do:**

- użytkowania na zewnątrz
- ogrzewania pomieszczeń
- chłodzenia, wentylowania lub osuszania pomieszczeń
- użytkowania w środkach transportu, np. w pojazdach silnikowych, na statkach lub w samolotach
- użytkowania z zewnętrznym wyłącznikiem czasowym lub odrębnym zdalnym sterowaniem (wyjątek: wyłączenie awaryjne)
- użytkowania na wysokości ponad 2000 m nad poziomem morza

Użytkowanie innego rodzaju lub wykraczające poza opisane zastosowanie jest uważane za niezgodne z przeznaczeniem.

- i** BORA nie odpowiada za szkody wywołane przez niezgodne z przeznaczeniem użycie oraz przez niewłaściwą obsługę.

**Zabrania się jakiegokolwiek nieprawidłowego używania urządzenia!**

### 2.2 Osoby o ograniczonych zdolnościach

#### Dzieci

Urządzenie może być używane przez dzieci od 8 roku życia pod warunkiem, że zostały one poinstruowane na temat bezpiecznego korzystania z urządzenia oraz rozumieją związane z tym zagrożenia. Dzieci nie mogą bawić się urządzeniem.

- ▶ Należy używać zabezpieczenia przed dziećmi w celu zapobiegania włączeniu urządzeń lub zmianom ustawień przez dzieci.
- ▶ Nadzorować dzieci przebywające w pobliżu urządzenia.
- ▶ Nad i za urządzeniem nie przechowywać żadnych przedmiotów, które mogłyby obudzić zainteresowanie dzieci. Dzieci mogłyby próbować wspinać się po urządzeniu.

- i** Dzieci nie mogą przeprowadzać czyszczenia ani konserwacji urządzenia, chyba że znajdują się one pod ciągłym nadzorem dorosłych.

#### Osoby o ograniczonych zdolnościach fizycznych, sensorycznych lub umysłowych

Urządzenie może być obsługiwane przez osoby o ograniczonych zdolnościach fizycznych, sensorycznych lub umysłowych, a także osoby nieposiadające doświadczenia i wiedzy, o ile pozostają one pod nadzorem lub zostały poinstruowane na temat bezpiecznego użytkowania urządzenia i rozumieją związane z tym zagrożenia. Uruchomienie może zostać ograniczone przez zabezpieczenie przed dziećmi.

#### **⚠ NIEBEZPIECZEŃSTWO!**

##### Niebezpieczeństwo poparzenia przez gorące naczynia i potrawy

Uchwyty wystające poza powierzchnię roboczą można łatwo pochwycić.

- ▶ Nie dopuszczać dzieci w pobliże pól grzewczych, chyba że znajdują się one pod ciągłym nadzorem.
- ▶ Nie obracać garnków i patelni w taki sposób, aby ich uchwyty wystawały poza powierzchnię roboczą.
- ▶ Nie pozwalać na ściąganie gorących garnków i patelni.
- ▶ W razie potrzeby używać odpowiednich krerek ochronnych lub pokryw na płytę grzewczą.
- ▶ Używać wyłącznie krerek ochronnych i pokryw na płytę grzewczą, które zostały zatwierdzone przez producenta urządzenia; w przeciwnym razie istnieje niebezpieczeństwo wypadku.
- ▶ W celu wyboru odpowiedniej kratki ochronnej do płyty grzewczej należy skontaktować się z partnerem handlowym BORA lub z serwisem BORA.

### 2.3 Ogólne informacje dotyczące bezpieczeństwa

#### **⚠ NIEBEZPIECZEŃSTWO!**

##### Niebezpieczeństwo zadławienia elementami opakowania

Części opakowania (np. folie i styropian) mogą stanowić niebezpieczeństwo dla życia dzieci.

- ▶ Części opakowania przechowywać w miejscach niedostępnych dla dzieci.
- ▶ Usuwać opakowania niezwłocznie i we właściwy sposób.

**⚡ NIEBEZPIECZEŃSTWO!**

**Niebezpieczeństwo porażenia prądem lub obrażeń na skutek uszkodzonych powierzchni**  
Rysy, pęknięcia lub złamania powierzchni urządzeń (np. uszkodzona ceramika szklana), zwłaszcza w obszarze jednostki obsługowej, mogą odsonić lub uszkodzić znajdujący się pod spodem układ elektroniczny. Może to być przyczyną porażenia prądem. Ponadto uszkodzona powierzchnia może spowodować obrażenia.

- ▶ Nie dotykać uszkodzonej powierzchni.
- ▶ W przypadku pojawienia się złamań, pęknięć i rys natychmiast wyłączyć urządzenie.
- ▶ Przy pomocy wyłącznika instalacyjnego, bezpieczników lub stycznika odłączyć urządzenie od zasilania.
- ▶ Skontaktować się z serwisem firmy BORA.

**⚡ OSTRZEŻENIE!****Niebezpieczeństwo obrażeń spowodowanych przez uszkodzone części**

Uszkodzone części, których nie da się wyjąć bez użycia narzędzi, mogą spowodować obrażenia.

- ▶ Nie podejmować prób samodzielnej naprawy ani wymiany uszkodzonych części.
- ▶ Skontaktować się z serwisem firmy BORA.

**⚡ OSTRZEŻENIE!****Niebezpieczeństwo obrażeń lub szkód spowodowanych przez nieodpowiednie części lub samowolne zmiany**

Niewłaściwe części mogą być przyczyną obrażeń u osób lub szkód rzeczowych. Zmiany, doróbki i przeróbki urządzenia mogą mieć wpływ na bezpieczeństwo.

- ▶ Używać wyłącznie oryginalnych części.
- ▶ Nie dokonywać żadnych zmian, doróbek ani przeróbek w urządzeniu.

**OSTROŻNIE!****Niebezpieczeństwo odniesienia obrażeń spowodowanych przez spadające części urządzenia**

Spadające komponenty urządzeń (np. ruszty, elementy obsługowe, pokrywy i filtry tłuszczowe) mogą spowodować obrażenia ciała.

- ▶ Wyjęte komponenty urządzenia należy odłożyć w bezpieczny sposób obok urządzenia.
- ▶ Upewnić się, że wyjęte części urządzenia nie mogą spaść na ziemię.

**OSTROŻNIE!****Niebezpieczeństwo urazów na skutek nadmiernego obciążenia**

Podczas niewłaściwego transportowania i montażu urządzenia może dojść do urazów kończyn lub tułowia.

- ▶ W razie potrzeby transportować i montować urządzenie w dwie osoby.
- ▶ Ewentualnie używać odpowiednich pomocy w celu uniknięcia urazów.

**OSTROŻNIE!****Uszkodzenie na skutek nieprawidłowego użytkowania**

Powierzchni urządzeń nie należy używać jako powierzchni roboczej lub do przechowywania. Może to prowadzić do uszkodzenia urządzeń (zwłaszcza przez twarde i ostre przedmioty).

- ▶ Urządzeń nie należy używać ani jako powierzchni do pracy, ani do odkładania przedmiotów.
- ▶ Trzymać twarde i ostre przedmioty z dala od powierzchni urządzeń.

**Usterki i błędy.**

- ▶ W przypadku wystąpienia usterek i błędów stosować się do wskazówek w rozdziale dotyczącym usuwania usterek.
- ▶ W przypadku wystąpienia usterek i błędów, które nie zostały opisane, należy wyłączyć urządzenie i skontaktować się z serwisem BORA.

**Zwierzęta domowe**

- ▶ Nie dopuszczać zwierząt domowych w pobliże urządzenia.

**2.4 Wskazówki dotyczące bezpieczeństwa – montaż**

- i** Instalacja i montaż urządzenia mogą zostać przeprowadzone wyłącznie przez wykwalifikowany personel fachowy, przestrzegający obowiązujących w kraju przepisów oraz dodatkowych warunków zakładu energetycznego lub gazowniczego.
- i** Podczas montażu należy zachować minimalne odstępki podane w rozdziale dotyczącym montażu (odstępki bezpieczeństwa).
- i** Prace przy częściach elektrycznych mogą zostać przeprowadzone wyłącznie przez wykwalifikowanego elektryka.

Elektryczne bezpieczeństwo urządzenia jest zapewnione tylko wtedy, jeżeli właściwie zainstalowano i podłączono uziemiający przewód ochronny. Zapewnić te podstawowe środki bezpieczeństwa.

Urządzenie musi być odpowiednie do napięcia i częstotliwości lokalnej sieci.

- ▶ Sprawdzić dane na tabliczce znamionowej i w przypadku różnic nie podłączać urządzenia.
- ▶ Wszystkie prace należy przeprowadzać uważnie i starannie.
- ▶ Podłączyć urządzenia do zasilania dopiero po zamontowaniu systemu kanałów lub włożeniu filtra powietrza obiegowego.
- ▶ Stosować wyłącznie wyznaczone przewody przyłączeniowe. Mogą one znajdować się już w zakresie dostawy.
- ▶ Urządzenie można użytkować dopiero po kompletnie zakończonym montażu, gdy zapewniona jest jego bezpieczna praca.

### **⚠ NIEBEZPIECZEŃSTWO!**

#### **Niebezpieczeństwo porażenia prądem przez uszkodzone urządzenie**

Uszkodzone urządzenie może spowodować porażenie prądem.

- ▶ Przed montażem sprawdzić urządzenie pod kątem widocznych uszkodzeń.
- ▶ Jeżeli urządzenie jest uszkodzone, nie montować ani nie podłączać go.
- ▶ Nie używać uszkodzonych urządzeń.

## **2.4.1 Wskazówki bezpieczeństwa – montaż wyciągu oparów**

### **⚠ NIEBEZPIECZEŃSTWO!**

#### **Niebezpieczeństwo porażenia prądem na skutek nieprawidłowej izolacji**

Niewłaściwe odizolowanie przewodu przyłączającego zewnętrznych urządzeń sterujących może być przyczyną porażenia prądem.

- ▶ Zapewnić zachowanie podanych długości odizolowania.

### **⚠ OSTRZEŻENIE!**

#### **Niebezpieczeństwo zranienia przez poruszający się wirnik wentylatora**

Obracający się wirnik wentylatora może być przyczyną zranienia.

- ▶ Urządzenie montować tylko przy wyłączonym napięciu.
- ▶ Przed rozpoczęciem użytkowania połączyć wentylator z obu stron z systemem kanałów.

## **Szczególne wskazówki dotyczące bezpieczeństwa podczas planowania systemów odprowadzania powietrza**

### **⚠ NIEBEZPIECZEŃSTWO!**

#### **Śmiertelne niebezpieczeństwo zacczadzenia**

W trybie pracy z odprowadzeniem powietrza na zewnątrz wyciąg oparów pobiera powietrze z pomieszczenia, w którym jest zamontowany, a także z sąsiednich pomieszczeń. Bez doprowadzenia z zewnątrz odpowiedniej ilości powietrza powstałoby podciśnienie. W przypadku jednoczesnego korzystania z paleniska z otwartą komorą spalania może dochodzić do zasysania trujących gazów z komina lub kanału wylotowego do pomieszczeń mieszkalnych.

- ▶ Zapewnić wystarczający dopływ świeżego powietrza.
- ▶ Stosować tylko dopuszczone i sprawdzone urządzenia sterujące (np. wyłączniki okienne, czujniki podciśnienia), które muszą zostać oddane do użytkowania przez certyfikowany personel fachowy (certyfikowanego kominiarza).

#### **Prowadzenie kanałów w połączeniu z przejściem ściennym**

W przypadku prowadzenia kanału bez zagięć oraz odległości < 900 mm pomiędzy wentylatorem a przejściem ściennym należy zastosować zabezpieczenie przed dostępem (dostępne jako wyposażenie dodatkowe).

## **2.4.2 Wskazówki bezpieczeństwa – montaż płyt grzewczych**

### **⚠ NIEBEZPIECZEŃSTWO!**

#### **Niebezpieczeństwo porażenia prądem na skutek nieprawidłowego podłączenia do sieci**

Niewłaściwe przyłączenie urządzenia do sieci napięcia grozi porażeniem prądem.

- ▶ Zapewnić, aby urządzenie zostało przyłączone do sieci napięcia przy pomocy trwałych połączeń.
- ▶ Zapewnić, aby urządzenie zostało prawidłowo przyłączone do uziemiającego przewodu ochronnego.
- ▶ Zapewnić zastosowanie urządzenia odłączającego od sieci napięcia, w którym odstępy styków (wszystkie końcówki) wynoszą przynajmniej 3 mm (wyłączniki instalacyjne, bezpieczniki, styczniki).

**⚡ NIEBEZPIECZEŃSTWO!****Niebezpieczeństwo porażenia prądem przez uszkodzony przewód zasilający**

W przypadku uszkodzenia przewodu zasilającego (np. podczas montażu lub na skutek kontaktu z gorącymi polami grzewczymi) może dojść do (śmiertelnego) porażenia prądem elektrycznym.

- ▶ Zwrócić uwagę, aby nie zakleszczyć i nie uszkodzić kabla przyłączeniowego.
- ▶ Zapewnić, aby przewód, doprowadzający energię elektryczną nie dotknął gorących pól.

## 2.5 Wskazówki bezpieczeństwa – obsługa

- ▶ Upewnić się, że dno naczynia i powierzchnia urządzenia są czyste i suche.
- ▶ Aby zapobiec zarysowaniu i ścieraniu się powierzchni urządzenia, zawsze podnosić naczynia (nie przesuwając ich).
- ▶ Nie należy używać urządzenia jako powierzchni do odkładania.
- ▶ Po użyciu wyłączyć urządzenie.

**⚡ OSTRZEŻENIE!****Niebezpieczeństwo poparzenia przez gorące urządzenia**

Niektóre urządzenia i ich odsłonięte części nagrzewają się podczas pracy (np. płyty grzewcze). Po wyłączeniu należy poczekać na ich ostygnięcie. Dotknięcie gorącej powierzchni może spowodować poważne oparzenia.

- ▶ Nie dotykać gorących urządzeń.
- ▶ Należy zwracać uwagę na wskaźnik ciepła resztkowego.

**⚡ OSTRZEŻENIE!****Niebezpieczeństwo poparzenia i pożaru spowodowanych przez gorące przedmioty**

Podczas eksploatacji oraz w czasie stygnięcia urządzenie oraz jego elementy pozostają gorące. Przedmioty znajdujące się na urządzeniu nagrzewają się szybko i mogą spowodować poważne oparzenia (dotyczy to szczególnie przedmiotów z metalu, takich jak noże, widelce, łyżki, pokrywki lub pokrywy wyciągu oparów). Niektóre przedmioty mogą także się zapalić.

- ▶ Nie pozostawiać na urządzeniu żadnych przedmiotów.
- ▶ Używać stosownych pomocy (ściereczek do garnków, rękawic).

**OSTROŻNIE!****Uszkodzenia spowodowane przez gorące naczynia**

Gorące naczynia mogą uszkodzić niektóre elementy urządzenia.

- ▶ Nie odstawiać gorących naczyń w obszarze panelu sterowania.
- ▶ Trzymać gorące naczynia z dala od dyszy wlotowej.

### 2.5.1 Wskazówki bezpieczeństwa – obsługa wyciągu oparów

**⚡ OSTRZEŻENIE!****Niebezpieczeństwo pożaru podczas flambiowania**

Pracujący wyciąg oparów zasysa tłuszcze. Podczas flambiowania potraw tłuszcz może się zapalić.

- ▶ Regularnie czyścić wyciąg oparów.
- ▶ Przy włączonym wyciągu oparów nigdy nie pracować z otwartym ogniem.

**OSTROŻNIE!****Niebezpieczeństwo uszkodzenia przez zassane przedmioty lub papier**

Małe i lekkie przedmioty, np. materiałowe lub papierowe ściereczki do czyszczenia, mogą zostać wciągnięte przez wyciąg oparów. W ten sposób wentylator może zostać uszkodzony lub jego wydajność zmniejszona.

- ▶ Nie kłaść żadnych przedmiotów ani papieru w pobliżu wyciągu oparów.
- ▶ Wyciąg oparów może być używany wyłącznie z zamontowanym filtrem tłuszczowym.

**OSTROŻNIE!****Uszkodzenie przez osady tłuszczu i brudu**

Osady tłuszczu i brudu mogą zakłócić pracę wyciągu oparów.

- ▶ Nie używać wyciągu oparów bez prawidłowo zamontowanego filtra tłuszczowego ze stali szlachetnej.

Szczególne wskazówki dotyczące bezpieczeństwa podczas pracy w trybie pracy z odprowadzaniem powietrza na zewnątrz

### ⚠ NIEBEZPIECZEŃSTWO!

#### Śmiertelne niebezpieczeństwo zaccadzenia

W trybie pracy z odprowadzeniem powietrza na zewnątrz wyciąg oparów pobiera powietrze z pomieszczenia, w którym jest zamontowany, a także z sąsiednich pomieszczeń. Bez doprowadzenia z zewnątrz odpowiedniej ilości powietrza powstałoby podciśnienie. W przypadku jednoczesnego korzystania z paleniska z otwartą komorą spalania może dochodzić do zasysania trujących gazów z komina lub kanału wylotowego do pomieszczeń mieszkalnych.

- ▶ Zapewnić wystarczający dopływ świeżego powietrza.
- ▶ Stosować tylko dopuszczone i sprawdzone urządzenia sterujące (np. wyłączniki okienne, czujniki podciśnienia), które muszą zostać oddane do użytkowania przez certyfikowany personel fachowy (certyfikowanego kominarza).

Szczególne wskazówki dotyczące bezpieczeństwa podczas pracy w trybie pracy w obiegu zamkniętym

Podczas każdego gotowania do znajdującego się w pomieszczeniu powietrza oddawana jest dodatkowa wilgoć. W trybie pracy w obiegu zamkniętym z oparów kuchennych usuwana jest tylko niewielka część wilgoci.

- ▶ Podczas pracy w obiegu zamkniętym należy zapewnić wystarczający dopływ świeżego powietrza, np. przez otwarte okno.
- ▶ Zapewnić normalny i komfortowy klimat wewnętrzny (45–60% wilgotności powietrza), np. przez otwarcie naturalnych otworów wentylacyjnych lub użycie innej wentylacji.
- ▶ Po każdym użyciu w trybie pracy w obiegu zamkniętym kontynuować pracę wyciągu oparów z niskim stopniem mocy przez ok. 20 minut lub włączyć funkcję automatycznego opóźnienia wyłączenia.

### 2.5.2 Wskazówki bezpieczeństwa – obsługa płyt grzewczych

- ▶ W przypadku indukcyjnych płyt grzewczych nie polegać na funkcji rozpoznawania naczynia i zawsze wyłączać urządzenie po użyciu.

### ⚠ NIEBEZPIECZEŃSTWO!

Niebezpieczeństwo pożaru spowodowanego przez płytę grzewczą pozostawioną bez nadzoru

Olej i tłuszcz mogą się szybko nagrzać i zapalić.

- ▶ Nigdy nie rozgrzewać oleju i tłuszczu bez nadzoru.
- ▶ Płomieni spowodowanych przez oleje i tłuszcze nie należy gasić wodą.
- ▶ Wyłączyć płytę grzewczą.
- ▶ Ogień zdusić np. pokrywką lub kocem gaśniczym.

### ⚠ NIEBEZPIECZEŃSTWO!

Niebezpieczeństwo wybuchu wywołanego palnymi cieczami

Palne ciecze w pobliżu płyty grzewczej mogą wybuchnąć i spowodować poważne obrażenia ciała.

- ▶ Nie rozpylać aerozoli w pobliżu urządzenia podczas jego pracy.
- ▶ Nie przechowywać palnych cieczy w pobliżu płyty grzewczej.

### ⚠ OSTRZEŻENIE!

Niebezpieczeństwo poparzenia na skutek wydostawania się gorących cieczy

Podczas gotowania bez nadzoru może dojść do wykipienia i przelania się gorących cieczy.

- ▶ Zawsze nadzorować proces gotowania.
- ▶ Zapobiegać wykipieniu potraw.

### ⚠ OSTRZEŻENIE!

Niebezpieczeństwo poparzenia przez gorącą parę

Parujące ciecze znajdujące się między polem grzewczym a dnem naczynia mogą oparzyć skórę.

- ▶ Upewnić się, że pola grzewcze i dna naczyń są zawsze suche.

### ⚠ OSTRZEŻENIE!

Niebezpieczeństwo poparzenia w przypadku awarii zasilania

Podczas lub po awarii zasilania płyta grzewcza, która była wcześniej używana, może być nadal gorąca, nawet jeżeli nie jest sygnalizowana obecność ciepła resztkowego.

- ▶ Nie dotykać płyty grzewczej, gdy jest jeszcze gorąca.
- ▶ Dopilnować, aby dzieci nie zbliżyły się do gorącej płyty grzewczej.



**OSTROŻNIE!****Niebezpieczeństwo uszkodzenia przez potrawy zawierające cukier i sól**

Potrawy zawierające cukier i sól oraz soki mogą uszkodzić pole grzewcze.

- ▶ Zwracać uwagę, aby potrawy zawierające cukier i sól oraz soki nie dostały się na gorące pole grzewcze.
- ▶ Potrawy zawierające cukier i sól oraz soki należy natychmiast usunąć z pola grzewczego.

**Szczególne wskazówki dotyczące bezpieczeństwa podczas obsługi indukcyjnych płyt grzewczych**

Oddziaływanie na rozruszniki serca, aparaty słuchowe i metalowe implanty:

Indukcyjne płyty grzewcze wytwarzają w obszarze pól grzewczych pole magnetyczne o wysokiej częstotliwości. Przebywanie w bezpośrednim sąsiedztwie pól grzewczych może mieć negatywny wpływ na rozruszniki serca, aparaty słuchowe i metalowe implanty, albo zakłócić pracę tych urządzeń. Wpływ na rozruszniki serca jest mało prawdopodobny.

- ▶ W przypadku wątpliwości należy zwrócić się do producenta aparatury medycznej lub do lekarza.

**2.6 Wskazówki bezpieczeństwa dotyczące czyszczenia i pielęgnacji**

Urządzenie musi być regularnie czyszczone. Zabrudzenia mogą być przyczyną uszkodzeń, ograniczeń funkcjonalnych lub nieprzyjemnego zapachu. W najgorszym przypadku mogą one nawet stać się źródłem niebezpieczeństwa.

- ▶ Zabrudzenia należy natychmiast wyczyścić.
- ▶ Podczas czyszczenia nie używać środków do szorowania, które mogłyby spowodować powstanie rys lub ścieranie się powierzchni.
- ▶ Nie dopuszczać do przedostawania się wody do wnętrza urządzenia. Używać tylko umiarkowanie wilgotnej ściereczki. Nigdy nie spryskiwać urządzenia wodą. Wnikająca woda może spowodować uszkodzenie urządzenia!
- ▶ Do czyszczenia nie używać myjek parowych. Para wodna może wywołać zwarcie w częściach przewodzących prąd, powodując uszkodzenie urządzenia.
- ▶ Stosować się do wszystkich wskazówek z rozdziału „Czyszczenie i pielęgnacja”.

**Szczególne wskazówki dotyczące bezpieczeństwa podczas czyszczenia i pielęgnacji wyciągu oparów**

- ▶ Otwory wentylacyjne w szafce dolnej powinny być zawsze otwarte i czyste.

**⚠ OSTRZEŻENIE!****Niebezpieczeństwo pożaru spowodowanego przez osady tłuszczu**

Nieregularne lub niewystarczające czyszczenie filtra tłuszczowego lub zaniedbanie wymiany filtra stwarza niebezpieczeństwo pożaru.

- ▶ Filtr należy czyścić lub wymieniać w regularnych odstępach czasu.

**⚠ OSTRZEŻENIE!****Niebezpieczeństwo skażenia przy otwieraniu dolnej pokrywy obudowy**

Obracający się wirnik wentylatora może być przyczyną zranienia.

- ▶ Wyłączyć urządzenie i odłączyć je od zasilania przed usunięciem pokryw z obszaru wirnika wentylatora.

**Szczególne wskazówki dotyczące bezpieczeństwa podczas czyszczenia i pielęgnacji płyt grzewczych**

- ▶ O ile to możliwe, płyty grzewcze należy czyścić po każdym gotowaniu.
- ▶ Czyścić płyty grzewcze dopiero po ich ostygnięciu.

**2.7 Wskazówki dotyczące bezpieczeństwa – naprawy, serwis i części zamienne**

- i** Prace naprawcze i serwisowe mogą być wykonywane wyłącznie przez wykwalifikowany personel fachowy, który zna obowiązujące w kraju przepisy i dodatkowe wymagania lokalnego zakładu energetycznego oraz przestrzega ich.
- i** Prace przy częściach elektrycznych mogą zostać przeprowadzone wyłącznie przez wykwalifikowanego elektryka.
- ▶ Przed każdą naprawą odłączyć urządzenie od zasilania elektrycznego.

**⚠ OSTRZEŻENIE!****Niebezpieczeństwo obrażeń lub szkód rzeczowych wskutek nieprawidłowej naprawy**

Niewłaściwe części mogą być przyczyną obrażeń u osób lub szkód rzeczowych. Zmiany, doróbki i przeróbki urządzenia mogą mieć wpływ na bezpieczeństwo.

- ▶ Podczas napraw używać wyłącznie oryginalnych części zamiennych.
- ▶ Nie dokonywać żadnych zmian, doróbek ani przeróbek w urządzeniu.

- i** Uszkodzony kabel zasilający musi zostać wymieniony na inny pasujący kabel zasilający. Może to zostać wykonane tylko przez autoryzowany serwis.

## 2.8 Wskazówki dotyczące bezpieczeństwa – demontaż i utylizacja

- i** Demontaż urządzenia może zostać przeprowadzony wyłącznie przez wykwalifikowany personel fachowy, który zna obowiązujące w kraju przepisy i dodatkowe wymagania lokalnego zakładu energetycznego oraz przestrzega ich.

- i** Prace przy częściach elektrycznych mogą zostać przeprowadzone wyłącznie przez wykwalifikowanego elektryka.

- ▶ Przed demontażem odłączyć urządzenie od zasilania elektrycznego.

**⚠ NIEBEZPIECZEŃSTWO!****Niebezpieczeństwo porażenia prądem na skutek nieprawidłowego odłączenia**

Niewłaściwe odłączenie urządzenia od sieci napięcia grozi porażeniem prądem.

- ▶ Odłączyć urządzenie od zasilania przy pomocy wyłącznika instalacyjnego, bezpieczników lub stycznika.
- ▶ Przy pomocy dopuszczonego do użytku urządzenia pomiarowego upewnić się, że nie ma napięcia.
- ▶ Unikać dotykania odsłoniętych styków w jednostce elektroniki, ponieważ może ona zawierać ładunek resztkowy.

### 3 Dane techniczne

Parametr	Wartość
Wielofazowe napięcie przyłącza	380 – 415 V 2N / 3N
Jednofazowe napięcie przyłącza	220 – 240 V
Częstotliwość	50 Hz
Maks. pobór mocy	7,6 kW (4,4 kW)
Zabezpieczenie/przyłącze prądowe trójfazowe	3 x 16 A
Zabezpieczenie/przyłącze prądowe dwufazowe	2 x 16 A
Zabezpieczenie/przyłącze prądowe jednofazowe	1 x 32 A (1 x 20 A w menu zarządzania mocą urządzenia)
Wymiary (szerokość x głębokość x wysokość)	760 x 515 x 198 mm
Masa (łącznie z wyposażeniem dodatkowym/opakowaniem)	ok. 25 kg
<b>Płyta grzewcza</b>	
Materiał powierzchni	Ceramika szklana
Stopnie mocy przedniego pola grzewczego	1 – 9, stopień POWER
Stopnie mocy tylnego pola grzewczego	1 – 9
Duże pole grzewcze, przód	Ø 210 mm
Duże pole grzewcze, tył	Ø 175 mm
Moc przedniego pola grzewczego	2300 W
stopień POWER	3000 W
Moc tylnego pola grzewczego	1400 W
<b>Zużycie energii przez płytę grzewczą (normatywna wielkość pól)</b>	
Pole grzewcze 1 z przodu po lewej (210 mm)	171,3 Wh/kg
Pole grzewcze 2 z tyłu po lewej (180 mm)	168,6 Wh/kg
Pole grzewcze 3 z przodu po prawej (210 mm)	171,1 Wh/kg
Pole grzewcze 4 z tyłu po prawej (150 mm)	185,8 Wh/kg
łącznie (wartość uśredniona)	174,2 Wh/kg
<b>System obiegu zamkniętego</b>	
Stopnie mocy	1 – 2, stopień POWER
Duży otwór wylotowy	650 x 90 mm
<b>Filtr powietrza obiegowego</b>	
Maks. żywotność filtra	150 godz. (1 rok)

Tabela 3.1 Dane techniczne

#### Wymiary urządzenia GP4U

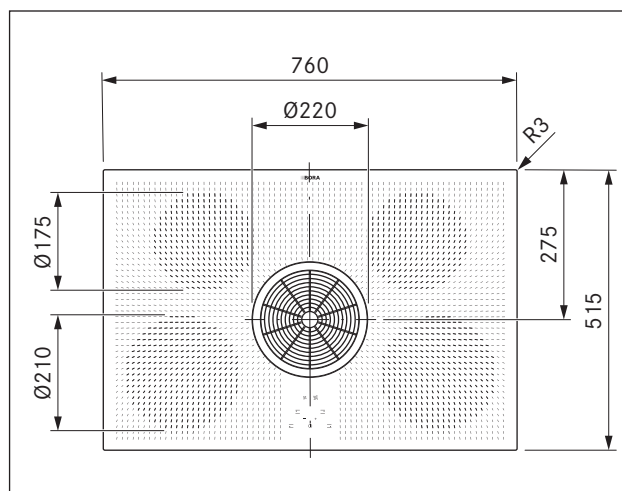

Ilustracja 3.1 Wymiary urządzenia GP4U – widok z góry

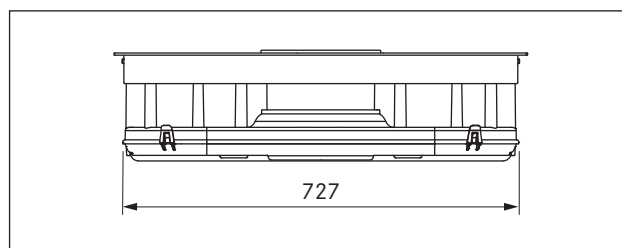

Ilustracja 3.2 Wymiary urządzenia GP4U – widok z przodu

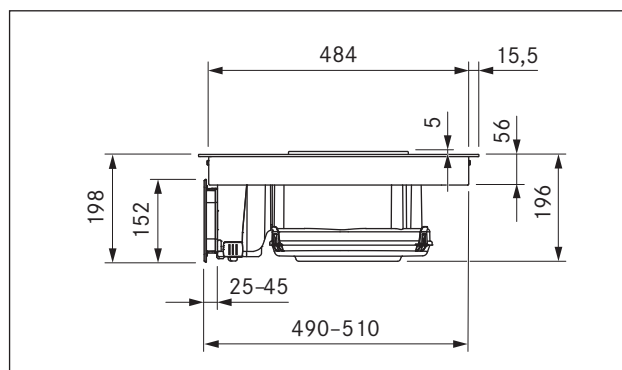

Ilustracja 3.3 Wymiary urządzenia GP4U – widok z boku

## 4 Opis urządzenia

Podczas obsługi należy przestrzegać wszystkich ostrzeżeń oraz wskazówek dotyczących bezpieczeństwa (patrz rozdział Bezpieczeństwo).

### 4.1 Opis systemu

#### 4.1.1 Budowa

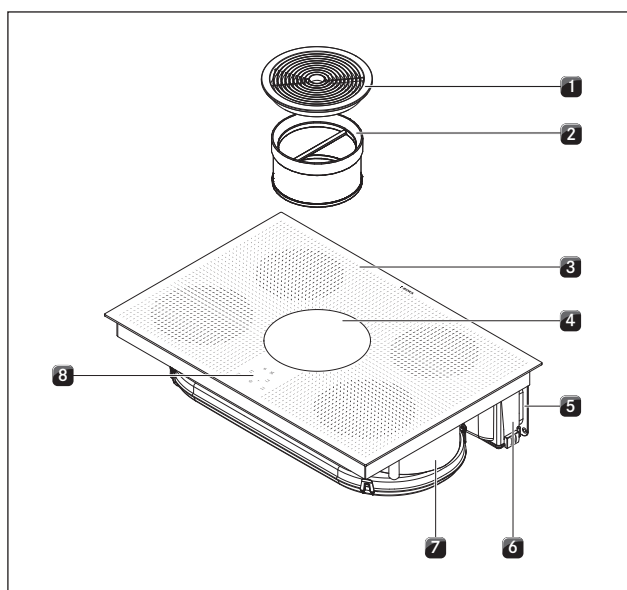

Ilustracja 4.1 Płyta grzewcza

- [1] Dysza wlotowa
- [2] Filtr tłuszczowy ze stali szlachetnej
- [3] Płyta grzewcza
- [4] Otwór wlotowy
- [5] Wysięgnik teleskopowy
- [6] Obudowa kanału z węglem aktywnym
- [7] Obudowa kanału powietrza
- [8] Panel sterowania

#### 4.1.2 Panel sterowania i sposób obsługi

Wyciąg oparów i płyty grzewcze są obsługiwane za pomocą centralnego panelu sterowania. Panel sterowania wyposażony jest w przyciski czujnikowe i pola wyświetlacza. Przyciski czujnikowe reagują na kontakt z palcami (strefy dotykowe). Przyciski czujnikowe należy naciskać tak długo, aż rozlegnie się sygnał dźwiękowy lub wskazanie na wyświetlaczu odpowiednio się zmieni.

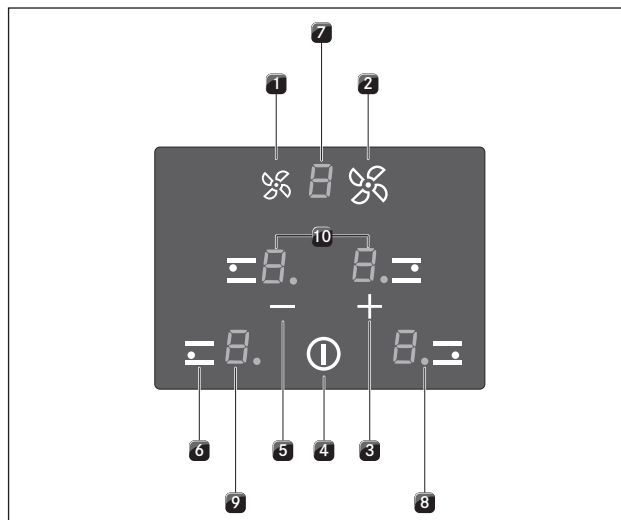

Ilustracja 4.2 Panel sterowania

#### Przyciski czujnikowe:

- [1] Zmniejszanie stopnia mocy wentylatora
- [2] Zwiększanie stopnia mocy wentylatora
- [3] Zwiększanie stopnia mocy
- [3] Zwiększanie wartości timera
- [4] Włączanie/wyłączanie płyty grzewczej
- [5] Zmniejszanie stopnia mocy
- [5] Zmniejszanie wartości timera
- [6] Wybór pola grzewczego

#### Pola wyświetlacza:

- [7] Wskaźnik stopnia wentylatora/wskaźnik zużycia filtra
- [8] Kontrolka pola grzewczego
- [9] Wyświetlacz pola grzewczego
- [10] Timer

Pole wyświetlacza	Wskazanie	Znaczenie
Wskaźnik stopnia wentylatora	☐	Wentylator wyłączony
	1 lub 2	Stopień pracy
	P	Stopień POWER
	⏸	Funkcja automatycznego opóźnienia wyłączenia
Wyświetlacz pola grzewczego	1 ... 9	Stopień mocy
	P	Stopień POWER
	H	Wskaźnik ciepła resztkowego: Pole grzewcze jest wyłączone, ale jeszcze gorące (temperatura > 60°C)
	L	Aktywne zabezpieczenie przed dziećmi
	☐	Rozpoznawanie naczynia
	Kontrolki pól grzewczych	wł.
miga		Timer wł. (☐☐); nie ustawiono czasu
wył.		Timer wyłączony
Wskaźnik timera (1*)	☐ 1 ... 99	Ustawiona liczba minut dla minutnika lub automatyki wyłączenia
	☐☐	Timer wł.; nie ustawiono czasu

Tabela 4.1 Znaczenie wskazań

**(1\*) Wskaźnik timera**

Wskaźnik timera wykorzystuje wskaźniki obu tylnych pól grzewczych (np. ☐ dla 30 minut). Kiedy wskaźnik timera jest aktywny, wskaźniki obu przednich pól grzewczych są nieaktywne.

**4.1.3 Funkcje****Płyta grzewcza:**

- 9 stopni mocy
- Stopień POWER
- Funkcje timera
- Rozpoznawanie naczyń

**Wyciąg oparów:**

- 2 stopnie mocy
- Stopień POWER
- Funkcja automatycznego opóźnienia wyłączenia
- Wskaźnik zużycia filtra

**Urządzenia zabezpieczające**

- Zabezpieczenie przed dziećmi
- Wskaźnik ciepła resztkowego
- Wyłącznik bezpieczeństwa



Instrukcje dotyczące obsługi/nastawiania poszczególnych funkcji znaleźć można w rozdziale Funkcje i obsługa.

**4.2 Zasada działania wyciągu oparów – obieg zamknięty**

Tryb pracy w obiegu zamkniętym

Odsysane powietrze jest oczyszczane przez filtr tłuszczowy i filtr z węglem aktywnym oraz kierowane z powrotem do pomieszczenia, w którym zamontowane jest urządzenie.

Aby związać zapachy w trybie pracy w obiegu zamkniętym, trzeba zastosować filtr zapachu. Ze względów higienicznych i zdrowotnych filtr z węglem aktywnym musi być wymieniany w zalecanych przedziałach czasu (patrz rozdział Czyszczenie i pielęgnacja).



W trybie pracy w obiegu zamkniętym należy zapewnić odpowiednią wentylację w celu usunięcia wilgoci z powietrza.

**4.3 Zasada działania indukcyjnych pól grzewczych**

Pod indukcyjnym polem grzewczym znajduje się cewka indukcyjna. Gdy pole grzewcze jest włączone, cewka wytwarza pole magnetyczne, które działa bezpośrednio na dno garnka i podgrzewa je. Pole grzewcze nagrzewa się tylko pośrednio przez ciepło oddawane przez garnek. Indukcyjne pola grzewcze działają tylko wtedy, gdy naczynia posiadają magnetyzujące się dno. Indukcja automatycznie uwzględnia wielkość postawionego naczynia do gotowania, tzn. w polu grzewczym nagrzewana jest tylko powierzchnia pokryta dnem garnka.

**Odgłosy**

Podczas pracy indukcyjnego pola grzewczego w naczyniu mogą być słyszalne nietypowe odgłosy – w zależności od materiału i wykonania jego dna:

- Buczenie może występować na wysokich stopniach mocy. Osłabia się lub zanika, gdy stopień mocy zostanie obniżony.
- Trzaski i gwizdy mogą wystąpić w naczyniach z dnem wykonanym z różnych materiałów (np. dno typu sandwich).
- Klikanie może być słyszalne podczas procesów przełączania, zwłaszcza przy niskich stopniach mocy.
- Warczenie może wystąpić przy załączonej dmuchawie chłodzącej. Płyta grzewcza jest w nią wyposażona w celu zwiększenia żywotności elektroniki. Jeżeli płyta grzewcza jest intensywnie używana, dmuchawa chłodząca włącza się automatycznie. Wtedy słyszalne jest warczenie. Dmuchawa chłodząca może działać jeszcze po wyłączeniu urządzenia.

**4.3.1 Odpowiednie naczynia**

- ▶ Należy przestrzegać minimalnej średnicy dna garnka.

Urządzenie	Pole grzewcze	Minimalna średnica
GP4U	przód	120 mm
	tył	90 mm

Tabela 4.2 Minimalne średnice naczyń do gotowania



Czasy zagotowania i nagrzewania się dna naczynia oraz wyniki gotowania są mocno uzależnione od budowy i właściwości naczynia.



Naczynia oznaczone tym znakiem nadają się do używania na płytach indukcyjnych. Używane do płyt indukcyjnych naczynia muszą być wykonane z metalu, posiadać właściwości magnetyczne oraz mieć wystarczająco dużą powierzchnię dna.

Odpowiednie naczynie jest wykonane:

- ze stali szlachetnej z magnetyzującym się dnem,
  - ze stali emaliowanej,
  - z żeliwa.
- ▶ Jeśli to konieczne, przeprowadzić test magnetyczny. Jeśli magnes przywiera do dna naczynia, naczynie jest z reguły przystosowane do indukcji.
  - ▶ Zwrócić uwagę na dno naczynia. Dno naczynia do gotowania nie powinno być wybruszone. Wskutek wybruszenia może dochodzić do przegrzania naczynia ze względu na nieprawidłowe monitorowanie temperatury w obszarze gotowania. Dno naczynia nie powinno mieć jakichkolwiek ostrych rowków ani krawędzi, które mogłyby porysować powierzchnię płyty grzewczej.
  - ▶ Naczynia należy stawiać bezpośrednio na płycie ceramicznej (bez podstawek itp.).

## 5 Montaż

- ▶ Przestrzegać wszystkich ostrzeżeń oraz wskazówek dotyczących bezpieczeństwa (patrz rozdział Bezpieczeństwo).
- ▶ Stosować się do dostarczonych przez producenta instrukcji.

- i** Kabel zasilania dostarcza klient.
- i** Urządzenie nie może być zamontowane nad chłodziarkami, zmywarkami, piecami, piekarnikami oraz pralkami i suszarkami.
- i** Powierzchnie oparcia blatu oraz listwy przyścienne muszą być wykonane z materiału odpornego na działanie temperatury (do ok. 100°C).
- i** Wycięcia w blacie należy uszczelnić przy pomocy odpowiednich środków przeciw wilgoci, a także ewentualnie zaizolować cieplnie.
- i** Zintegrowany wyciąg oparów nie może pracować z innymi płytami grzewczymi.
- i** Aby cały czas utrzymywać pełną wydajność płyt grzewczych, należy zapewnić wystarczającą wentylację pod płytą.
- i** Jeżeli pod urządzeniem została zaplanowana osłona kabli (płyta pośrednia), nie może ona utrudniać wystarczającego dopływu powietrza.

### 5.1 Zakres dostawy

Nazwa	Liczba
Indukcyjna płyta grzewcza z wycięciem oparów	1
Dysza wlotowa	1
Filtr tłuszczowy ze stali szlachetnej	1
Filtr z węglem aktywnym BAKF	2
Wysięgnik teleskopowy	1
Zaciski montażowe ze śrubami	5
Taśma uszczelniająca	1
Klipsy do prowadzenia kabli	3
Zestaw płyt wyrównawczych	1
Instrukcja obsługi i montażu	1

Tabela 5.1 Zakres dostawy

- ▶ Sprawdzić zakres dostawy pod względem kompletności i uszkodzeń.
- ▶ Jeżeli jakichś części brakuje lub są one uszkodzone, należy natychmiast poinformować o tym dział obsługi klienta firmy BORA.
- ▶ W żadnym wypadku nie wolno montować uszkodzonych części.
- ▶ Opakowanie należy usunąć we właściwy sposób (patrz rozdział Wycofanie z użytkowania, demontaż i utylizacja).

### 5.2 Narzędzia i materiały pomocnicze

Do profesjonalnego montażu płyty grzewczej potrzebne są m.in. następujące narzędzia specjalne:

- Wiertarka elektryczna lub akumulatorowa z wiertłem do drewna 14 mm
- Wyrzynarka lub piła ręczna
- Śrubokręt Torx 20
- Czarna masa silikonowa (odporna termicznie)

### 5.3 Zalecenia dla montażu

#### Odstępy bezpieczeństwa

- ▶ Przestrzegać następujących odstępów bezpieczeństwa:

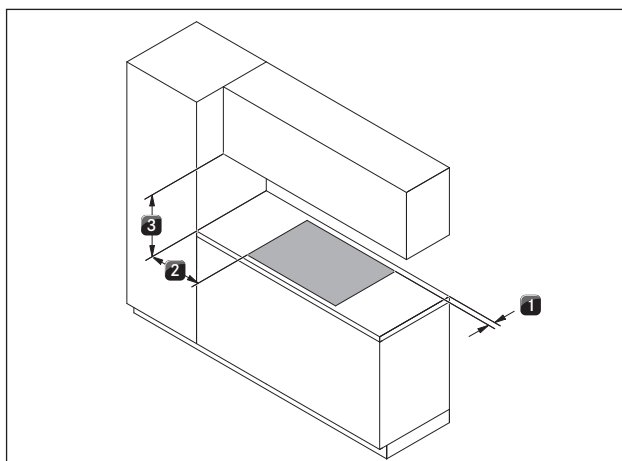

Ilustracja 5.1 Minimalne odstępów

- [1] Minimalny odstęp 50 mm z tyłu między wycięciem w blacie a krawędzią tylną blatu.
- [2] Minimum 300 mm z lewej i z prawej strony pomiędzy wycięciem w blacie i stojącą obok szafką lub ścianą.
- [3] Minimalny odstęp o długości 600 mm pomiędzy blatem i górną szafką. Z przyczyn ergonomii zaleca się minimalny odstęp 1000 mm.

## Minimalne wymiary mebli dla GP4U

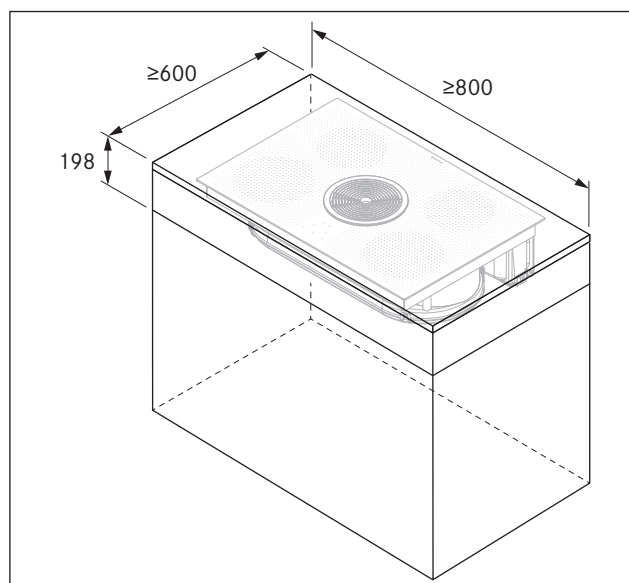

Ilustracja 5.2 Minimalne wymiary mebli dla GP4U

## Recyrkulacja powietrza obiegowego

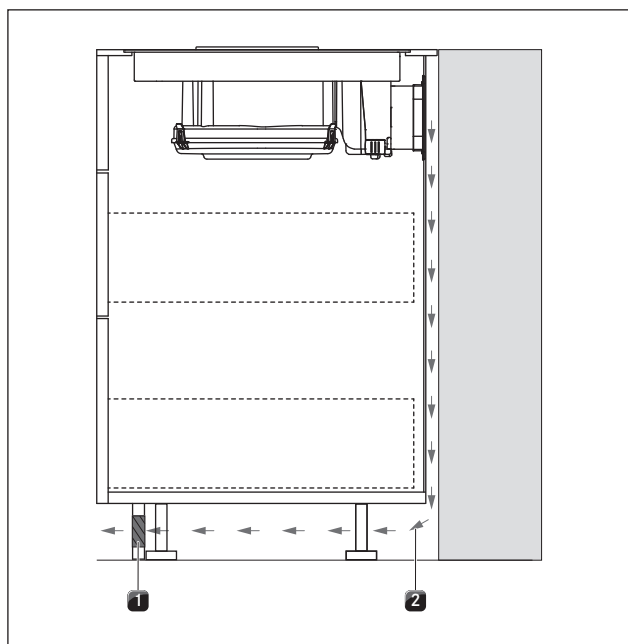

Ilustracja 5.3 Otwór na strumień zwrotny w obszarze cokołu

- [1] Otwór na strumień zwrotny (całkowita średnica otworu  $\geq 500 \text{ cm}^2$ )  
 [2] Przepływ zwrotny powietrza w obiegu zamkniętym

W przypadku urządzeń pracujących w obiegu zamkniętym w meblach kuchennych musi znajdować się otwór na strumień zwrotny  $>500 \text{ cm}^2$ .

Ten wymagany otwór na strumień zwrotny, który umożliwia recyrkulację powietrza w obiegu zamkniętym, może zostać wykonany przez skrócenie cokołu. Można również zastosować podstawę lamelową o minimalnej odpowiedniej średnicy otworu.

- ▶ Skrócić listwy cokołowe na wysokość lub włożyć odpowiednie otwory w cokół.

## 5.4 Przygotowanie mebli kuchennych

### Wymiary zabudowy GP4U

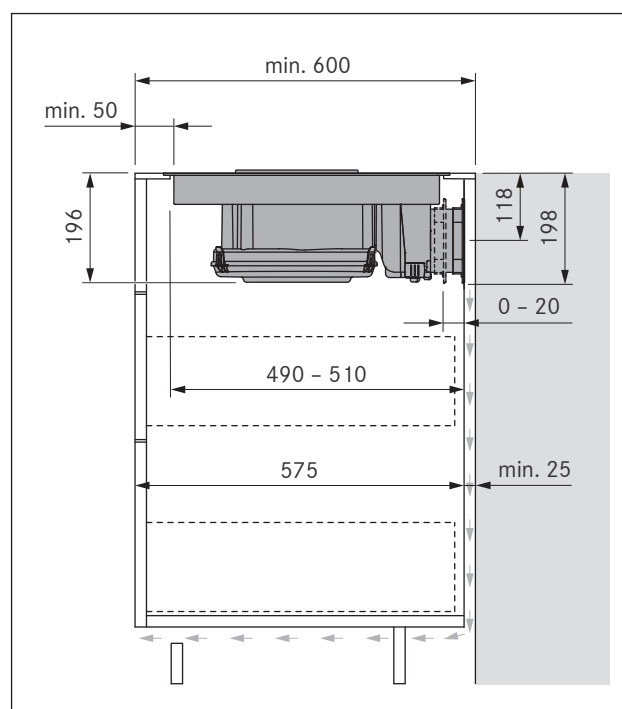

Ilustracja 5.4 Wymiary zabudowy GP4U, głębokość blatu 600 mm

### Ogólne wytyczne dotyczące mebli kuchennych

- W obszarze wycięcia w blacie należy usunąć ewentualne elementy poprzeczne znajdujące się w meblach.
- W przypadku cienkich blatów należy zadbać o wystarczająco sztywne podparcie korpusu.
- Płyta pośrednia pod płytą grzewczą nie jest konieczna. Jeżeli planowana jest płyta zabezpieczająca kabel (płyta pośrednia), należy przestrzegać następujących zasad:
  - Musi być ona wyjmowalna w przypadku potrzeby przeprowadzenia prac konserwacyjnych.
  - Aby zapewnić wystarczającą wentylację płyty grzewczej, należy zachować minimalny odstęp 15 mm od dolnej krawędzi płyty.
- Szufłady lub półki szafki dolnej muszą dawać się wyjąć.
- W celu prawidłowego montażu trzeba w zależności od sytuacji montażowej skrócić zespoły wsuwane dolnej szafki.

### Dostosowywanie tylnej ścianki mebli

- Jednostka podstawowa musi mieć ciągłą ścianę tylną, aby powietrze wsteczne nie było kierowane do przedniej przestrzeni korpusu.
- Należy przewidzieć wycięcie w tylnej ścianie.
- Pomiedzy tylną ścianką korpusu i sąsiadującym meblem lub ścianą konieczny jest minimalny odstęp wynoszący 25 mm (na kanał przepływu zwrotnego).
  - ▶ Dostosować tylną ścianę zgodnie z wymaganymi wymiarami zabudowy.
  - ▶ W razie potrzeby przesunąć tylną ścianę.
  - ▶ W razie potrzeby przedłużyć wysokość tylnej ściany, tak aby korpus był zamknięty z przodu.

### Wykonywanie wycięcia w tylnej ścianie

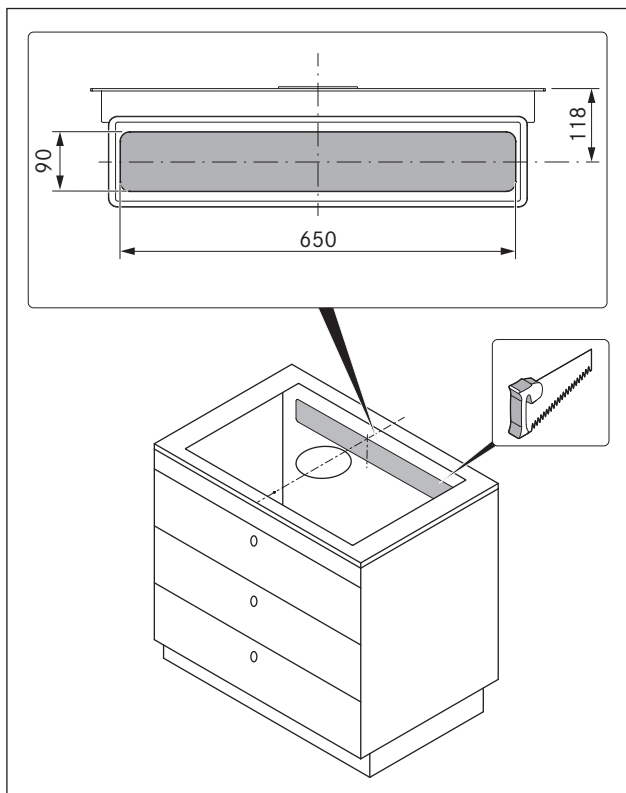

Ilustracja 5.5 Wycięcie w tylnej ścianie

- ▶ Wykonać wycięcie w tylnej ścianie z uwzględnieniem podanych wymiarów wycięcia.
- ▶ Przewidzieć przepust kablowy o średnicy 14 mm z lewej lub prawej strony obok wycięcia w tylnej ścianie.

## 5.5 Wykonywanie wycięcia w blacie

**i** Firma BORA zaleca zachowanie odległości min. 50 mm między przednią krawędzią blatu a wycięciem w blacie.

- ▶ Przestrzegać wskazówek producenta płyt, z których wykonuje się blat.
- ▶ Przy wykonywaniu wycięcia blatu należy uwzględnić podane wymiary wycięcia.
- ▶ Należy prawidłowo uszczelnić przecięte powierzchnie blatu.

### Wymiary wycięcia dla montażu z zachowaniem równej powierzchni

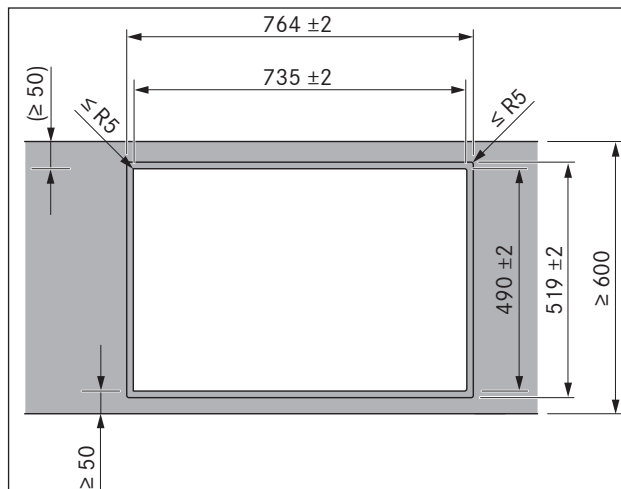

Ilustracja 5.6 Wymiary wycięcia dla montażu z zachowaniem równej powierzchni

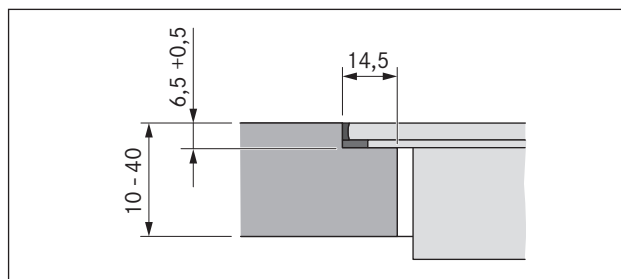

Ilustracja 5.7 Wielkość zakładki przy montażu z zachowaniem równej powierzchni

### Wymiary wycięcia dla montażu elementu z uskokiem

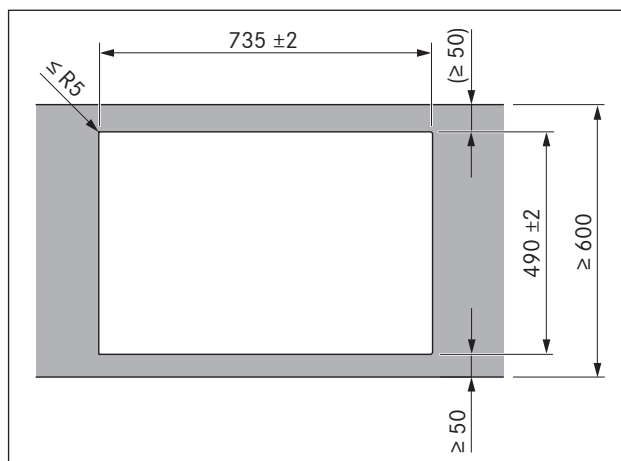

Ilustracja 5.8 Wymiary wycięcia dla montażu elementu z uskokiem

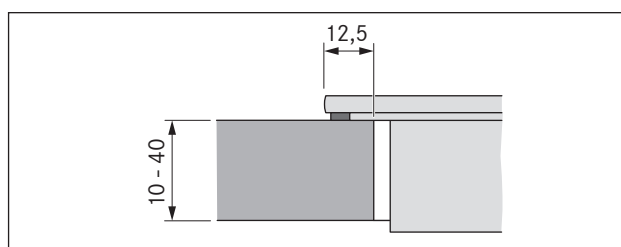

Ilustracja 5.9 Wymiary podparcia dla montażu elementu z uskokiem



## 5.6 Montaż urządzenia

### Należy taśmę uszczelniającą

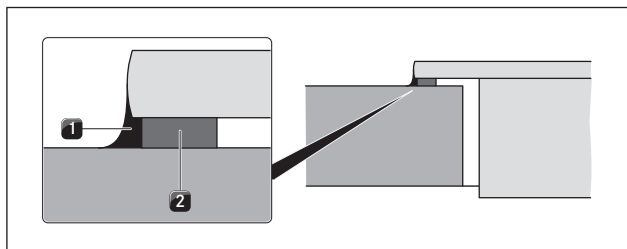

Ilustracja 5.10 Taśma uszczelniająca przy montażu elementu z uskokiem

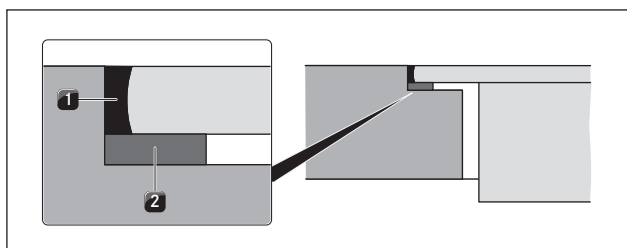

Ilustracja 5.11 Taśma uszczelniająca przy montażu z zachowaniem równej powierzchni

- [1] Czarna masa silikonowa (odporna termicznie)
- [2] Taśma uszczelniająca

- ▶ Przy montażu z uskokiem należy uprzednio dokładnie przykleić dostarczoną taśmę uszczelniającą [2] do dolnej części płyty grzewczej.
- ▶ W przypadku montażu z zachowaniem równej powierzchni przykleić taśmę uszczelniającą [2] do poziomej krawędzi cięcia w wycięciu w blacie, nawet jeśli pokryje się płytę grzewczą silikonową masą uszczelniającą [1] lub podobnym materiałem.

### Mocowanie wysięgnika teleskopowego na urządzeniu

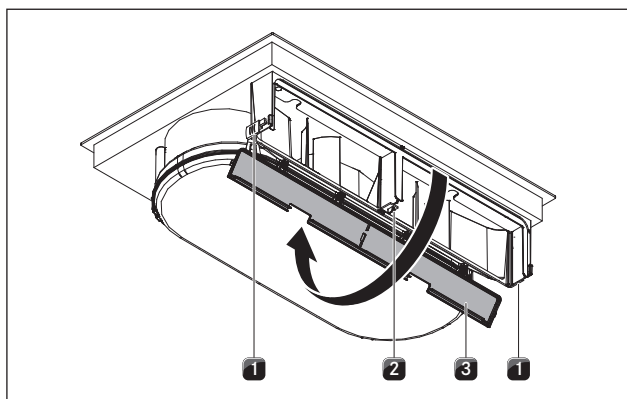

Ilustracja 5.12 Otwieranie pokrywy obudowy

- [1] Blokady zewnętrzne
- [2] Blokada środkowa
- [3] Pokrywa obudowy filtra z węglem aktywnym

- ▶ Otworzyć od dołu pokrywę [3] obudowy filtra z węglem aktywnym, otwierając obie blokady zewnętrzne [1] i blokadę środkową [2].

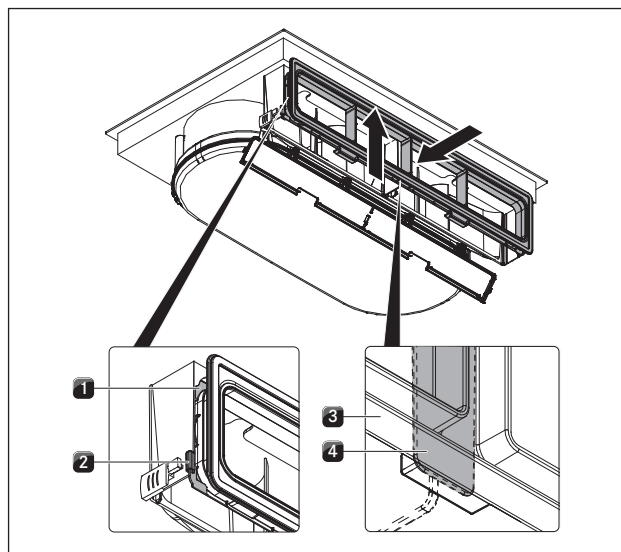

Ilustracja 5.13 Zawieszanie ramy kanału elastycznego

- [1] Zakładki mocujące
- [2] Rowek mocujący na obudowie filtra z węglem aktywnym
- [3] Rama kanału elastycznego
- [4] Blokada dolna

- ▶ Zawiesić ramę wysięgnika teleskopowego w rowku montażowym [2] na obudowie filtra z węglem aktywnym.
- ▶ Upewnić się, że obie boczne zakładki mocujące [1] znajdują się w prowadnicy.
- ▶ Wsunąć ramę [3] do góry, aż dolna [4] i górna blokada zatrzasną się na środku.
- ▶ Dopilnować, aby rama była osadzona na całym obwodzie w rowku obudowy filtra z węglem aktywnym.
- ▶ Zdjąć folię ochronną z taśmy klejącej z przodu na wysięgniku teleskopowym.

### Wkładanie filtra z węglem aktywnym

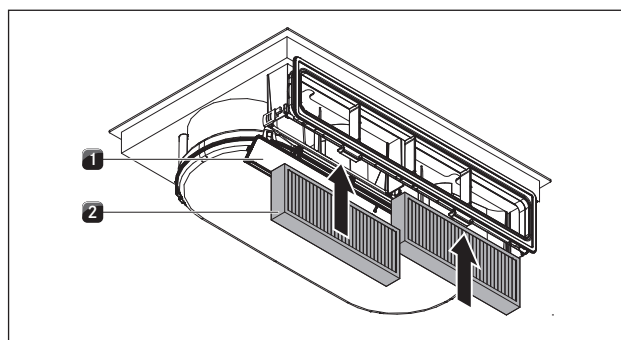

Ilustracja 5.14 Wkładanie filtra z węglem aktywnym

- [1] Pokrywa obudowy filtra z węglem aktywnym
- [2] Filtr z węglem aktywnym

- ▶ Usunąć opakowanie z filtra z węglem aktywnym.
- ▶ Włożyć oba filtry z węglem aktywnym [2] od dołu.
- ▶ Zwrócić uwagę na kierunek przepływu filtrów. Jest on oznaczony strzałką.
- ▶ Zamknąć i zablokować pokrywę filtra z węglem aktywnym [1].

### Wkładanie płyty grzewczej

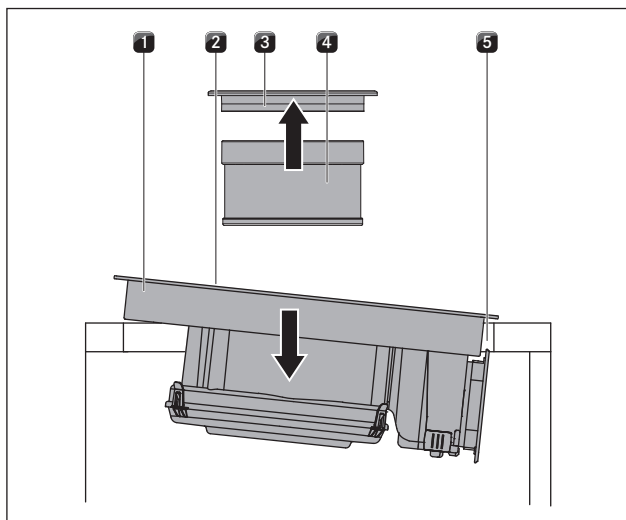

Ilustracja 5.15 Wkładanie płyty grzewczej

- [1] Płyta grzewcza
- [2] Otwór do zasysania
- [3] Dysza wlotowa
- [4] Filtr tłuszczowy ze stali szlachetnej
- [5] Wycięcie w blacie

- ▶ Przed włożeniem wyjąć dyszę wlotową [3] i filtr tłuszczowy ze stali szlachetnej [4].
- ▶ Użyć otworu do zasysania [2] jako uchwytu podczas wkładania.
- ▶ Podnieść płytę grzewczą [1] ukośnie w wycięcie w blacie [5].
- ▶ Osadzić płytę grzewczą [1] centralnie w wycięciu w blacie [5].
- ▶ Dokładnie wyrównać płytę grzewczą.

#### Wskazówka dot. montażu z zachowaniem równej powierzchni:

- ▶ Upewnić się, że taśma uszczelniająca dobrze otacza płytę grzewczą.

#### Wskazówka dot. montażu elementu z uskokiem

- ▶ Upewnić się, że taśma uszczelniająca płyty grzewczej spoczywa na blacie.

#### Płyty wyrównawcze przy montażu z zachowaniem równej powierzchni (opcjonalnie)

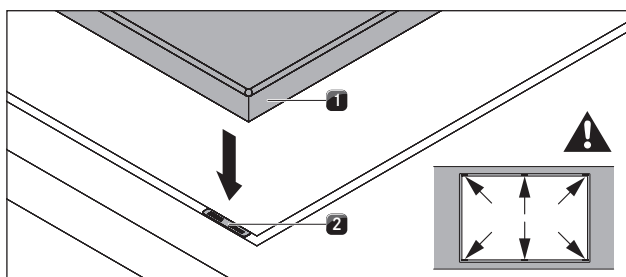

Ilustracja 5.16 Płyty wyrównawcze

- [1] Płyta grzewcza
- [2] Płyta wyrównawcza

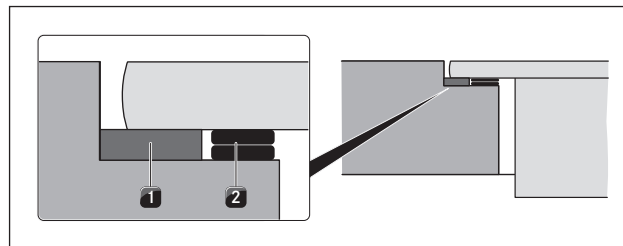

Ilustracja 5.17 Płyty wyrównawcze

- [1] Taśma uszczelniająca
- [2] Opcjonalnie płyty wyrównawcze

- ▶ Ewentualnie podłożyć płyty wyrównawcze [2].
- ▶ Umieścić płyty wyrównawcze obok paska taśmy uszczelniającej [2].

### Mocowanie płyty grzewczej

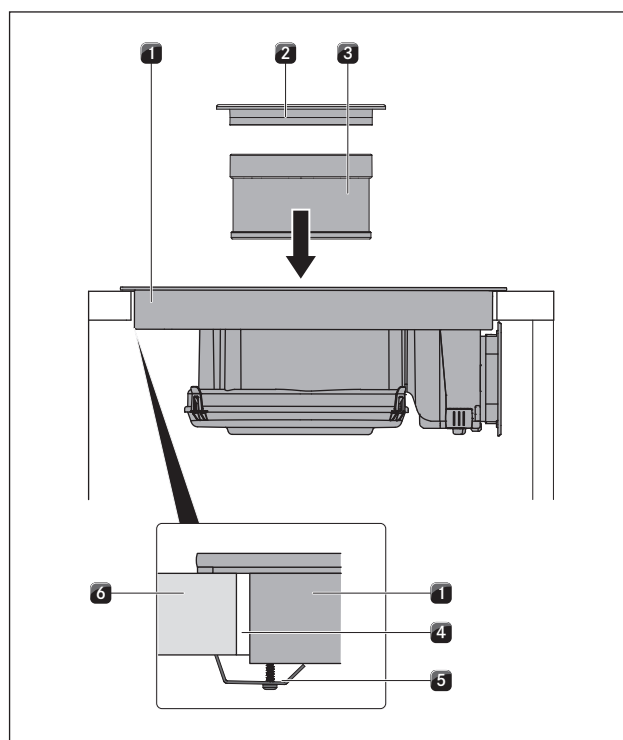

Ilustracja 5.18 Centralne mocowanie płyty grzewczej

- [1] Płyta grzewcza
- [2] Dysza wlotowa
- [3] Filtr tłuszczowy ze stali szlachetnej
- [4] Wycięcie w blacie
- [5] Zacisk montażowy ze śrubą
- [6] Blat

- ▶ Zamocować płytę grzewczą [1] za pomocą 5 zacisków montażowych [5] na blacie [6].
- 2 x z boku, 1 x na środku z przodu
- Moment dokręcający: maks. 2 Nm
- ▶ Włożyć filtr tłuszczowy ze stali szlachetnej [3] i dyszę wlotową [2].

### Wykonywanie połączenia z tylną ścianą

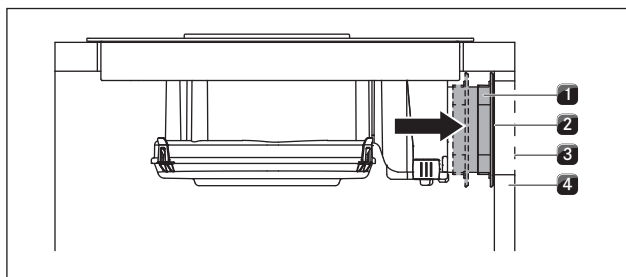

Ilustracja 5.19 Połączenie z tylną ścianą

- [1] Wysięgnik teleskopowy  
 [2] Taśma klejąca  
 [3] Wycięcie w tylnej ścianie  
 [4] Tylne ścianę korpusu

- ▶ Przesunąć wysięgnik teleskopowy [1] blisko tylnej ściany korpusu [4].
- Za pomocą wysięgnika teleskopowego odstęp od wycięcia w tylnej ścianie [3] może zostać elastycznie zmostkowany.
- ▶ Sprawdzić, czy wysięgnik teleskopowy [1] jest dokładnie dopasowany i kończy się w równej linii z tylną ścianą korpusu [4].
- ▶ Sprawdzić, czy wysięgnik teleskopowy [1] jest prawidłowo przyklejony do tylnej ściany korpusu [4].

## 5.7 Podłączenie do prądu

- ▶ Przestrzegać wszystkich ostrzeżeń oraz wskazówek dotyczących bezpieczeństwa (patrz rozdział Bezpieczeństwo).
- ▶ Przestrzegać wszystkich krajowych i lokalnych przepisów, a także przepisów dodatkowych miejscowego zakładu energetycznego.

**i** Podłączenie do prądu może zostać wykonane wyłącznie przez wyszkolony i certyfikowany personel fachowy. Osoby te przejmują także odpowiedzialność za prawidłowe wykonanie instalacji i jej uruchomienie.

**i** Połączenia przez łączniki wtykowe (wtyczka Schuko) są niedopuszczalne.

- ▶ Przed podłączeniem płyty grzewczej wyłączyć wyłącznik główny/bezpiecznik samoczynny.
- ▶ Zabezpieczyć wyłącznik główny/bezpiecznik samoczynny przed nieuprawnionym włączeniem.
- ▶ Upewnić się, że nie ma napięcia.
- ▶ Podłączyć płytę grzewczą wyłącznie przez stałe połączenie do kabla sieciowego typu H 05 VV-F o odpowiednim przekroju minimalnym (patrz tab. Bezpiecznik i minimalny przekrój).

Przyłącze	Bezpiecznik	Minimalny przekrój
Przyłącze 3-fazowe	3 x 16 A	2,5 mm <sup>2</sup>
Przyłącze 2-fazowe	2 x 16 A	2,5 mm <sup>2</sup>
Przyłącze 1-fazowe	1 x 32 A	4 mm <sup>2</sup>

Tabela 5.2 Bezpiecznik i minimalny przekrój

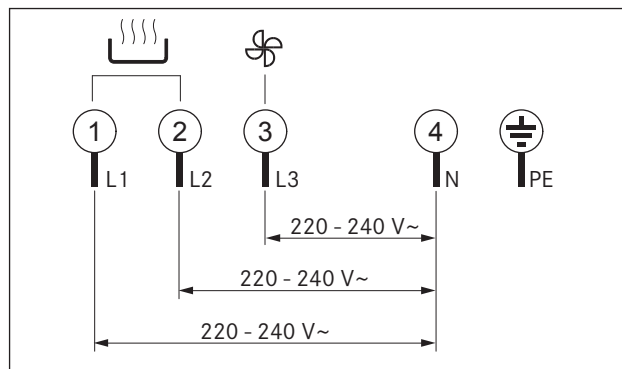

Ilustracja 5.20 Schemat podłączenia, przyłącze 3-fazowe

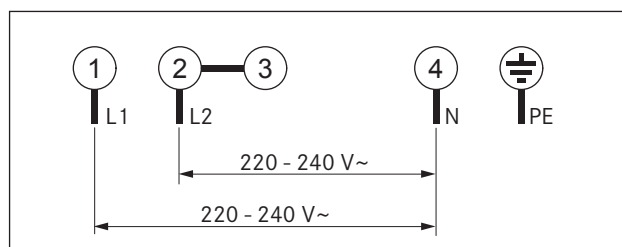

Ilustracja 5.21 Schemat podłączenia, przyłącze 2-fazowe

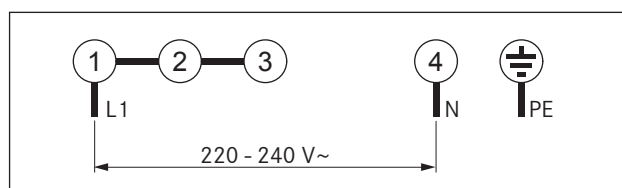

Ilustracja 5.22 Schemat podłączenia, przyłącze 1-fazowe

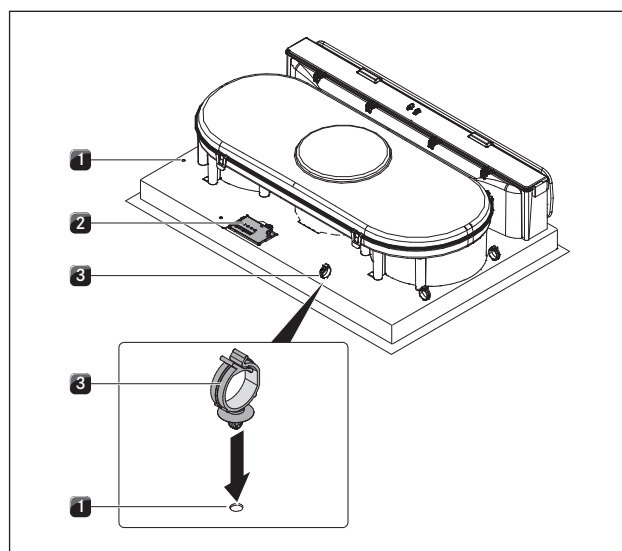

Ilustracja 5.23 Przyłącza elektryczne płyty grzewczej

- [1] Otwory  
 [2] Podłączenie prądu  
 [3] Klipsy mocujące do kabli

- ▶ Podłączyć kabel zasilania zgodnie z odpowiednim schematem podłączenia (patrz rys. Schemat podłączenia) do przyłącza sieciowego [2] płyty grzewczej z wyciągiem oparów.
- ▶ W przypadku połączenia jedno- lub dwufazowego połączyć odpowiednie styki z klamrą przyłączeniową BKAS (w zestawie).
- ▶ Zamocować klipsy mocujące do kabli [3] w przewidzianych otworach [1] z lewej lub prawej strony w celu przeprowadzenia kabli z tyłu przez przepust kablowy w tylnej ścianie mebla.
- ▶ Uważać, aby kabel nie został ściśnięty lub uszkodzony, przy czym nie może on dotykać gorących powierzchni przeznaczonych do gotowania.
- ▶ Sprawdzić prawidłowość montażu.
- ▶ Włączyć wyłącznik główny/bezpiecznik samoczynny.
- ▶ Uruchomić urządzenie (patrz rozdział Obsługa).
- ▶ Sprawdzić prawidłowość działania wszystkich funkcji.

### Zarządzanie mocą urządzenia (redukcja mocy całkowitej)

Przy pierwszym uruchomieniu można zmniejszyć całkowitą moc urządzenia do 4,4 KW, jeśli wymagana moc elektryczna nie jest dostępna w instalacji. Połączenie musi być wyposażone w bezpiecznik min. 20 A.

#### Programowanie zarządzania mocą urządzenia

Podczas programowania urządzenie nie może być włączone, a zabezpieczenie przed dziećmi nie może być aktywne. Płytę grzewczą należy zaprogramować w ciągu 2 minut od włączenia zasilania.

- ▶ W celu rozpoczęcia programowania nacisnąć wszystkie 4 przyciski pól grzewczych  jednocześnie przez 3 sekundy.
- Na wyświetlaczu pojawi się wartość 7,4 (ustawienie fabryczne).
- ▶ Nacisnąć przycisk lub , aby zredukować całkowity pobór mocy do 4,4.
- ▶ W celu zapisania ustawienia nacisnąć jednocześnie wszystkie 4 przyciski pól grzewczych przez 3 sekundy, aż rozlegnie się sygnał dźwiękowy.
- Wraz z wyemitowaniem sygnału dźwiękowego ustawienie zostaje zapisane, a płyta grzewcza wyłącza się.

Po kolejnym włączeniu płyta grzewcza jest gotowa do użycia.

### 5.7.1 Kontrola działania

- ▶ Poddać urządzenie dokładnej kontroli działania.
- ▶ W razie wystąpienia komunikatów o błędach stosować się do rozdziału Usuwanie usterek.

## 5.8 Uszczelnianie urządzenia

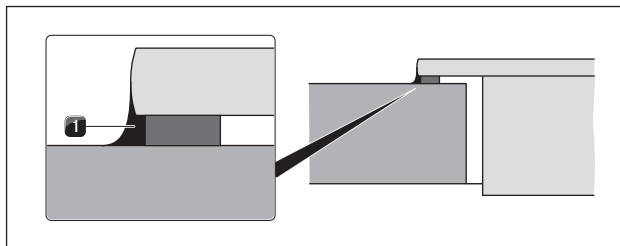

**Ilustracja 5.24** Masa silikonowa przy montażu elementu z uskokiem

[1] Czarna masa silikonowa (odporna termicznie)

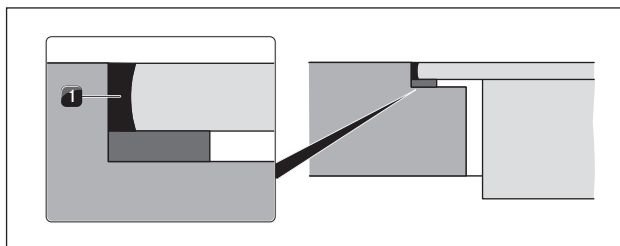

**Ilustracja 5.25** Masa silikonowa przy montażu z zachowaniem równej powierzchni

[1] Czarna masa silikonowa (odporna termicznie)

- ▶ Po zakończeniu czynności montażowych urządzenie uszczelnić przy użyciu czarnej, odpornej termicznie, silikonowej masy uszczelniającej [1].
- ▶ Zwrócić uwagę, aby masa silikonowa nie dostała się pod urządzenie.

## 5.9 Przekazanie użytkownikowi

Po zakończeniu montażu należy:

- ▶ Wyjaśnić użytkownikowi najważniejsze funkcje.
- ▶ Poinformować użytkownika o wszystkich istotnych dla bezpieczeństwa aspektach obsługi i użytkowania.
- ▶ Przekazać użytkownikowi do bezpiecznego przechowania wyposażenie dodatkowe oraz instrukcję montażu i obsługi.

## 6 Funkcje i obsługa



- ▶ Podczas obsługi należy przestrzegać wszystkich ostrzeżeń oraz wskazówek dotyczących bezpieczeństwa (patrz rozdział Bezpieczeństwo).

- i** Nie używać zintegrowanego wyciągu oparów z innymi płytami grzewczymi.
- i** Płyta grzewcza powinna być obsługiwana tylko wtedy, gdy zamontowane są filtr z węglem aktywnym, filtr tłuszczowy ze stali szlachetnej i dysza wlotowa.

### 6.1 Płyta grzewcza

#### 6.1.1 Włączanie/wyłączanie płyty grzewczej

##### Włączanie płyty grzewczej



- ▶ Nacisnąć , aby włączyć płytę grzewczą. Na wskaźnikach pól grzewczych pojawi się stopień mocy .

##### Wyłączanie płyty grzewczej





- ▶ Nacisnąć , aby wyłączyć płytę grzewczą.
- ▶ Należy zwrócić uwagę na wskaźnik ciepła resztkowego (patrz rozdział Opis urządzenia).

#### 6.1.2 Włączanie/wyłączanie pola grzewczego

##### Włączanie pola grzewczego

- ▶ Nacisnąć przycisk (np. ) żadanego pola grzewczego. Symbol  na wskaźniku pola grzewczego podświetla się jaśniej. Zapala się kontrolka pola grzewczego.

##### Wyłączanie pola grzewczego

- i** Po użyciu wyłączyć pole grzewcze za pomocą panelu sterowania. Nie należy nadmiernie polegać na działaniu funkcji rozpoznawania naczyń.
- ▶ Nacisnąć przycisk (np. ) żadanego pola grzewczego.
- ▶ Naciskać  lub , aż wskaźnik pola grzewczego wskaże stopień mocy . Na wyświetlaczu przez kilka sekund widoczny będzie symbol .

#### 6.1.3 Stopnie mocy

Wysoka moc indukcyjnych płyt grzewczych powoduje bardzo szybkie nagrzewanie naczyń do gotowania. Aby uniknąć przypalania się potraw, podczas wybierania stopnia mocy konieczne jest tutaj pewne odzwyczajanie się od tradycyjnych systemów gotowania.

Czynność	Stopień mocy
Roztapianie masła i czekolady, rozpuszczanie żelatyny	1
Utrzymywanie ciepła sosów i zup, pęcznienie ryżu	1-3
Gotowanie ziemniaków, produktów mącznych, zup, ragoût, duszenie owoców, warzyw i ryb, rozmrażanie potraw	2-6
Pieczenie w powlekanych patelniach, delikatne pieczenie (bez przegrzania tłuszczu) sznyceli, ryb	6-7
Rozgrzewanie tłuszczu, przypiekanie mięsa, gotowanie zasmażanych sosów i zup, pieczenie omletów	7-8
Zagotowanie większych ilości płynów, przypiekanie steków	9
Podgrzewanie wody	P



Tabela 6.3 Zalecenia odnośnie stopni mocy

Dane w tabelach są wartościami orientacyjnymi. W zależności od wielkości naczynia i stopnia napełnienia zaleca się zmniejszenie lub zwiększenie stopnia mocy.



##### Ustawianie stopnia mocy

- ▶ Nacisnąć , aby ustawić stopień mocy  lub nacisnąć , aby ustawić stopień mocy .

##### Zmiana stopnia mocy







- ▶ Nacisnąć przycisk (np. ) żadanego pola grzewczego. Wskaźnik pola grzewczego podświetla się jaśniej.
- ▶ Naciskać  lub , aż na wskaźniku pola grzewczego wyświetlony zostanie żądany stopień mocy.

#### 6.1.4 Stopień POWER



Oba przednie pola grzewcze posiadają stopień POWER o zwiększonej mocy. Za pomocą stopnia POWER można szybko podgrzać duże ilości wody. Po włączeniu stopnia POWER pola grzewcze pracują z bardzo dużą mocą. Po 5 minutach pole grzewcze zostaje automatycznie przełączone z powrotem na stopień mocy . Gdy jedno pole grzewcze pracuje ze stopniem POWER<sup>P</sup>, drugie pole grzewcze po tej stronie może pracować maksymalnie ze stopniem mocy .

- i** Nie należy nigdy podgrzewać oleju, tłuszczu itp. przy użyciu stopnia POWER. Ze względu na wysoką moc dno garnka może się przegrzać.

##### Włączanie stopnia POWER

- ▶ Nacisnąć przycisk (np. ) żadanego pola grzewczego.
- ▶ Naciskać  tak długo, aż na wskaźniku pola grzewczego wyświetlony zostanie stopień POWER . Po 5 minutach pole grzewcze zostaje automatycznie przełączone z powrotem na stopień mocy .
- ▶ Gdy jedno pole grzewcze pracuje ze stopniem POWER<sup>P</sup>, drugie pole grzewcze po tej stronie może pracować maksymalnie ze stopniem mocy .
- ▶ Jeśli stopień mocy  zostanie zwiększony, stopień POWER  zostanie wyłączony.

### Wcześniejsze wyłączenie stopnia POWER

- ▶ Nacisnąć przycisk (np. ) żadanego pola grzewczego. Wskaźnik podświetla się jaśniej.
- ▶ Nacisnąć  tak długo, aż wyświetlony zostanie niższy stopień mocy.

## 6.1.5 Funkcje timera



Dostępne są 2 funkcje timera:

- Minutnik (brak automatycznego wyłączenia pola grzewczego)
- Timer pół grzewczych (do automatycznego wyłączenia pola grzewczego)

Dla obu funkcji wyłącznika czasowego możliwe jest ustawienie czasu w przedziale od 1 do 99 minut.

### Warunek





- Płyta grzewcza musi być włączona.

- i** Po upływie ustawionego czasu wyświetlacz timera wskazuje przez kilka sekund wartość . Jednocześnie przez kilka sekund rozlega się sygnał dźwiękowy.
- i** Naciśnięcie najpierw  spowoduje ustawienie czasu startowego wynoszącego 1 minutę. Naciśnięcie najpierw  spowoduje ustawienie czasu startowego wynoszącego 30 minut.

### Wyłączenie sygnału dźwiękowego timera

- ▶ Nacisnąć dowolny przycisk czujnikowy na panelu sterowania, aby wcześniej wyłączyć sygnał dźwiękowy.

### Minutnik





- ▶ Nacisnąć jednocześnie  oraz . Na wyświetlaczu timera, na obu wskaźnikach tylnych pól grzewczych, przez kilka sekund wyświetlana jest wartość .
- ▶ Nacisnąć  lub , aż ustawiony zostanie żądany czas trwania.

### Timer pola grzewczego

Dla każdego pola grzewczego można ustawić osobny timer.





- i** Po kontrolkach pól grzewczych można poznać, czy aktywowany jest timer. Kontrolka pola grzewczego świeci się aż do momentu automatycznego wyłączenia pola grzewczego po upłynięciu ustawionego czasu.
- i** Gdy aktywny jest timer większej liczby pól grzewczych, kontrolka pola grzewczego o najniższej wartości timera miga, jeśli nie wybrano żadnego pola grzewczego.

### Warunek





- Wybrano pole grzewcze.
- Ustawiono stopień mocy.
- ▶ Nacisnąć jednocześnie  oraz . Na wyświetlaczu timera, na obu wskaźnikach tylnych pól grzewczych, przez kilka sekund wyświetlana jest wartość .
- ▶ Nacisnąć  lub , aż ustawiony zostanie żądany czas trwania.

Po ostatnim wprowadzeniu ustawiony czas jest wyświetlany przez kilka sekund na wyświetlaczu timera.





### Zmiana ustawień timera

- ▶ Nacisnąć przycisk pola grzewczego, dla którego wprowadzone mają być zmiany ustawienia timera.
- ▶ Nacisnąć jednocześnie  oraz . Na wyświetlaczu timera wyświetlony zostaje ustawiony czas, a kontrolka pola grzewczego miga.
- ▶ Nacisnąć  lub , aby ustawić żądany czas.

### Kiedy aktywna jest większa liczba timerów

- ▶ Nacisnąć jednocześnie  oraz , aż migać będzie kontrolka żadanego pola grzewczego. Kontrolki pól grzewczych, dla których włączony został timer, aktywują się w kolejności zgodnej z kierunkiem ruchu wskazówek zegara, począwszy od minutnika.
- ▶ Nacisnąć  lub , aby zmienić ustawiony czas.

### Wcześniejsze wyłączenie timera

- ▶ Nacisnąć przycisk pola grzewczego, którego timer ma zostać wyłączony.
- ▶ Nacisnąć jednocześnie  oraz . Na wyświetlaczu timera wyświetlony zostaje ustawiony czas, a kontrolka pola grzewczego miga.
- ▶ Nacisnąć , aż wyświetlacz timera wskaże .

## 6.1.6 Rozpoznawanie naczynia

Pole grzewcze nie działa, kiedy:

- jest ono włączane bez naczynia lub z nieodpowiednim naczyniem,
  - średnica dna naczynia do gotowania jest zbyt mała,
  - naczynie jest zdejmowane z włączonego pola grzewczego.
- Na wskaźniku pola grzewczego pojawia się . (patrz też zasada działania indukcyjnych pól grzewczych, rozdział Opis urządzenia)

## 6.2 Wyciąg oparów

### Warunek:



- Płyta grzewcza jest włączona.

### Zalecenia dotyczące wydajności wyciągu oparów:



- ▶ Zwłaszcza w przypadku wysokich garnków zawsze używać pokrywy. To gwarantuje wydajną pracę wyciągu oparów. Zredukowane zostaje też zużycie energii.
- ▶ Zawsze ustawiać wyciąg oparów na najniższy stopień mocy, który wystarcza do skutecznego odprowadzania oparów. Umożliwia to zwiększenie wydajności filtra zapachów w obiegu zamkniętym.
- ▶ Zawsze ustawiać pole grzewcze na najniższy stopień mocy, który aktualnie potrzebny jest do gotowania. Redukuje to ilość oparów oraz zużycie energii.
- ▶ Unikać silnych przeciągów.

### 6.2.1 Włączanie/wyłączanie wyciągu oparów

#### Włączanie wyciągu oparów

- ▶ Nacisnąć  lub , aby włączyć płytę grzewczą. Na wskaźniku stopnia wentylatora wyświetlany jest symbol . Jeśli nie zostaną wykonane żadne czynności, wyciąg oparów wyłączy się automatycznie po kilku sekundach.

### Wyłączanie wyciągu oparów

- ▶ Nacisnąć jednocześnie  oraz , aż na wskaźniku stopnia wentylatora wyświetlony zostanie symbol .

lub

- ▶ Nacisnąć kilkakrotnie  lub , aż na wskaźniku stopnia wentylatora wyświetlony zostanie symbol .

Jeśli wskaźnik stopnia wentylatora wskazuje , wyciąg oparów wyłączy się automatycznie po kilku sekundach.

## 6.2.2 Stopnie mocy

### Ustawianie stopnia mocy

- ▶ Nacisnąć , aby zwiększyć stopień wentylatora. Sekwencja stopni wentylatora jest następująca:

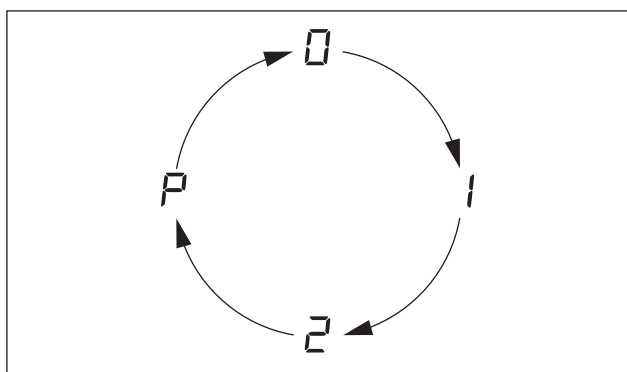

Ilustracja 6.1 Sekwencja stopni wentylatora 

- ▶ Nacisnąć , aby zmniejszyć stopień wentylatora. Sekwencja stopni wentylatora jest następująca:

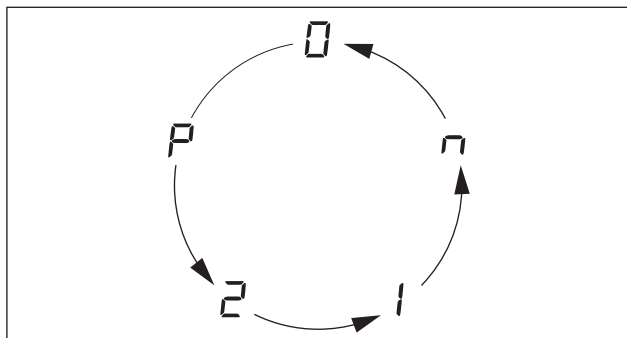

Ilustracja 6.2 Sekwencja stopni wentylatora 

### 6.2.3 Stopień POWER

Wyciąg oparów posiada stopień POWER o zwiększonej mocy. Stopień POWER umożliwia szybsze odsysanie powstających oparów kuchennych.

### 6.2.4 Funkcja automatycznego opóźnienia wyłączenia

Wyciąg oparów pracuje na stopniu mocy 1 i wyłącza się automatycznie po 20 minutach.

### Włączanie funkcji automatycznego opóźnienia wyłączenia



- ▶ Naciskać  tak długo, aż dla funkcji automatycznego opóźnienia wyłączenia wskazany zostanie stopień wentylatora 1.

## 6.2.5 Wskaźnik zużycia filtra

Wskaźnik zużycia filtra aktywuje się po 150 godzinach eksploatacji wyciągu oparów. Filtr z węglem aktywnym jest wyczerpany, a filtr tłuszczowy ze stali szlachetnej wymaga gruntownego czyszczenia.

- Na wskaźniku zużycia filtra pojawi się F.
- Wskaźnik zużycia filtra pojawia się przy każdym włączeniu wyciągu oparów i pozostaje aktywny do momentu przeprowadzenia wymiany filtra i zresetowania wskaźnika zużycia filtra.
- Eksploatacja jest nadal możliwa bez ograniczeń.

Jeśli użytkownik nie chce jeszcze przeprowadzać wymiany filtra, gdyż np. gotowanie jest sporadyczne:





- ▶ Nacisnąć  lub , aby przełączyć się na normalny tryb eksploatacji. Na wskaźniku stopnia wentylatora wyświetlany jest symbol .

### Przeprowadzanie wymiany filtra

- ▶ Wyłączyć płytę grzewczą z wyciągiem oparów.
- ▶ Stosować się do wszystkich wskazówek z rozdziału dotyczącego czyszczenia.
- ▶ Wymienić filtr z węglem aktywnym.
- ▶ Wyczyścić filtr tłuszczowy ze stali szlachetnej, dyszę wlotową, obudowę kanału powietrza oraz dno obudowy.

### Resetowanie wskaźnika zużycia filtra



Po wymianie filtra z węglem aktywnym oraz filtra tłuszczowego ze stali szlachetnej należy zresetować wskaźnik zużycia filtra.

- ▶ Włączyć płytę grzewczą z wyciągiem oparów.
- ▶ Naciskać jednocześnie  oraz  przez co najmniej 3 sekundy, aż na wskaźniku stopnia wentylatora zacznie migać . Po kilku sekundach na stałe wyświetlony zostanie symbol . Wskaźnik zużycia filtra został zresetowany.

## 6.3 Urządzenia zabezpieczające





### 6.3.1 Zabezpieczenie przed dziećmi

Zabezpieczenie przed dziećmi zapobiega niezamierzonemu lub nieuprawnionemu włączeniu urządzeń.

-  Jeśli wskaźnik pola grzewczego wyświetla naprzemiennie  oraz , pole grzewcze jest jeszcze gorące.



### Włączanie zabezpieczenia przed dziećmi

Warunki:

- Płyta grzewcza jest włączona.
- Wszystkie pola grzewcze są wyłączone.
- ▶ W ciągu 10 sekund od włączenia wcisnąć jednocześnie przyciski czujnikowe  i , a następnie ponownie przycisk czujnikowy . Na wszystkich wskaźnikach pól grzewczych pojawi się symbol . Zabezpieczenie przed dziećmi jest aktywne.

### Wyłączanie zabezpieczenia przed dziećmi na czas jednego procesu gotowania

**i** Jeśli wskaźnik pola grzewczego wyświetla naprzemiennie □ oraz H, pole grzewcze jest jeszcze gorące.

▶ Nacisnąć jednocześnie przyciski czujnikowe  oraz . Na wszystkich wskaźnikach pól grzewczych wyświetlony zostaje stopień mocy □, a kontrolki pól grzewczych migają.

Teraz na każdym polu grzewczym można ustawić żądany stopień mocy.



Po wyłączeniu płyty grzewczej zabezpieczenie przed dziećmi zostaje ponownie aktywowane.

### Wyłączanie zabezpieczenia przed dziećmi

**i** Jeśli wskaźnik pola grzewczego wyświetla naprzemiennie □ oraz H, pole grzewcze jest jeszcze gorące.

Warunki:

- Płyta grzewcza jest włączona.

▶ Nacisnąć jednocześnie przyciski czujnikowe  oraz  i na koniec ponownie . Wszystkie wskaźniki pól grzewczych wskazują stopień mocy □. Zabezpieczenie przed dziećmi jest wyłączone.

## 6.3.2 Wskaźnik ciepła resztkowego

Po wyłączeniu pole grzewcze jest jeszcze gorące.

**i** Dopóki na wskaźniku pola grzewczego wyświetlany jest symbol H (wskaźnik ciepła resztkowego), nie wolno dotykać pola grzewczego ani stawiać na nim przedmiotów wrażliwych na działanie ciepła. Istnieje niebezpieczeństwo oparzenia i pożaru!

- ▶ Należy zwracać uwagę na wskaźnik ciepła resztkowego.
- ▶ Dopilnować, aby nikt nie dotykał gorących pól grzewczych ani nie odkładał na nie przedmiotów.

## 6.3.3 Wyłącznik bezpieczeństwa

### Pole grzewcze

Każde pole grzewcze zostaje automatycznie wyłączone, jeżeli jego czas pracy przy danym stopniu mocy przekroczył czas maksymalny.

Stopień mocy	1	2	3	4	5	6	7	8	9
Czas do wyłączenia w godzinach	8	6	5	5	4	1,5	1,5	1,5	1,5

Tabela 6.4 Przegląd wartości wyłącznika bezpieczeństwa

- ▶ W celu użycia pola grzewczego należy je ponownie włączyć.

### Wyciąg oparów

Wyciąg oparów zostaje automatycznie wyłączony, jeśli w ciągu 120 minut nie został użyty żaden przycisk.

## Ochrona przed przegrzaniem

**i** Jeśli płyta grzewcza ulegnie przegrzaniu, moc zostanie zmniejszona lub płyta zostanie całkowicie wyłączona.

Urządzenie zostało wyposażone w ochronę przed przegrzaniem.

Ochrona przed przegrzaniem może zostać uruchomiona, gdy:

- naczynia do gotowania są podgrzewane bez zawartości;
  - olej lub tłuszcz jest podgrzewany na wysokim stopniu mocy;
  - po awarii zasilania ponownie włączy się gorące pole grzewcze.
- Ochrona przed przegrzaniem inicjuje jedną z poniższych czynności:

- Aktywowany stopień POWER zostaje zredukowany.
  - Stopień POWER P nie może być już wyłączony.
  - Ustawiony stopień mocy zostanie obniżony.
  - Płyta grzewcza zostanie całkowicie wyłączona.
- Po odpowiednim ochłodzeniu płyta grzewcza może być ponownie użyta w pełnym zakresie.

## Automatyczne wyłączenie przy dłuższym naciśnięciu przycisków

Płyta grzewcza zostaje automatycznie wyłączona w przypadku naciśnięcia jednego lub kilku przycisków czujnikowych dłużej niż przez 10 sekund (ręcznie, przez przedmioty lub zabrudzenia).

- Płyta grzewcza wyłączy się po kilku sekundach.
- ▶ Zdjąć rękę lub przedmiot z płyty grzewczej.
- ▶ Ewentualnie wyczyścić płytę grzewczą.
- ▶ W razie potrzeby ponownie włączyć płytę grzewczą

## 6.4 Oszczędność energii

- ▶ Należy stosować się do wszystkich wskazówek na temat oszczędzania energii, aby użytkować płytę grzewczą i wyciąg oparów w energooszczędny i wydajny sposób.
- ▶ Podczas zakupu naczyń do gotowania zwracać uwagę na średnicę dna naczyń, ponieważ często wskazywana jest średnica górnej części. Średnica dna jest często mniejsza.
- ▶ Używać szybkowarów. Dzięki zamkniętej komorze gotowania oraz wysokiemu ciśnieniu gotowanie jest wyjątkowo szybkie i energooszczędne. Krótszy czas gotowania chroni także składniki odżywcze w żywności.
- ▶ Dopilnować, aby w szybkowarze znajdowała się wystarczająca ilość płynu. Gotowanie w pustym garnku może doprowadzić do przegrzania. Na skutek przegrzania może dojść do uszkodzenia pola grzewczego i garnka.
- ▶ W miarę możliwości zawsze nakrywać naczynie do gotowania dopasowaną pokrywką.
- ▶ Wielkość naczynia do gotowania dobierać do ilości jedzenia. Duży, napełniony w niewielkim stopniu garnek zużywa bardzo dużo energii.



## 7 Czyszczenie i pielęgnacja

- ▶ Przestrzegać wszystkich ostrzeżeń oraz wskazówek dotyczących bezpieczeństwa (patrz rozdział Bezpieczeństwo).
- ▶ Stosować się do dostarczonych przez producenta instrukcji.
- ▶ W celu uniknięcia oparzenia i skaleczenia przed czyszczeniem należy się upewnić, że płyta grzewcza z wyciągiem oparów została całkowicie wyłączona i ochłodzona (patrz rozdział Obsługa).
- Regularne czyszczenie i pielęgnacja zapewnia dłuższy okres żywotności oraz optymalne działanie.
- ▶ W przypadku czyszczenia i pielęgnacji należy dotrzymać poniższych interwałów czasowych:

Komponenty	Częstotliwość czyszczenia
Panel sterowania	natychmiast po każdym zabrudzeniu
Płyta grzewcza	natychmiast po każdym zabrudzeniu dokładnie wyczyścić raz w tygodniu przy użyciu standardowo dostępnych środków czyszczących do szkła ceramicznego
Wyciąg oparów	co tydzień
Dysza wlotowa i filtr ze stali szlachetnej	po każdym przyrządzeniu potraw o dużej zawartości tłuszczu; co najmniej raz w tygodniu, gdy wskazanie stopnia wentylatora F ręcznie lub w zmywarce (w temperaturze maks. 65°C); powierzchnie ze stali szlachetnej czyścić tylko w kierunku szlif!
Obudowa kanału powietrza	co 6 miesięcy lub przy wymianie filtrów z węglem aktywnym
Filtr z węglem aktywnym (tylko z trybem pracy w obiegu zamkniętym)	wymienić przy powstawaniu zapachów, zmniejszeniu się mocy wyciągu lub gdy wskaźnik stopnia wentylatora wskazuje F

Tabela 7.1 Przedziały czasu dla czyszczenia

### 7.1 Środek czyszczący

- i** Używanie agresywnych środków czyszczących oraz naczyń z chropowatymi dnami powoduje zniszczenie powierzchni i powstawanie ciemnych plam.

Do czyszczenia płyty grzewczej używać specjalnego skrobaka do ceramiki i odpowiedniego środka czyszczącego.

- ▶ Nigdy nie używać myjek parowych, ostrych gąbek, środków do szorowania i agresywnych chemicznie środków czyszczących (np. spray do piekarnika).
- ▶ Zwrócić uwagę, aby środek czyszczący w żadnym wypadku nie zawierał piasku, sody, kwasów, ługów oraz chlorków.

#### W przypadku dyszy wlotowej i filtra tłuszczowego

- ▶ Nie używać agresywnych, zawierających kwasy lub ługi środków czyszczących.

### 7.2 Pielęgnacja płyty grzewczej

- ▶ Płyty grzewczej nie należy używać ani jako powierzchni do pracy, ani do odkładania przedmiotów.
- ▶ Nie przesuwaj naczyń po płycie grzewczej.
- ▶ Garnki i patelnie należy zawsze podnosić.
- ▶ Utrzymywać płytę grzewczą w czystości.
- ▶ Natychmiast usuwać każde zabrudzenie.
- ▶ Używać tylko naczyń nadających się do ceramicznych płyt grzewczych (patrz rozdział Opis urządzenia).

### 7.3 Czyszczenie płyty grzewczej

- i** Podczas pracy wyciągu oparów trzeba zainstalować dyszę wlotową, aby zapobiec zasuszeniu małych i lekkich przedmiotów, takich jak ściereczki do czyszczenia z tkaniny lub papieru.

- ▶ Upewnić się, że płyta grzewcza jest wyłączona (patrz rozdział Obsługa).
- ▶ Odczekać, aż wszystkie pola grzewcze będą zimne.
- ▶ Przy pomocy skrobaka do ceramiki usunąć wszystkie większe zabrudzenia z płyty grzewczej.
- ▶ Nanieść środek czyszczący na zimną płytę grzewczą.
- ▶ Przy pomocy papierowego ręcznika lub czystej szmatki rozprowadzić środek czyszczący.
- ▶ Wytrzeć na mokro płytę grzewczą.
- ▶ Wysuszyć płytę grzewczą przy pomocy czystej szmatki.

#### Gdy płyta grzewcza jest gorąca:

- ▶ Przy pomocy skrobaka do ceramiki natychmiast usunąć z gorącego pola grzewczego klejące się resztki tworzyw sztucznych, folii aluminiowych, cukru lub potraw zawierających cukier. Dzięki temu unika się ich przypalania.

#### Szczególne zabrudzenia

- ▶ Silne zanieczyszczenia i plamy (wapno, plamy świecące się niczym masa perłowa) usuwać przy użyciu środka czyszczącego, gdy płyta grzewcza jest jeszcze ciepła.
- ▶ Resztki wylanych z naczyń potraw namoczyć przy użyciu mokrej szmatki.
- ▶ Resztki zanieczyszczeń usunąć przy użyciu skrobaka do ceramiki.
- ▶ Ziarna, okruchy itp., które dostają się na płytę grzewczą podczas pracy w kuchni, usuwać natychmiast. Dzięki temu zapobiega się porysowaniu powierzchni.

Odbarwienia i błyszczące miejsca nie są uszkodzeniami płyty grzewczej. Nie mają one wpływu na działanie płyty grzewczej oraz na trwałość płyty ceramicznej.

Odbarwienia płyty grzewczej powstają w wyniku przypalania się nieusuniętych resztek.

Błyszczące miejsca powstają w wyniku ścierania się dna garnka, zwłaszcza aluminiowego oraz w wyniku używania nieodpowiedniego środka czyszczącego. Usuwanie takich śladów jest bardzo pracochłonne.

### 7.4 Czyszczenie wyciągu oparów

Dysza wlotowa i filtr tłuszczowy ze stali szlachetnej wchłaniają tłuszcz zawarty w oparach.

- ▶ Upewnić się, że płyta grzewcza i wyciąg oparów są wyłączone (patrz rozdział Obsługa).
- ▶ Odczekać, aż wskaźnik wentylacji wskaże □.
- ▶ Wyciąg oparów czyścić zgodnie z cyklami czyszczenia.
- ▶ Oczyszczyć powierzchnie systemu wywiewu miękką, wilgotną ściereczką, płynem do mycia naczyń lub łagodnym środkiem do mycia okien.
- ▶ Namoczyć wysuszony brud wilgotną ściereczką (nie skrobać!).

### Demontaż dyszy wlotowej i filtra tłuszczowego ze stali szlachetnej

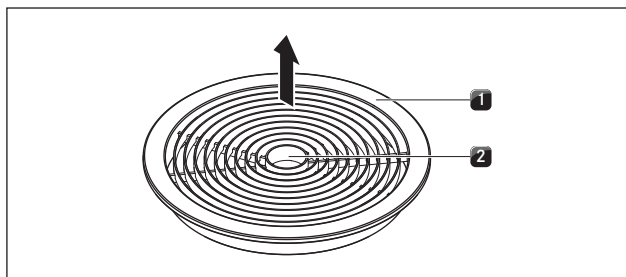

Ilustracja 7.1 Demontaż dyszy wlotowej

- [1] Dysza wlotowa
- [2] Otwór umożliwiający dostęp

#### Warunek:

Wskaźnik stopnia wentylatora wskazuje ☐ .

- ▶ Włożyć rękę w otwór dostępu [2].
- ▶ Wyciągnąć dyszę wlotową [1] do góry.

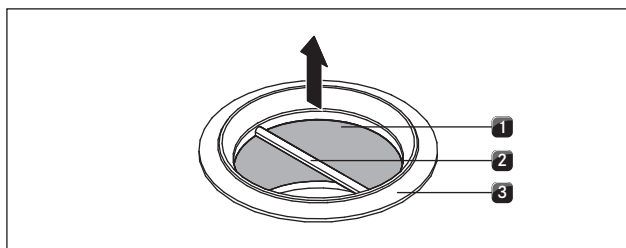

Ilustracja 7.2 Demontaż filtra tłuszczowego ze stali szlachetnej

- [1] Filtr tłuszczowy ze stali szlachetnej
- [2] Uchwyt
- [3] Otwór do zasysania

- ▶ Chwycić filtr tłuszczowy ze stali szlachetnej za uchwyt [2].
- ▶ Pociągnąć filtr tłuszczowy ze stali szlachetnej [1] do góry z otworu zasysania [3].

### Czyszczenie dyszy wlotowej i filtra tłuszczowego ze stali szlachetnej

- i** Powierzchnię ze stali szlachetnej należy czyścić zawsze w kierunku szlif.
- i** Jeśli nie można już całkowicie wyczyścić filtra tłuszczowego ze stali szlachetnej, należy go wymienić.

#### Czyszczenie ręczne

- ▶ Używać środka czyszczącego zmywającego tłuszcz.
- ▶ Wypłukać dyszę wlotową i filtr tłuszczowy ze stali szlachetnej gorącą wodą.
- ▶ Oczyszczyć dyszę wlotową i filtr tłuszczowy ze stali szlachetnej miękką szczotką.
- ▶ Po czyszczeniu dobrze wypłukać dyszę wlotową i filtr tłuszczowy ze stali szlachetnej.

### Mycie w zmywarce do naczyń

- ▶ Wypłukać dyszę wlotową i filtr tłuszczowy ze stali szlachetnej, używając programu płukania o maksymalnej temperaturze 65°C.

### Montaż filtra tłuszczowego ze stali szlachetnej

- ▶ Chwycić filtr tłuszczowy ze stali szlachetnej za uchwyt [2].
- ▶ Włożyć filtr tłuszczowy ze stali szlachetnej [1] w otwór do zasysania.
- ▶ Zwrócić uwagę, aby filtr tłuszczowy ze stali szlachetnej przylegał do dna obudowy. Blokada nie jest przewidziana, a także nie jest konieczna.
- ▶ Włożyć rękę w otwór dostępu [2] dyszy wlotowej.
- ▶ Włożyć dyszę wlotową [1] centralnie w otwór do zasysania.
- ▶ Docisnąć dyszę wlotową [1] do góry, aż się zatrzaśnie.

## 7.5 Czyszczenie obudowy kanału powietrza

Na powierzchni obudowy kanału powietrza mogą gromadzić się tłuste składniki i pozostałości kamienia z oparów kuchennych. Z tego powodu konieczne jest jej regularne czyszczenie. Obudowa kanału powietrza znajduje się pod płytą grzewczą w szafce dolnej.

#### Otwieranie obudowy kanału powietrza

- ▶ Upewnić się, że płyta grzewcza i wyciąg oparów są wyłączone (patrz rozdział Obsługa).
- ▶ Odczekać, aż wskaźnik stopnia wentylatora wskaże ☐ .

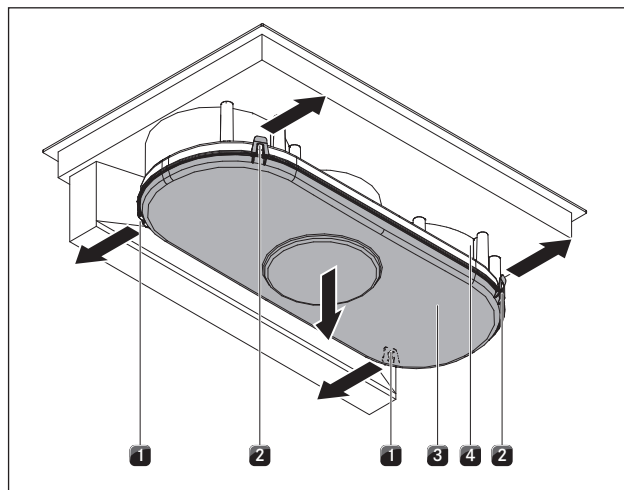

Ilustracja 7.3 Otwieranie obudowy kanału powietrza

- [1] Blokady tylne
- [2] Blokady przednie
- [3] Dno obudowy
- [4] Obudowa kanału powietrza

- ▶ Przytrzymać dno obudowy jedną ręką [3].
- ▶ Otworzyć obie blokady z tylnej strony [1].
- ▶ Otworzyć obie blokady [2].
- ▶ Zdjąć dno obudowy [3].
- ▶ Wyczyścić obudowę kanału powietrza [4] i dno obudowy [3] łagodnym środkiem czyszczącym.

### Zamykanie obudowy kanału powietrza

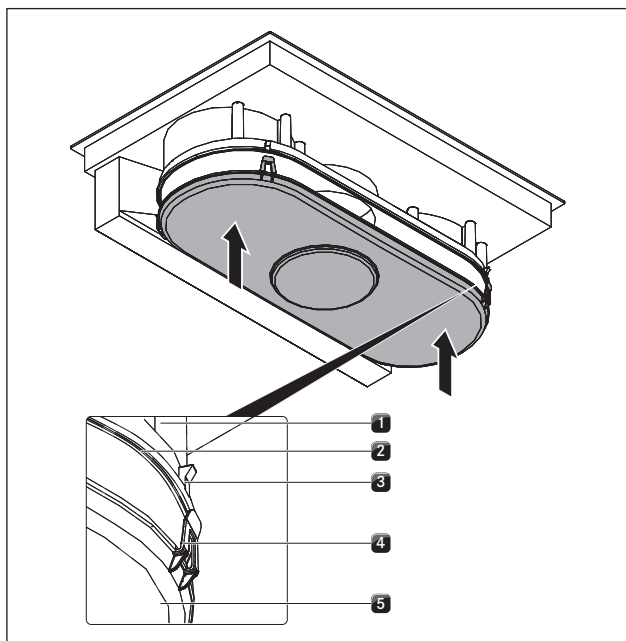

Ilustracja 7.4 Zamykanie obudowy kanału powietrza

- [1] Obudowa kanału powietrza
- [2] Rowek uszczelniający
- [3] Haki mocujące
- [4] Zakładka blokująca
- [5] Dno obudowy

- ▶ Obiema rękami ustawić dno obudowy [5] w taki sposób, aby zakładki blokujące [4] na dnie obudowy wyrównały się z pozycją haków mocujących [3] na obudowie.
- ▶ Założyć dno obudowy na rowek uszczelniający [2] obudowy kanału powietrza [1].
- ▶ Docisnąć dno obudowy [5] do góry, aż 4 zakładki blokujące (2 z przodu, 2 z tyłu) zatrzasną się w hakach mocujących [3].
- ▶ Sprawdzić, czy wszystkie 4 zakładki mocujące [4] zatrzasnęły się prawidłowo.

## 7.6 Wymiana filtra z węglem aktywnym

Wyłącznie gdy wyciąg oparów pracuje w obiegu zamkniętym, dodatkowo do filtra tłuszczowego ze stali szlachetnej stosowane są dwa filtry z węglem aktywnym. Filtry z węglem aktywnym wiążą zapachy powstające podczas gotowania.

**i** Filtry z węglem aktywnym trzeba wymienić, gdy wskaźnik stopnia wentylatora pokazuje F (wskaźnik zużycia filtra). Filtr z węglem aktywnym BAKF można nabyć u sprzedawcy akcesoriów specjalistycznych. Można także skontaktować się z firmą BORA za pośrednictwem strony internetowej [www.bora.com](http://www.bora.com).

- ▶ Upewnić się, że płyta grzewcza i wyciąg oparów są wyłączone (patrz rozdział 6[1]).
- ▶ Odczekać, aż wskaźnik stopnia wentylatora wskaże □.

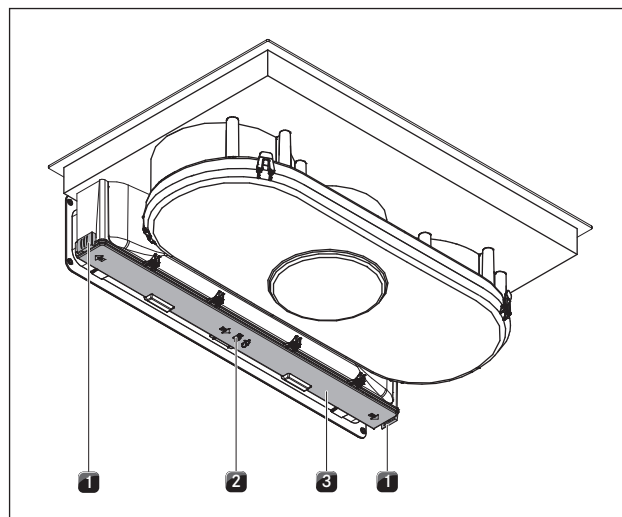

Ilustracja 7.5 Odblokowanie pokrywy obudowy filtra z węglem aktywnym

- [1] Blokady zewnętrzne
- [2] Blokada środkowa
- [3] Pokrywa obudowy filtra z węglem aktywnym

### Wymywanie filtra z węglem aktywnym

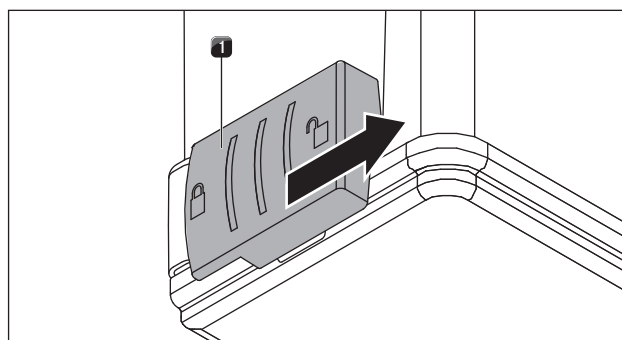

Ilustracja 7.6 Otwieranie blokad zewnętrznych

- [1] Blokady zewnętrzna

- ▶ Otworzyć obie blokady zewnętrzne [1].

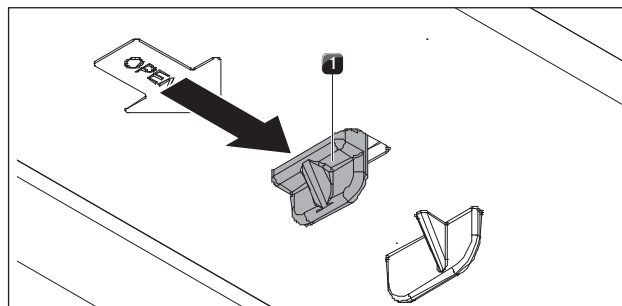

Ilustracja 7.7 Otwieranie blokady środkowej

- [1] Blokady środkowa

- ▶ Otworzyć blokadę [1] na środku.
- ▶ Złożyć pokrywę w dół, aż się zatrzaśnie.

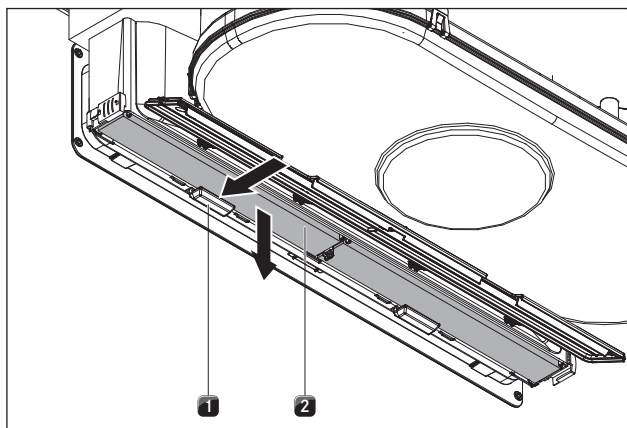

**Ilustracja 7.8** Wyjmowanie filtra z węglem aktywnym

- [1] Uchwyt filtra  
[2] Filtr z węglem aktywnym

- ▶ Przytrzymać filtr z węglem aktywnym jedną ręką [2].
- ▶ Popchnąć uchwyt filtra [1] w tył.
- ▶ Wyciągnąć filtr z węglem aktywnym w dół.
- ▶ Wyrzucić zużyty filtr z węglem aktywnym wraz z odpadami domowymi.

#### Wkładanie filtra z węglem aktywnym

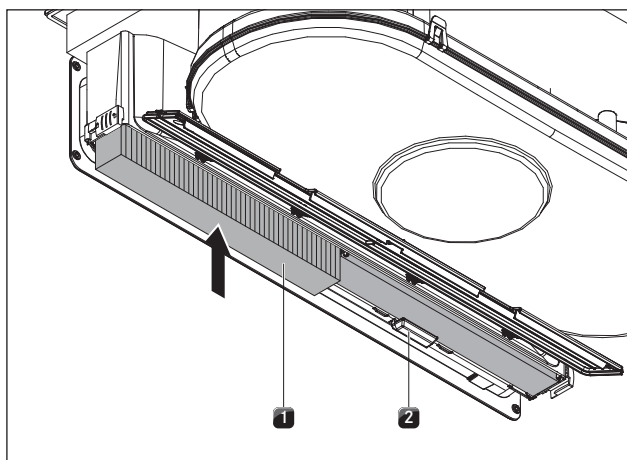

**Ilustracja 7.9** Wkładanie filtra z węglem aktywnym

- [1] Filtr z węglem aktywnym  
[2] Uchwyt filtra

- ▶ Ustawić nowy filtr z węglem aktywnym [1] w taki sposób, aby strzałka wskazywała do tyłu i była widoczna od dołu.
- ▶ Wsunąć filtr z węglem aktywnym do obudowy.
- ▶ Wcisnąć filtr z węglem aktywnym do góry, aż uchwyt filtra [2] zatrzaśnie się.

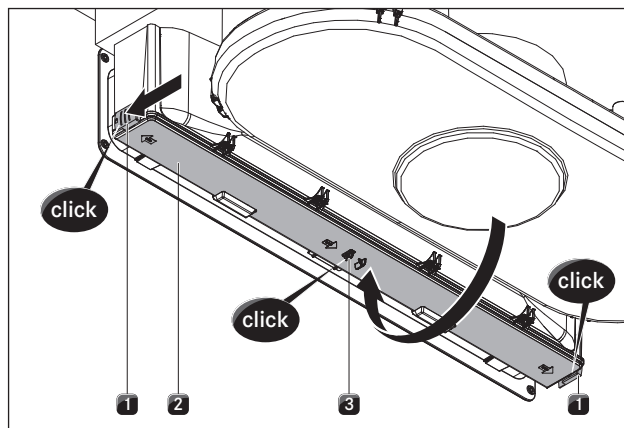

**Ilustracja 7.10** Zamykanie pokrywy obudowy filtra z węglem aktywnym

- [1] Blokady zewnętrzne  
[2] Pokrywa obudowy filtra z węglem aktywnym  
[3] Blokada środkowa

- ▶ Złożyć pokrywę obudowy filtra z węglem aktywnym [2] do góry.
- ▶ Nacisnąć środek pokrywy obudowy filtra z węglem aktywnym, aż środkowa blokada [3] zatrzaśnie się.
- ▶ Docisnąć pokrywę obudowy filtra z węglem aktywnym z boku i zamknąć zewnętrzne blokady [1], aż się zatrzasną.

#### Resetowanie wskaźnika zużycia filtra

- ▶ Zresetować wskaźnik zużycia filtra (patrz rozdział Obsługa).

## 8 Usuwanie usterek





Sytuacja	Przyczyna	Środki zaradcze
Nie da się włączyć płyty grzewczej lub wentylatora.	Uszkodzony bezpiecznik lub bezpiecznik samoczynny instalacji mieszkania lub domu.	Wymienić bezpiecznik. Włączyć ponownie bezpiecznik samoczynny.
	Bezpiecznik lub bezpiecznik samoczynny zadziałał kilka razy.	Skontaktować się z zespołem serwisowym BORA.
	Zasilanie zostało przerwane.	Zlecić kontrolę zasilania wykwalifikowanemu elektrykowi.
Podczas użytkowania nowej płyty grzewczej powstają zapachy i opary.	Takie zjawisko jest normalne w przypadku fabrycznie nowych urządzeń.	Należy odczekać kilka godzin użytkowania. W przypadku utrzymującego się powstawania zapachów skontaktować się z zespołem serwisowym firmy BORA.
Na wskaźniku pola grzewczego pojawia się <b>U</b> .	Brak naczynia lub niewłaściwe naczynie na polu grzewczym.	Użyć tylko odpowiednich naczyń do gotowania. Wybrać wielkość naczynia odpowiednią do pola grzewczego (patrz rozdział Opis urządzenia).
Na wskaźniku pola grzewczego pojawia się <b>L</b> .	Zabezpieczenie przed dziećmi jest włączone.	Wyłączyć zabezpieczenie przed dziećmi (patrz rozdział Obsługa).
Jedno pole grzewcze lub cała płyta grzewcza wyłącza się automatycznie.	Czas pracy pola grzewczego jest zbyt długi.	Ponownie uruchomić pole grzewcze (patrz rozdział Obsługa).
	Zadziałało zabezpieczenie przed przegrzaniem.	(patrz rozdział Opis urządzenia)
Stopień POWER zostanie automatycznie wyłączony przedwcześnie.	Zadziałało zabezpieczenie przed przegrzaniem.	(patrz rozdział Opis urządzenia)
Na wskaźniku stopnia wentylatora pojawia się <b>E</b> .	Przykryto jeden lub więcej przycisków czujnikowych, np. palcami lub odłożonymi przedmiotami.	Wyczyścić panel sterowania lub usunąć przedmioty (patrz rozdział Opis urządzenia).
<b>E</b>     wyświetlane jest na wszystkich 4 wskaźnikach pól grzewczych i płyta grzewcza wyłącza się podczas pracy.		
Dmuchała chłodząca działa jeszcze po wyłączeniu płyty grzewczej.	Dmuchała chłodząca pracuje tak długo, jak to konieczne do schłodzenia płyty grzewczej, a następnie wyłącza się automatycznie.	Odczekać, aż dmuchała chłodząca automatycznie się wyłączy.
Na wskaźniku pola grzewczego pojawia się <b>E</b> .	Wystąpił błąd w układzie elektronicznym.	Odłączyć zasilanie elektryczne płyty grzewczej na ok. 1 minutę. Jeśli po przywróceniu zasilania elektrycznego problem nie ustąpi, zanotować numer błędu i skontaktować się z zespołem serwisowym BORA.
Na wskaźniku stopnia wentylatora pojawia się <b>F</b> .	Przekroczono czas eksploatacji filtra.	Wymienić filtr z węglem aktywnym (tylko w przypadku pracy w obiegu zamkniętym) i gruntownie wyczyścić filtr tłuszczowy ze stali szlachetnej. W przypadku silnego zabrudzenia zaleca się wymianę filtra tłuszczowego ze stali szlachetnej (patrz rozdział Czyszczenie i pielęgnacja).
Moc wyciągu oparów uległa pogorszeniu.	Filtr tłuszczowy ze stali szlachetnej jest silnie zanieczyszczony.	Oczyścić lub wymienić filtr tłuszczowy ze stali szlachetnej.
	Filtr z węglem aktywnym jest silnie zanieczyszczony (tylko w przypadku BIU).	Wymienić filtr z węglem aktywnym.
	W obudowie kanału powietrza znajduje się przedmiot (np. ściereczka do czyszczenia).	Usunąć zassany przedmiot.
	Wentylator jest uszkodzony lub połączenie kanału zostało przerwane.	Skontaktować się z zespołem serwisowym BORA.

Tabela 8.1 Usuwanie usterek

- We wszystkich pozostałych przypadkach należy skontaktować się z serwisem BORA (patrz rozdział: Gwarancja, serwis techniczny oraz części zamienne).

## 9 Wycofanie z użytkowania, demontaż i utylizacja

- ▶ Przestrzegać wszystkich ostrzeżeń oraz wskazówek dotyczących bezpieczeństwa (patrz rozdział Bezpieczeństwo).
- ▶ Stosować się do dostarczonych przez producenta instrukcji.

### 9.1 Wycofanie z użytkowania

Pod pojęciem wycofania z użytkowania rozumie się ostateczne wycofanie oraz demontaż. Po wycofaniu z użytkowania urządzenie może zostać zamontowane w innym pomieszczeniu, odsprzedane osobie prywatnej lub poddane utylizacji.

**i** Odłączenie przyłączy elektrycznych i gazowych może zostać wykonane wyłącznie przez certyfikowany personel fachowy.

- ▶ W celu wycofania z użytkowania wyłączyć urządzenie (patrz rozdział Obsługa).
- ▶ Wyłączyć zasilanie urządzenia.

### 9.2 Demontaż

W celu przeprowadzenia demontażu do urządzenia musi być zapewniony dostęp, a zasilanie elektryczne musi być odłączone.

- ▶ Poluzować mocowanie urządzenia.
- ▶ Usunąć fugi silikonowe.
- ▶ Podnieść urządzenie i wyjąć z blatu.
- ▶ Wyjąć dodatkowe wyposażenie.
- ▶ Usunąć urządzenie i dodatkowe wyposażenie zgodnie z punktem „Przyjazna dla środowiska utylizacja“.

### 9.3 Przyjazna dla środowiska utylizacja

#### Usunięcie opakowania transportowego

**i** Opakowanie chroni urządzenie przed uszkodzeniem w czasie transportu. Przy wyborze materiałów opakowania uwzględniono aspekty ochrony środowiska. Dlatego materiały te nadają się do recyklingu.

Odprowadzanie opakowań do zamkniętego obiegu materiału pozwala na oszczędzanie surowców i zmniejszanie ilości wytwarzanych śmieci. Przedstawiciele handlowi odbierają opakowania.

- ▶ Opakowanie można oddać przedstawicielowi handlowemu lub
- ▶ samemu oddać do utylizacji zgodnie z lokalnymi przepisami.

#### Utylizacja starego urządzenia



Sprzęt elektryczny oznaczony tym znakiem nie może dostać się do odpadów domowych. Musi on zostać oddany w miejscu zbierania przeznaczonym do recyklingu sprzętu elektrycznego oraz elektronicznego. Dalsze odnośne informacje można uzyskać w punktach informacyjnych w miastach i gminach.

Urządzenia elektryczne i elektrotechniczne zawierają cenne surowce. Zawierają one również substancje szkodliwe, które były potrzebne dla ich funkcjonowania. W przypadku dostania się do odpadów domowych albo niewłaściwego obchodzenia się mogą one szkodzić zdrowiu lub środowisku naturalnemu.

- ▶ Starych urządzeń nie wolno w żadnym wypadku usuwać do śmieci domowych.
- ▶ Urządzenie należy oddać w miejscu zbierania przeznaczonym do recyklingu sprzętu elektrycznego i elektronicznego oraz innych materiałów.

## 10 Gwarancja, serwis techniczny, części zamienne, wyposażenie dodatkowe

- ▶ Przestrzegać wszystkich ostrzeżeń oraz wskazówek dotyczących bezpieczeństwa (patrz rozdział Bezpieczeństwo).

### 10.1 Gwarancja producenta BORA

BORA udziela klientowi końcowemu gwarancji producenta na swoje produkty na okres 2 lat. Niniejsza gwarancja istnieje dla klienta końcowego dodatkowo do ustawowych roszczeń gwarancyjnych wobec sprzedawcy naszych produktów.

Gwarancja producenta obowiązuje dla wszystkich produktów BORA zakupionych na obszarze Unii Europejskiej od autoryzowanych dealerów BORA lub sprzedawców przeszkolonych przez BORA, z wyjątkiem produktów oznaczonych przez BORA jako artykuły uniwersalne lub akcesoria.

Wraz z przekazaniem produktu BORA przez autoryzowanego dealera BORA klientowi końcowemu gwarancja producenta rozpoczyna swój bieg i obowiązuje przez okres 2 lat.

Klient końcowy ma możliwość uzyskania przedłużenia gwarancji tego producenta, rejestrując się na stronie

[www.bora.com/registration](http://www.bora.com/registration). Gwarancja producenta zakłada, że przeprowadzony został profesjonalny montaż (zgodny z opisem wentylacji BORA i instrukcją obsługi obowiązującą w momencie montażu) produktów przez autoryzowanego dealera BORA. Podczas użytkowania klient końcowy musi przestrzegać wytycznych i wskazówek zawartych w instrukcji obsługi.

W celu skorzystania z usługi gwarancyjnej klient końcowy musi zgłosić wadę swojemu dealerowi lub bezpośrednio firmie BORA oraz przedstawić dokument potwierdzający zakup. Alternatywnie klient końcowy może dostarczyć dowód zakupu, rejestrując się na stronie internetowej [www.bora.com](http://www.bora.com).

BORA gwarantuje, że wszystkie produkty BORA są wolne od wad materiałowych i produkcyjnych. Błąd musiał już istnieć w momencie dostawy do klienta końcowego. W przypadku skorzystania z usługi gwarancyjnej gwarancja nie rozpoczyna się na nowo.

BORA usunie wady produktów BORA wedle własnego uznania, dokonując naprawy lub wymiany. Wszelkie koszty usunięcia wad objętych gwarancją producenta ponosi BORA.

W szczególności nie są objęte gwarancją producenta BORA:

- produkty BORA, które nie zostały nabyte od autoryzowanych dealerów BORA lub sprzedawców przeszkolonych przez BORA
- uszkodzenia wynikające z nieprzestrzegania instrukcji obsługi (dotyczy to także pielęgnacji i czyszczenia produktu). Stanowią one niewłaściwe użytkowanie.
- uszkodzenia spowodowane normalnym zużyciem, np. ślady zużycia na płycie grzewczej
- uszkodzenia spowodowane wpływami zewnętrznymi (np. uszkodzenia podczas transportu, pojawienie się skroplonej wody, kataklizmy, takie jak uderzenie pioruna)
- uszkodzenia spowodowane przez naprawy lub próby napraw, które nie zostały przeprowadzone przez firmę BORA lub osoby autoryzowane przez BORA
- uszkodzenie szkła ceramicznego
- wahania napięcia
- szkody następcze lub roszczenia odszkodowawcze wykraczające poza wadę
- uszkodzenia części z tworzyw sztucznych

Ustawowe prawa, w szczególności takie jak ustawowe roszczenia z tytułu wad lub odpowiedzialności za produkt, nie są ograniczone przez gwarancję.

Jeśli wada nie jest objęta gwarancją producenta, klient końcowy może skorzystać z Serwisu Technicznego BORA, ale sam ponosi koszty.

Dla niniejszych warunków gwarancji obowiązują przepisy prawa Republiki Federalnej Niemiec.

Kontakt z nami:

- Telefon: +800 7890 0987 od poniedziałku do czwartku, w godzinach od 08:00 do 18:00 oraz w piątek od godziny 08:00 do 17:00
- e-mail: [info@bora.com](mailto:info@bora.com)

#### 10.1.1 Przedłużenie gwarancji

Możesz przedłużyć gwarancję, rejestrując się na stronie [www.bora.com/registration](http://www.bora.com/registration).

### 10.2 Serwis

#### BORA Service:

patrz ostatnia strona instrukcji montażu i obsługi

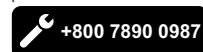

- ▶ W przypadku usterek, których nie można usunąć we własnym zakresie, należy skontaktować się z przedstawicielem handlowym lub z serwisem firmy BORA.

W serwisie BORA należy podać oznaczenie typu i numer fabryczny urządzenia (numer FD).

Oba oznaczenia znajdują się na tabliczce znamionowej w załączniku do gwarancji oraz na spodzie urządzenia.

### 10.3 Części zamienne

- ▶ Podczas napraw używać wyłącznie oryginalnych części zamiennych.
- ▶ Naprawy mogą być wykonywane wyłącznie przez serwis BORA.

**i** Części zamienne dostępne są u przedstawiciela handlowego firmy BORA oraz na internetowej stronie serwisowej BORA pod adresem [www.bora.com/service](http://www.bora.com/service) lub przez podanie odpowiedniego numeru serwisowego.

### 10.4 Wyposażenie dodatkowe

- Filtr tłuszczowy ze stali szlachetnej BFF
- Dysza wlotowa GP4ED
- Zestaw filtra z węglem aktywnym BAKFS
- Taśma uszczelniająca UDB25
- Rama płyty grzewczej BKR760

Instrukcja obsługi i montażu:

oryginał

tłumaczenie

**Producent: BORA Vertriebs GmbH & Co KG**

Udostępnianie oraz kopiowanie niniejszej dokumentacji, wykorzystywanie i ujawnianie jej zawartości jest niedozwolone, o ile nie udzielono na to wyraźnej zgody.

Niniejsza instrukcja montażu i obsługi została sporządzona z największą starannością. Pomimo tego istnieje możliwość, że późniejsze zmiany techniczne jeszcze nie zostały uwzględnione lub odpowiednie treści nie zostały uaktualnione. Prosimy o Państwa wyrozumiałość. Aktualnej wersji można zażądać w serwisie BORA. Zastrzega się możliwość wystąpienia błędów drukarskich i pomyłek.

© BORA Vertriebs GmbH & Co KG

Wszelkie prawa zastrzeżone.

**D**  
**BORA Lüftungstechnik GmbH**  
Rosenheimer Str. 33  
83064 Raubling  
Niemcy  
T +49 (0) 8035 / 9840-0  
F +49 (0) 8035 / 9840-300  
info@bora.com  
www.bora.com

**A**  
**BORA Vertriebs GmbH & Co KG**  
Innstraße 1  
6342 Niederndorf  
Austria  
T +43 (0) 5373 / 62250-0  
F +43 (0) 5373 / 62250-90  
mail@bora.com  
www.bora.com

**INT**  
**BORA Holding GmbH**  
Innstraße 1  
6342 Niederndorf  
Austria  
T +43 (0) 5373 / 62250-0  
F +43 (0) 5373 / 62250-90  
mail@bora.com  
www.bora.com

**AU NZ**  
**BORA APAC Pty Ltd**  
100 Victoria Road  
Drummoyne NSW 2047  
Australia  
T +61 2 9719 2350  
F +61 2 8076 3514  
info@boraapac.com.au  
www.bora-australia.com.au

