

HR Upute za uporabu i montažu GP4U

BORA GP4 indukcijska ploča za kuhanje s integriranim odvodom pare s recirkulacijom zraka

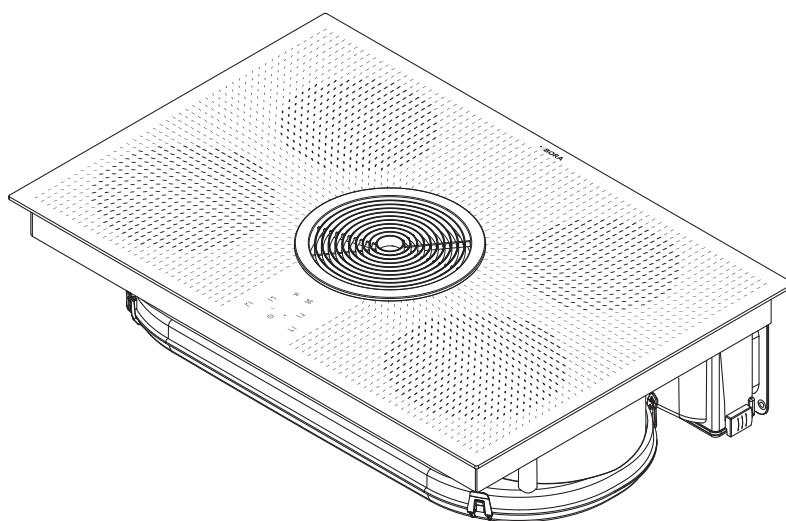

GP4UUMIMHR-100

www.bora.com



www.bora.com/service/montage-GP4U

Sadržaj

1	Općenito	3	6.3	Sigurnosni uređaji	22
1.1	Odgovornost	3	6.3.1	Zaštita za djecu	22
1.2	Valjanost uputa za uporabu i montažu	3	6.3.2	Prikaz preostale topline	23
1.3	Sukladnost proizvoda	3	6.3.3	Sigurnosno isključivanje	23
1.4	Prikaz informacija	3	6.4	Štednja energije	23
2	Sigurnost	4	7	Čišćenje i održavanje	24
2.1	Namjenska uporaba	4	7.1	Sredstva za čišćenje	24
2.2	Osobe s ograničenim sposobnostima	4	7.2	Održavanje ploče za kuhanje	24
2.3	Opće sigurnosne napomene	4	7.3	Čišćenje ploče za kuhanje	24
2.4	Sigurnosne napomene o montaži	5	7.4	Čišćenje odvoda pare	24
2.5	Sigurnosne napomene o rukovanju	7	7.5	Čišćenje kućišta odvoda zraka	25
2.6	Sigurnosne napomene za čišćenje i održavanje	8	7.6	Zamjena filtra s aktivnim ugljenom	26
2.7	Sigurnosne napomene o popravku, servisiranju i rezervnim dijelovima	9	8	Uklanjanje smetnji	28
2.8	Sigurnosne napomene za demontažu i zbrinjavanje	9	9	Stavljanje izvan pogona, demontaža i zbrinjavanje	29
3	Tehnički podaci	10	9.1	Stavljanje izvan pogona	29
4	Opis uređaja	11	9.2	Demontaža	29
4.1	Opis sustava	11	9.3	Ekološko zbrinjavanje	29
4.1.1	Dijelovi uređaja	11	10	Jamstvo, tehnički servis, rezervni dijelovi, pribor	30
4.1.2	Upravljačko polje i princip upravljanja	11	10.1	Jamstvo proizvođača tvrtke BORA	30
4.1.3	Funkcije	12	10.1.1	Produljenje jamstva	30
4.2	Princip rada odvoda pare s recirkulacijom zraka	12	10.2	Servisna služba	30
4.3	Princip rada indukcijske ploče za kuhanje	12	10.3	Rezervni dijelovi	30
4.3.1	Prikladno posuđe	12	10.4	Pribor	30
5	Montaža	13	11	Bilješke	31
5.1	Opseg isporuke	13			
5.2	Alati i pomagala	13			
5.3	Upute za montažu	13			
	- Sigurnosni razmaci	13			
	- Minimalne dimenzije namještaja za GP4U	14			
	- Vraćanje recirkuliranog zraka	14			
5.4	Priprema kuhinjskog namještaja	14			
	- Dimenzije za ugradnju za GP4U	14			
5.5	Izrada izreza u radnoj ploči	15			
5.6	Ugradnja uređaja	16			
5.7	Izvedba strujnog priključka	18			
5.7.1	Provjera funkcionalnosti	19			
5.8	Izrada fuga na uređaju	19			
5.9	Predaja korisniku	19			
6	Funkcije i rukovanje	20			
6.1	Ploča za kuhanje	20			
6.1.1	Uključivanje/isključivanje ploče za kuhanje	20			
6.1.2	Uključivanje/isključivanje zone za kuhanje	20			
6.1.3	Razine snage	20			
6.1.4	Maksimalna razina snage	20			
6.1.5	Funkcije timera	21			
	- Kratkotrajni timer (pješčani sat)	21			
	- Timer zone za kuhanje	21			
6.1.6	Prepoznavanje veličine posude	21			
6.2	Odvod pare	21			
6.2.1	Uključivanje/isključivanje odvoda pare	21			
6.2.2	Razine snage	22			
6.2.3	Maksimalna razina snage	22			
6.2.4	Automatski nastavak rada	22			
6.2.5	Indikator za promjenu filtra	22			
	- Zamjena filtra	22			
	- Resetiranje indikatora za promjenu filtra	22			

1 Općenito

U ovim uputama nalaze se važne napomene za izbjegavanje ozljeda i sprječavanje oštećenja uređaja. Pažljivo pročitajte ove upute prije instalacije ili prvog puštanja uređaja u rad.

Uz ove upute vrijede i drugi dokumenti. Obratite pozornost na sve dokumente koji su sastavni dio dotičnog opsega isporuke.

Montaža i instalacija uređaja dopuštene su samo obučenom stručnom osoblju uz pridržavanje važećih zakona, propisa i normi. Treba poštovati sve sigurnosne napomene i upozorenja te smjernice iz isporučene dokumentacije.

1.1 Odgovornost

BORA Holding GmbH, BORA Vertriebs GmbH & Co KG, BORA APAC Pty Ltd i BORA Lüftungstechnik GmbH – dalje u tekstu: BORA – ne snose odgovornost za štete nastale zbog kršenja odnosno nepoštovanja dokumenata sadržanih u opsegu isporuke! Nadalje, BORA ne snosi odgovornost za štete nastale zbog nestručne montaže i nepridržavanja sigurnosnih napomena i upozorenja!

1.2 Valjanost uputa za uporabu i montažu

Ove upute vrijede za više varijanti uređaja. Zato je moguće da su opisane pojedinačne značajke opreme koje se ne odnose na vaš uređaj. Prikazane slike se u detaljima mogu razlikovati od nekih varijanti uređaja te ih valja shvatiti kao shematske prikaze.

1.3 Sukladnost proizvoda

Direktive

Uređaji odgovaraju sljedećim direktivama EU-a/EZ-a:
 Direktiva o elektromagnetskoj kompatibilnosti 2014/30/EU
 Direktiva o niskom naponu 2014/35/EU
 Direktiva o ekološkom dizajnu proizvoda 2009/125/EZ
 Direktiva o ograničavanju uporabe određenih opasnih tvari u električnoj i elektroničkoj opremi 2011/65/EU

1.4 Prikaz informacija

Kako bi s ovim uputama mogli raditi brzo i sigurno, primijenjeni su jedinstveni formati, izračuni, simboli, sigurnosne napomene, pojmovi i kratice.

Pojam „uređaj” upotrebljava se i za ploče za kuhanje, odvode pare i za ploče za kuhanje s odvodom pare.

Smjernice su označene strelicom:

► Sve smjernice uvijek izvršite prema zadanom redoslijedu.

Nabrajanja su označena znakom za nabrajanje na početku retka:

- Nabrajanje 1
- Nabrajanje 2

i Informacije vas upućuju na posebnosti kojih se obavezno morate pridržavati.

Sigurnosne napomene i upozorenja



Sigurnosne napomene i upozorenja u ovim uputama istaknute su simbolima i oznakama opasnosti.

Sigurnosne napomene i upozorenja organizirane su na sljedeći način:

ZNAK UPOZORENJA I OZNAKA OPASNOSTI!	
Vrsta i izvor opasnosti	Posljedice nepoštivanja
► Mjere sigurnosne zaštite	

Pritom vrijedi:

- Znakovi upozorenja upućuju na veću opasnost od ozljede.
- Oznaka opasnosti označava razinu opasnosti.

Znakovi upozorenja	Oznaka opasnosti	Ugrožavanje
	Opasnost	Upućuje na neposrednu opasnu situaciju koja u slučaju nepridržavanja uputa može dovesti do smrti ili teških ozljeda.
	Upozorenje	Upućuje na potencijalno opasnu situaciju koja u slučaju nepridržavanja uputa može dovesti do smrti ili teških ozljeda.
	Oprez	Upućuje na potencijalno opasnu situaciju koja u slučaju nepridržavanja uputa može dovesti do neznatnih ili lakših ozljeda ili materijalne štete.

Tablica 1.1 Značenje znakova upozorenja i oznaka opasnosti

2 Sigurnost

Uređaj odgovara propisanim sigurnosnim odredbama. Korisnik je odgovoran za sigurnu uporabu, čišćenje i održavanje uređaja. Nenamjenska uporaba može uzrokovati ozljede i materijalne štete.

2.1 Namjenska uporaba

Uređaj je namijenjen samo za pripremu jela u privatnim kućanstvima.

Ovaj uređaj nije namijenjen za:

- uporabu u vanjskom prostoru
- zagrijavanje prostorija
- hlađenje, ventilaciju ili odvlaživanje prostorija
- uporabu na mobilnim mjestima postavljanja poput motornih vozila, brodova ili zrakoplova
- rad s vanjskim uklopnim satom ili odvojenim daljinskim sustavom (iznimka: isključenje u nuždi)
- uporabu na visinama iznad 2000 m (nadmorske visine)

Drukčija uporaba ili uporaba koja premašuje ovdje opisani opseg uporabe smatra se nenamjenskom.

- i** BORA ne snosi odgovornost za štetu nastalu nenamjenskom uporabom ili neispravnim rukovanjem.

Zabranjena je svaka zlouporaba!

2.2 Osobe s ograničenim sposobnostima

Djeca

Uređaj smiju upotrebljavati djeca od 8. godine starosti uz nadzor ili ako su dobila upute o sigurnoj uporabi uređaja i pritom razumjela opasnosti do kojih može doći tijekom uporabe. Djeca se ne smiju igrati uređajem.

- ▶ Upotrebljavajte zaštitu za djecu kako djeca ne bi mogla bez nadzora uključiti uređaje ili promijeniti postavke.
- ▶ Djeca koja se zadržavaju u blizini uređaja moraju biti pod nadzorom.
- ▶ Nemojte držati predmete koji bi mogli zanimati djecu na policama iznad ili iza uređaja. To bi moglo navesti djecu da se penju na uređaj.

- i** Djeca ne smiju provoditi čišćenje i održavanje osim ako su pod neprestanim nadzorom.

Osobe sa smanjenim fizičkim, senzoričkim ili mentalnim sposobnostima

Uređaj smiju upotrebljavati osobe sa smanjenim fizičkim, senzoričkim ili mentalnim sposobnostima ili s manjkom iskustva i/ili znanja uz nadzor ili ako su dobile upute o sigurnoj uporabi uređaja i pritom razumjele opasnosti do kojih može doći tijekom uporabe. Puštanje u rad može se ograničiti s pomoću zaštite za djecu.

⚠ OPASNOST!

Opasnost od opekline zbog vrućeg posuđa i jela

Držači posuda koji vire preko ruba radne površine potiču na hvatanje.

- ▶ Pazite da se djeca ne približavaju vrućim poljima za kuhanje osim ako su pod neprestanim nadzorom.
- ▶ Nemojte okrenuti ručke lonaca i tava tako da vire preko ruba radne površine.
- ▶ Spriječite povlačenje vrućih lonaca i tava prema dolje.
- ▶ Po potrebi upotrijebite odgovarajuće rešetke odnosno pokrove za ploču za kuhanje.
- ▶ Upotrebljavajte samo rešetke i pokrove za ploču za kuhanje koje je odobrio proizvođač uređaja jer u suprotnom postoji opasnost od nezgode.
- ▶ Za odabir odgovarajuće rešetke za ploču za kuhanje kontaktirajte svoju specijaliziranu trgovinu ili BORA servisnu službu.

2.3 Opće sigurnosne napomene

⚠ OPASNOST!

Opasnost od gušenja zbog dijelova ambalaže
Dijelovi ambalaže (npr. folije, stiropor) mogu biti opasni po život za djecu.

- ▶ Držite dijelove ambalaže izvan dohvata djece.
- ▶ Odmah ispravno zbrinite ambalažu.

⚠ OPASNOST!**Opasnost od strujnog udara odnosno ozljede na oštećenim površinama**

Uslijed pukotina ili lomova na površini uređaja (npr. oštećena staklokeramika), osobito u području upravljačke jedinice, mogu se izložiti ili oštetiti elektronički dijelovi koji se nalaze ispod njih. To može uzrokovati strujni udar. Osim toga, oštećene površine mogu dovesti do ozljeda.

- ▶ Ne dodirujte oštećenu površinu.
- ▶ U slučaju pukotina i lomova odmah isključite uređaj.
- ▶ Uređaj putem sklopke za zaštitu voda, osigurača, automatskih osigurača ili releja na siguran način odvojite od mreže.
- ▶ Kontaktirajte BORA servisnu službu.

⚠ UPOZORENJE!**Opasnost od ozljede zbog oštećenih komponenata**

Oštećene komponente koje se ne mogu ukloniti bez alata mogu prouzročiti ozljede.

- ▶ Ne pokušavajte sami popraviti ili zamijeniti oštećene komponente.
- ▶ Kontaktirajte BORA servisnu službu.

⚠ UPOZORENJE!**Opasnost od ozljede odnosno oštećenja zbog neispravnih ugradbenih dijelova ili neovlaštenih izmjena**

Neispravni ugradbeni dijelovi mogu prouzročiti tjelesne ozljede ili oštećenje uređaja. Izmjene, dogradnja i pregradnja uređaja mogu smanjiti sigurnost.

- ▶ Upotrebljavajte samo originalne ugradbene dijelove.
- ▶ Ne provodite izmjene, dogradnje ili preinake na uređaju.

OPREZ!**Opasnost od ozljede uzrokovane padajućim dijelovima uređaja**

Padajući dijelovi uređaja (npr. nosači posuda, elementi za rukovanje, poklopci, filter masnoće itd.) mogu uzrokovati ozljede.

- ▶ Odložite izvađene dijelove uređaja na siguran način pokraj uređaja.
- ▶ Pripazite da nijedan izvađeni dio uređaja ne ispadne.

OPREZ!**Opasnost od ozljede zbog preopterećenja**

Prilikom transporta i montaže uređaja zbog neispravnog rukovanja može doći do ozljeda udova i trupa.

- ▶ Transportirajte i montirajte uređaj po potrebi u dvoje.
- ▶ Po potrebi upotrijebite prikladna pomoćna sredstva kako biste izbjegli oštećenja odnosno ozljede.

OPREZ!**Oštećenje zbog nestručne uporabe**

Površine uređaja ne smiju se upotrebljavati kao radne površine ili površine za odlaganje. Na taj se način uređaji mogu oštetiti (osobito tvrdim i oštrim predmetima).

- ▶ Ne upotrebljavajte uređaje kao radnu površinu ili površinu za odlaganje.
- ▶ Držite tvrde ili oštre predmete podalje od površina uređaja.

Smetnje i greške

- ▶ U slučaju smetnji i grešaka obratite pozornost na napomene u poglavlju Otklanjanje smetnji.
- ▶ Ako se pojave smetnje i greške koje nisu opisane, isključite uređaj i kontaktirajte BORA servisnu službu.

Kućni ljubimci

- ▶ Držite kućne ljubimce podalje od uređaja.

2.4 Sigurnosne napomene o montaži

i Instalaciju i montažu uređaja smiju provesti samo educirani stručnjaci koji poznaju i poštuju nacionalne propise i dodatne propise lokalnog poduzeća za distribuciju električne energije.

i Pridržavajte se pri montaži minimalnih udaljenosti navedenih u poglavlju Montaža (sigurnosni razmaci).

i Radove na električnim ugradbenim dijelovima smiju provoditi samo educirani električari.

Električna sigurnost uređaja zajamčena je samo kada je priključen na propisno instalirani sustav zaštitnih vodiča. Osigurajte da se provede ova osnovna mjera opreza.

Uređaj mora biti prikladan za lokalni napon i frekvenciju.

- ▶ Provjerite podatke na natpisnoj pločici te u slučaju odstupanja ne priključujte uređaj.
- ▶ Sve radove izvedite vrlo pažljivo i savjesno.
- ▶ Priključite uređaje na struju tek nakon montaže sustava kanala odnosno nakon umetanja recirkulacijskog filtra.
- ▶ Upotrebljavajte samo zadane priključne vodove. Ti su vodovi ponekad već sadržani u opsegu isporuke.
- ▶ Upotrebljavajte uređaj tek nakon potpuno završene montaže jer se tek tada može zajamčiti siguran rad.

⚠ OPASNOST!

Opasnost od strujnog udara zbog oštećenog uređaja

Oštećeni uređaj može prouzročiti strujni udar.

- ▶ Prije montaže provjerite ima li na uređaju vidljivih oštećenja.
- ▶ Ne montirajte i ne priključujte oštećeni uređaj.
- ▶ Ne puštajte oštećene uređaje u rad.

2.4.1 Sigurnosne napomene o montaži odvoda pare

⚠ OPASNOST!

Opasnost od strujnog udara zbog neispravnog skidanja izolacije

U slučaju nepravilnog skidanja izolacije s priključnih vodova vanjskih uklopnih uređaja postoji opasnost od strujnog udara.

- ▶ Pazite da se poštuju navedene duljine skidanja izolacije.

⚠ UPOZORENJE!

Opasnost od ozljede zbog rotirajućeg ventilatora

Kada se ventilator okreće, postoji opasnost od ozljeda.

- ▶ Uređaj postavljajte isključivo u stanju bez napona.
- ▶ Prije puštanja u pogon obostrano spojite ventilator sa sustavom kanala.

Posebne sigurnosne napomene za planiranje sustava odvoda zraka

⚠ OPASNOST!

Opasnost po život zbog trovanja dimom

U radu sustava odvoda zraka odvod pare povlači zrak iz prostorije u kojoj je uređaj postavljen i iz susjednih prostorija. Bez dovoljno ulaznog zraka dolazi do stvaranja podtlaka. Tako se pri istodobnom radu ložišnog uređaja ovisnog o zraku u prostoriji iz kamina ili okna za odvod u prostorije mogu usisati otrovni plinovi.

- ▶ Uvijek osigurajte dostatan dovod zraka.
- ▶ Primijenite samo odobrene i ispitane uklopne uređaje (npr. prozorsku kontaktnu sklopku, uređaj za nadzor podtlaka) i dajte ih na provjeru ovlaštenom stručnjaku (ovlašteni dimnjačar).

Sustav kanala u kombinaciji sa zidnom rozetom

U slučaju sustava kanala bez lukova i udaljenosti

< 900 mm između ventilatora i zidne rozete

potrebno je predvidjeti zaštitu od posezanja u otvor (raspoloživo kao pribor).

2.4.2 Sigurnosne napomene o montaži ploča za kuhanje

⚠ OPASNOST!

Opasnost od strujnog udara zbog neispravnog priključka na mrežu

Pri pogrešnom priključivanju uređaja na mrežni napon postoji opasnost od strujnog udara.

- ▶ Osigurajte da je uređaj spojen na mrežni napon čvrstim spojem.
- ▶ Osigurajte da se uređaj spoji na propisno instalirani sustav zaštitnih vodiča.
- ▶ Osigurajte da je predviđen uređaj koji omogućava odvajanje od mreže sa širinom otvora kontakta od najmanje 3 mm na svim polovima (sklopka za zaštitu voda, osigurači, automatski osigurači, releji).

⚠ OPASNOST!

Opasnost od strujnog udara zbog oštećenog mrežnog priključnog voda

Ako se mrežni priključni vod ošteti (npr. pri montaži ili uslijed kontakta s vrućim poljima za kuhanje), može doći do (smrtonosnog) strujnog udara.

- ▶ Pazite da se priključni kabel ne zaglavi ili ne ošteti.
- ▶ Osigurajte da mrežni priključni vod ne dolazi u dodir s vrućim poljima za kuhanje.

2.5 Sigurnosne napomene o rukovanju

- ▶ Provjerite jesu li dno posuđa i površina uređaja čisti i suhi.
- ▶ Uvijek podignite posuđe (nemojte ga vući) kako ne biste izgrebali i ostrugali površinu uređaja.
- ▶ Ne upotrebljavajte uređaj kao površinu za odlaganje.
- ▶ Isključite uređaj nakon uporabe.

⚠ UPOZORENJE!

Opasnost od opekline zbog vrućih uređaja

Određeni uređaji i njihovi izloženi dijelovi zagrijavaju se pri radu (npr. ploče za kuhanje). Nakon isključenja potrebno ih je ostaviti da se ohlade. Dodirivanje vrućih površina može uzrokovati teške opekline.

- ▶ Ne dodirujte vruće uređaje.
- ▶ Pazite na prikaz preostale topline.

⚠ UPOZORENJE!

Opasnost od opekline i požara zbog vrućih predmeta

Uređaj i njegovi dijelovi koji se mogu dodirnuti vrući su za vrijeme rada i faze hlađenja. Predmeti koje se nalaze na uređaju vrlo se brzo zagrijavaju i mogu prouzročiti teške opekline (to osobito vrijedi za metalne predmete poput noževa, vilica, žlica, poklopaca ili pokrova za odvod pare) ili se zapaliti.

- ▶ Ne ostavljajte predmete na uređaju.
- ▶ Upotrebljavajte prikladna pomoćna sredstva (krpe i kuhinjske rukavice).

OPREZ!

Oštećenje zbog vrućeg posuđa

Vruće posuđe može oštetiti određene komponente uređaja.

- ▶ Ne stavljajte vruće posuđe na područje upravljačkog polja.
- ▶ Držite vruće posuđe podalje od ulazne mlaznice odvoda pare.

2.5.1 Sigurnosne napomene o rukovanju odvodom zraka

⚠ UPOZORENJE!

Opasnost od požara uzrokovanog flambiranjem

Dok radi odvod pare, on usisava kuhinjsku masnoću. Flambiranjem jela kuhinjska se masnoća može zapaliti.

- ▶ Redovito čistite odvod pare.
- ▶ Nikada nemojte raditi s otvorenim plamenom kada je uključen odvod pare.

OPREZ!

Oštećenje zbog usisanih predmeta ili papira

Odvod pare može usisati male i lagane predmete poput krpa za čišćenje i papirnatih ručnika. Tako se može oštetiti ventilator ili smanjiti snaga odvođenja zraka.

- ▶ Nemojte držati predmete ni papir blizu odvoda pare.
- ▶ Odvod pare smije raditi samo ako je umetnut filter masnoće.

OPREZ!

Oštećenje zbog naslaga masnoće i prljavštine

Naslage masnoće i prljavštine mogu negativno utjecati na rad odvoda pare.

- ▶ Nikad ne upotrebljavajte odvod pare bez ispravno postavljenog filtra masnoće od nehrđajućeg čelika.

Posebne sigurnosne napomene za rad s odvodom zraka

⚠ OPASNOST!

Opasnost po život zbog trovanja dimom

U radu sustava odvoda zraka odvod pare povlači zrak iz prostorije u kojoj je uređaj postavljen i iz susjednih prostorija. Bez dovoljno ulaznog zraka dolazi do stvaranja podtlaka. Tako se pri istodobnom radu ložišnog uređaja ovisnog o zraku u prostoriji iz kamina ili okna za odvod u prostorije mogu usisati otrovni plinovi.

- ▶ Uvijek osigurajte dostatan dovod zraka.
- ▶ Primijenite samo odobrene i ispitane uklopne uređaje (npr. prozorsku kontaktnu sklopku, uređaj za nadzor podtlaka) i dajte ih na provjeru ovlaštenom stručnjaku (ovlašteni dimnjačar).

Posebne sigurnosne napomene za rad s recirkuliranim zrakom

Svaki put prilikom kuhanja u zrak u prostoriji ispušta se dodatna vlaga. Pri recirkuliranom zraku uklanja se samo mali dio vlage iz pare od kuhanja.

- ▶ Pri recirkuliranom zraku pazite na dostatan dovod svježeg zraka, npr. kroz otvoreni prozor.
- ▶ Osigurajte normalnu i ugodnu sobnu klimu (45 – 60 % vlage u zraku), npr. otvaranjem prirodnih otvora za prozračivanje ili uključivanjem sobnih ventilatora.
- ▶ Nakon svake uporabe s recirkuliranim zrakom uključite odvod pare na oko 20 minuta na niskoj razini snage ili aktivirajte automatski nastavak rada.

2.5.2 Sigurnosne napomene o rukovanju pločama za kuhanje

- ▶ U slučaju indukcijskih ploča za kuhanje ne oslanjajte se na prepoznavanje veličine posude, nego uvijek isključite uređaj nakon uporabe.

⚠ OPASNOST!

Opasnost od požara kad ploča za kuhanje nije pod nadzorom

Ulje i masnoća mogu se brzo zagrijati i zapaliti.

- ▶ Nikada ne zagrijavajte ulje i masnoću bez nadzora.
- ▶ Požare uzrokovane uljem ili masnoćom nikada nemojte gasiti vodom.
- ▶ Isključite ploču za kuhanje.
- ▶ Vatru ugaseite primjerice poklopcem ili dekom za gašenje požara.

⚠ OPASNOST!

Opasnost od eksplozije zbog zapaljivih tekućina

Zapaljive tekućine u blizini ploče za kuhanje mogu eksplodirati i uzrokovati teške ozlijede.

- ▶ Ne prskajte aerosole u blizini uređaja dok radi.
- ▶ Nemojte držati zapaljive tekućine u blizini ploče za kuhanje.

⚠ UPOZORENJE!

Opasnost od opekline zbog istjecanja vrućih tekućina

Ako kuhanje nije pod nadzorom, može doći do kipljenja i istjecanja vrućih tekućina.

- ▶ Uvijek nadzirite pripremu jela.
- ▶ Pazite da jela ne prekipe.

⚠ UPOZORENJE!

Opasnost od opekline zbog vruće pare

Tekućine između zone za kuhanje i dna lonca pri isparavanju mogu uzrokovati opekline na koži.

- ▶ Provjerite jesu li zona za kuhanje i dno lonca suhi.

⚠ UPOZORENJE!

Opasnost od opekline zbog nestanka struje

Ploča za kuhanje koja je radila može za vrijeme ili nakon nestanka struje još uvijek biti vruća iako se ne prikazuje preostala toplina.

- ▶ Ne dodirujte ploču za kuhanje dok je vruća.
- ▶ Držite djecu podalje od vruće ploče za kuhanje.

OPREZ!

Oštećenje zbog jela koja sadrže šećer i sol

Jela koja sadrže šećer i sol te sokovi na vrućoj zoni za kuhanje mogu oštetiti zonu za kuhanje.

- ▶ Pazite da jela koja sadrže šećer i sol te sokovi ne dospiju na vruću zonu za kuhanje.
- ▶ Jela koja sadrže šećer i sol te sokove odmah uklonite s vruće zone za kuhanje.

Posebne sigurnosne napomene za rukovanje indukcijskim pločama za kuhanje

Djelovanje na srčane stimulatore, slušne uređaje i metalne implantate:

Indukcijske ploče za kuhanje na područjima zona za kuhanje proizvode visokofrekventno elektromagnetsko polje. Neposredna blizina zona za kuhanje može negativno utjecati na srčane stimulatore, slušne uređaje ili metalne implantate ili omesti njihovu funkciju. Negativan utjecaj na srčani stimulator nije vjerojatan.

- ▶ U slučaju sumnje obratite se proizvođaču medicinskog uređaja ili liječniku.

2.6 Sigurnosne napomene za čišćenje i održavanje

Uređaj se mora redovito čistiti. Prljavština može uzrokovati oštećenja, ograničenje funkcija ili neugodne mirise. U najgorem slučaju može nastati i opasnost.

- ▶ Odmah uklonite prljavštine.
- ▶ Za čišćenje upotrebljavajte isključivo neabrazivna sredstva za čišćenje kako ne biste izgrebali i ostrugali površinu.
- ▶ Pazite da prilikom čišćenja u unutrašnjost uređaja ne prodire voda. Upotrijebite samo umjereno vlažnu krpu. Nemojte prskati uređaj vodom. Voda koja uđe u uređaj može uzrokovati oštećenja!
- ▶ Za čišćenje ne upotrebljavajte parni čistač. Para može uzrokovati kratki spoj na dijelovima pod naponom te materijalne štete.
- ▶ Obratite pozornost na sve napomene u poglavlju „Čišćenje i održavanje”.

Posebne sigurnosne napomene za čišćenje i održavanje odvoda pare

- ▶ Održavajte otvore za prozračivanje na donjem ormariću otvorenima i čistima.

⚠ UPOZORENJE!

Opasnost od požara zbog naslaga masnoće
Neredovito ili nedovoljno čišćenje filtra masnoće ili nepravovremena zamjena filtra mogu dovesti do povećanja opasnosti od požara.

- ▶ Čistite i mijenjajte filter u redovitim razmacima.

⚠ UPOZORENJE!

Opasnost od ozljede prilikom otvaranja donjeg poklopca kućišta

Kada se ventilator okreće, postoji opasnost od ozljeda.

- ▶ Isključite uređaj i oprezno ga odvojite od napajanja prije nego što uklonite poklopce u području ventilatora.

Posebne sigurnosne napomene za čišćenje i održavanje ploča za kuhanje

- ▶ Preporučujemo čišćenje ploča za kuhanje nakon svakog kuhanja.
- ▶ Čistite ploče za kuhanje nakon što se ohlade.

2.7 Sigurnosne napomene o popravku, servisiranju i rezervnim dijelovima

- i** Popravak i radove servisiranja smiju provesti samo educirani stručnjaci koji poznaju i poštuju nacionalne propise i dodatne propise lokalnog poduzeća za distribuciju električne energije.
- i** Radove na električnim ugradbenim dijelovima smiju provoditi samo educirani električari.
- ▶ Prije svakog popravka oprezno odvojite uređaj od napajanja.

⚠ UPOZORENJE!

Opasnost od ozljede odnosno oštećenja zbog nestručnih popravaka

Neispravni ugradbeni dijelovi mogu prouzročiti tjelesne ozljede ili oštećenje uređaja. Izmjene, dogradnja i pregradnja uređaja mogu smanjiti sigurnost.

- ▶ Za popravke upotrebljavajte samo originalne rezervne dijelove.
- ▶ Ne provodite izmjene, dogradnje ili preinake na uređaju.

- i** Oštećeni mrežni priključni vod mora se zamijeniti odgovarajućim mrežnim priključnim vodom. Zamjenu smije provesti samo ovlašteni servis.

2.8 Sigurnosne napomene za demontažu i zbrinjavanje

- i** Demontažu uređaja smiju provesti samo educirani stručnjaci koji poznaju i poštuju nacionalne propise i dodatne propise lokalnog poduzeća za distribuciju električne energije.
- i** Radove na električnim ugradbenim dijelovima smiju provoditi samo educirani električari.
- ▶ Prije demontaže oprezno odvojite uređaj od napajanja.

⚠ OPASNOST!

Opasnost od strujnog udara zbog neispravnog odvajanja

Pri neispravnom odvajanju uređaja od mrežnog napona postoji opasnost od strujnog udara.

- ▶ Uređaj odvojite od mreže na siguran način s pomoću sklopki za zaštitu voda, osigurača, automatskih osigurača ili kontaktora.
- ▶ Osigurajte da uređaj nije pod naponom s pomoću dopuštenog mjernog instrumenta.
- ▶ Izbjegavajte dodirivati izložene kontakte na elektroničkoj jedinici jer na njoj može biti preostalog naboja.

3 Tehnički podaci

Parametar	Vrijednost
Priključni napon, višefazni	380 – 415 V 2N / 3N
Priključni napon, jednofazni	220 – 240 V
Frekvencija	50 Hz
Maksimalna potrošnja energije	7,6 kW (4,4 kW)
Osigurač / mrežni priključak, trofazni	3 x 16 A
Osigurač / mrežni priključak, dvofazni	2 x 16 A
Osigurač / mrežni priključak, jednofazni	1 x 32 A (1 x 20 A u izborniku za upravljanje snagom uređaja)
Dimenzije (širina x dubina x visina)	760 x 515 x 198 mm
Težina (uključ. pribor/ambalažu)	oko 25 kg
Ploča za kuhanje	
Materijal površine	Staklokeramika
Razine snage zone za kuhanje srijeda	1 – 9, maksimalna razina snage
Razine snage zone za kuhanje straga	1 – 9
Veličina zone za kuhanje srijeda	Ø 210 mm
Veličina zone za kuhanje straga	Ø 175 mm
Snaga zone za kuhanje srijeda s maksimalnom razinom snage	2300 W 3000 W
Snaga zone za kuhanje straga	1400 W
Potrošnja energije ploče za kuhanje (normativno određena veličina lonca)	
Zona za kuhanje 1 srijeda lijevo (210 mm)	171,3 Wh/kg
Zona za kuhanje 2 straga lijevo (180 mm)	168,6 Wh/kg
Zona za kuhanje 3 srijeda desno (210 mm)	171,1 Wh/kg
Zona za kuhanje 4 straga desno (150 mm)	185,8 Wh/kg
Ukupno (srednja vrijednost)	174,2 Wh/kg
Sustav s recirkulacijom zraka	
Razine snage	1 – 2, maksimalna razina snage
Veličina ispusnog otvora	650 x 90 mm
Recirkulacijski filter	
Maksimalan vijek trajanja filtra	150 h (1 godina)

Tablica 3.1 Tehnički podaci

Dimenzije uređaja GP4U

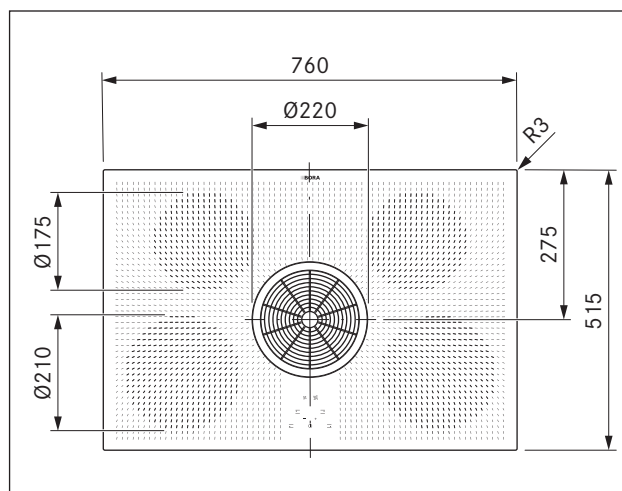

Prikaz 3.1 GP4U dimenzije uređaja, prikaz odozgo

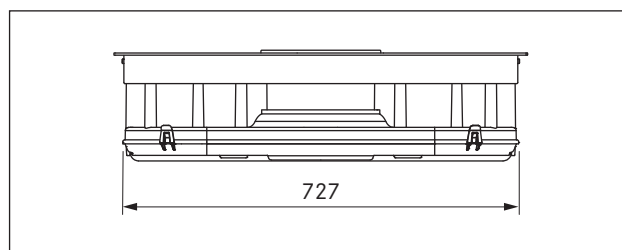

Prikaz 3.2 GP4U dimenzije uređaja, prikaz srijeda

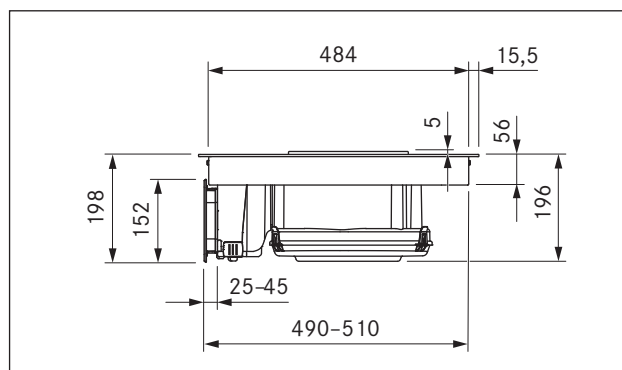

Prikaz 3.3 GP4U dimenzije uređaja, bočni prikaz

4 Opis uređaja

Prilikom svakog rukovanja obratite pozornost na sve sigurnosne napomene i upozorenja (v. pogl. Sigurnost).

4.1 Opis sustava

4.1.1 Dijelovi uređaja

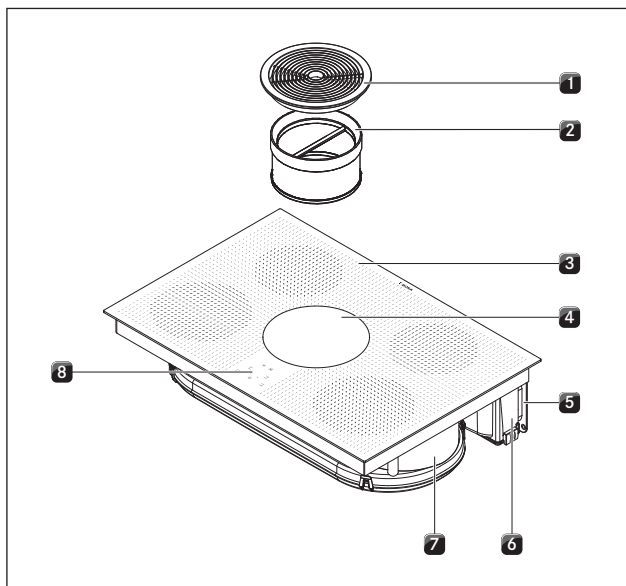

Prikaz 4.1 Ploča za kuhanje

- [1] Ulazna mlaznica
- [2] Filtar masnoće od nehrđajućeg čelika
- [3] Ploča za kuhanje
- [4] Ulazni otvor
- [5] Teleskopski nastavak
- [6] Kućište filtra s aktivnim ugljenom
- [7] Kućište odvoda zraka
- [8] Upravljačko polje

4.1.2 Upravljačko polje i princip upravljanja

Odvodom pare i pločama za kuhanje upravlja se putem središnjeg upravljačkog polja. Upravljačko polje raspolaže elektroničkim senzorskim tipkama i poljima s prikazima. Senzorske tipke aktiviraju se na dodir prsta (dodirna područja). Senzorsku tipku morate pritiskati sve dok se ne oglasi akustički signal ili se prikaz ne promijeni na odgovarajući način.

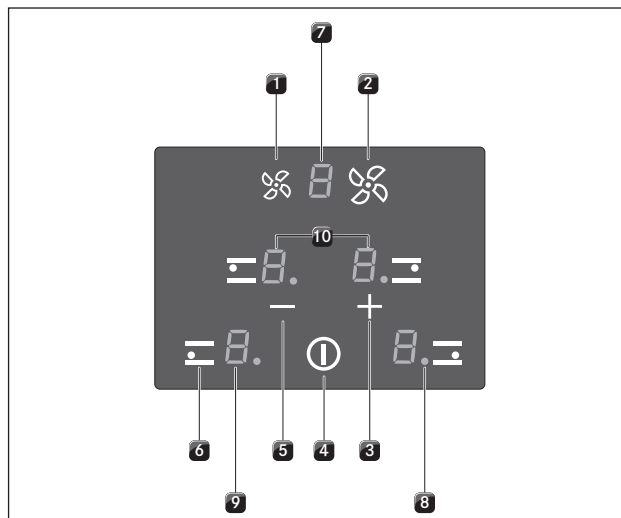

Prikaz 4.2 Upravljačko polje

Senzorske tipke:

- [1] smanjenje razine snage ventilatora
- [2] povećanje razine snage ventilatora
- [3] povećanje razine snage
- [3] povećanje vrijednosti timera
- [4] uključivanje/isključivanje ploče za kuhanje
- [5] smanjenje razine snage
- [5] smanjenje vrijednosti timera
- [6] odabir zone za kuhanje

Polja s prikazima:

- [7] prikaz razine snage ventilatora / indikator za promjenu filtra
- [8] kontrolna lampica zone za kuhanje
- [9] prikaz zone za kuhanje
- [10] timer

Polje s prikazom	Prikaz	Značenje
Prikaz razine snage ventilatora		Ventilator isključen
		Radna razina
		Maksimalna razina snage
Prikaz zone za kuhanje		Automatski nastavak rada
		Razina snage
		Maksimalna razina snage
		Prikaz preostale topline: Zona za kuhanje je isključena, ali je još vruća (temperatura > 60 °C)
		Aktivna je zaštita za djecu
Kontrolna lampica zone za kuhanje		Prepoznavanje veličine posude
		uključeno Aktivirano automatsko isključivanje (timer)
		treperi Timer je uključen (); nije postavljeno vrijeme
(1*) Prikaz timera		isključeno Timer je isključen
		Postavljene minute za kratko vrijeme (pješčani sat) ili automatsko isključivanje
		Timer je uključen; vrijeme nije postavljeno

Tablica 4.1 Značenje prikaza

(1*) Prikaz timera

Prikaz timera koristi se prikazima obiju stražnjih zona za kuhanje (npr. ☒ za 30 minuta). Prikazi zona za kuhanje obiju prednjih zona za kuhanje deaktivirani su tijekom prikaza timera.

4.1.3 Funkcije**Ploča za kuhanje:**

- 9 razina snage
- maksimalna razina snage
- funkcije timera
- prepoznavanje veličine posude

Odvod pare:

- 2 razine snage
- maksimalna razina snage
- automatski nastavak rada
- indikator za promjenu filtra

Sigurnosni uređaji

- Zaštita za djecu
- Prikaz preostale topline
- Sigurnosno isključivanje



Upute za uporabu/postavljanje pojedinačnih funkcija možete pronaći u poglavlju Funkcije i rukovanje.

4.2 Princip rada odvoda pare s recirkulacijom zraka**Način rada s recirkuliranim zrakom**

Usisani zrak čisti se u filtru masnoće i filtru s aktivnim ugljenom te se ponovno dovodi u prostor u kojem je uređaj postavljen. Da bi se u načinu rada s recirkulacijom zraka vezali neugodni mirisi, treba upotrijebiti filter mirisa. Iz higijenskih i zdravstvenih razloga filter s aktivnim ugljenom treba mijenjati u preporučenim intervalima (v. pogl. Čišćenje i održavanje).



Kod načina rada s recirkulacijom zraka treba osigurati dostatno prozračivanje i odzračivanje kako bi se odvodila vlaga iz zraka.

4.3 Princip rada indukcijske ploče za kuhanje

Ispod indukcijske zone za kuhanje nalazi se indukcijski svitak. Kada se zona za kuhanje uključi, svitak stvara magnetsko polje koje izravno djeluje na dno posude za kuhanje i zagrijava je. Zona za kuhanje samo se indirektno zagrijava toplinom koju otpušta posuda za kuhanje. Zone za kuhanje s indukcijom rade samo kada se na njih postavi posude s magnetnim dnom. Indukcija automatski uvažava veličinu postavljene posude, odnosno u zoni za kuhanje zagrijava se samo površina pokrivena dnom posude.

Šumovi

Kod pogona indukcijskih zona za kuhanje u posudu mogu ovisno o materijalu i obradi dna nastati šumovi:

- brujanje može nastati kod visoke razine snage. Smanjuje se ili stišava kod smanjenja razine snage.
- dno posuda koje se sastoji od različitih materijala (npr. sendvič dno) može izazvati pucketanje i zviždanje
- škljocanje može nastati pri elektroničkom priključivanju, osobito na niskim razinama snage
- zujanje može nastati pojaviti kada je uključen ventilator za hlađenje U svrhu produljenja vijeka trajanja elektronike ploča za kuhanje ima ventilator za hlađenje. Ako se ploča za kuhanje intenzivno upotrebljava, ventilator za hlađenje automatski se uključuje. Čuje se zujanje. Ventilator za hlađenje može nastaviti raditi i nakon isključivanja uređaja.

4.3.1 Prikladno posuđe

- ▶ Obratite pozornost na minimalni promjer dna posude za kuhanje.

Uređaj	Zona za kuhanje	Minimalan promjer
GP4U	sprijeda	120 mm
	straga	90 mm

Tablica 4.2 Minimalan promjer posuđa



Struktura i karakteristike posuđa znatno utječu na vrijeme zagrijavanja, vrijeme potpunog zagrijavanja dna posuđa kao i rezultate kuhanja.



Posuđe s ovim znakom prikladno je za indukcijske ploče za kuhanje. Posuđe koje se upotrebljava za indukcijske površine za kuhanje mora biti metalno, imati magnetska svojstva i dostatnu površinu dna.

Prikladno posuđe izrađeno je od:

- nehrđajućeg čelika s magnetnim dnom
- emajliranog čelika
- lijevanog željeza.

- ▶ Po potrebi provedite test magnetom. Ako magnet prijanja uz dno posuđa, posuđe je u pravilu pogodno za indukciju.
- ▶ Obratite pozornost na dno posuđa. Dno posuđa ne smije biti izbočeno. Izbočine zbog neispravnog nadzora temperature polja za kuhanje mogu dovesti do pregrijavanja posuđa. Dno posuđa za kuhanje ne smije imati oštre utore i oštri rub kako se površina ploče za kuhanje ne bi ogrebala.
- ▶ Posudu (bez podloška ili sličnog) postavite izravno na staklokeramiku.

5 Montaža

- ▶ Obratite pozornost na sve sigurnosne napomene i upozorenja (v. pogl. Sigurnost).
- ▶ Obratite pozornost na isporučene upute proizvođača.

- i** Kabel za priključivanje na električnu mrežu mora biti na raspolaganju na mjestu montaže.
- i** Uređaj se ne smije montirati iznad rashladnih uređaja, perilica posuđa, štednjaka, pećnica kao ni perilica i sušilica rublja.
- i** Površine za odlaganje na radnim pločama i zidne priključne letvice moraju biti izrađene od materijala otpornog na toplinu (do oko 100 °C).
- i** Izreze u radnoj ploči prikladnim materijalom treba zabrtviti za zaštitu od vlage i po potrebi zaštititi od topline.
- i** Integrirani odvod pare ne smije raditi u kombinaciji s drugim pločama za kuhanje.
- i** Kako bi se trajno zadržala puna učinkovitost ploča za kuhanje, potrebno je ispod ploča za kuhanje omogućiti dostatno prozračivanje.
- i** Ako je ispod uređaja predviđena zaštita kabela (međuprostor), ona ne smije ometati dostatni dovod zraka.

5.1 Opseg isporuke

Naziv	Broj
Indukcijska ploča za kuhanje s odvodom pare	1
Ulazna mlaznica	1
Filtar masnoće od nehrđajućeg čelika	1
Filtar s aktivnim ugljenom BAKF	2
Teleskopski nastavak	1
Montažne stezaljke s vijcima	5
Traka za brtvljenje	1
Pričvrsnice za provođenje kabela	3
Set ploča za izjednačavanje visine	1
Upute za uporabu i montažu	1

Tablica 5.1 Opseg isporuke

- ▶ Provjerite je li isporuka potpuna te ima li oštećenja.
- ▶ Ako dijelovi isporuke nedostaju ili su oštećeni, odmah o tome obavijestite BORA servisnu službu.
- ▶ Ni u kojem slučaju ne montirajte oštećene dijelove.
- ▶ Na odgovarajući način zbrinite transportnu ambalažu (v. pogl. Stavljanje izvan pogona, demontaža i zbrinjavanje).

5.2 Alati i pomagala

Za stručnu montažu ploče za kuhanje potreban vam je među ostalim sljedeći poseban alat:

- bušilica ili akumulatorska bušilica sa svrdlom za drvo od 14 mm
- ubodna ili ručna pila
- odvijač torx 20
- crna silikonska masa za brtvljenje otporna na vrućinu

5.3 Upute za montažu

Sigurnosni razmaci

- ▶ Poštujte sljedeće sigurnosne razmake:

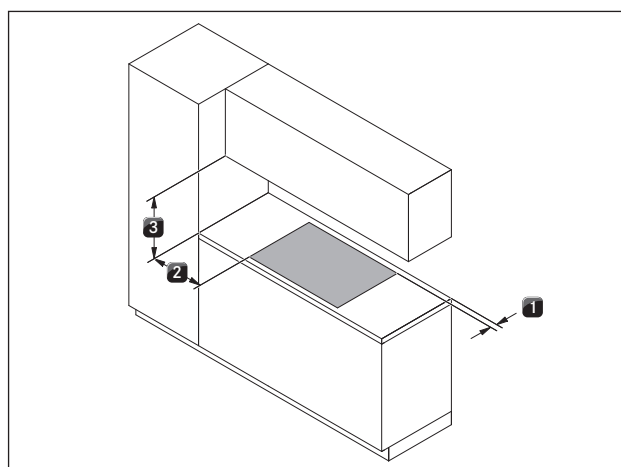

Prikaz 5.1 Minimalne udaljenosti

- [1] Minimalna udaljenost od 50 mm straga između izreza u radnoj ploči i stražnjeg ruba radne ploče.
- [2] Minimalna udaljenost od 300 mm lijevo i desno od izreza u radnoj ploči do susjednog ormara ili zida prostorije.
- [3] Minimalna udaljenost od 600 mm između radne ploče i gornjeg ormara. Iz ergonomskih se razloga preporučuje minimalna udaljenost od 1000 mm.

Minimalne dimenzije namještaja za GP4U

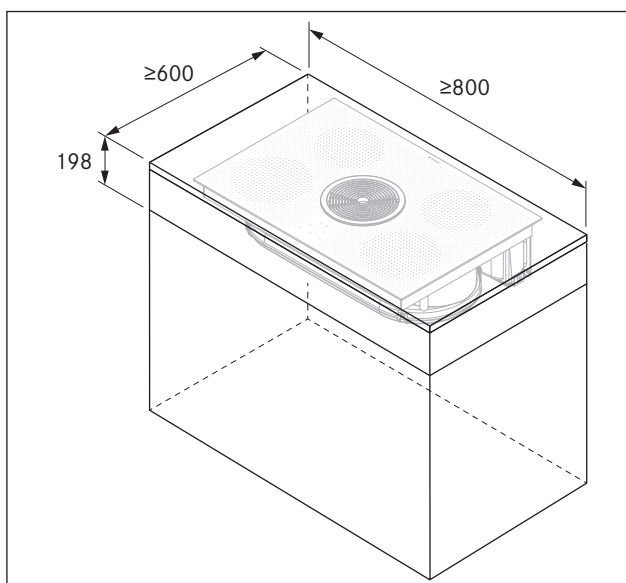

Prikaz 5.2 Minimalne dimenzije namještaja za GP4U

Vraćanje recirkuliranog zraka

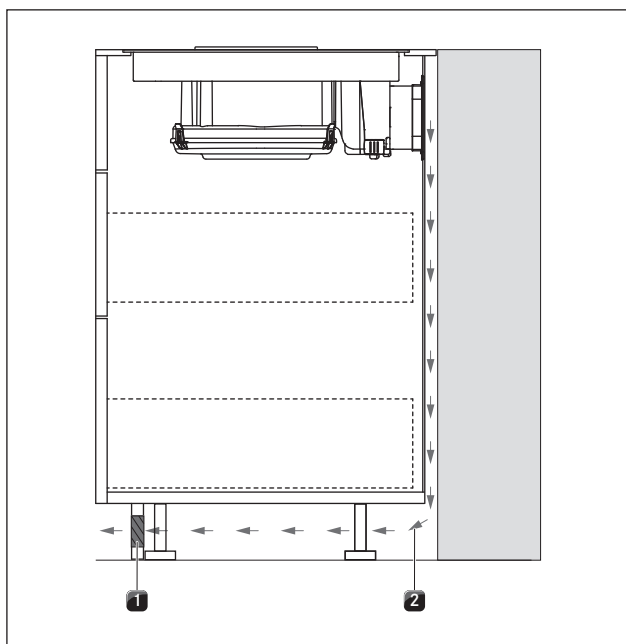

Prikaz 5.3 Otvor za povratak protoka u području postolja

- [1] Otvor za povratak protoka (ukupni poprečni presjek otvora $\geq 500 \text{ cm}^2$)
- [2] Povratak recirkuliranog zraka

Za uređaje s recirkulacijom zraka u kuhinjskom se namještaju mora nalaziti otvor za povratak protoka $> 500 \text{ cm}^2$.

Za vraćanje recirkuliranog zraka se preko skraćenog postolja može izvesti otvor za povratak protoka koji je za to potreban. Isto tako, može se upotrijebiti lamelno postolje s minimalno odgovarajućim poprečnim presjekom otvora.

- Skratite podnožne letvice po visini ili napravite odgovarajuće otvore u podnožju.

5.4 Priprema kuhinjskog namještaja

Dimenzije za ugradnju za GP4U

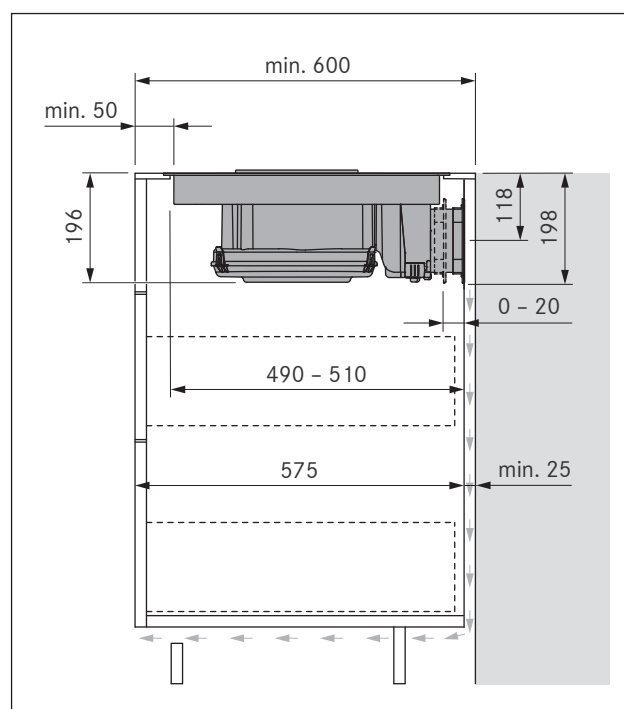

Prikaz 5.4 Dimenzije za ugradnju za GP4U, dubina radne ploče 600 mm

Opće upute za kuhinjski namještaj

- U području izreza u radnoj ploči treba ukloniti eventualno prisutne prečke na namještaju.
- U slučaju tankih radnih ploča mora se osigurati dovoljno kruta podloga na korpusu.
- Ispod ploče za kuhanje nije potreban međuprostor. Ako je predviđena zaštita kabela (međuprostor), treba obratiti pozornost na sljedeće:
 - mora se pričvrstiti tako da se može izvaditi za radove održavanja
 - kako bi se osiguralo dostatno prozračivanje ploče za kuhanje, treba se pridržavati minimalne udaljenosti do donjeg ruba ploče za kuhanje od 15 mm.
- Ladice odnosno pretinci u donjem ormaru moraju se moći izvaditi.
- Za ispravnu montažu potrebno je skratiti umetke donjeg ormara ovisno o situaciji ugradnje.

Prilagodba stražnje stranice namještaja

- Donji ormar mora imati neprekinutu stražnju stranicu da se recirkulirani zrak u povratnom strujanju ne bi odvodio u prednji prostor korpusa.
- U stražnjoj je stranici potrebno predvidjeti izrez.
- Za povratak protoka recirkuliranog zraka udaljenost između stražnje stranice korpusa i susjednog komada namještaja ili zida prostorije mora iznositi najmanje 25 mm.
- Prilagodite stražnju stranicu u skladu s potrebnim dimenzijama za ugradnju.
- Po potrebi pomaknite stražnju stranicu.
- Po potrebi produljite stražnju stranicu u visinu kako bi korpus bio zatvoren prema naprijed.

Izrada izreza u stražnjoj stranici

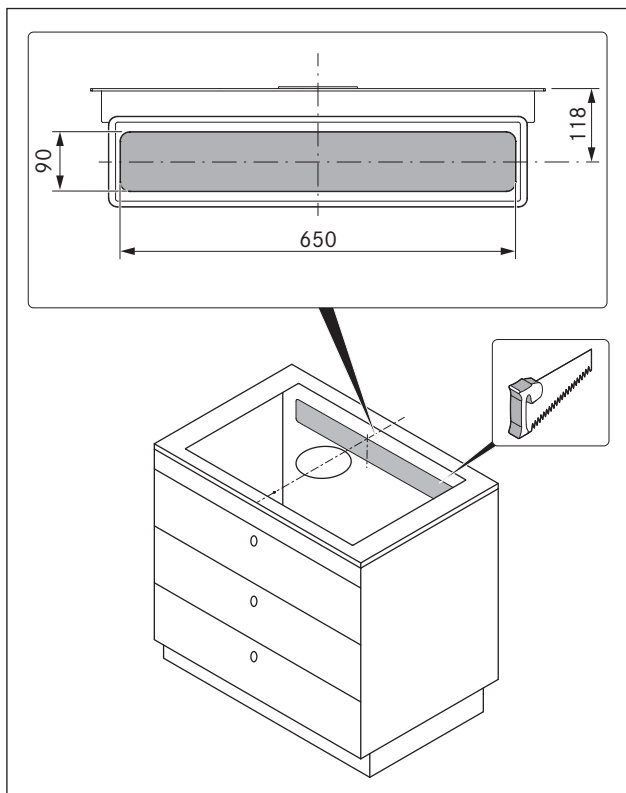

Prikaz 5.5 Izrez u stražnjoj stranici

- ▶ Izrežite stražnju stranicu uz poštivanje navedenih dimenzija izreza.
- ▶ Osigurajte otvor za kabel od $\varnothing 14$ mm s lijeve ili desne strane izreza u stražnjoj stranici.

5.5 Izrada izreza u radnoj ploči

i BORA preporučuje razmak od najmanje 50 mm od prednjeg ruba radne ploče do izreza u radnoj ploči.

- ▶ Pridržavajte se uputa proizvođača radne ploče.
- ▶ Radnu ploču izrežite uz poštivanje navedenih dimenzija izreza.
- ▶ Osigurajte stručno brtvljenje izrezanih površina radnih ploča.

Dimenzije izreza za montažu u ravnini s površinom

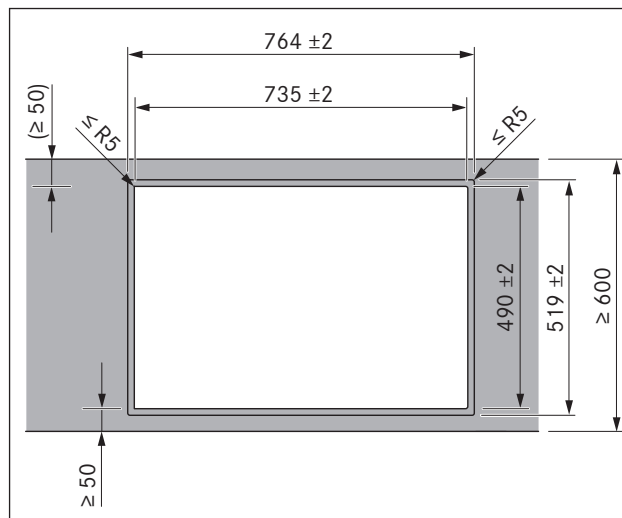

Prikaz 5.6 Dimenzije izreza za montažu u ravnini s površinom

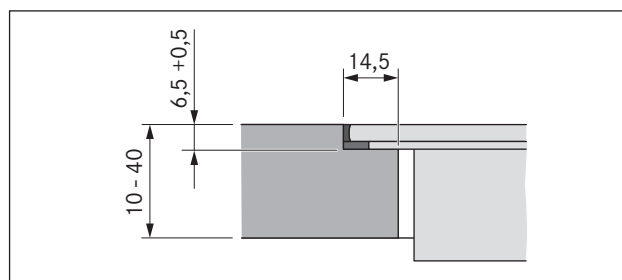

Prikaz 5.7 Dimenzije pregiba za montažu u ravnini s površinom

Dimenzije izreza za montažu na površinu

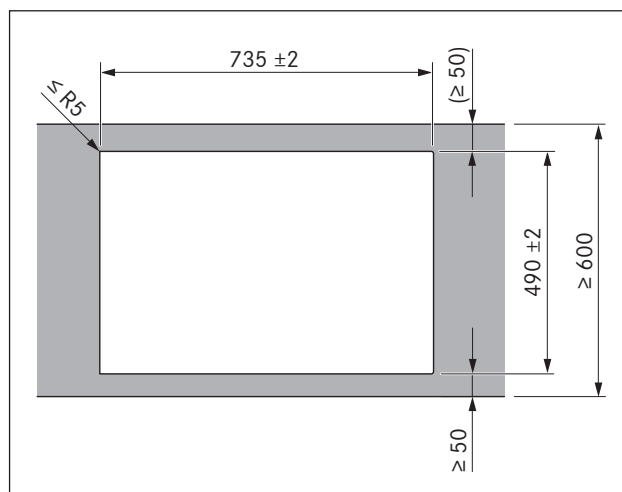

Prikaz 5.8 Dimenzije izreza za montažu na površinu

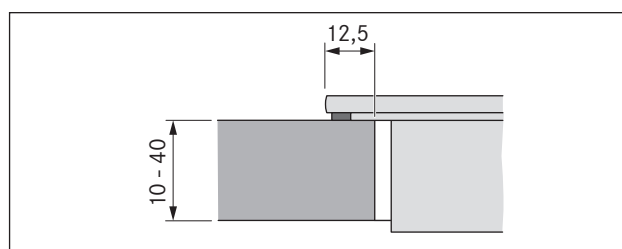

Prikaz 5.9 Dimenzija polaganja za montažu na površinu

5.6 Ugradnja uređaja

Nanošenje trake za brtvljenje

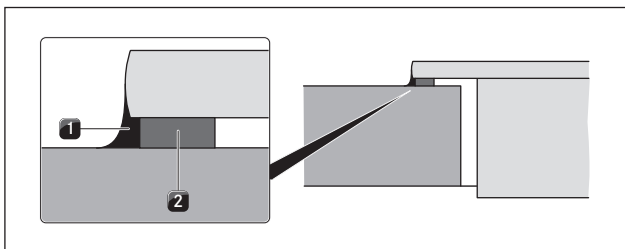

Prikaz 5.10 Traka za brtvljenje kod montaže na površinu

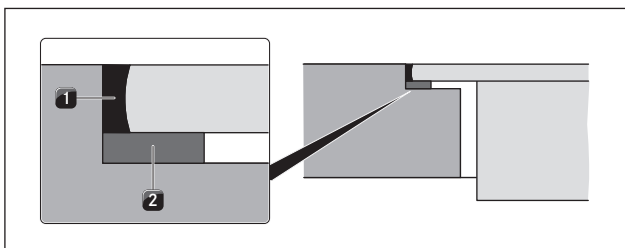

Prikaz 5.11 Traka za brtvljenje kod montaže u ravnini s površinom

- [1] Crna silikonska masa za brtvljenje otporna na vrućinu
- [2] Traka za brtvljenje

- ▶ Prilikom montaže na površinu prije ugradnje zalijepite priloženu traku za brtvljenje [2] bez praznina na donju stranu ploče za kuhanje.
- ▶ Prilikom montaže u ravnini s površinom zalijepite traku za brtvljenje [2] na horizontalni rub reza u izrezu u radnoj ploči čak i ako zapunjavate fuge ploče za kuhanje silikonskom masom za brtvljenje [1] ili sličnim sredstvom.

Pričvršćivanje teleskopskog nastavka na uređaj

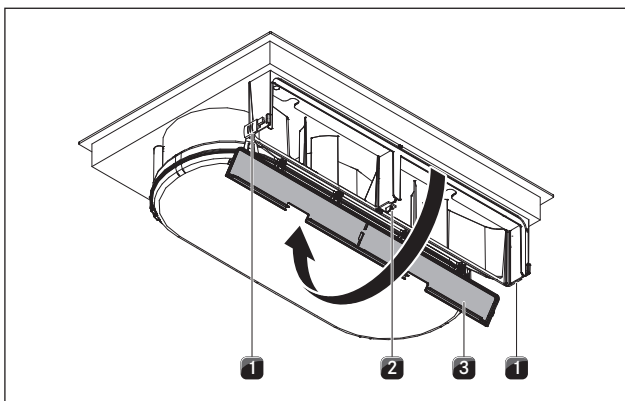

Prikaz 5.12 Otvaranje poklopca kućišta

- [1] Vanjska blokada
- [2] Središnja blokada
- [3] Poklopac kućišta filtra s aktivnim ugljenom

- ▶ S donje strane otvorite poklopac [3] kućišta filtra s aktivnim ugljenom otvaranjem obiju vanjskih blokada [1] i središnje blokade [2].

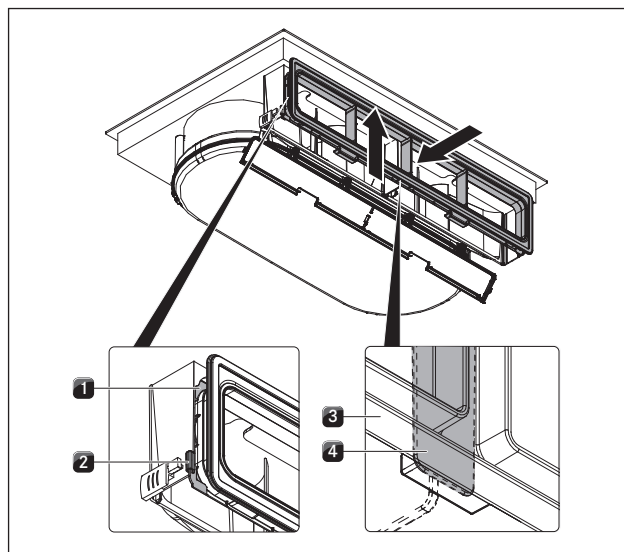

Prikaz 5.13 Vješanje okvira fleksibilnog kanala

- [1] Prihvatni elementi
- [2] Utor za prihvat na kućištu filtra s aktivnim ugljenom
- [3] Okvir fleksibilnog kanala
- [4] Donja blokada

- ▶ Objesite okvir teleskopskog nastavka u utor za prihvat [2] na kućištu filtra s aktivnim ugljenom.
- ▶ Provjerite jesu li oba bočna prihvatna elementa [1] u vodilici.
- ▶ Gurajte okvir [3] prema gore sve dok se donja [4] i gornja blokada ne uglove u sredini.
- ▶ Provjerite je li okvir sa svih strana umetnut u utor kućišta filtra s aktivnim ugljenom.
- ▶ Uklonite zaštitnu foliju s ljepljive trake srijeda na teleskopskom nastavku.

Umetanje filtra s aktivnim ugljenom

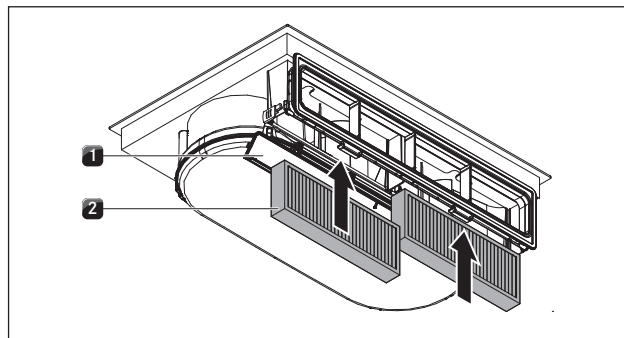

Prikaz 5.14 Umetanje filtra s aktivnim ugljenom

- [1] Poklopac kućišta filtra s aktivnim ugljenom
- [2] Filtar s aktivnim ugljenom

- ▶ Uklonite ambalažu filtra s aktivnim ugljenom.
- ▶ Odozdo umetnite oba filtra s aktivnim ugljenom [2].
- ▶ Pazite na smjer strujanja kroz filtre. Smjer je označen strelicom.
- ▶ Zatvorite i blokirajte poklopac kućišta filtra s aktivnim ugljenom [1].

Umetanje ploče za kuhanje

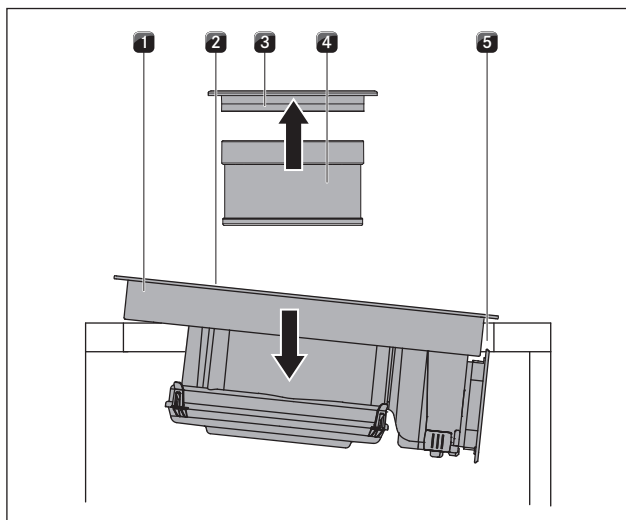

Prikaz 5.15 Umetanje ploče za kuhanje

- [1] Ploča za kuhanje
- [2] Usisni otvor
- [3] Ulazna mlaznica
- [4] Filtar masnoće od nehrđajućeg čelika
- [5] Izrez u radnoj ploči

- ▶ Prije umetanja uklonite ulaznu mlaznicu odvoda pare [3] i filtari masnoće od nehrđajućeg čelika [4].
- ▶ Prilikom umetanja iskoristite usisni otvor [2] kao element za prihvat.
- ▶ Podignite ploču za kuhanje [1] ukoso u izrez u radnoj ploči [5].
- ▶ Postavite ploču za kuhanje [1] u sredinu izreza u radnoj ploči [5].
- ▶ Precizno usmjerite ploču za kuhanje.

Napomena za montažu u ravni s površinom:

- ▶ pazite da traka za brtvljenje dobro obujmljuje ploču za kuhanje.

Napomena za montažu na površinu:

- ▶ pazite da traka za brtvljenje ploče za kuhanje naliježe na radnu ploču.

Ploče za izjednačavanje visine kod montaže u ravni s površinom (opciono)

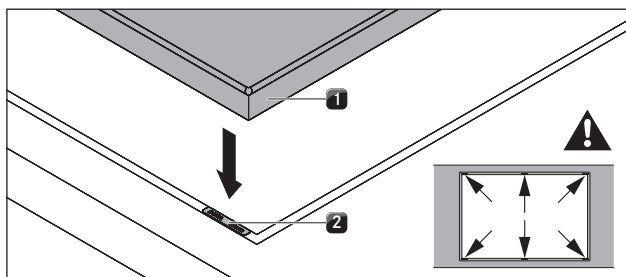

Prikaz 5.16 Ploče za izjednačavanje visine

- [1] Ploča za kuhanje
- [2] Ploča za izjednačavanje visine

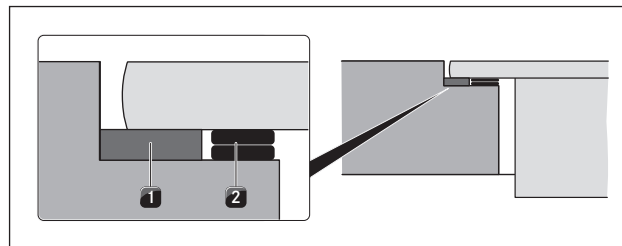

Prikaz 5.17 Ploče za izjednačavanje visine

- [1] Traka za brtvljenje
- [2] Ploče za izjednačavanje visine, opciono

- ▶ Ispod po potrebi položite ploče za izjednačavanje visine [2].
- ▶ Stavite ploče za izjednačavanje visine pored trake za brtvljenje [2].

Pričvršćivanje ploče za kuhanje

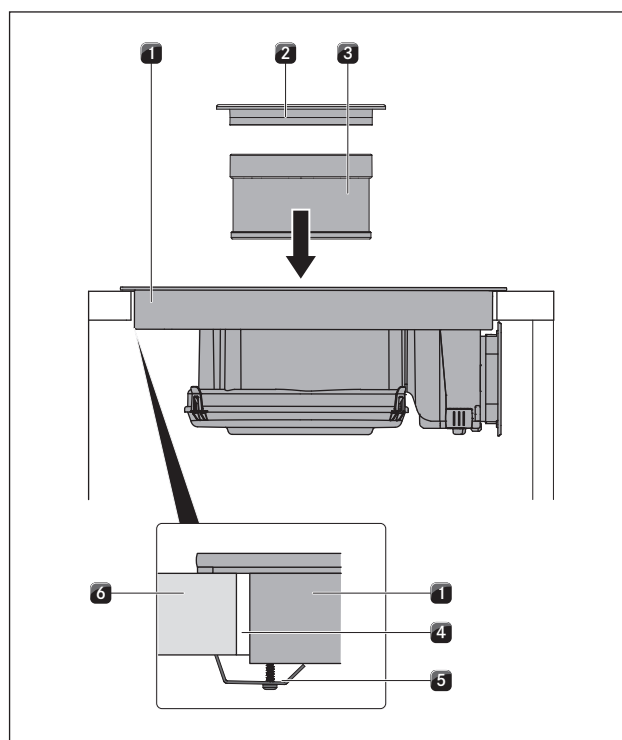

Prikaz 5.18 Pričvršćivanje ploče za kuhanje u sredini

- [1] Ploča za kuhanje
- [2] Ulazna mlaznica
- [3] Filtar masnoće od nehrđajućeg čelika
- [4] Izrez u radnoj ploči
- [5] Montažna stezaljka s vijkom
- [6] Radna ploča

- ▶ S pomoću 5 montažnih stezaljki [5] pričvrstite ploču za kuhanje [1] na radnu ploču [6].
- 2 x s bočne strane, 1 x na sredini prednje strane
- Moment pritezanja: maks. 2 Nm
- ▶ Umetnite filtari masnoće od nehrđajućeg čelika [3] i ulaznu mlaznicu odvoda pare [2].

Izvedba priključka stražnje stranice

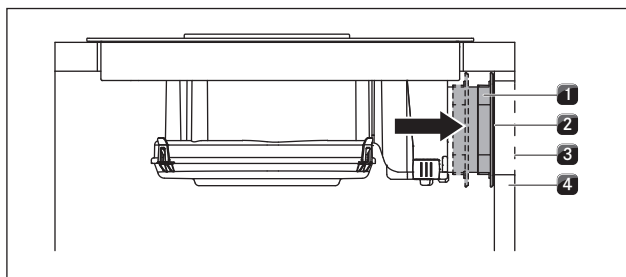

Prikaz 5.19 Priključak stražnje stranice

- [1] Teleskopski nastavak
- [2] Ljepljiva traka
- [3] Izrez u stražnjoj stranici
- [4] Stražnja stranica korpusa

- ▶ Umetnite teleskopski nastavak [1] tako da bude vrlo blizu stražnje stranice korpusa [4].
- S pomoću teleskopskog nastavka udaljenost do izreza u stražnjoj stranici [3] može se fleksibilno premestiti.
- ▶ Provjerite je li teleskopski nastavak [1] u ravni sa stražnjom stranicom korpusa [4].
- ▶ Provjerite je li teleskopski nastavak [1] sigurno zalijepljen za stražnju stranicu korpusa [4].

5.7 Izvedba strujnog priključka

- ▶ Obratite pozornost na sve sigurnosne napomene i upozorenja (v. pogl. Sigurnost).
- ▶ Pridržavajte se svih državnih i regionalnih zakona, propisa i dodatnih propisa lokalnog poduzeća za distribuciju električne energije.

i Strujni priključak smije izvesti samo ovlašteni stručnjak. On preuzima i odgovornost za urednu instalaciju i puštanje u pogon.

i Nije dozvoljeno spajanje preko utičnih kontakata (šuko utikača).

- ▶ Isključite glavni prekidač / automatski osigurač prije priključivanja ploče za kuhanje.
- ▶ Osigurajte glavni prekidač / automatski osigurač od nedozvoljenog ponovnog uključivanja.
- ▶ Uspostavite beznaponsko stanje.
- ▶ Priključite ploču za kuhanje isključivo čvrstim spojem na mrežni priključni vod tipa H 05 VV-F s odgovarajućim minimalnim presjekom (vidi tablicu Osigurač i minimalni presjek).

Priključak	Osigurač	Minimalni presjek
Trofazni priključak	3 x 16 A	2,5 mm ²
Dvofazni priključak	2 x 16 A	2,5 mm ²
Jednofazni priključak	1 x 32 A	4 mm ²

Tablica 5.2 Osigurač i minimalni presjek

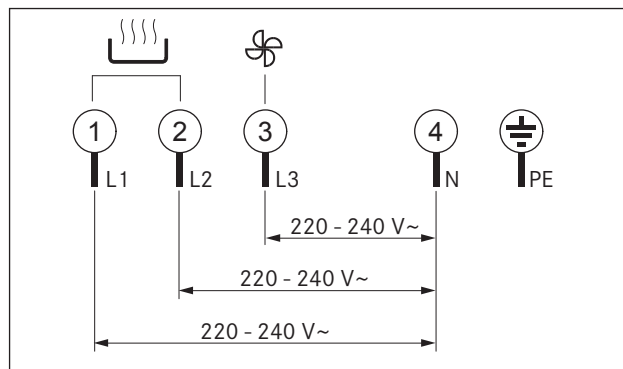

Prikaz 5.20 Priključna shema za trofazni priključak

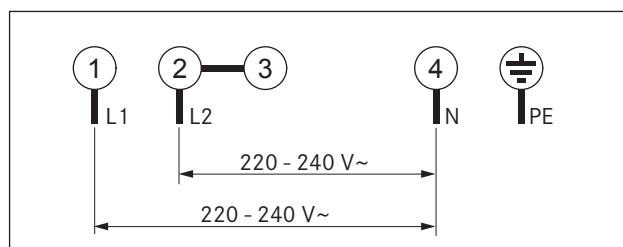

Prikaz 5.21 Priključna shema za dvofazni priključak

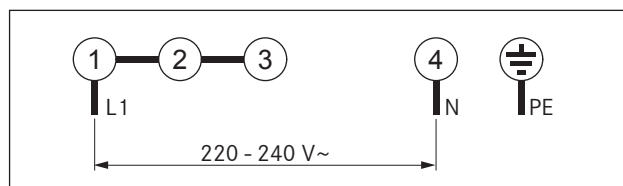

Prikaz 5.22 Priključna shema za jednofazni priključak

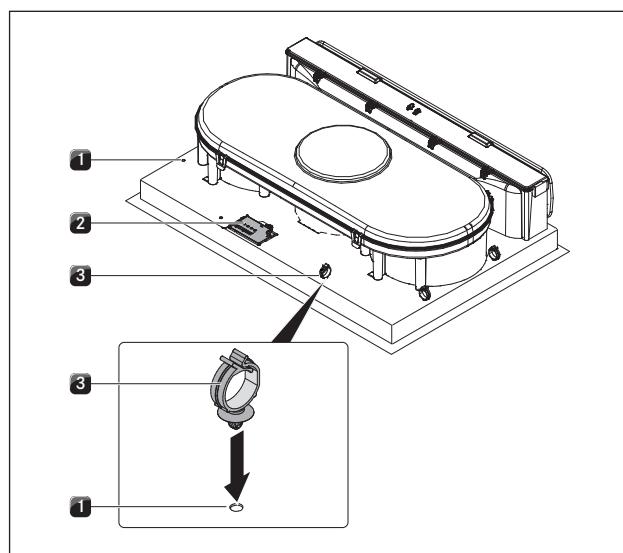

Prikaz 5.23 Električni priključci ploče za kuhanje

- [1] Provrti
- [2] Mrežni priključak
- [3] Kabelska pričvrsnica

- ▶ Priključite mrežni priključni vod prema priloženoj priključnoj shemi (vidi sliku Priključna shema) na mrežnom priključku [2] ploče za kuhanje s odvodom pare.
- ▶ Za jednofazni ili dvofazni priključak povežite odgovarajuće kontakte priključnom kopčom BKAS (u opsegu isporuke).



- ▶ Pričvrstite kableske pričvrtnice [3] u predviđene provrte [1] ili na lijevoj ili na desnoj strani za provođenje kabela unatrag do otvora za kabel u stražnjoj stranici namještaja.
- ▶ Pazite da se kabel ne zaglavi ili ne ošteti i da ne može doći u dodir s vrućim poljima za kuhanje.
- ▶ Provjerite je li montaža ispravno provedena.
- ▶ Uključite glavni prekidač / automatski osigurač.
- ▶ Pustite uređaj u pogon (vidi pogl. Rukovanje).
- ▶ Ispitajte rade li sve funkcije ispravno.

Upravljanje snagom uređaja (smanjenje ukupne snage)

Ukupna snaga uređaja može se prilikom prvog puštanja u pogon smanjiti na 4,4 KW ako na instalaciji nema potrebne električne snage. Priključak mora biti opremljen osiguračem od minimalno 20 A.

Programiranje upravljanja snagom uređaja

Za programiranje uređaj ne smije biti uključen i zaštita za djecu ne smije biti aktivna. Ploču za kuhanje programirajte u roku od 2 minute nakon početka napajanja ploče za kuhanje strujom.

- ▶ Za programiranje držite sve 4 tipke za odabir zone za kuhanje  pritisnutima 3 sekunde.
 - Na prikazu se pojavljuje 7,4 (tvornička postavka).
- ▶ Pritisnite tipku  ili  da biste smanjili ukupnu potrošnju energije na 4,4.
- ▶ Za pohranu istovremeno držite sve 4 tipke za odabir zone za kuhanje pritisnutima 3 sekunde dok se ne oglasi signalni ton.
- Oglašavanjem signalnog tona postavka se sprema i ploča za kuhanje se isključuje.

Prilikom sljedećeg uključivanja ploča za kuhanje spremna je za korištenje.

5.7.1 Provjera funkcionalnosti

- ▶ Izvršite temeljitu provjeru funkcionalnosti na uređaju.
- ▶ Kod dojava grešaka pogledajte poglavlje Uklanjanje smetnji.

5.8 Izrada fuga na uređaju

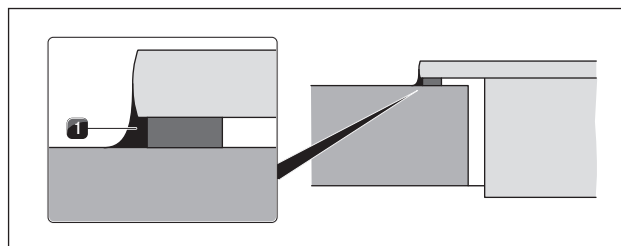

Prikaz 5.24 Silikonska masa za brtvljenje pri montaži na površinu

[1] Crna silikonska masa za brtvljenje otporna na vrućinu

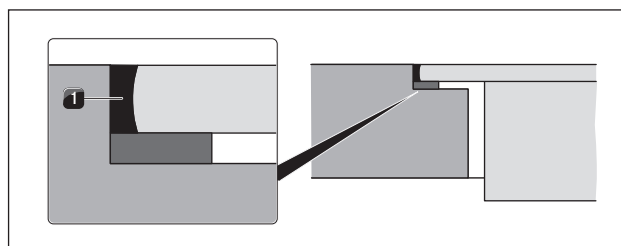

Prikaz 5.25 Silikonska masa za brtvljenje kod montaže u ravni s površinom

[1] Crna silikonska masa za brtvljenje otporna na vrućinu

- ▶ Nakon završetka svih radova montaže izradite fuge na uređaju crnom silikonskom masom za brtvljenje otpornom na toplinu [1].
- ▶ Pazite da ispod uređaja ne dospije silikonska masa za brtvljenje.

5.9 Predaja korisniku

Nakon montaže:

- ▶ objasnite korisniku bitne funkcije
- ▶ obavijestite korisnika o svim aspektima rukovanja i primjene važnima za sigurnost
- ▶ predajte korisniku pribor i upute za uporabu i montažu koje treba spremati na sigurno mjesto.

6 Funkcije i rukovanje



- ▶ Prilikom svakog rukovanja obratite pozornost na sve sigurnosne napomene i upozorenja (v. pogl. Sigurnost).

- i** Integrirani odvod pare ne smije raditi s drugim pločama za kuhanje.
- i** Ploča za kuhanje smije raditi samo ako ima ugrađen filtar s aktivnim ugljenom, filtar masnoće od nehrđajućeg čelika i ulaznu mlaznicu odvoda pare.

6.1 Ploča za kuhanje

6.1.1 Uključivanje/isključivanje ploče za kuhanje

Uključivanje ploče za kuhanje



- ▶ Za uključivanje ploče za kuhanje pritisnite . Na prikazima zona za kuhanje prikazuje se razina snage .

Isključivanje ploče za kuhanje





- ▶ Za isključivanje ploče za kuhanje pritisnite .
- ▶ Pazite na prikaz preostale topline (v. pogl. Opis uređaja).

6.1.2 Uključivanje/isključivanje zone za kuhanje

Uključivanje zone za kuhanje

- ▶ Pritisnite tipku (npr. ) željene zone za kuhanje. Oznaka  na prikazu zone za kuhanje svijetli svjetlije. Svjetli kontrolna lampica zone za kuhanje.

Isključivanje zone za kuhanje

- i** Nakon uporabe isključite zonu za kuhanje preko upravljačkog polja. Ne pouzdajte se u prepoznavanje veličine posude.
- ▶ Pritisnite tipku (npr. ) željene zone za kuhanje.
- ▶ Pritišćite  ili  sve dok se na prikazu zone za kuhanje ne prikaže razina snage . Na prikazu se na nekoliko sekundi pojavljuje .

6.1.3 Razine snage

Visoka snaga indukcijskih ploča za kuhanje uzrokuje brzo zagrijavanje posuđa. Da vam jela ne zagore, kod odabira razine snage potrebna je određena prilagodba u odnosu na uobičajene sustave kuhanja.





Aktivnost	Razina snage
Otapanje maslaca i čokolade, otapanje želatine	1
Održavanje umaka i juha, nabujaka od riže toplima	1-3
Kuhanje krumpira, tjestenine, juha, ragua, pirjanje voća, povrća i ribe, odmrzavanje jela	2-6
Pečenje u obloženim tavama, lagano pečenje (bez pregrijavanja masnoće) odrezaka, ribe	6-7
Zagrijavanje masnoće, pečenje mesa, zagrijavanje zgusnutih umaka i juha, pečenje omleta	7-8
Zakuhavanje većih količina tekućine, pečenje odrezaka	9
Zagrijavanje vode	P

Tablica 6.3 Preporuke za razine snage



Podaci u tablici su orijentacijske vrijednosti.

Ovisno o posuđu i količini namirnica preporučuje se smanjiti ili povećati razinu snage.

Postavljanje razine snage

- ▶ Pritisnite  za postavljanje razine snage  ili pritisnite  za postavljanje razine snage .



Promjena razine snage

- ▶ Pritisnite tipku (npr. ) željene zone za kuhanje. Prikaz zone za kuhanje svijetli svjetlije.
- ▶ Pritisnite  ili  sve dok se ne prikaže željena razina snage na prikazu zone za kuhanje.

6.1.4 Maksimalna razina snage









Prednje dvije zone za kuhanje opremljene su maksimalnom razinom snage s pojačanjem snage.

Na maksimalnoj razini snage mogu se brzo zagrijati velike količine vode. Ako je uključena maksimalna razina snage, zone za kuhanje rade izrazito visokom snagom. Nakon 5 minuta zona za kuhanje automatski se prebacuje na razinu snage .



Ako jedna zona za kuhanje radi na maksimalnoj razini snage , druga zona za kuhanje na toj strani može raditi maksimalno na razini snage .

- i** Nemojte zagrijavati ulje, mast i slično na maksimalnoj razini snage. Dno lonca može se pregrijati zbog velike razine snage.

Uključivanje maksimalne razine snage

- ▶ Pritisnite tipku (npr. ) željene zone za kuhanje.
- ▶ Pritišćite  sve dok se na prikazu zone za kuhanje ne prikaže maksimalna razina snage . Nakon 5 minuta zona za kuhanje automatski se prebacuje na razinu snage .
- ▶ Ako jedna zona za kuhanje radi na maksimalnoj razini snage , druga zona za kuhanje na toj strani može raditi maksimalno na razini snage .
- ▶ Ako se poveća razina snage , isključuje se maksimalna razina snage .

Prijevremeno isključivanje maksimalne razine snage

- ▶ Pritisnite tipku (npr. ) željene zone za kuhanje. Prikaz na zaslonu je svjetliji.
- ▶ Pritišćite  sve dok se ne prikaže željena niža razina snage.

6.1.5 Funkcije timera

Možete koristiti 2 funkcije timera:

- Kratkotrajni timer (pješčani sat) (bez automatskog isključivanja zone za kuhanje)
- Timer zone za kuhanje (za automatsko isključivanje zone za kuhanje)

Za obje funkcije timera možete postaviti vremenski interval od 1 do 99 minuta.

Preduvjet

- Ploča za kuhanje mora biti uključena.

i Nakon isteka postavljenog vremena na prikazu timera na nekoliko se sekundi prikazuje . Istovremeno se na nekoliko sekundi čuje signalni ton.

i Ako najprije pritisnete , unaprijed se kao vrijeme pokretanja postavlja 1 minuta. Ako najprije pritisnete , unaprijed se kao vrijeme pokretanja postavlja 30 minuta.

Isključivanje signalnog tona timera

- ▶ Pritisnite bilo koju senzorsku tipku upravljačkog polja kako biste prijevremeno isključili signalni ton.

Kratkotrajni timer (pješčani sat)

- ▶ Istovremeno pritisnite i . Na prikazu timera na nekoliko se sekundi na oba stražnja prikaza zona za kuhanje prikazuje .
- ▶ Pritisnite ili za postavljanje željenog trajanja.

Timer zone za kuhanje

Za svaku zonu za kuhanje možete postaviti timer zone za kuhanje.

i Na kontrolnoj lampici zona za kuhanje možete vidjeti je li aktiviran timer zone za kuhanje. Kontrolna lampica zone za kuhanje svijetli sve dok se zona za kuhanje automatski ne isključi po isteku postavljenog vremena.

i Ako je aktivirano više zona za kuhanje s timerom zona za kuhanje, kontrolna lampica zone za kuhanje s najnižom vrijednošću timera treperi ako nije odabrana nijedna zona za kuhanje.

Preduvjet

- Odabrana je zona za kuhanje.
- Postavljena je razina snage.

- ▶ Istovremeno pritisnite i . Na prikazu timera na nekoliko se sekundi na oba stražnja prikaza zona za kuhanje prikazuje .
- ▶ Pritisnite ili za postavljanje željenog trajanja.

Postavljeno se vrijeme nakon posljednjeg unosa samo nekoliko sekundi prikazuje na prikazu timera.

Promjena postavki timera

- ▶ Pritisnite tipku zone za kuhanje čije postavke timera želite promijeniti.
- ▶ Istovremeno pritisnite i . Na prikazu timera prikazuje se postavljeno vrijeme i treperi kontrolna lampica zone za kuhanje.
- ▶ Pritisnite ili za postavljanje željenog vremena.

Ako je aktivno više timera

- ▶ Istovremeno pritisnite i sve dok kontrolna lampica za željenu zonu za kuhanje ne počne treperiti. U smjeru kazaljke na satu, počevši s kratkim vremenom (pješčani sat) upravlja se kontrolnim lampicama zona za kuhanje za koje je aktiviran timer.
- ▶ Pritisnite ili za promjenu postavljenog vremena.

Prijevremeno isključivanje timera

- ▶ Pritisnite tipku zone za kuhanje za koju želite isključiti timer.
- ▶ Istovremeno pritisnite i . Na prikazu timera prikazuje se postavljeno vrijeme i treperi kontrolna lampica zone za kuhanje.
- ▶ Pritisnite dok se ne prikaže prikaz timera .

6.1.6 Prepoznavanje veličine posude

Zona za kuhanje ne radi ako:

- se uključi bez posuda ili s neprikladnim posuđem
- posuda ima premali promjer dna
- se posude ukloni s uključene zone za kuhanje.

Na prikazu zone za kuhanje prikazuje se . (vidi i Princip rada indukcijske ploče za kuhanje, poglavlje Opis uređaja)

6.2 Odvod pare

Preduvjet:

- Ploča za kuhanje je uključena.

Preporuke za učinkoviti odvod pare:

- ▶ Uvijek upotrebljavajte poklopac, pogotovo kod visokih lonaca. To omogućava učinkoviti odvod pare. Smanjuje se potrošnja energije.
- ▶ Odvod pare uvijek upotrebljavajte samo na razini snage potrebnoj za učinkoviti odvod pare. Tako kod recirkuliranog zraka možete povećati učinak filtra za mirise.
- ▶ Upotrebljavajte polje za kuhanje samo na razini snage stvarno potrebnoj za kuhanje. Tako se smanjuje para od kuhanja i potrošnja energije.
- ▶ Izbjegavajte jaki propuh.

6.2.1 Uključivanje/isključivanje odvoda pare

Uključivanje odvoda pare

- ▶ Pritisnite ili za uključivanje odvoda pare. Na prikazu razine snage ventilatora prikazuje se . Ako ne dođe do novih unosa, odvod pare se nakon nekoliko sekundi automatski isključuje.

Isključivanje odvoda pare

- ▶ Istovremeno pritisnite i dok se ne prikaže prikaz razine snage ventilatora .

ili

- ▶ Više puta pritisnite ili dok se ne prikaže prikaz razine snage ventilatora .

Kada prikaz razine snage ventilatora prikazuje , odvod pare se nakon nekoliko sekundi automatski isključuje.

6.2.2 Razine snage

Postavljanje razine snage

- ▶ Pritisnite  za povećavanje razine snage ventilatora. Izmjenjuju se sljedeće razine snage ventilatora:

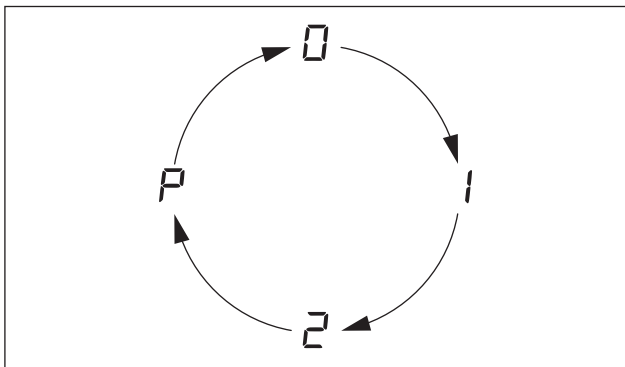

Prikaz 6.1 Slijed razina snage ventilatora 

- ▶ Pritisnite  za smanjivanje razine snage ventilatora. Izmjenjuju se sljedeće razine snage ventilatora:

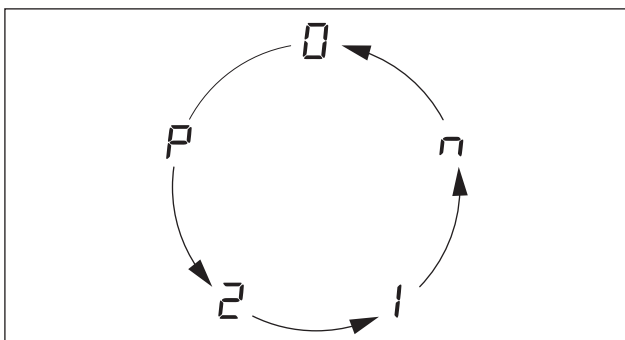

Prikaz 6.2 Slijed razina snage ventilatora 

6.2.3 Maksimalna razina snage

Odvod pare ima mogućnost uključivanja maksimalne razine snage. S maksimalnom razinom snage može se brže usisati para koja nastaje tijekom kuhanja.

6.2.4 Automatski nastavak rada

Odvod pare nastavlja raditi na razini snage 1 i nakon 20 minuta automatski se isključuje.

Uključivanje automatskog nastavka rada

- ▶ Pritišćite  sve dok se ne prikaže razina snage ventilatora 1 za automatski nastavak rada.

6.2.5 Indikator za promjenu filtra

Indikator za promjenu filtra aktivira se nakon 150 radnih sati odvoda pare. Filtri s aktivnim ugljenom su potrošeni i potrebno je temeljito očistiti filtar masnoće od nehrđajućeg čelika.

- Na indikatoru za promjenu filtra prikazuje se F.

- Indikator za promjenu filtra prikazuje se prilikom svakog uključivanja odvoda pare i ostaje aktivan sve dok se ne provede zamjena filtra i resetira indikator za promjenu filtra.
- I dalje je omogućen neograničen rad.

Ako ne želite još provesti zamjenu filtra jer primjerice kuhate samo povremeno:



- ▶ pritisnite  ili  za prelazak u normalni način rada. Na prikazu razine snage ventilatora prikazuje se 0.

Zamjena filtra

- ▶ Isključite ploču za kuhanje s odvodom pare.
- ▶ Obratite pažnju na sve upute opisane u poglavlju Čišćenje.
- ▶ Zamijenite filtar s aktivnim ugljenom.
- ▶ Očistite filtar masnoće od nehrđajućeg čelika, ulaznu mlaznicu, kućište odvoda zraka i dno kućišta.

Resetiranje indikatora za promjenu filtra

Nakon zamjene filtra s aktivnim ugljenom i čišćenja filtra masnoće od nehrđajućeg čelika, treba resetirati indikator za promjenu filtra.

- ▶ Uključite ploču za kuhanje s odvodom pare.
- ▶ Najmanje 3 sekunde istovremeno držite pritisnutima  i  dok na prikazu razine snage ventilatora ne počne treperiti F. Nakon nekoliko sekundi trajno se prikazuje 0. Indikator za promjenu filtra je resetiran.

6.3 Sigurnosni uređaji

6.3.1 Zaštita za djecu



Zaštita za djecu sprječava slučajno ili nedopušteno uključivanje uređaja.

-  Kada se na prikazu zone za kuhanje naizmjenično prikazuje L i H, zona za kuhanje još je vruća.

Uključivanje zaštite za djecu



Preduvjeti:

- ploča za kuhanje je uključena
- sve su zone za kuhanje isključene.

- ▶ U roku od 10 sekundi od uključivanja istovremeno pritisnite senzorske tipke  i , a nakon toga još jedanput senzorsku tipku . Na svim prikazima zone za kuhanje prikazuje se L. Zaštita za djecu je aktivirana.

Isključivanje zaštite za djecu za jedan proces kuhanja

-  Kada se na prikazu zone za kuhanje naizmjenično prikazuje F i H, zona za kuhanje još je vruća.

- ▶ Istovremeno pritisnite senzorske tipke  i . Na svim prikazima zone za kuhanje prikazuje se razina snage 0 i trepere kontrolne lampice zona za kuhanje.





Na svakoj se zoni za kuhanje sada može postaviti željena razina snage.

Nakon isključivanja ploče za kuhanje ponovno je aktivna zaštita za djecu.

Isključivanje zaštite za djecu

- i** Kada se na prikazu zone za kuhanje naizmjenično prikazuje  i H, zona za kuhanje još je vruća.

Preduvjeti:

- ploča za kuhanje je uključena.
- ▶ Istovremeno pritisnite senzorske tipke  i  i nakon toga još jedanput . Na svim prikazima zone za kuhanje prikazuje se razina snage . Zaštita za djecu je isključena.

6.3.2 Prikaz preostale topline

Zona za kuhanje još je vruća nakon isključivanja.

- i** Sve dok se na prikazu zone za kuhanje prikazuje H (prikaz preostale topline), ne smijete dodirivati zonu za kuhanje niti na nju odlagati predmete osjetljive na vrućinu. Postoji opasnost od opekline i požara!

- ▶ Pazite na prikaz preostale topline.
- ▶ Ne dodirujte vruća polja za kuhanje i ne odlažite na njih nikakve predmete.

6.3.3 Sigurnosno isključivanje

Zona za kuhanje

Svaka se zona za kuhanje automatski isključuje kada zona za kuhanje na jednoj razini snage prekorači maksimalno trajanje rada.

Razina snage	1	2	3	4	5	6	7	8	9
Isključivanje nakon (u satima)	8	6	5	5	4	1,5	1,5	1,5	1,5

Tablica 6.4 Pregled sigurnosnog isključivanja

- ▶ Ponovno uključite zonu za kuhanje kada je želite ponovno pokrenuti.

Odvod pare

Odvod pare automatski se isključuje ako se u roku od 120 minuta ne dodirne niti jedna tipka.

Zaštita od pregrijavanja

- i** U slučaju pregrijavanja ploče za kuhanje smanjuje se snaga odnosno ploča za kuhanje se u potpunosti isključuje.

Uređaj je opremljen zaštitom od pregrijavanja. Zaštita od pregrijavanja može se aktivirati:

- ako se zagrijava prazno posuđe
- ako se ulje ili mast zagrijavaju na visokoj razini snage
- ako se nakon nestanka struje ponovno uključuje vruća zona za kuhanje.

Zaštita od pregrijavanja pokreće jednu od sljedećih mjera:

- aktivirana maksimalna razina snage prebacuje se na nižu razinu

- ne može se više uključiti maksimalna razina snage P
 - smanjuje se postavljena razina snage
 - ploča za kuhanje se u potpunosti isključuje
- Ploča za kuhanje može se nakon dostatnog hlađenja ponovno upotrebljavati u punom kapacitetu.

Automatsko isključivanje pri trajnoj aktivaciji tipaka

Ploča za kuhanje automatski se isključuje kada se jedna ili više senzorskih tipaka drže pritisnutima dulje od 10 sekundi (dodir prstom, predmeti, prljavština).

- Nakon nekoliko sekundi ploča za kuhanje se isključuje.
- ▶ Maknite prst ili predmet s ploče za kuhanje.
- ▶ Po potrebi očistite ploču za kuhanje.
- ▶ Ako je potrebno, ponovno uključite ploču za kuhanje

6.4 Štednja energije

- ▶ Uzmite u obzir sve savjete za uštedu energije kako biste ploču za kuhanje s odvodom pare koristili uz uštedu energije i učinkovito.
- ▶ Kada kupujete posuđe, pazite na promjer dna, jer se često navodi gornji promjer lonca. Promjer dna je često manji.
- ▶ Upotrebljavajte ekspres lonce. Uz zatvoreni prostor za kuhanje i pretlak kuha se s osobitom uštedom vremena i energije. Kratko vrijeme kuhanja čuva vitamine.
- ▶ Pazite da u ekspres loncu ima dovoljno tekućine. Kada se zagrijava prazan lonac, može doći do pregrijavanja. Pregrijavanje može oštetiti zonu za kuhanje i lonac.
- ▶ Posuđe uvijek poklopite odgovarajućim poklopcem.
- ▶ Veličina posude mora odgovarati količini hrane koja se kuha. Veliki poluprazan lonac treba puno energije.

7 Čišćenje i održavanje

- ▶ Obratite pozornost na sve sigurnosne napomene i upozorenja (v. pogl. Sigurnost).
- ▶ Obratite pozornost na isporučene upute proizvođača.
- ▶ Tijekom planiranog čišćenja i održavanja ploča za kuhanje i odvod pare moraju biti potpuno isključeni i hladni kako ne bi došlo do ozljeda (v. pogl. Rukovanje).
- Redovito čišćenje i održavanje jamče dugi vijek trajanja i optimalan rad.
- ▶ Pridržavajte se sljedećih ciklusa čišćenja i održavanja:

Dijelovi	Ciklus čišćenja
Upravljačko polje	Odmah nakon svakog prljanja
Ploča za kuhanje	Odmah nakon svakog prljanja Jednom tjedno temeljito uobičajenim sredstvima za čišćenje staklokeramike
Odvod pare	Jednom tjedno
Ulazna mlaznica odvoda pare i filter od nehrđajućeg čelika	Nakon svake pripreme vrlo masnih jela; barem jednom tjedno, kada je prikaz razine snage ventilatora F – ručno ili u perilici posuđa (na maks. 65 °C); površine od nehrđajućeg čelika čistite samo u smjeru u kojem su izbrušene!
Kućište odvoda zraka	Svakih 6 mjeseci ili prilikom zamjene filtera s aktivnim ugljenom
Filter s aktivnim ugljenom (samo kod recirkulacije zraka)	Treba zamijeniti ako se stvaraju neugodni mirisi, ako se smanjila učinkovitost odvoda ili ako je prikaz razine snage ventilatora F

Tablica 7.1 Ciklusi čišćenja

7.1 Sredstva za čišćenje

- i** Uporaba agresivnih sredstava za čišćenje i hrapavo dno lonca mogu oštetiti površinu i uzrokovati tamne mrlje.

Za čišćenje ploče za kuhanje potrebni su poseban strugač za čišćenje staklokeramičkih površina i prikladno sredstvo za čišćenje.

- ▶ Nikad ne upotrebljavajte parni čistač, grube spužve, abrazivna sredstva ni kemijski agresivna sredstva za čišćenje (npr. sprej za pećnice).
- ▶ Sredstvo za čišćenje nikako ne smije sadržavati pijesak, sodu bikarbonu, kiselinu, lužinu ili kloride.

Za ulaznu mlaznicu odvoda pare i filter masnoće

- ▶ Ne upotrebljavajte agresivna sredstva za čišćenje ili ona koja sadrže kiseline ili lužine.

7.2 Održavanje ploče za kuhanje

- ▶ Ne upotrebljavajte ploču za kuhanje kao radnu površinu ili površinu za odlaganje.
- ▶ Nemojte gurati ili povlačiti posuđe po ploči za kuhanje.
- ▶ Uvijek podignite lonca i tave.
- ▶ Održavajte ploču za kuhanje čistom.
- ▶ Odmah uklonite sve vrste prljavštine.
- ▶ Upotrebljavajte samo posuđe prikladno za staklokeramičke ploče za kuhanje (v. pogl. Opis uređaja).

7.3 Čišćenje ploče za kuhanje

- i** Kada je aktivan odvod pare, ulazna mlaznica odvoda pare mora biti ugrađena kako se ne bi usisali mali i lagani predmeti poput krpa ili papirnatih ručnika.

- ▶ Provjerite je li ploča za kuhanje isključena (v. pogl. Rukovanje).
- ▶ Pričekajte dok se sve zone za kuhanje ne ohlade.
- ▶ Uklonite svu grubu prljavštinu i ostatke hrane s ploče za kuhanje strugačem za čišćenje staklokeramičkih površina.
- ▶ Stavite sredstvo za čišćenje na hladnu ploču za kuhanje.
- ▶ Istrljajte sredstvo za čišćenje kuhinjskim papirom ili čistom krpom.
- ▶ Obrišite ploču za kuhanje mokrom krpom.
- ▶ Obrišite ploču za kuhanje čistom suhom krpom.

Ako je ploča za kuhanje vruća:

- ▶ Zalijepljene otopljene ostatke plastike, aluminijske folije i šećera odnosno slatkih jela odmah uklonite s vruće zone za kuhanje strugačem za čišćenje staklokeramičkih površina da ne zagore.

Posebne vrste prljavštine

- ▶ Uklonite krupnu prljavštinu i mrlje (mrlje od kamenca, sedefaste sjajne mrlje) sredstvom za čišćenje dok je ploča za kuhanje još topla.
- ▶ Ostatke jela koje je prekipjelo omekšajte mokrom krpom.
- ▶ Uklonite ostatke prljavštine strugačem za čišćenje staklokeramičkih površina.
- ▶ Zrnate komadiće hrane, mrvice i slično koji padnu na ploču za kuhanje tijekom uobičajenog rada u kuhinji uvijek odmah uklonite kako se površina ne bi ogrebala.

Promjene površine u raznim bojama i sjajna mjesta ne predstavljaju oštećenja ploče za kuhanje. Oni ne utječu negativno na funkciju ploče za kuhanje i stabilnost staklokeramike.

Promjene površine u raznim bojama na ploči za kuhanje nastaju zbog zagorjelih ostataka hrane koji nisu uklonjeni.

Sjajna mjesta nastaju kao posljedica struganja dna lonca o površinu ploče, pogotovo kada se upotrebljavaju posuđe s aluminijskim dnom ili neprikladna sredstva za čišćenje. Vrlo ih je teško ukloniti.

7.4 Čišćenje odvoda pare

Ulazna mlaznica odvoda pare i filter masnoće od nehrđajućeg čelika preuzimaju masne čestice iz pare od kuhanja.

- ▶ Provjerite jesu li ploča za kuhanje i odvod pare isključeni (v. pogl. Rukovanje).
- ▶ Pričekajte da se pojavi prikaz ventilacije □.
- ▶ Čistite odvod pare prema ciklusima čišćenja.
- ▶ Očistite površine odvodnog sustava mekanom vlažnom krpom, sredstvom za pranje posuđa ili blagim sredstvom za čišćenje prozora.
- ▶ Osušenu prljavštinu omekšajte vlažnom krpom (nemojte grebati!).

Uklanjanje ulazne mlaznice i filtra masnoće od nehrđajućeg čelika

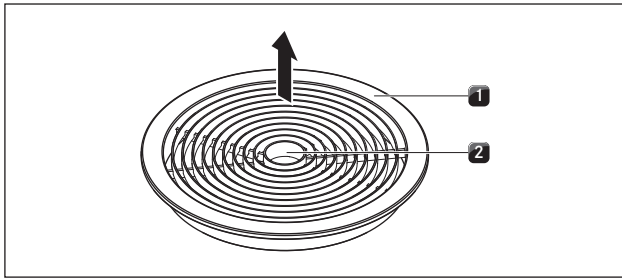

Prikaz 7.1 Uklanjanje ulazne mlaznice

- [1] Ulazna mlaznica
[2] Otvor za prihvat

Preduvjet:

Prikaz razine snage ventilatora pokazuje ☐.

- ▶ Rukom uhvatite otvor za prihvat [2].
- ▶ Povucite ulaznu mlaznicu odvoda pare [1] prema gore i izvucite je.

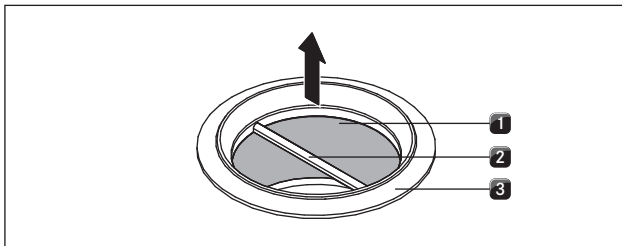

Prikaz 7.2 Uklanjanje filtra masnoće od nehrđajućeg čelika

- [1] Filtrar masnoće od nehrđajućeg čelika
[2] Element za prihvat
[3] Usisni otvor

- ▶ Uхватite filtar masnoće od nehrđajućeg čelika za element za prihvat [2].
- ▶ Povucite filtar masnoće od nehrđajućeg čelika [1] prema gore i izvucite ga iz usisnog otvora [3].

Čišćenje ulazne mlaznice odvoda pare i filtra masnoće od nehrđajućeg čelika

- i** Površine od nehrđajućeg čelika čistite samo u smjeru u kojem su izbrušene.
- i** Kada se filtar masnoće od nehrđajućeg čelika više ne može u potpunosti očistiti, mora ga se zamijeniti.

Ručno čišćenje

- ▶ Upotrijebite sredstva za čišćenje koja otapaju masnoće.
- ▶ Isperite ulaznu mlaznicu odvoda pare i filtar masnoće od nehrđajućeg čelika vrućom vodom.
- ▶ Očistite ulaznu mlaznicu odvoda pare i filtar masnoće od nehrđajućeg čelika mekom četkom.
- ▶ Nakon čišćenja dobro isperite ulaznu mlaznicu i filtar masnoće od nehrđajućeg čelika.

Pranje u perilici posuđa

- ▶ Ulaznu mlaznicu odvoda pare i filtar masnoće od nehrđajućeg čelika perite u programu od maksimalno 65 °C.

Ugradnja ulazne mlaznice i filtra masnoće od nehrđajućeg čelika

- ▶ Uхватite filtar masnoće od nehrđajućeg čelika za element za prihvat [2].
- ▶ Umetnite filtar masnoće od nehrđajućeg čelika [1] u usisni otvor.
- ▶ Pazite da filtar masnoće od nehrđajućeg čelika nalegne na donje dno kućišta. Blokada nije predviđena niti potrebna.
- ▶ Rukom uhvatite otvor za prihvat [2] ulazne mlaznice odvoda pare.
- ▶ Postavite ulaznu mlaznicu odvoda pare [1] u sredinu ulaznog otvora.
- ▶ Gurajte ulaznu mlaznicu odvoda pare prema dolje dok se ne uglati.

7.5 Čišćenje kućišta odvoda zraka

Na površini kućišta odvoda zraka mogu se nataložiti masne čestice i ostaci kamenca iz pare od kuhanja. Stoga je potrebno redovito temeljito čistiti.

Kućište odvoda zraka nalazi se na donjoj strani ploče za kuhanje u donjem ormaru.

Otvaranje kućišta odvoda zraka

- ▶ Provjerite jesu li ploča za kuhanje i odvod pare isključeni (v. pogl. Rukovanje).
- ▶ Pričekajte da se pojavi prikaz stupnja ventilacije ☐.

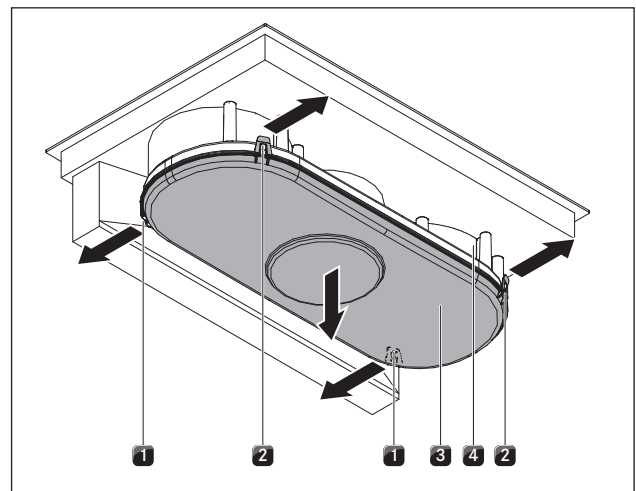

Prikaz 7.3 Otvaranje kućišta odvoda zraka

- [1] Stražnja blokada
[2] Prednja blokada
[3] Dno kućišta
[4] Kućište odvoda zraka

- ▶ Jednom rukom držite dno kućišta [3].
- ▶ Otvorite obje blokade na stražnjoj strani [1].
- ▶ Otvorite obje prednje blokade [2].
- ▶ Skinite dno kućišta [3].
- ▶ Očistite kućište odvoda zraka [4] i dno kućišta [3] blagim sredstvom za čišćenje.

Zatvaranje kućišta odvoda zraka

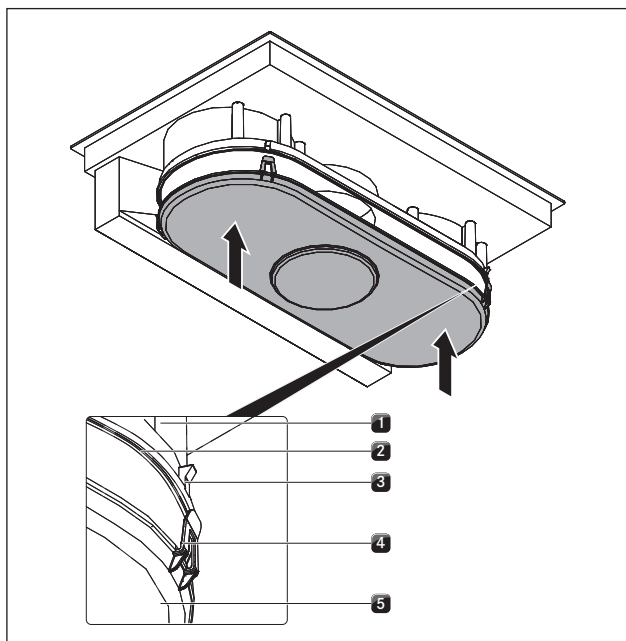

Prikaz 7.4 Zatvaranje kućišta odvoda zraka

- [1] Kućište odvoda zraka
- [2] Brtveni utor
- [3] Prihvatne kukice
- [4] Jezičac blokade
- [5] Dno kućišta

- ▶ S obje ruke namjestite dno kućišta [5] tako da se položaj jezičaca blokade [4] na dnu kućišta poklapa s položajem prihvatnih kukica [3] na kućištu.
- ▶ Postavite dno kućišta na brtveni utor [2] kućišta odvoda zraka [1].
- ▶ Gurnite dno kućišta [5] prema gore tako da se 4 jezičca blokade (2 srijeda, 2 straga) uglove u prihvatnu kukicu [3].
- ▶ Provjerite jesu li se 4 jezičca blokade [4] ispravno uglavila.

7.6 Zamjena filtra s aktivnim ugljenom

Samo kada odvod pare radi s recirkuliranim zrakom, uz filter masnoće od nehrđajućeg čelika dodatno se ugrađuju dva filtra s aktivnim ugljenom. Filtri s aktivnim ugljenom vežu čestice neugodnih mirisa koji nastaju tijekom kuhanja.

i Filtre s aktivnim ugljenom potrebno je zamijeniti kada prikaz razine snage ventilatora prikazuje F (indikator za promjenu filtra). Filtar s aktivnim ugljenom BAKF možete nabaviti kod svog specijaliziranog trgovca ili kontaktirajte tvrtku BORA putem internetske stranice www.bora.com.

- ▶ Provjerite jesu li ploča za kuhanje i odvod pare isključeni (vidi pogl. 6[1]).
- ▶ Pričekajte da se na prikazu razine snage ventilatora prikaže □.

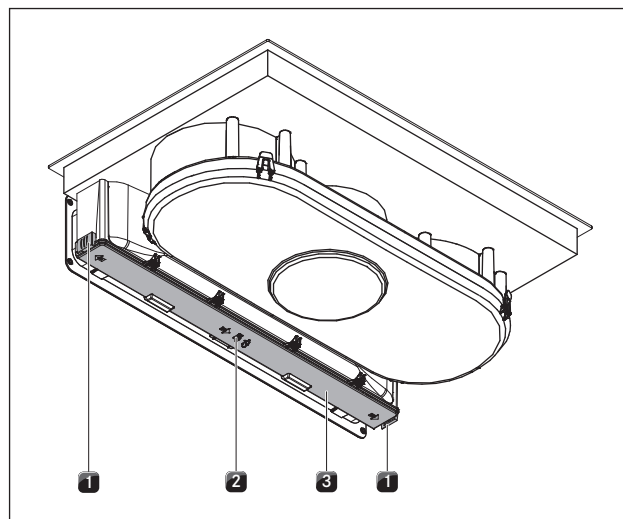

Prikaz 7.5 Deblokada poklopca kućišta filtra s aktivnim ugljenom

- [1] Vanjska blokada
- [2] Središnja blokada
- [3] Poklopac kućišta filtra s aktivnim ugljenom

Uklanjanje filtra s aktivnim ugljenom

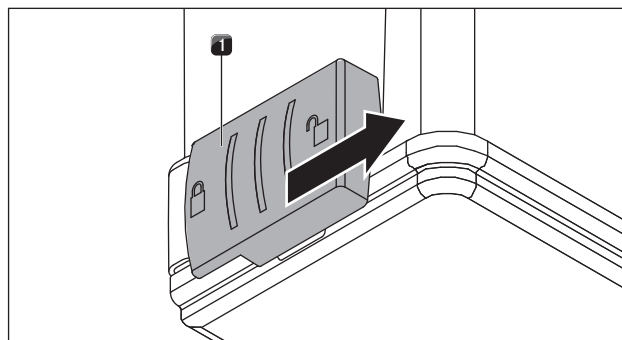

Prikaz 7.6 Otvaranje vanjskih blokada

- [1] Vanjska blokada

- ▶ Otvorite obje vanjske blokade [1].

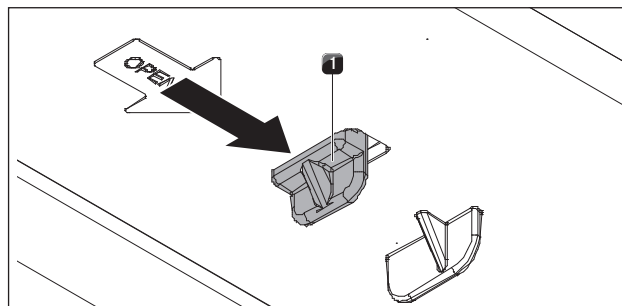

Prikaz 7.7 Otvaranje središnje blokade

- [1] Središnja blokada

- ▶ Otvorite središnju blokadu [1].
- ▶ Spustite poklopac kućišta dok se ne uglavi.

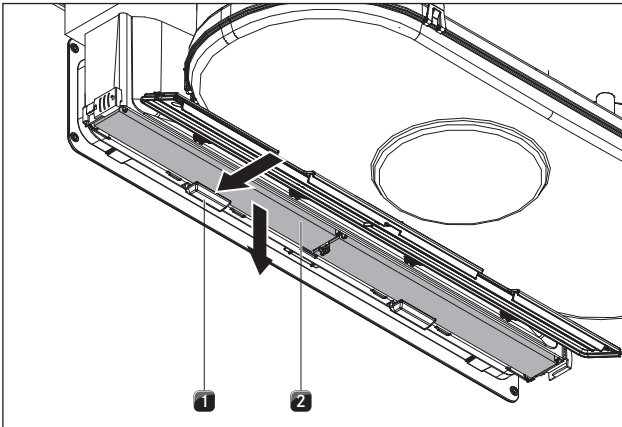

Prikaz 7.8 Uklanjanje filtra s aktivnim ugljenom

- [1] Držač filtra
[2] Filtar s aktivnim ugljenom

- ▶ Jednom rukom držite filtarski nosač s aktivnim ugljenom [2].
- ▶ Gurnite držač filtra [1] unatrag.
- ▶ Odozdo izvucite filtarski nosač s aktivnim ugljenom.
- ▶ Bacite iskorišteni filtarski nosač s aktivnim ugljenom u kućni otpad.

Umetanje filtra s aktivnim ugljenom

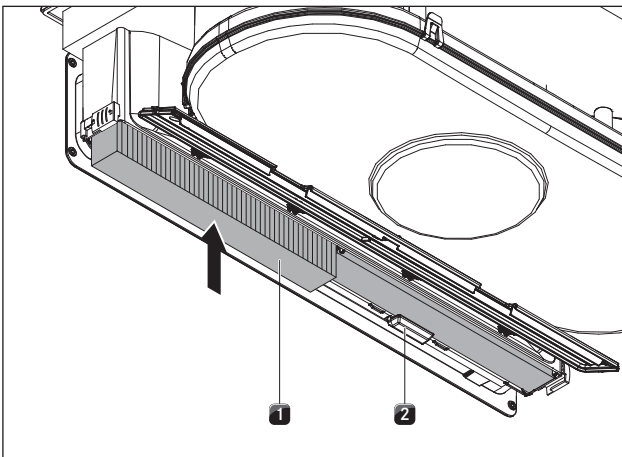

Prikaz 7.9 Umetanje filtra s aktivnim ugljenom

- [1] Filtar s aktivnim ugljenom
[2] Držač filtra

- ▶ Namjestite novi filtarski nosač s aktivnim ugljenom [1] tako da strelica pokazuje unatrag i da je vidljiva odozdo.
- ▶ Umetnite filtarski nosač s aktivnim ugljenom u kućište.
- ▶ Gurajte filtarski nosač s aktivnim ugljenom prema gore dok se držač filtra [2] ne uključi.

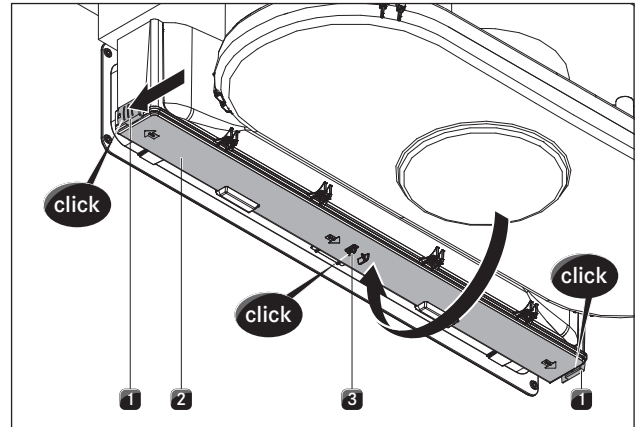

Prikaz 7.10 Zatvaranje poklopca kućišta filtra s aktivnim ugljenom

- [1] Vanjska blokada
[2] Poklopac kućišta filtra s aktivnim ugljenom
[3] Središnja blokada

- ▶ Podignite poklopac kućišta filtra s aktivnim ugljenom [2].
- ▶ Pritisnite sredinu poklopca kućišta filtra s aktivnim ugljenom dok se središnja blokada [3] ne uključi.
- ▶ Pritisnite poklopac kućišta filtra s aktivnim ugljenom i zatvorite vanjsku blokadu [1] dok se ne uključi.

Resetiranje indikatora za promjenu filtra

- ▶ Resetirajte indikator za promjenu filtra (v. pogl. Rukovanje).

8 Uklanjanje smetnji

Situacija tijekom rukovanja	Uzrok	Rješenje
Ploča za kuhanje ili ventilator ne može se uključiti.	Osigurač ili automatski osigurač instalacije stana ili kuće je neispravan.	Zamijenite osigurač. Ponovno uključite automatske osigurače.
	Osigurač ili automatski osigurač više je puta iskočio.	Nazovite servisnu službu BORA.
	Prekinuta je opskrba strujom.	Pozovite električara da provjeri opskrbu strujom.
Tijekom rada nove ploče za kuhanje stvaraju se neugodni mirisi i para.	To je normalno kod novih uređaja.	Pričekajte da prođe nekoliko sati rada. Ako i dalje nastaju neugodni mirisi, obavijestite servisnu službu BORA.
Na prikazu zone za kuhanje prikazuje se L .	Na zoni za kuhanje nema posuđa ili nema prikladnog posuđa.	Upotrebjavajte samo prikladno posuđe. Odaberite posuđe u skladu sa zonom za kuhanje (v. pogl. Opis uređaja).
Na prikazu zone za kuhanje prikazuje se L .	Zaštita za djecu je uključena.	Isključivanje zaštite za djecu (vidi pogl. Rukovanje).
Zona za kuhanje ili cijela ploča za kuhanje automatski se isključuju.	Jedna zona za kuhanje radi predugo.	Ponovno uključite zonu za kuhanje (vidi pogl. Rukovanje).
	Aktivirala se zaštita od pregrijavanja.	(v. pogl. Opis uređaja)
Maksimalna razina snage automatski se prijevremeno prekida.	Aktivirala se zaštita od pregrijavanja.	(v. pogl. Opis uređaja)
Na prikazu razine snage ventilatora prikazuje se E .	Jedna ili više senzorskih tipki su pokrivene, npr. prstom ili odloženim predmetima.	Očistite upravljačko polje odnosno uklonite predmete (vidi pogl. Opis uređaja).
E se prikazuje na sva 4 prikaza zone za kuhanje, a ploča za kuhanje isključuje se tijekom rada.		
Ventilator radi nakon isključivanja ploče za kuhanje.	Ventilator radi sve dok se ploča za kuhanje ne ohladi, a zatim se automatski isključuje.	Pričekajte da se ventilator automatski isključi.
Na prikazu zone za kuhanje prikazuje se E .	Nastala je greška u elektronici.	Prekinite napajanje strujom ploče za kuhanje na oko 1 minutu. Ako problem postoji i dalje i nakon ponovnog uspostavljanja napajanja, zabilježite broj greške i kontaktirajte servisnu službu BORA.
Na prikazu zone za kuhanje prikazuje se F .	Isteklo je vrijeme uporabe filtra.	Zamijenite filter s aktivnim ugljenom (samo kod recirkulacije) i temeljito očistite filter masnoće od nehrđajućeg čelika. Kod jake prljavštine preporučuje se zamjena filtra masnoće od nehrđajućeg čelika (vidi pogl. Čišćenje i njega).
Učinkovitost odvoda pare se pogoršala.	Filter masnoće od nehrđajućeg čelika jako je prljav.	Očistite ili zamijenite filter masnoće od nehrđajućeg čelika.
	Filter s aktivnim ugljenom jako je prljav (samo kod BIU).	Zamijenite filter s aktivnim ugljenom.
	U kućištu odvoda zraka nalazi se neki predmet (npr. krpa za čišćenje).	Uklonite usisani predmet.
	Ventilator je neispravan ili je došlo do odvajanja kanalnog spoja.	Obavijestite servisnu službu BORA.

Tablica 8.1 Uklanjanje smetnji

- U svim drugim slučajevima kontaktirajte servisnu službu BORA (v. pogl. Jamstvo, tehnička služba i rezervni dijelovi).

9 Stavljanje izvan pogona, demontaža i zbrinjavanje

- ▶ Obratite pozornost na sve sigurnosne napomene i upozorenja (v. pogl. Sigurnost).
- ▶ Obratite pozornost na isporučene upute proizvođača.

9.1 Stavljanje izvan pogona

Stavljanje izvan pogona znači konačno stavljanje izvan pogona i demontažu. Nakon stavljanja izvan pogona uređaj se može ugraditi u druge elemente namještaja, privatno preprodati ili zbrinuti.

i Demontažu i zatvaranje strujnog i plinskog priključka smiju provesti samo ovlašteni stručnjaci.

- ▶ Prije stavljanja izvan pogona isključite uređaj (vidi pogl. Rukovanje)
- ▶ Odvojite uređaj od opskrbe strujom.

9.2 Demontaža

U svrhu demontaže uređaj mora biti pristupačan i odvojen od opskrbe strujom.

- ▶ Otpustite pričvrstne elemente uređaja.
- ▶ Uklonite silikonske fuge.
- ▶ Odozgo izvadite uređaj iz radne ploče.
- ▶ Uklonite ostale dijelove pribora.
- ▶ Zbrinite stari uređaj i prljavi pribor kako je opisano pod točkom „Ekološko zbrinjavanje.”

9.3 Ekološko zbrinjavanje

Zbrinjavanje transportne ambalaže

i Ambalaža štiti uređaj od transportnih oštećenja. Materijali za ambalažu odabrani su prema ekološkim principima koji olakšavaju zbrinjavanje te se stoga mogu reciklirati.

Vraćanje ambalaže u ciklus materijala štedi sirovine i smanjuje količinu otpada. Specijalizirani trgovac uzet će ambalažu natrag.

- ▶ Predajte ambalažu specijaliziranom trgovcu ili
- ▶ Zbrinite ambalažu na stručan način i uzmite u obzir regionalne propise.

Zbrinjavanje starog uređaja



Električni uređaji označeni ovim znakom nakon isteka roka uporabe ne pripadaju u kućni otpad. Moraju se zbrinuti na sakupljalištu za recikliranje električnih ili elektroničkih uređaja. Informacije o tome po potrebi daje gradska ili općinska uprava.

Električni i elektronički stari uređaji sadrže još puno vrijednih materijala. No, sadrže i štetne materijale koji su bili nužni za njihov rad i sigurnost. Ti materijali mogu biti štetni za ljudsko zdravlje i okoliš ako se bace u kućni otpad ili ako se njima pogrešno rukuje.

- ▶ Ni u kojem slučaju ne bacajte stari uređaj u kućni otpad.
- ▶ Odnosite uređaj na regionalno sakupljalište za povrat i iskorištavanje električnih i elektroničkih ugradbenih dijelova i drugih materijala.

10 Jamstvo, tehnički servis, rezervni dijelovi, pribor

- ▶ Obratite pozornost na sve sigurnosne napomene i upozorenja (v. pogl. Sigurnost).

10.1 Jamstvo proizvođača tvrtke BORA

Tvrtka BORA svojim krajnjim kupcima za svoje proizvode daje jamstvo proizvođača na 2 godine. Ovo jamstvo vrijedi za krajnjeg kupca dodatno uz zakonske zahtjeve za nedostacima za prodavatelje naših proizvoda.

Jamstvo proizvođača vrijedi za sve BORA proizvode kupljene kod ovlaštenih BORA trgovaca ili trgovaca koje je tvrtka BORA obučila, uz iznimku onih proizvoda koje je tvrtka BORA označila kao univerzalne artikle ili artikle dodatnog pribora.

Jamstvo proizvođača započinje kada ovlašteni BORA trgovac preda krajnjem kupcu BORA proizvod te vrijedi 2 godine. Krajnji kupac može prijavom na www.bora.com/registration produžiti jamstvo proizvođača.

Jamstvo proizvođača podrazumijeva da profesionalnu ugradnju (prema uputama BORA priručnika za ventilaciju i uputa za uporabu koji su aktualni u vrijeme montaže) BORA proizvoda obavlja ovlašteni BORA trgovac. Krajnji se kupac tijekom korištenja mora pridržavati uputa i napomena iz upute za uporabu.

Da bi iskoristio jamstvo, krajnji kupac mora svojem trgovcu ili izravno tvrtki BORA prijaviti nedostatak te računom dokazati kupnju. Ako želi, krajnji kupac može dokaz o kupnji dostaviti prijavom na www.bora.com.

BORA jamči da su svi BORA proizvodi bez materijalnih i proizvodnih grešaka. Greška mora već postojati u trenutku isporuke krajnjem kupcu. Prilikom korištenja prava na jamstvo, jamstvo ne počinje teći ispočetka.

BORA će popraviti ili zamijeniti nedostatke BORA proizvoda po vlastitom nahođenju. Sve troškove za uklanjanje nedostataka koji podliježu jamstvu proizvođača snosi tvrtka BORA.

Jamstvo proizvođača tvrtke BORA izričito ne pokriva:

- BORA proizvode koje nisu kupljeni kod ovlaštenih BORA trgovaca ili trgovaca koje je tvrtka BORA obučila
- Oštećenja nastala nepoštivanjem uputa za uporabu (odnosi se i na održavanje te čišćenje proizvoda). Ona predstavljaju nenamjensku uporabu.
- Oštećenja koja su nastala zbog normalne istrošenosti poput, primjerice, tragova korištenja na ploči za kuhanje
- Oštećenja nastala vanjskim djelovanjem (štete nastale prilikom transporta, ulaz kondenzata, elementarne štete poput udara munje)
- Oštećenja nastala popravcima ili pokušajima popravaka koje nije vršila tvrtka BORA ili osobe koje je BORA ovlastila
- Oštećenja staklokeramike
- Kolebanja napona
- Posljedične štete ili zahtjevi za naknadu štete koji prelaze nedostatak
- Oštećenja plastičnih dijelova

Jamstvo ne ograničava zakonske zahtjeve, poput osobitih zakonskih zahtjeva za nedostatke ili jamstva proizvođača.

Ako neki nedostatak ne ulazi u jamstvo proizvođača, krajnji klijent može kontaktirati tehničku službu tvrtke BORA, no mora sam snositi troškove.

Na ove jamstvene uvjete primjenjuje se pravo Savezne Republike Njemačke.

Možete nas kontaktirati putem:

- telefona: +800 7890 0987 od ponedjeljka do petka između 08:00 – 18:00 i petkom između 08:00 – 17:00
- e-pošte: info@bora.com

10.1.1 Produljenje jamstva

Jamstvo možete produžiti tako da se registrirate na www.bora.com/registration.

10.2 Servisna služba

BORA servisna služba:

vidi poleđinu uputa za uporabu i montažu

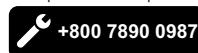

- ▶ Ako dođe do smetnji koje ne možete sami ukloniti, obavijestite specijaliziranog BORA trgovca ili BORA servisnu službu.

BORA servisna služba treba tipsku oznaku i tvornički broj uređaja (broj s datumom proizvodnje).

Oba podatka možete pronaći na natpisnoj pločici na jamstvenom listu i na donjoj strani uređaja.

10.3 Rezervni dijelovi

- ▶ Za popravke upotrebljavajte samo originalne rezervne dijelove.
- ▶ Popravke smije izvršiti samo BORA servisna služba.

i Rezervne dijelove možete nabaviti kod specijaliziranog BORA trgovca i u online servisu tvrtke BORA na adresi www.bora.com/service ili pod navedenim servisnim brojem.

10.4 Pribor

- Filtar masnoće od nehrđajućeg čelika BFF
- Ulazna mlaznica GP4ED
- Set filtara s aktivnim ugljenom BAKFS
- Zaštitna traka UDB25
- Okvir ploče za kuhanje BKR760

11 Bilješke:

Upute za uporabu i montažu:

Original

Prijevod

Proizvođač: BORA Vertriebs GmbH & Co KG

Nije dopušteno prosljeđivanje i umnožavanje ovog dokumenta te prodaja i objavljivanje njegova sadržaja, osim ako to nije izričito odobreno.

Ove upute za uporabu i montažu izrađene su s posebnom pažnjom. Ipak se može dogoditi da naknadne tehničke izmjene nisu nadopunjene, odnosno da odgovarajući sadržaji nisu prilagođeni. Ispričavamo se ako dođe do toga. Nadopunjenu verziju možete zatražiti preko servisne službe BORA. Moguće su tiskarske greške.

© BORA Vertriebs GmbH & Co KG

Sva prava pridržana.

D
BORA Lüftungstechnik GmbH
Rosenheimer Str. 33
83064 Raubling
Njemačka
T +49 (0) 8035 / 9840-0
F +49 (0) 8035 / 9840-300
info@bora.com
www.bora.com

A
BORA Vertriebs GmbH & Co KG
Innstraße 1
6342 Niederndorf
Austrija
T +43 (0) 5373 / 62250-0
F +43 (0) 5373 / 62250-90
mail@bora.com
www.bora.com

INT
BORA Holding GmbH
Innstraße 1
6342 Niederndorf
Austrija
T +43 (0) 5373 / 62250-0
F +43 (0) 5373 / 62250-90
mail@bora.com
www.bora.com

AU NZ
BORA APAC Pty Ltd
100 Victoria Road
Drummoyne NSW 2047
Australija
T +61 2 9719 2350
F +61 2 8076 3514
info@boraapac.com.au
www.bora-australia.com.au

