

PL Instrukcja obsługi i montażu X Pure, Pure

BORA X Pure indukcyjna płyta grzewcza o pełnej powierzchni ze zintegrowanym wyciągiem oparów –
tryb pracy z odprowadzeniem powietrza na zewnątrz /
tryb pracy w obiegu zamkniętym (PUXA/PUXU)

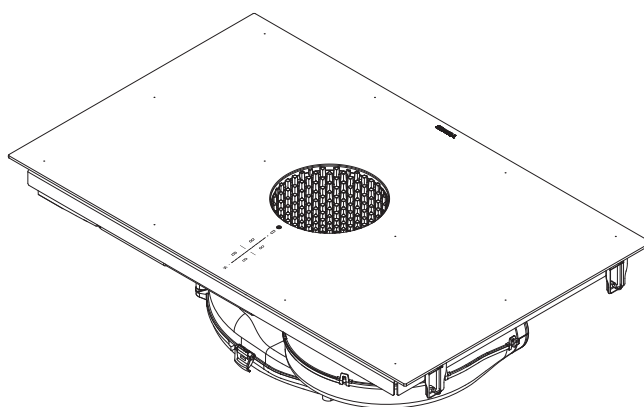

BORA Pure indukcyjna płyta grzewcza ze zintegrowanym wyciągiem oparów – tryb pracy z odprowadzeniem powietrza na zewnątrz / tryb pracy w obiegu zamkniętym (PURA/PURU)

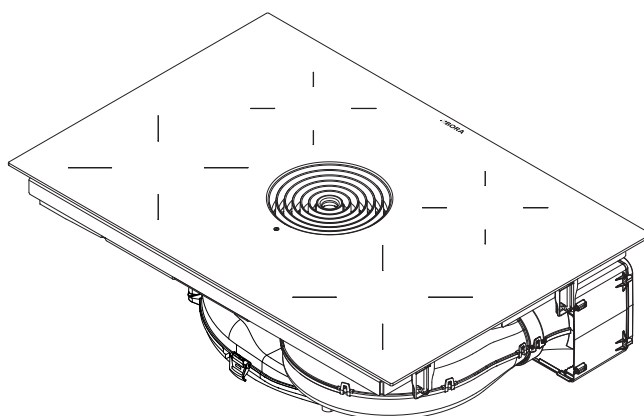

PUREUMPL-101

www.bora.com

Spis treści

1	Informacje ogólne	4	5.6	Urządzenia zabezpieczające	22
1.1	Odpowiedzialność	4	-	Zabezpieczenie przed dziećmi	22
1.2	Obowiązkiwanie instrukcji obsługi i montażu	4	-	Blokada obsługi	22
1.3	Zgodność produktu	4	-	Blokada czyszczenia (funkcja wycierania)	22
1.4	Przedstawienie informacji	4	-	Wskaźnik ciepła resztkowego	22
2	Bezpieczeństwo	5	5.6.1	Wyłącznik bezpieczeństwa	22
2.1	Zastosowanie zgodne z przeznaczeniem	5	-	Wyciąg oparów	22
2.2	Osoby o ograniczonych zdolnościach	5	-	Płyty grzewcze	22
2.3	Ogólne informacje dotyczące bezpieczeństwa	6	5.6.2	Ochrona przed przegrzaniem	22
2.4	Wskazówki dotyczące bezpieczeństwa – montaż	7	6	Montaż	23
2.5	Wskazówki bezpieczeństwa – obsługa	8	6.1	Ogólne wskazówki dotyczące montażu	23
2.6	Wskazówki bezpieczeństwa dotyczące czyszczenia i pielęgnacji	10	6.1.1	Jednoczesna eksploatacja wyciągu oparów w wersji z odprowadzaniem powietrza na zewnątrz oraz paleniska z otwartą komorą spalania	23
2.7	Wskazówki dotyczące bezpieczeństwa – naprawy, serwis i części zamienne	11	6.1.2	Moduł Home In PUHIM (opcjonalnie)	23
2.8	Wskazówki dotyczące bezpieczeństwa – demontaż i utylizacja	11	6.2	Zakres dostawy	24
3	Specyfikacja techniczna	12	6.2.1	Sprawdzenie zakresu dostawy	24
3.1	X Pure (PUXA, PUXU)	12	6.3	Narzędzia i materiały pomocnicze	24
3.2	Pure (PURA, PURU)	13	6.4	Zalecenia dla montażu	24
4	Oznaczenie zużycia energii	15	6.4.1	Zalecane odstępy bezpieczeństwa	24
5	Opis urządzenia	16	6.4.2	Minimalne wymiary mebli dla X Pure (PUXA, PUXU)	24
5.1	Opis typu	16	6.4.3	Minimalne wymiary mebli dla Pure (PURA, PURU)	25
5.2	Opis systemu	16	6.5	Wycięcie w blacie	25
5.2.1	Budowa	16	6.5.1	Wymiary wycięcia X Pure (PUXA, PUXU)	25
5.2.2	Panel sterowania i zasada obsługi	16	-	Montaż z zachowaniem równej powierzchni X Pure (PUXA, PUXU)	25
5.2.3	Symbole	17	-	Montaż elementu z uskokiem X Pure (PUXA, PUXU)	25
5.2.4	Wyświetlacz 7-segmentowy	18	6.5.2	Wymiary wycięcia Pure (PURA, PURU)	26
5.2.5	Koncepcja natężenia światła	18	-	Montaż z zachowaniem równej powierzchni Pure (PURA, PURU)	26
5.2.6	Koncepcja dźwięku	18	-	Montaż elementu z uskokiem Pure (PURA, PURU)	26
5.3	Zasada działania wyciągu oparów	18	6.6	Montaż urządzenia w wersji z odprowadzaniem powietrza na zewnątrz (PUXA, PURA)	26
5.4	Zasada działania indukcyjnej płyty grzewczej	19	6.6.1	Przygotowanie mebli kuchennych pod wariant z odprowadzaniem powietrza na zewnątrz	27
-	- Stopnie mocy	19	-	Wymiary zabudowy	27
-	- Odpowiednie naczynia	19	-	Dostosowywanie tylnej ścianki mebli	27
-	- Odgłosy	19	6.6.2	Przygotowanie płyty grzewczej	27
5.5	Cechy i przegląd funkcji	20	-	Nalożyć taśmę uszczelniającą	27
-	- Elektroniczna regulacja mocy	20	-	Zakładanie zacisków montażowych	28
-	- Minutnik (minutnik kuchenny)	20	6.6.3	Wkładanie płyty grzewczej	28
5.5.1	Funkcje wyciągu oparów	20	-	Płyty wyrównawcze przy montażu z zachowaniem równej powierzchni (opcjonalnie)	28
-	- Automatyczne sterowanie pracą wyciągu	20	6.6.4	Mocowanie płyty grzewczej	29
-	- Funkcja automatycznego opóźnienia wyłączenia	20	6.6.5	Łączenie urządzenia z systemem kanałów	29
-	- Stopień POWER wyciągu oparów	20	6.7	Montaż urządzenia w wersji z obiegiem zamkniętym (PUXU, PURU)	29
-	- Wskaźnik zużycia filtra	20	6.7.1	Wyprowadzanie powietrza obiegowego z mebli kuchennych	29
5.5.2	Funkcje płyty grzewczej	21	6.7.2	Warianty montażowe (A i B) urządzeń pracujących w obiegu zamkniętym	30
-	- Funkcja automatycznego zagotowania	21	-	A: Szafka dolna z ciągłą ścianą tylną	30
-	- Rozpoznawanie naczynia	21	-	B: Szafka dolna z płytą pośrednią pod płytą grzewczą	30
-	- Stałe rozpoznawanie naczynia	21	6.7.3	Przygotowanie mebli pod wariant montażowy A (szafka dolna z ciągłą ścianą tylną)	31
-	- 1-stopniowa funkcja trzymania ciepła	21	-	Wymiary zabudowy	31
-	- Zmienna funkcja trzymania ciepła (3-stopniowa)	21	-	Dostosowywanie tylnej ścianki mebli	31
-	- Funkcja Bridge	21	6.7.4	Przygotowanie mebli kuchennych pod wariant montażowy B (szafka dolna z płytą pośrednią pod płytą grzewczą)	32
-	- Automatyczna funkcja Bridge	21	-	Wymiary zabudowy	32
-	- Timer pół grzewczych (automatyka wyłączenia)	21	-	Dostosowywanie tylnej ścianki mebli	32
-	- Funkcja pauzy	21			
-	- Stopień POWER pół grzewczych	21			

6.7.5	Przygotowanie płyty grzewczej.....	32	7.6.3	Punkt menu 3: Wyświetlanie stanu filtra i reset (tylko w trybie pracy w obiegu zamkniętym)	46
	- Nałożyć taśmę uszczelniającą	32	7.6.4	Punkt menu 4: Czas trwania funkcji automatycznego opóźnienia wyłączenia	46
	- Zakładanie zacisków montażowych	32	7.6.5	Punkt menu 5: Szybkość reakcji obszarów dotykowych	47
6.7.6	Rozłożyć wysięgnik teleskopowy skrzynki filtra powietrza Ecotube (PULBTA)	33	7.6.6	Punkt menu 6: Test LED	47
6.7.7	Wkładanie płyty grzewczej	34	7.6.7	Punkt menu 7: Stałe rozpoznawanie naczynia	47
	- Płyty wyrównawcze przy montażu z zachowaniem równej powierzchni (opcjonalnie).....	34	7.6.8	Punkt menu 8: Wyświetlanie wersji oprogramowania/sprzętu.....	48
6.7.8	Mocowanie płyty grzewczej	34	7.6.9	Punkt menu 9: Wyłącznik bezpieczeństwa	48
6.7.9	Wykonywanie połączenia z tylną ścianą (tylko w wariantcie montażowym A).....	34	7.6.10	Punkt menu A: Super Simple Mode.....	49
6.7.10	Wkładanie filtra z węglem aktywnym	35	7.6.11	Punkt menu 0: Resetowanie do ustawień fabrycznych	49
6.8	Podłączenie do prądu	36	8	Czyszczenie i pielęgnacja	50
6.9	Pierwsze uruchomienie	37	8.1	Środek czyszczący	50
6.9.1	Menu dystrybutora i serwisu	37	8.2	Pielęgnacja płyty grzewczej i wyciągu oparów	50
	- Przegląd menu dystrybutora i serwisu	37	8.3	Czyszczenie płyty grzewczej	50
	- Wywoływanie menu dystrybutora i serwisu	37	8.4	Czyszczenie wyciągu oparów	51
	- Pozycja menu B: Konfiguracja systemu wyciągowego	37	8.4.1	Demontaż komponentów	51
	- Punkt menu C: Zarządzanie mocą	38		- Zdejmowanie dyszy wlotowej X Pure.....	51
	- Punkt menu D: Tryb DEMO.....	38		- Zdejmowanie dyszy wlotowej Pure	51
	- Kończenie menu dystrybutora i serwisu	38		- Zdejmowanie filtra tłuszczowego ze stali szlachetnej	51
6.9.2	Kontrola działania	38	8.4.2	Czyszczenie dyszy wlotowej i filtra tłuszczowego ze stali szlachetnej	51
6.10	Urządzenie uszczelnić	39	8.4.3	Montaż komponentów	51
6.11	Przekazanie użytkownikowi	39		- Wkładanie filtra tłuszczowego ze stali szlachetnej.....	51
				- Zakładanie dyszy wlotowej	51
7	Obsługa	40	8.4.4	Usuwanie płynów w urządzeniu	52
7.1	Ogólne zasady obsługi	40	8.5	Czyszczenie obudowy kanału powietrza	52
7.2	Obsługa przez dotyk	40		- Otwieranie obudowy kanału powietrza	52
7.3	Obsługa systemu	40		- Zamykanie obudowy kanału powietrza	52
7.3.1	Włączanie	40	8.6	Wymiana filtra z węglem aktywnym	53
7.3.2	Wyłączanie	40		- Wyjmowanie filtra z węglem aktywnym	53
7.3.3	Blokada obsługi	40		- Wkładanie filtra z węglem aktywnym	53
7.3.4	Zabezpieczenie przed dziećmi	41	9	Usuwanie usterek	55
7.3.5	Funkcja pauzy	41	10	Wycofanie z użytkowania, demontaż i utylizacja	56
7.3.6	Minutnik (minutnik kuchenny)	41	10.1	Wycofanie z użytkowania	56
7.3.7	Blokada czyszczenia (funkcja wycierania)	41	10.2	Demontaż	56
7.4	Obsługa wyciągu oparów	42	10.3	Przyjazna dla środowiska utylizacja	56
7.4.1	Ustawianie stopnia mocy wentylatora	42	11	Gwarancja, serwis techniczny, części zamienne, wyposażenie dodatkowe	57
7.4.2	Stopień POWER wentylatora	42	11.1	Gwarancja producenta BORA	57
7.4.3	Automatyczne sterowanie pracą wyciągu	42	11.1.1	Przedłużenie gwarancji	57
7.4.4	Wyłączanie wentylatora	42	11.2	Serwis	57
7.5	Obsługa płyty grzewczej	42	11.3	Części zamienne	57
7.5.1	Wybór pola grzewczego	42	11.4	Wyposażenie dodatkowe	58
7.5.2	Ustawianie stopni mocy dla pól grzewczych	42	12	Notatki:	59
7.5.3	Funkcja automatycznego zagotowania	43			
7.5.4	Stopień POWER pól grzewczych	43			
7.5.5	Nastawianie poziomu trzymania ciepła	43			
7.5.6	Nastawianie zmiennego poziomu trzymania ciepła	43			
7.5.7	Funkcja Bridge	43			
7.5.8	Automatyczna funkcja Bridge	44			
7.5.9	Timer pola grzewczego	44			
7.5.10	Wyłączanie pola grzewczego	45			
7.6	Menu klienta	45			
	- Wywoływanie menu klienta	45			
	- Menu klienta – Nawigacja	45			
	- Przegląd menu klienta	45			
7.6.1	Punkt menu 1: Głośność dźwięków	45			
7.6.2	Punkt menu 2: Zabezpieczenie przed dziećmi	46			

1 Informacje ogólne

Niniejsza instrukcja zawiera ważne wskazówki chroniące użytkownika przed obrażeniami, a urządzenie przed uszkodzeniem.

Należy uważnie przeczytać niniejszą instrukcję przed montażem lub pierwszym uruchomieniem urządzenia.

Równorzędnie z niniejszą instrukcją obowiązują dodatkowe dokumenty.

Konieczne jest przestrzeganie wszystkich dokumentów wchodzących w zakres dostawy.

Prace montażowe i instalacyjne mogą być przeprowadzane wyłącznie przez wykwalifikowany personel fachowy przy uwzględnieniu obowiązujących przepisów i norm. Muszą być przestrzegane wszystkie wskazówki bezpieczeństwa i ostrzeżenia, jak również instrukcje postępowania zawarte w dołączonych dokumentach.

1.1 Odpowiedzialność

BORA Holding GmbH, BORA Vertriebs GmbH & Co KG, BORA APAC Pty Ltd oraz BORA Lüftungstechnik GmbH – zwane dalej BORA – nie ponoszą odpowiedzialności za szkody spowodowane zignorowaniem lub nieprzestrzeganiem dokumentów zawartych w zakresie dostawy!

Ponadto firma BORA nie odpowiada za szkody powstałe na skutek nieprawidłowego montażu i nieprzestrzegania wskazówek ostrzegawczych i dotyczących bezpieczeństwa!

1.2 Obowiązki instrukcji obsługi i montażu

Niniejsza instrukcja obowiązuje dla kilku wariantów urządzenia. Dlatego może ona zawierać opisy niektórych funkcji wyposażenia, które nie odnoszą się do posiadanego urządzenia. Ilustracje mogą się różnić szczegółami od niektórych wariantów urządzeń i należy je rozumieć jako rysunki poglądowe.

1.3 Zgodność produktu

Dyrektywy

Urządzenia są zgodne z następującymi dyrektywami UE/WE:
2014/30/UE Dyrektywa o kompatybilności elektromagnetycznej
2014/35/UE Dyrektywa niskonapięciowa
2009/125/EG Dyrektywa dotycząca ekoprojektu dla produktów związanych z energią
2011/65/UE Dyrektywa RoHS

1.4 Przedstawienie informacji

Aby możliwa była szybka i bezpieczna praca z pomocą niniejszej instrukcji, stosowane są jednolite formatowania, numeracje, symbole, wskazówki bezpieczeństwa, pojęcia i skróty.

Pojęcie „urządzenie” dotyczy zarówno płyt grzewczych, jak również wyciągów oparów oraz płyt grzewczych z wyciągiem oparów.

Instrukcje postępowania są oznaczone strzałką:

- ▶ Należy zawsze wykonywać wszystkie instrukcje postępowania w podanej kolejności.

Wyliczenia są oznaczone kwadratowym znakiem na początku wiersza:

- Wyliczenie 1
- Wyliczenie 2

i Informacje wskazują na specjalne funkcje, których bezwzględnie należy przestrzegać.

Wskazówki bezpieczeństwa i ostrzegawcze

Wskazówki dotyczące bezpieczeństwa i ostrzeżenia zawarte w niniejszej instrukcji są wyróżnione symbolami i hasłami sygnalizacyjnymi.

Wskazówki dotyczące bezpieczeństwa i ostrzeżenia mają następującą budowę:

! ZNAK OSTRZEGAWCZY I HASŁO SYGNALIZACYJNE!

Rodzaj i źródło zagrożenia

Skutki w przypadku nieprzestrzegania

- ▶ Środki zapobiegawcze w celu uniknięcia niebezpieczeństwa

Przy tym obowiązują:

- Znaki ostrzegawcze zwracają uwagę na zwiększone ryzyko obrażeń.
- Hasło ostrzegawcze informuje o stopniu niebezpieczeństwa.

Znak ostrzegawczy	Hasło sygnalizacyjne	Zagrożenie
	Niebezpieczeństwo	Wskazuje na bezpośrednio niebezpieczną sytuację, która w razie nieprzestrzegania instrukcji prowadzi do śmierci lub poważnych obrażeń.
	Ostrzeżenie	Wskazuje na możliwą sytuację niebezpieczną, która w razie nieprzestrzegania instrukcji może prowadzić do śmierci lub poważnych obrażeń.
	Ostrożnie	Wskazuje na możliwą sytuację niebezpieczną, która w razie nieprzestrzegania instrukcji może prowadzić do nieznacznych lub lekkich obrażeń albo do szkód rzeczowych.

Tabela 3.1 Znaczenie znaków i haseł ostrzegawczych

2 Bezpieczeństwo

Urządzenie spełnia odpowiednie wymagania odnośnie bezpieczeństwa. Użytkownik odpowiada za bezpieczne użytkowanie urządzenia oraz za jego czyszczenie i konserwację. Nieprawidłowe użytkowanie może prowadzić do obrażeń u osób lub do szkód rzeczowych.

2.1 Zastosowanie zgodne z przeznaczeniem

Urządzenie jest przeznaczone do gotowania tylko w prywatnych gospodarstwach domowych.

Urządzenie nie jest przeznaczone do:

- użytkowania na zewnątrz
- ogrzewania pomieszczeń
- chłodzenia, wentylowania lub osuszania pomieszczeń
- użytkowania w środkach transportu, np. w pojazdach silnikowych, na statkach lub w samolotach
- użytkowania z zewnętrznym wyłącznikiem czasowym lub odrębnym zdalnym sterowaniem (wyjątek: wyłączenie awaryjne)
- użytkowania na wysokości ponad 2000 m nad poziomem morza

Użytkowanie innego rodzaju lub wykraczające poza opisane zastosowanie jest uważane za niezgodne z przeznaczeniem.

- ❗ BORA nie odpowiada za szkody wywołane przez niezgodne z przeznaczeniem użycie oraz przez niewłaściwą obsługę.

Zabrania się jakiegokolwiek nieprawidłowego używania urządzenia!

2.2 Osoby o ograniczonych zdolnościach

Dzieci

Urządzenie może być używane przez dzieci od 8 roku życia pod warunkiem, że zostały one poinstruowane na temat bezpiecznego korzystania z urządzenia oraz rozumieją związane z tym zagrożenia. Dzieci nie mogą bawić się urządzeniem.

- ▶ Należy używać zabezpieczenia przed dziećmi w celu zapobiegania włączeniu urządzeń lub zmianom ustawień przez dzieci.
- ▶ Nadzorować dzieci przebywające w pobliżu urządzenia.

- ▶ Nad i za urządzeniem nie przechowywać żadnych przedmiotów, które mogłyby obudzić zainteresowanie dzieci. Dzieci mogłyby próbować wspinać się po urządzeniu.

- ❗ Dzieci nie mogą przeprowadzać czyszczenia ani konserwacji urządzenia, chyba że znajdują się one pod ciągłym nadzorem dorosłych.

Osoby o ograniczonych zdolnościach fizycznych, sensorycznych lub umysłowych

Urządzenie może być obsługiwane przez osoby o ograniczonych zdolnościach fizycznych, sensorycznych lub umysłowych, a także osoby nieposiadające doświadczenia i wiedzy, o ile pozostają one pod nadzorem lub zostały poinstruowane na temat bezpiecznego użytkowania urządzenia i rozumieją związane z tym zagrożenia. Uruchomienie może zostać ograniczone przez zabezpieczenie przed dziećmi.

⚠ NIEBEZPIECZEŃSTWO!

Niebezpieczeństwo poparzenia przez gorące naczynia i potrawy

Uchwyty wystające poza powierzchnię roboczą można łatwo pochwycić.

- ▶ Nie dopuszczać dzieci w pobliże pól grzewczych, chyba że znajdują się one pod ciągłym nadzorem.
- ▶ Nie obracać garnków i patelni w taki sposób, aby ich uchwyty wystawały poza powierzchnię roboczą.
- ▶ Nie pozwalać na ściąganie gorących garnków i patelni.
- ▶ W razie potrzeby używać odpowiednich kratek ochronnych lub pokryw na płytę grzewczą.
- ▶ Używać wyłącznie kratek ochronnych i pokryw na płytę grzewczą, które zostały zatwierdzone przez producenta urządzenia; w przeciwnym razie istnieje niebezpieczeństwo wypadku.
- ▶ W celu wyboru odpowiedniej kratki ochronnej do płyty grzewczej należy skontaktować się z partnerem handlowym BORA lub z serwisem BORA.

2.3 Ogólne informacje dotyczące bezpieczeństwa

⚠ NIEBEZPIECZEŃSTWO!

Niebezpieczeństwo zadławienia elementami opakowania

Części opakowania (np. folie i styropian) mogą stanowić niebezpieczeństwo dla życia dzieci.

- ▶ Części opakowania przechowywać w miejscach niedostępnych dla dzieci.
- ▶ Usuwać opakowania niezwłocznie i we właściwy sposób.

⚠ NIEBEZPIECZEŃSTWO!

Niebezpieczeństwo porażenia prądem lub obrażeń na skutek uszkodzonych powierzchni

Rysy, pęknięcia lub złamania powierzchni urządzeń (np. uszkodzona ceramika szklana), zwłaszcza w obszarze jednostki obsługowej, mogą odstąpić lub uszkodzić znajdujący się pod spodem układ elektroniczny. Może to być przyczyną porażenia prądem. Ponadto uszkodzona powierzchnia może spowodować obrażenia.

- ▶ Nie dotykać uszkodzonej powierzchni.
- ▶ W przypadku pojawienia się złamań, pęknięć i rys natychmiast wyłączyć urządzenie.
- ▶ Przy pomocy wyłącznika instalacyjnego, bezpieczników lub stycznika odłączyć urządzenie od zasilania.
- ▶ Skontaktować się z serwisem firmy BORA.

⚠ OSTRZEŻENIE!

Niebezpieczeństwo obrażeń spowodowanych przez uszkodzone części

Uszkodzone części, których nie da się wyjąć bez użycia narzędzi, mogą spowodować obrażenia.

- ▶ Nie podejmować prób samodzielnej naprawy ani wymiany uszkodzonych części.
- ▶ Skontaktować się z serwisem firmy BORA.

⚠ OSTRZEŻENIE!

Niebezpieczeństwo obrażeń lub szkód spowodowanych przez nieodpowiednie części lub samowolne zmiany

Niewłaściwe części mogą być przyczyną obrażeń u osób lub szkód rzeczowych. Zmiany, doróbki i przeróbki urządzenia mogą mieć wpływ na bezpieczeństwo.

- ▶ Używać wyłącznie oryginalnych części.
- ▶ Nie dokonywać żadnych zmian, doróbek ani przeróbek w urządzeniu.

OSTROŻNIE!

Niebezpieczeństwo odniesienia obrażeń spowodowanych przez spadające części urządzenia

Spadające komponenty urządzeń (np. ruszty, elementy obsługowe, pokrywy i filtry tłuszczowe) mogą spowodować obrażenia ciała.

- ▶ Wyjęte komponenty urządzenia należy odłożyć w bezpieczny sposób obok urządzenia.
- ▶ Upewnić się, że wyjęte części urządzenia nie mogą spaść na ziemię.

OSTROŻNIE!

Niebezpieczeństwo urazów na skutek nadmiernego obciążenia

Podczas niewłaściwego transportowania i montażu urządzenia może dojść do urazów kończyn lub tułowia.

- ▶ W razie potrzeby transportować i montować urządzenie w dwie osoby.
- ▶ Ewentualnie używać odpowiednich pomocy w celu uniknięcia urazów.

OSTROŻNIE!

Uszkodzenie na skutek nieprawidłowego użytkowania

Powierzchni urządzeń nie należy używać jako powierzchni roboczej lub do przechowywania. Może to prowadzić do uszkodzenia urządzeń (zwłaszcza przez twarde i ostre przedmioty).

- ▶ Urządzeń nie należy używać ani jako powierzchni do pracy, ani do odkładania przedmiotów.
- ▶ Trzymać twarde i ostre przedmioty z dala od powierzchni urządzeń.

Usterki i błędy.

- ▶ W przypadku wystąpienia usterek i błędów stosować się do wskazówek w rozdziale dotyczącym usuwania usterek.
- ▶ W przypadku wystąpienia usterek i błędów, które nie zostały opisane, należy wyłączyć urządzenie i skontaktować się z serwisem BORA.

Zwierzęta domowe

- ▶ Nie dopuszczać zwierząt domowych w pobliże urządzenia.

2.4 Wskazówki dotyczące bezpieczeństwa – montaż

- i** Instalacja i montaż urządzenia mogą zostać przeprowadzone wyłącznie przez wykwalifikowany personel fachowy, przestrzegający obowiązujących w kraju przepisów oraz dodatkowych warunków zakładu energetycznego lub gazowniczego.
- i** Podczas montażu należy zachować minimalne odstępstwa podane w rozdziale dotyczącym montażu (odstępstwa bezpieczeństwa).
- i** Prace przy częściach elektrycznych mogą zostać przeprowadzone wyłącznie przez wykwalifikowanego elektryka.

Elektryczne bezpieczeństwo urządzenia jest zapewnione tylko wtedy, jeżeli właściwie zainstalowano i podłączono uziemiający przewód ochronny. Zapewnić te podstawowe środki bezpieczeństwa.

Urządzenie musi być odpowiednie do napięcia i częstotliwości lokalnej sieci.

- ▶ Sprawdzić dane na tabliczce znamionowej i w przypadku różnic nie podłączać urządzenia.
- ▶ Wszystkie prace należy przeprowadzać uważnie i starannie.
- ▶ Podłączyć urządzenia do zasilania dopiero po zamontowaniu systemu kanałów lub włożeniu filtra powietrza obiegowego.
- ▶ Stosować wyłącznie wyznaczone przewody przyłączeniowe. Mogą one znajdować się już w zakresie dostawy.
- ▶ Urządzenie można użytkować dopiero po kompletnie zakończonym montażu, gdy zapewniona jest jego bezpieczna praca.

⚠ NIEBEZPIECZEŃSTWO!

Niebezpieczeństwo porażenia prądem przez uszkodzone urządzenie

Uszkodzone urządzenie może spowodować porażenie prądem.

- ▶ Przed montażem sprawdzić urządzenie pod kątem widocznych uszkodzeń.
- ▶ Jeżeli urządzenie jest uszkodzone, nie montować ani nie podłączać go.
- ▶ Nie używać uszkodzonych urządzeń.

2.4.1 Wskazówki bezpieczeństwa – montaż wyciągu oparów

⚠ NIEBEZPIECZEŃSTWO!

Niebezpieczeństwo porażenia prądem na skutek nieprawidłowej izolacji

Niewłaściwe odizolowanie przewodu przyłączającego zewnętrznych urządzeń sterujących może być przyczyną porażenia prądem.

- ▶ Zapewnić zachowanie podanych długości odizolowania.

⚠ OSTRZEŻENIE!

Niebezpieczeństwo zranienia przez poruszający się wirnik wentylatora

Obracający się wirnik wentylatora może być przyczyną zranienia.

- ▶ Urządzenie montować tylko przy wyłączonym napięciu.
- ▶ Przed rozpoczęciem użytkowania połączyć wentylator z obu stron z systemem kanałów.

Szczególne wskazówki dotyczące bezpieczeństwa podczas planowania systemów odprowadzania powietrza

⚠ NIEBEZPIECZEŃSTWO!

Śmiertelne niebezpieczeństwo zaczadzenia

W trybie pracy z odprowadzeniem powietrza na zewnątrz wyciąg oparów pobiera powietrze z pomieszczenia, w którym jest zamontowany, a także z sąsiednich pomieszczeń. Bez doprowadzenia z zewnątrz odpowiedniej ilości powietrza powstałoby podciśnienie. W przypadku jednoczesnego korzystania z paleniska z otwartą komorą spalania może dochodzić do zasysania trujących gazów z komina lub kanału wylotowego do pomieszczeń mieszkalnych.

- ▶ Zapewnić wystarczający dopływ świeżego powietrza.
- ▶ Stosować tylko dopuszczone i sprawdzone urządzenia sterujące (np. wyłączniki okienne, czujniki podciśnienia), które muszą zostać oddane do użytkowania przez certyfikowany personel fachowy (certyfikowanego kominiarza).

Prowadzenie kanałów w połączeniu z przejściem ściennym

W przypadku prowadzenia kanału bez zagięć oraz odległości < 900 mm pomiędzy wentylatorem a przejściem ściennym należy zastosować zabezpieczenie przed dostępem (dostępne jako wyposażenie dodatkowe).

2.4.2 Wskazówki bezpieczeństwa – montaż płyt grzewczych

⚠ NIEBEZPIECZEŃSTWO!

Niebezpieczeństwo porażenia prądem na skutek nieprawidłowego podłączenia do sieci

Niewłaściwe przyłączenie urządzenia do sieci napięcia grozi porażeniem prądem.

- ▶ Zapewnić, aby urządzenie zostało przyłączone do sieci napięcia przy pomocy trwałych połączeń.
- ▶ Zapewnić, aby urządzenie zostało prawidłowo przyłączone do uziemiającego przewodu ochronnego.
- ▶ Zapewnić zastosowanie urządzenia odłączającego od sieci napięcia, w którym odstępsty styków (wszystkie końcówki) wynoszą przynajmniej 3 mm (wyłączniki instalacyjne, bezpieczniki, styczniki).

⚠ NIEBEZPIECZEŃSTWO!

Niebezpieczeństwo porażenia prądem przez uszkodzony przewód zasilający

W przypadku uszkodzenia przewodu zasilającego (np. podczas montażu lub na skutek kontaktu z gorącymi polami grzewczymi) może dojść do (śmiertelnego) porażenia prądem elektrycznym.

- ▶ Zwrócić uwagę, aby nie zakleszczyć i nie uszkodzić kabla przyłączeniowego.
- ▶ Zapewnić, aby przewód, doprowadzający energię elektryczną nie dotknął gorących pól.

2.5 Wskazówki bezpieczeństwa – obsługa

- ▶ Upewnić się, że dno naczynia i powierzchnia urządzenia są czyste i suche.
- ▶ Aby zapobiec zarysowaniu i ścieraniu się powierzchni urządzenia, zawsze podnosić naczynia (nie przesuwać ich).
- ▶ Nie należy używać urządzenia jako powierzchni do odkładania.
- ▶ Po użyciu wyłączyć urządzenie.

⚠ OSTRZEŻENIE!

Niebezpieczeństwo poparzenia przez gorące urządzenia

Niektóre urządzenia i ich odsłonięte części nagrzewają się podczas pracy (np. płyty grzewcze). Po wyłączeniu należy poczekać na ich ostygnięcie. Dotknięcie gorącej powierzchni może spowodować poważne oparzenia.

- ▶ Nie dotykać gorących urządzeń.
- ▶ Należy zwracać uwagę na wskaźnik ciepła resztkowego.

⚠ OSTRZEŻENIE!

Niebezpieczeństwo poparzenia i pożaru spowodowanych przez gorące przedmioty

Podczas eksploatacji oraz w czasie stygnięcia urządzenie oraz jego elementy pozostają gorące. Przedmioty znajdujące się na urządzeniu nagrzewają się szybko i mogą spowodować poważne oparzenia (dotyczy to szczególnie przedmiotów z metalu, takich jak noże, widelce, łyżki, pokrywki lub pokrywy wyciągu oparów). Niektóre przedmioty mogą także się zapalić.

- ▶ Nie pozostawiać na urządzeniu żadnych przedmiotów.
- ▶ Używać stosownych pomocy (ściereczek do garnków, rękawic).

OSTROŻNIE!

Uszkodzenia spowodowane przez gorące naczynia

Gorące naczynia mogą uszkodzić niektóre elementy urządzenia.

- ▶ Nie odstawiać gorących naczyń w obszarze panelu sterowania.
- ▶ Trzymać gorące naczynia z dala od dyszy wlotowej.

2.5.1 Wskazówki bezpieczeństwa – obsługa wyciągu oparów

⚠ OSTRZEŻENIE!

Niebezpieczeństwo pożaru podczas flambiowania

Pracujący wyciąg oparów zasysa tłuszcze. Podczas flambiowania potraw tłuszcz może się zapalić.

- ▶ Regularnie czyścić wyciąg oparów.
- ▶ Przy włączonym wyciągu oparów nigdy nie pracować z otwartym ogniem.

OSTROŻNIE!**Niebezpieczeństwo uszkodzenia przez zassane przedmioty lub papier**

Małe i lekkie przedmioty, np. materiałowe lub papierowe ściereczki do czyszczenia, mogą zostać wciągnięte przez wyciąg oparów. W ten sposób wentylator może zostać uszkodzony lub jego wydajność zmniejszona.

- ▶ Nie kłaść żadnych przedmiotów ani papieru w pobliżu wyciągu oparów.
- ▶ Wyciąg oparów może być używany wyłącznie z zamontowanym filtrem tłuszczowym.

OSTROŻNIE!**Uszkodzenie przez osady tłuszczu i brudu**

Osady tłuszczu i brudu mogą zakłócić pracę wyciągu oparów.

- ▶ Nie używać wyciągu oparów bez prawidłowo zamontowanego filtra tłuszczowego ze stali szlachetnej.

Szczególne wskazówki dotyczące bezpieczeństwa podczas pracy w trybie pracy z odprowadzaniem powietrza na zewnątrz

⚠ NIEBEZPIECZEŃSTWO!**Śmiertelne niebezpieczeństwo zaccadzenia**

W trybie pracy z odprowadzeniem powietrza na zewnątrz wyciąg oparów pobiera powietrze z pomieszczenia, w którym jest zamontowany, a także z sąsiednich pomieszczeń. Bez doprowadzenia z zewnątrz odpowiedniej ilości powietrza powstałoby podciśnienie. W przypadku jednoczesnego korzystania z paleniska z otwartą komorą spalania może dochodzić do zasysania trujących gazów z komina lub kanału wylotowego do pomieszczeń mieszkalnych.

- ▶ Zapewnić wystarczający dopływ świeżego powietrza.
- ▶ Stosować tylko dopuszczone i sprawdzone urządzenia sterujące (np. wyłączniki okienne, czujniki podciśnienia), które muszą zostać oddane do użytkowania przez certyfikowany personel fachowy (certyfikowanego kominiarza).

Szczególne wskazówki dotyczące bezpieczeństwa podczas pracy w trybie pracy w obiegu zamkniętym

Podczas każdego gotowania do znajdującego się w pomieszczeniu powietrza oddawana jest dodatkowa wilgoć. W trybie pracy w obiegu zamkniętym z oparów kuchennych usuwana jest tylko niewielka część wilgoci.

- ▶ Podczas pracy w obiegu zamkniętym należy zapewnić wystarczający dopływ świeżego powietrza, np. przez otwarte okno.
- ▶ Zapewnić normalny i komfortowy klimat wewnętrzny (45–60% wilgotności powietrza), np. przez otwarcie naturalnych otworów wentylacyjnych lub użycie innej wentylacji.
- ▶ Po każdym użyciu w trybie pracy w obiegu zamkniętym kontynuować pracę wyciągu oparów z niskim stopniem mocy przez ok. 20 minut lub włączyć funkcję automatycznego opóźniania wyłączenia.

2.5.2 Wskazówki bezpieczeństwa – obsługa płyt grzewczych

- ▶ W przypadku indukcyjnych płyt grzewczych nie polegać na funkcji rozpoznawania naczynia i zawsze wyłączać urządzenie po użyciu.

⚠ NIEBEZPIECZEŃSTWO!**Niebezpieczeństwo pożaru spowodowanego przez płytę grzewczą pozostawioną bez nadzoru**

Olej i tłuszcz mogą się szybko nagrzać i zapalić.

- ▶ Nigdy nie rozgrzewać oleju i tłuszczu bez nadzoru.
- ▶ Płomieni spowodowanych przez oleje i tłuszcze nie należy gasić wodą.
- ▶ Wyłączyć płytę grzewczą.
- ▶ Ogień zdusić np. pokrywką lub kocem gaśniczym.

⚠ NIEBEZPIECZEŃSTWO!**Niebezpieczeństwo wybuchu wywołanego palnymi cieczami**

Palne ciecze w pobliżu płyty grzewczej mogą wybuchnąć i spowodować poważne obrażenia ciała.

- ▶ Nie rozpylać aerozoli w pobliżu urządzenia podczas jego pracy.
- ▶ Nie przechowywać palnych cieczy w pobliżu płyty grzewczej.

⚠ OSTRZEŻENIE!**Niebezpieczeństwo poparzenia na skutek wydostawania się gorących cieczy**

Podczas gotowania bez nadzoru może dojść do wykipienia i przelania się gorących cieczy.

- ▶ Zawsze nadzorować proces gotowania.
- ▶ Zapobiegać wykipieniu potraw.

⚠ OSTRZEŻENIE!**Niebezpieczeństwo poparzenia przez gorącą parę**

Parujące ciecze znajdujące się między polem grzewczym a dnem naczynia mogą oparzyć skórę.

- ▶ Upewnić się, że pola grzewcze i dna naczyń są zawsze suche.

⚠ OSTRZEŻENIE!**Niebezpieczeństwo poparzenia w przypadku awarii zasilania**

Podczas lub po awarii zasilania płyta grzewcza, która była wcześniej używana, może być nadal gorąca, nawet jeżeli nie jest sygnalizowana obecność ciepła reszkowego.

- ▶ Nie dotykać płyty grzewczej, gdy jest jeszcze gorąca.
- ▶ Dopilnować, aby dzieci nie zbliżały się do gorącej płyty grzewczej.

OSTROŻNIE!**Niebezpieczeństwo uszkodzenia przez potrawy zawierające cukier i sól**

Potrawy zawierające cukier i sól oraz soki mogą uszkodzić pole grzewcze.

- ▶ Zwracać uwagę, aby potrawy zawierające cukier i sól oraz soki nie dostały się na gorące pole grzewcze.
- ▶ Potrawy zawierające cukier i sól oraz soki należy natychmiast usunąć z pola grzewczego.

Szczególne wskazówki dotyczące bezpieczeństwa podczas obsługi indukcyjnych płyt grzewczych

Oddziaływanie na rozruszniki serca, aparaty słuchowe i metalowe implanty:

Indukcyjne płyty grzewcze wytwarzają w obszarze pól grzewczych pole magnetyczne o wysokiej częstotliwości. Przebywanie w bezpośrednim sąsiedztwie pól grzewczych może mieć negatywny wpływ na rozruszniki serca, aparaty słuchowe i metalowe implanty, albo zakłócić pracę tych urządzeń. Wpływ na rozruszniki serca jest mało prawdopodobny.

- ▶ W przypadku wątpliwości należy zwrócić się do producenta aparatury medycznej lub do lekarza.

2.6 Wskazówki bezpieczeństwa dotyczące czyszczenia i pielęgnacji

Urządzenie musi być regularnie czyszczone. Zabrudzenia mogą być przyczyną uszkodzeń, ograniczeń funkcjonalnych lub nieprzyjemnego zapachu. W najgorszym przypadku mogą one nawet stać się źródłem niebezpieczeństwa.

- ▶ Zabrudzenia należy natychmiast wyczyścić.
- ▶ Podczas czyszczenia nie używać środków do szorowania, które mogłyby spowodować powstanie rys lub ścieranie się powierzchni.
- ▶ Nie dopuszczać do przedostawania się wody do wnętrza urządzenia. Używać tylko umiarkowanie wilgotnej ściereczki. Nigdy nie spryskiwać urządzenia wodą. Wnikająca woda może spowodować uszkodzenie urządzenia!
- ▶ Do czyszczenia nie używać myjek parowych. Para wodna może wywołać zwarcie w częściach przewodzących prąd, powodując uszkodzenie urządzenia.
- ▶ Stosować się do wszystkich wskazówek z rozdziału „Czyszczenie i pielęgnacja”.

Szczególne wskazówki dotyczące bezpieczeństwa podczas czyszczenia i pielęgnacji wyciągu oparów

- ▶ Otwory wentylacyjne w szafce dolnej powinny być zawsze otwarte i czyste.

⚠ OSTRZEŻENIE!**Niebezpieczeństwo pożaru spowodowanego przez osady tłuszczu**

Nieregularne lub niewystarczające czyszczenie filtra tłuszczowego lub zaniedbanie wymiany filtra stwarza niebezpieczeństwo pożaru.

- ▶ Filtr należy czyścić lub wymieniać w regularnych odstępach czasu.

⚠ OSTRZEŻENIE!**Niebezpieczeństwo skaleczenia przy otwieraniu dolnej pokrywy obudowy**

Obracający się wirnik wentylatora może być przyczyną zranienia.

- ▶ Wyłączyć urządzenie i odłączyć je od zasilania przed usunięciem pokryw z obszaru wirnika wentylatora.

Szczególne wskazówki dotyczące bezpieczeństwa podczas czyszczenia i pielęgnacji płyt grzewczych

- ▶ O ile to możliwe, płyty grzewcze należy czyścić po każdym gotowaniu.
- ▶ Czyścić płyty grzewcze dopiero po ich ostygnięciu.

2.7 Wskazówki dotyczące bezpieczeństwa – naprawy, serwis i części zamienne

- i** Prace naprawcze i serwisowe mogą być wykonywane wyłącznie przez wykwalifikowany personel fachowy, który zna obowiązujące w kraju przepisy i dodatkowe wymagania lokalnego zakładu energetycznego oraz przestrzega ich.
- i** Prace przy częściach elektrycznych mogą zostać przeprowadzone wyłącznie przez wykwalifikowanego elektryka.
 - ▶ Przed każdą naprawą odłączyć urządzenie od zasilania elektrycznego.

⚠ OSTRZEŻENIE!

Niebezpieczeństwo obrażeń lub szkód rzeczowych wskutek nieprawidłowej naprawy

- Niewłaściwe części mogą być przyczyną obrażeń u osób lub szkód rzeczowych. Zmiany, doróbki i przeróbki urządzenia mogą mieć wpływ na bezpieczeństwo.
- ▶ Podczas napraw używać wyłącznie oryginalnych części zamiennych.
 - ▶ Nie dokonywać żadnych zmian, doróbek ani przeróbek w urządzeniu.

- i** Uszkodzony kabel zasilający musi zostać wymieniony na inny pasujący kabel zasilający. Może to zostać wykonane tylko przez autoryzowany serwis.

2.8 Wskazówki dotyczące bezpieczeństwa – demontaż i utylizacja

- i** Demontaż urządzenia może zostać przeprowadzony wyłącznie przez wykwalifikowany personel fachowy, który zna obowiązujące w kraju przepisy i dodatkowe wymagania lokalnego zakładu energetycznego oraz przestrzega ich.
- i** Prace przy częściach elektrycznych mogą zostać przeprowadzone wyłącznie przez wykwalifikowanego elektryka.
 - ▶ Przed demontażem odłączyć urządzenie od zasilania elektrycznego.

⚠ NIEBEZPIECZEŃSTWO!

Niebezpieczeństwo porażenia prądem na skutek nieprawidłowego odłączenia

Niewłaściwe odłączenie urządzenia od sieci napięcia grozi porażeniem prądem.

- ▶ Odłączyć urządzenie od zasilania przy pomocy wyłącznika instalacyjnego, bezpieczników lub stycznika.
- ▶ Przy pomocy dopuszczonego do użytku urządzenia pomiarowego upewnić się, że nie ma napięcia.
- ▶ Unikać dotykania odsłoniętych styków w jednostce elektroniki, ponieważ może ona zawierać ładunek resztkowy.

3 Specyfikacja techniczna

3.1 X Pure (PUXA, PUXU)

Parametr	Wartość
Wielofazowe napięcie przyłącza	380-415 V 2N / 3N
Jednofazowe napięcie przyłącza	220 - 240 V
Częstotliwość	50 Hz / 60 Hz
Maks. pobór mocy	7,6 kW (4,4 kW/3,6 kW)
Zabezpieczenie/przyłącze prądowe trójfazowe	3 x 16 A
Zabezpieczenie/przyłącze prądowe dwufazowe	2 x 16 A
Zabezpieczenie/przyłącze prądowe jednofazowe	1 x 32 A (1 x 20 A/1 x 16 A)
Wymiary (szerokość x głębokość x wysokość)	830 x 515 x 199 mm
Masa (łącznie z wyposażeniem dodatkowym/opakowaniem)	23 kg (PUXA) 24,5 kg (PUXU)
Płyta grzewcza	
Materiał powierzchni	Ceramika szklana
Stopnie mocy	1 - 9, P
Pola grzewcze z przodu, rozmiar	230 x 230 mm
Pole grzewcze z przodu, moc - stopień POWER	2100 W 3000 W
Pola grzewcze z tyłu, rozmiar	230 x 230 mm
Pole grzewcze z tyłu, moc - stopień POWER	2100 W 3000 W
Zużycie energii płyty grzewczej (wielkość garnka)	
Pole grzewcze 1 - przód, lewa strona (150 mm)	179,4 Wh/kg
Pole grzewcze 2 - tył, lewa strona (180 mm)	176,2 Wh/kg
Pole grzewcze - 1 i 2 łączone (240 mm)	191,5 Wh/kg
Pole grzewcze 3 - przód, prawa strona (150 mm)	174,7 Wh/kg
Pole grzewcze 4 - tył, prawa strona (180 mm)	177,5 Wh/kg
Pole grzewcze - 3 i 4 łączone (240 mm)	197,1 Wh/kg
Łącznie (wartość uśredniona)	182,7 Wh/kg
System odprowadzania powietrza na zewnątrz (PUXA)	
Stopnie mocy	1 - 9, P
Przyłącze wywiewu	BORA Ecotube
System pracy w obiegu zamkniętym (PUXU)	
Stopnie mocy	1 - 9, P
Duży otwór wylotowy (szer. x wys.)	445 x 137 mm
Filtr powietrza obiegowego (PUXU)	
Maks. żywotność filtra	150 godz. (1 rok)

Tabela 5.1 Specyfikacja techniczna X Pure (PUXA, PUXU)a

Wymiary urządzenia PUXA

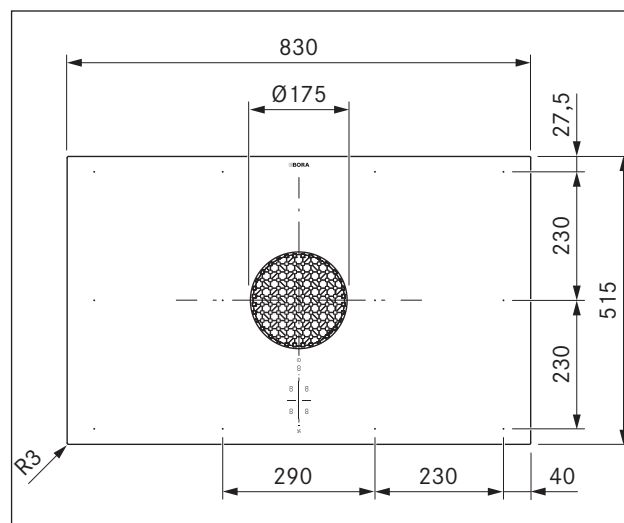

Ilustracja 5.1 PUXA Wymiary urządzenia - widok z góry

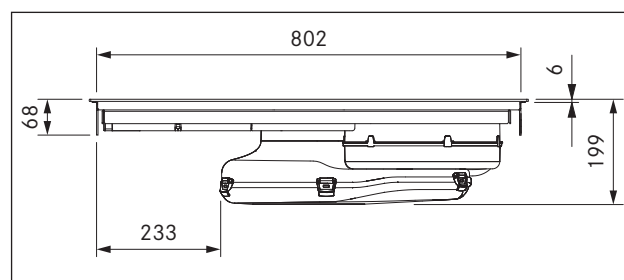

Ilustracja 5.2 PUXA Wymiary urządzenia - widok z przodu

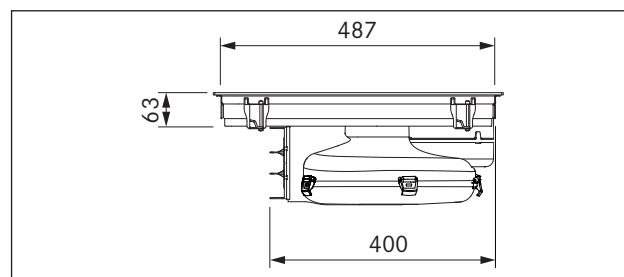

Ilustracja 5.3 PUXA Wymiary urządzenia - widok z boku

Wymiary urządzenia PUXU

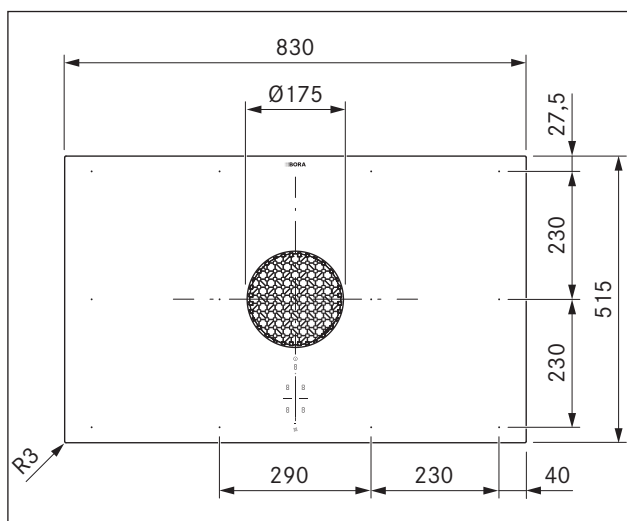

Ilustracja 5.4 PUXU Wymiary urządzenia - widok z góry

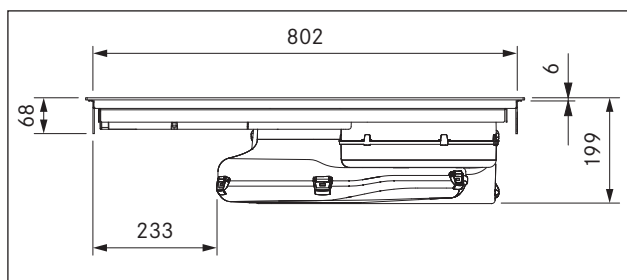

Ilustracja 5.5 PUXU Wymiary urządzenia - widok z przodu

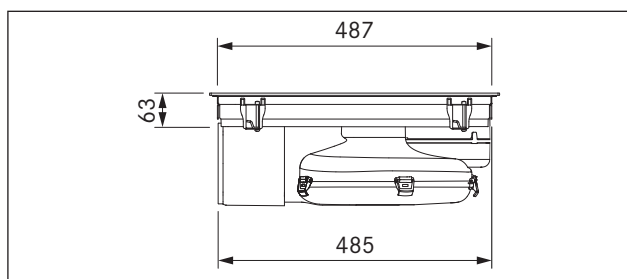

Ilustracja 5.6 PUXU Wymiary urządzenia - widok z boku

3.2 Pure (PURA, PURU)

Parametr	Wartość
Wielofazowe napięcie przyłącza	380–415 V 2N / 3N
Jednofazowe napięcie przyłącza	220 – 240 V
Częstotliwość	50 Hz / 60 Hz
Maks. pobór mocy	7,6 kW (4,4 kW/3,6 kW)
Zabezpieczenie/przyłącze prądowe trójfazowe	3 x 16 A
Zabezpieczenie/przyłącze prądowe dwufazowe	2 x 16 A
Zabezpieczenie/przyłącze prądowe jednofazowe	1 x 32 A (1 x 20 A/1 x 16 A)
Wymiary (szerokość x głębokość x wysokość)	760 x 515 x 199 mm
Masa (łącznie z wyposażeniem dodatkowym/opakowaniem)	22,5 kg (PURA) 24,4 kg (PURU)
Płyta grzewcza	
Materiał powierzchni	Ceramika szklana
Stopnie mocy	1 – 9, P
Pola grzewcze z przodu, rozmiar	Ø210 mm
Pole grzewcze z przodu, moc - stopień POWER	2300 W 3000 W
Pola grzewcze z tyłu, rozmiar	Ø175 mm
Pole grzewcze z tyłu, moc - stopień POWER	1400 W 2100 W
Zużycie energii płyty grzewczej (wielkość garnka)	
Pole grzewcze 1 - przód, lewa strona (210 mm)	186,3 (Wh/kg)
Pole grzewcze 2 - tył, lewa strona (180 mm)	177,2 (Wh/kg)
Pole grzewcze 3 - przód, prawa strona (210 mm)	191,5 (Wh/kg)
Pole grzewcze 4 - tył, prawa strona (150 mm)	177,2 (Wh/kg)
Łącznie (wartość uśredniona)	183,1 (Wh/kg)
System odprowadzania powietrza na zewnątrz (PURA)	
Stopnie mocy	1 – 9, P
Przyłącze wywiewu	BORA Ecotube
System pracy w obiegu zamkniętym (PURU)	
Stopnie mocy	1 – 9, P
Duży otwór wylotowy (szer. x wys.)	445 x 137 mm
Filtr powietrza obiegowego (PURU)	
Maks. żywotność filtra	150 godz. (1 rok)

Tabela 5.2 Specyfikacja techniczna Pure (PURA, PURU)

Wymiary urządzenia PURA

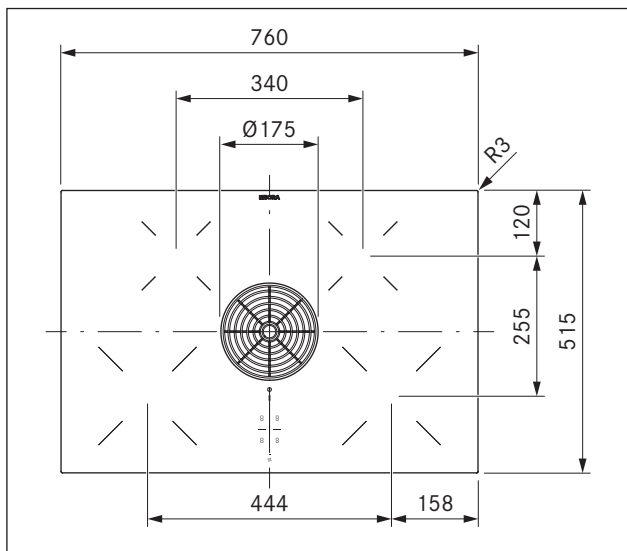

Ilustracja 5.7 PURA Wymiary urządzenia - widok z góry

Wymiary urządzenia PURU

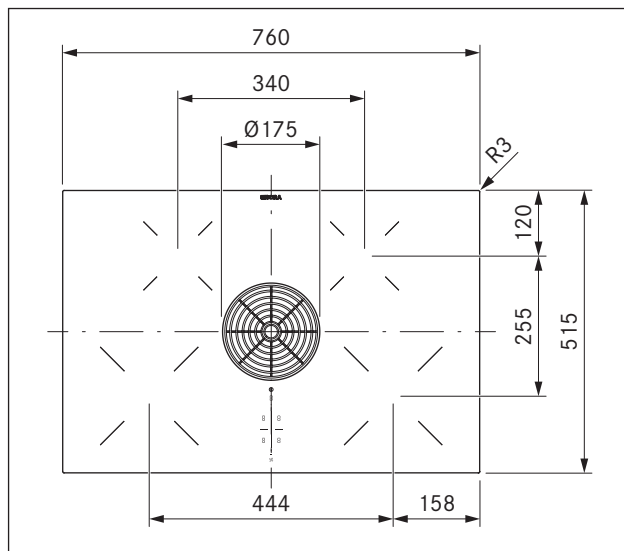

Ilustracja 5.10 PURU Wymiary urządzenia - widok z góry

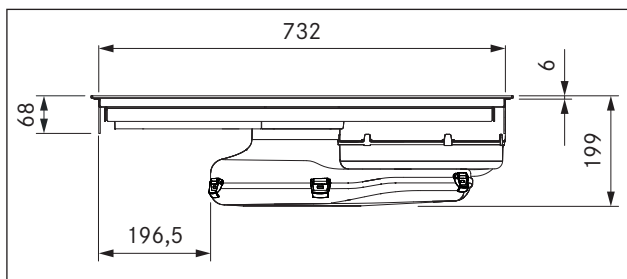

Ilustracja 5.8 PURA Wymiary urządzenia - widok z przodu

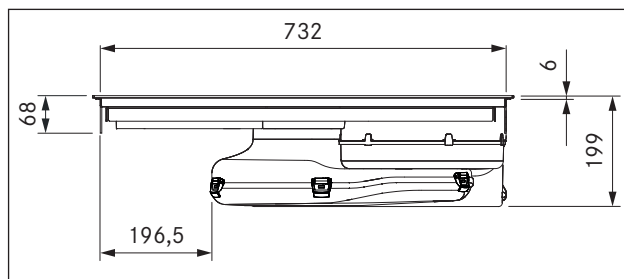

Ilustracja 5.11 PURU Wymiary urządzenia - widok z przodu

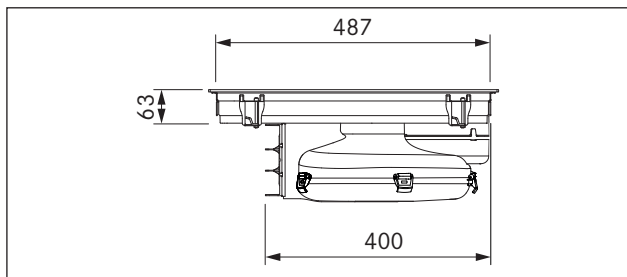

Ilustracja 5.9 PURA Wymiary urządzenia - widok z boku

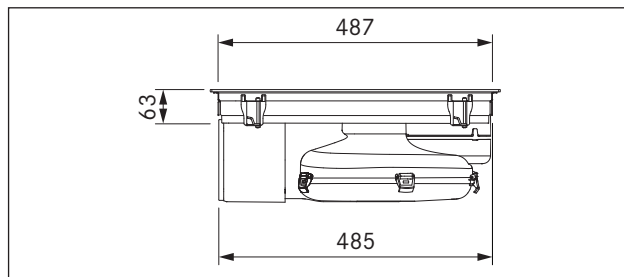

Ilustracja 5.12 PURU Wymiary urządzenia - widok z boku

4 Oznaczenie zużycia energii

Oznaczenie produktu	BORA X Pure indukcyjna płyta grzewcza o pełnej powierzchni ze zintegrowanym wyciągiem oparów PUXA	BORA Pure indukcyjna płyta grzewcza ze zintegrowanym wyciągiem oparów PURA	
Tryb pracy	tryb pracy z odprowadzeniem powietrza na zewnątrz	tryb pracy z odprowadzeniem powietrza na zewnątrz	
Zużycie energii	Wartość	Wartość	Norma EN
Zużycie energii rocznie (AEC_{hood})	35,6 kWh/a	33,7 kWh/a	61591
Klasa efektywności energetycznej	A+	A+	61591
Natężenie przepływu			
Wydajność przepływu dynamicznego (FDE_{hood})	32,9 %	32,6 %	61591
Klasa wydajności przepływu dynamicznego	A	A	61591
Strumień powietrza, stopień 1, minimum	187,3 m ³ /h	179,1 m ³ /h	61591
Strumień powietrza – poziom 9 maksymalnie	563,3 m ³ /h	548,3 m ³ /h	61591
Strumień powietrza – stopień POWER (Q_{Max})	626,1 m ³ /h	622 m ³ /h	61591
Oświetlenie			
Efektywność oświetlenia (LE_{hood})	* lx/Watt	* lx/Watt	*
Klasa sprawności oświetlenia	*	*	*
Separator tłuszczu			
Poziom 9 maks. (GFE_{hood})	96,4 %	97,8 %	61591
Klasa dla najwyższego stopnia	A	A	61591
Poziom mocy akustycznej			
Stopień 1, minimum	41,2 dB(A)	40,1 dB(A)	60704-2-13
Stopień 9, maksimum	66,4 dB(A)	65,8 dB(A)	60704-2-13
Stopień POWER	68,6 dB(A)	67,7 dB(A)	60704-2-13
Poziom ciśnienia akustycznego (dane dodatkowe)			
Stopień 1, minimum	28,6 dB(A)	27,5 dB(A)	**
Stopień 9, maksimum	53,8 dB(A)	53,2 dB(A)	**
Stopień POWER	56,0 dB(A)	55,1 dB(A)	**
Dane według rozporządzenia 66/2014			
Pobór mocy w stanie wył. (P_o)	0,18 W	0,12 W	61591
Współczynnik upływu czasu	0,8	0,8	61591
Indeks energooszczędności (EEl_{hood})	43,3	42,8	61591
Natężenie przepływu powietrza – optymalny punkt pracy (Q_{BEP})	313,4 m ³ /h	304,3 m ³ /h	61591
Ciśnienie – optymalny punkt pracy (P_{BEP})	460,7 Pa	446 Pa	61591
Moc wejściowa – optymalny punkt pracy (W_{BEP})	122,0 W	115,5 W	61591

Tabela 6.1 Informacje o oznaczeniu zużycia energii zgodnie z Rozporządzeniem (UE) nr 65/2014 lub 66/2014

* Ta pozycja nie dotyczy tego produktu.

** Poziom ciśnienia akustycznego ustalono w odległości 1 m (zależne od odległości zmniejszenie poziomu) na podstawie poziomu mocy akustycznej zgodnie z EN 60704-2-13.

5 Opis urządzenia

Podczas obsługi należy przestrzegać wszystkich ostrzeżeń oraz wskazówek dotyczących bezpieczeństwa (patrz rozdział Bezpieczeństwo).

5.1 Opis typu

Typ	Nazwa długa
PUXA	BORA X Pure indukcyjna płyta grzewcza o pełnej powierzchni ze zintegrowanym wyciągiem oparów – tryb pracy z odprowadzeniem powietrza na zewnątrz
PUXU	BORA X Pure indukcyjna płyta grzewcza o pełnej powierzchni ze zintegrowanym wyciągiem oparów – tryb pracy w obiegu zamkniętym
PURA	BORA Pure indukcyjna płyta grzewcza ze zintegrowanym wyciągiem oparów – tryb pracy z odprowadzeniem powietrza na zewnątrz
PURU	BORA Pure indukcyjna płyta grzewcza ze zintegrowanym wyciągiem oparów – tryb pracy w obiegu zamkniętym

Tabela 7.1 Opis typu

5.2 Opis systemu

5.2.1 Budowa

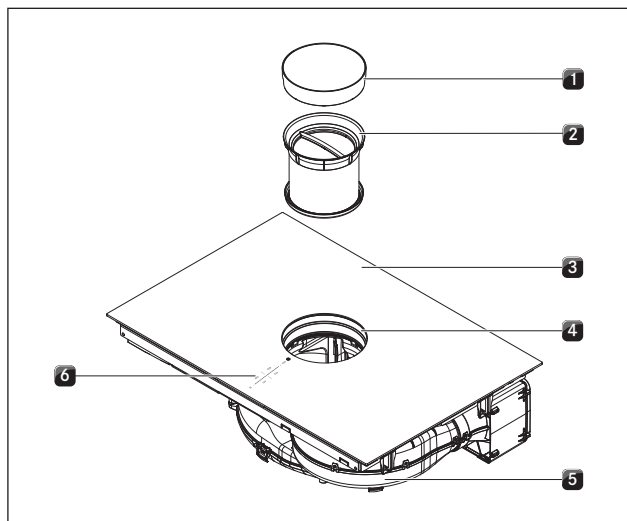

Ilustracja 7.1 Płyta grzewcza

- [1] Dysza wlotowa
- [2] Filtr tłuszczowy ze stali szlachetnej
- [3] Płyta grzewcza
- [4] Otwór wlotowy
- [5] Wentylatory
- [6] Panel sterowania

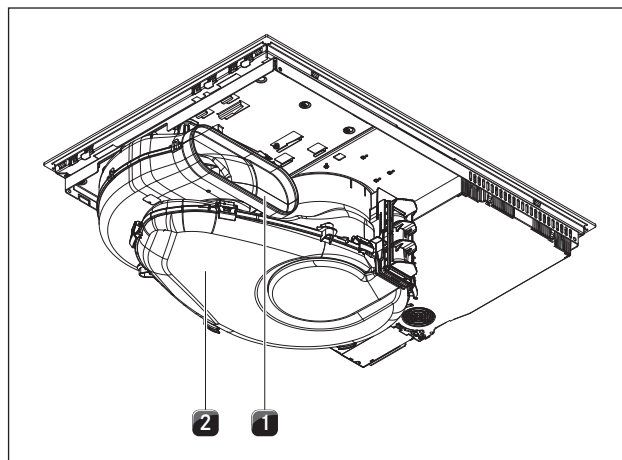

Ilustracja 7.2 Widok z tyłu: PUXA, PURA

- [1] Otwór wydmuchujący
- [2] Obudowa kanału powietrza z dnem obudowy

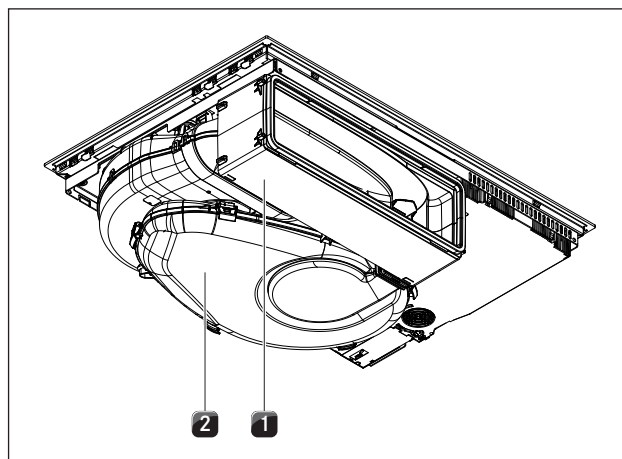

Ilustracja 7.3 Widok z tyłu: PUXU, PURU

- [1] Skrzynka filtra powietrza z wysuwem teleskopowym
- [2] Obudowa kanału powietrza z dnem obudowy

5.2.2 Panel sterowania i zasada obsługi

i Zasada działania i funkcje zostały opisane bardziej szczegółowo w rozdziale Obsługa.

Wyciąg oparów i płyty grzewcze są obsługiwane za pomocą centralnego panelu sterowania. Panel sterowania wyposażony jest w przyciski czujnikowe i pola wyświetlacza. Przyciski czujnikowe reagują na kontakt z palcami (strefy dotykowe).

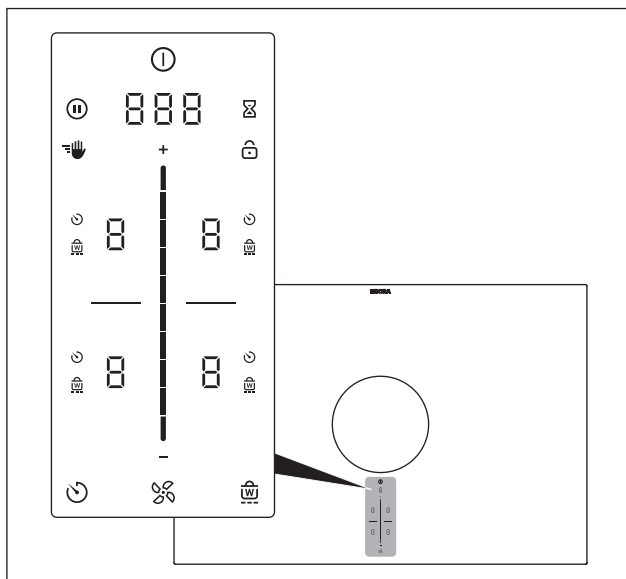

Ilustracja 7.4 Centralny panel sterowania dotykowego/suwakowego

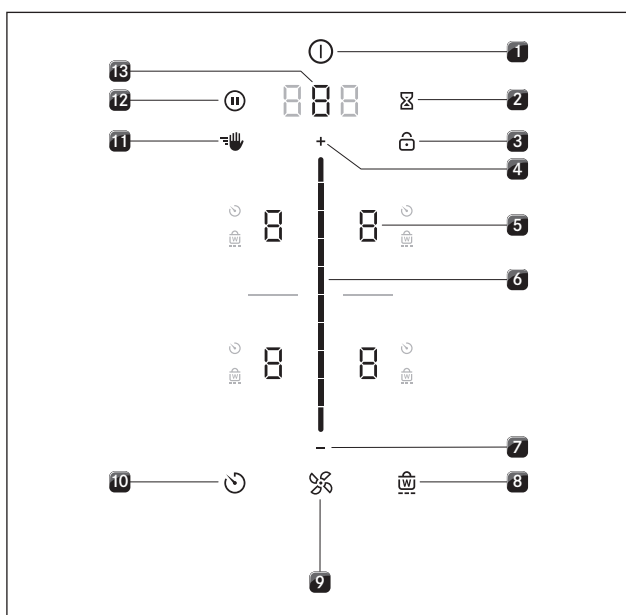

Ilustracja 7.5 Obszary dotykowe/przyciski

- [1] Włączanie/wyłączanie
- [2] Minutnik (minutnik kuchenny)
- [3] Blokada wyświetlacza
- [4] Zakres ustawień stopni mocy Plus
- [5] Wybór pola grzewczego (4x)
- [6] Suwak dotykowy (zakres mocy stopni mocy)
- [7] Zakres ustawień stopni mocy Minus
- [8] Funkcja trzymania ciepła
- [9] Funkcje wentylatora
- [10] Timer pola grzewczego
- [11] Blokada czyszczenia
- [12] Funkcja pauzy
- [13] Wybór wentylatora/wywołanie menu

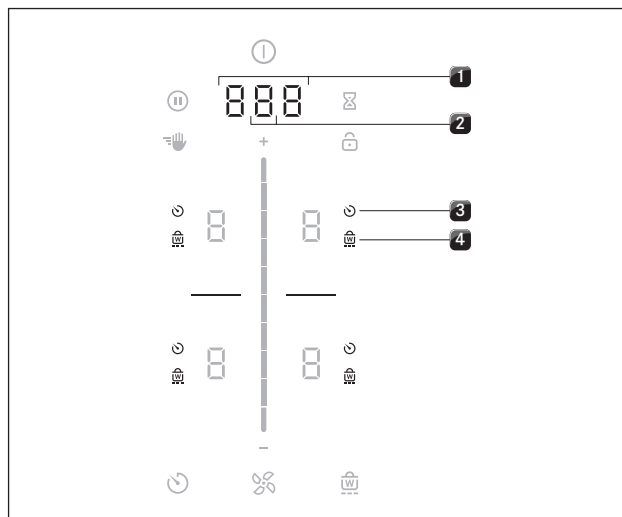

Ilustracja 7.6 Obszary wyświetlania

- [1] Wyświetlacz wielofunkcyjny
- [2] Wskaźnik wentylatora
- [3] Wyświetlanie timera pól grzewczych (4x)
- [4] Wyświetlanie trzymania ciepła (4x)

5.2.3 Symbole

Symbole	Oznaczenie	Funkcja/znaczenie
	Przycisk Power	Włączanie/wyłączanie
	Przycisk Pauza	Aktywacja/dezaktywacja funkcji Pauza
	Przycisk czyszczenia	Aktywacja/dezaktywacja blokady czyszczenia
	Przycisk minutnika kuchennego	Nastawianie minutnika (minutnik kuchenny)
	Przycisk blokady	Blokada wyświetlacza
	Suwak	Nastawianie wartości
	Przycisk Plus	Zwiększanie wartości
	Przycisk Minus	Zmniejszanie wartości
	Przycisk Wentylator	Aktywacja/dezaktywacja automatyki wyciągu, anulowanie opóźnienia wyłączenia
	Przycisk Timer	Nastawianie timera pól grzewczych
	Przycisk trzymania ciepła	Aktywacja/dezaktywacja funkcji trzymania ciepła

Tabela 7.2 Znaczenie wyświetlanych symboli (ikon)

5.2.4 Wyświetlacz 7-segmentowy

Wyświetlacz wielofunkcyjny	Znaczenie	
Wskaźnik wentylatora	- 9	Stopień mocy
	P	Stopień POWER
	□	Nieaktywny
	⌘	Automatyka wyciągu
	n	Funkcja automatycznego opóźniania wyłączenia
	F	Zużycie filtra
Wyświetlacz wielofunkcyjny	□□□	Podanie czasu
	np. E	Kod błędu
Wskaźnik pola grzewczego	Znaczenie	
Wskaźnik pola grzewczego	- 9	Stopień mocy
	P	Stopień POWER
	⌋	Poziom trzymania ciepła (Pure)
	-	Poziom trzymania ciepła 1 (X Pure)
	≡	Poziom trzymania ciepła 2 (X Pure)
	≡	Poziom trzymania ciepła 3 (X Pure)
	⌋	Rozpoznawanie naczynia
	□	Nieaktywny
	H	Wskaźnik ciepła resztkowego (pole grzewcze jest wyłączone, ale jeszcze gorące)
	E	Błąd

Tabela 7.3 Znaczenie wyświetlaczy 7-segmentowych

5.2.5 Koncepcja natężenia światła

- i** Panel sterowania ma 2 różne poziomy oświetlenia (100% i 50%).
- i** Zasadniczo system dostosowuje natężenie światła do aktualnego przypadku obsługi. Odpowiednie elementy wyświetlacza świecą się jaśniej, a nieistotne elementy są przyciemnione. Niedostępne funkcje są ukryte.

Siła świecenia	Używanie
100%	Funkcja jest aktywna i wybrana
50%	Funkcja jest nieaktywna, ale możliwa do wybrania
0% (brak wyświetlenia)	Funkcja nie jest dostępna

Tabela 7.4 Koncepcja natężenia światła

5.2.6 Koncepcja dźwięku

- i** Głośność sygnałów dźwiękowych można regulować w menu (0% do 100%).
- i** Sygnał dźwiękowy dla przycisku Power nie może zostać ustawiony na 0.
- i** Sygnały związane z bezpieczeństwem są zawsze wydawane z pełną głośnością.

System zasadniczo rozróżnia dwa różne typy dźwięków:

Sygnał dźwiękowy	Cel
Pojedynczy dźwięk krótki (0,1 s)	Potwierdzenie wyboru
Sekwencja sygnału dźwiękowego	Interakcja jest niezbędna

Tabela 7.5 Koncepcja dźwięku

5.3 Zasada działania wyciągu oparów

W zależności od decyzji o zakupie wyciąg oparów używany jest jako wariant z trybem pracy z odprowadzeniem powietrza na zewnątrz lub trybem pracy w obiegu zamkniętym.



Tryb pracy z odprowadzeniem powietrza na zewnątrz

Odsysane powietrze jest oczyszczane przez filtr tłuszczowy i odprowadzane przez system kanałów na zewnątrz.

Powietrze odprowadzane na zewnątrz nie może zostać odprowadzone:

- do eksploatowanego komina dymowego lub spalinowego
- do szybu, który służy do odpowietrzania pomieszczeń, w których ustawione są paleniska.

Jeżeli powietrze odprowadzane na zewnątrz ma być skierowane do komina dymowego lub spalinowego, który jest wyłączony z eksploatacji, montaż musi zostać sprawdzony i zatwierdzony przez odpowiedzialnego kominiarza.



Tryb pracy w obiegu zamkniętym

Odsysane powietrze jest oczyszczane przez filtr tłuszczowy i filtr z węglem aktywnym oraz kierowane z powrotem do pomieszczenia montażu.

Aby związać zapachy w trybie pracy w obiegu zamkniętym, trzeba zastosować filtr zapachu. Ze względów higienicznych i zdrowotnych filtr z węglem aktywnym musi być wymieniany w zalecanych przedziałach czasu (patrz rozdział Czyszczenie i pielęgnacja).

- i** W trybie pracy w obiegu zamkniętym należy zapewnić odpowiednią wentylację w celu usunięcia wilgoci z powietrza.

5.4 Zasada działania indukcyjnej płyty grzewczej

Pod indukcyjnym polem grzewczym znajduje się cewka indukcyjna. Gdy pole grzewcze jest włączone, cewka wytwarza pole magnetyczne, które działa bezpośrednio na dno garnka i podgrzewa je. Pole grzewcze nagrzewa się tylko pośrednio przez ciepło oddawane przez garnek. Indukcyjne pola grzewcze działają tylko wtedy, gdy naczynia posiadają magnetyzujące się dno.

Indukcja automatycznie uwzględnia wielkość postawionego naczynia do gotowania, tzn. w polu grzewczym nagrzewana jest tylko powierzchnia pokryta dnem garnka.

► Należy przestrzegać minimalnej średnicy dna garnka.

Stopnie mocy

Wysoka moc indukcyjnych płyt grzewczych powoduje bardzo szybkie nagrzewanie naczyń do gotowania. Aby uniknąć przypalania się potraw, podczas wybierania stopnia mocy konieczne jest tutaj pewne odzwyczajenie się od tradycyjnych systemów gotowania.

Czynność	Stopień mocy
Roztapianie masła i czekolady, rozpuszczanie żelatyny	1
Utrzymywanie ciepła sosów i zup, pęcznienie ryżu	1 - 3
Gotowanie ziemniaków, produktów mącznych, zup, ragoût, duszenie owoców, warzyw i ryb, rozmrażanie potraw	2 - 6
Pieczenie w powlekanych patelniach, delikatne pieczenie (bez przegrzania tłuszczu) sznyceli, ryb	6 - 7
Rozgrzewanie tłuszczu, przypiekanie mięsa, gotowanie zasmażanych sosów i zup, pieczenie omletów	7 - 8
Zagotowanie większych ilości płynów, przypiekanie steków	9
Podgrzewanie wody	P

Tabela 7.6 Zalecenia odnośnie stopni mocy

Dane w tabelach są wartościami orientacyjnymi.

W zależności od wielkości naczynia i stopnia napełnienia zaleca się zmniejszenie lub zwiększenie stopnia mocy.

Odpowiednie naczynia

i Czasy zagotowania i nagrzewania się dna naczynia oraz wyniki gotowania są mocno uzależnione od budowy i właściwości naczynia.

 Naczynia oznaczone tym znakiem nadają się do używania na płytach indukcyjnych. Używane do płyt indukcyjnych naczynia muszą być wykonane z metalu, posiadać właściwości magnetyczne oraz mieć wystarczająco dużą powierzchnię dna.

Odpowiednie naczynie jest wykonane:

- ze stali szlachetnej z magnetyzującym się dnem,
- ze stali emaliowanej,
- z żeliwa.

Urządzenie	Pole grzewcze	Minimalna średnica
PUXA	przód	120 mm
	tył	120 mm
PUXU	przód	120 mm
	tył	120 mm
PURA	przód	120 mm
	tył	90 mm
PURU	przód	120 mm
	tył	90 mm

Tabela 7.7 Minimalne średnice naczyń do gotowania

- Jeśli to konieczne, przeprowadzić test magnetyczny. Jeśli magnes przywiera do dna naczynia, naczynie jest z reguły przystosowane do indukcji.
- Zwrócić uwagę na dno naczynia. Dno naczynia do gotowania nie powinno być wybruszone. Wskutek wybruszenia może dochodzić do przegrzania naczynia ze względu na nieprawidłowe monitorowanie temperatury w obszarze gotowania. Dno naczynia nie powinno mieć jakichkolwiek ostrych rowków ani krawędzi, które mogłyby porysować powierzchnię płyty grzewczej.
- Naczynia należy stawiać bezpośrednio na płycie ceramicznej (bez podstawek itp.).

Odgłosy

Podczas pracy indukcyjnego pola grzewczego w naczyniu mogą być słyszalne nietypowe odgłosy – w zależności od materiału i wykonania jego dna:

- Buczenie może występować na wysokich stopniach mocy. Osłabia się lub zanika, gdy stopień mocy zostanie obniżony.
- Trzaski i gwizdy mogą wystąpić w naczyniach z dnem wykonanym z różnych materiałów (np. dno typu sandwich).
- Klikanie może być słyszalne podczas procesów przełączania, zwłaszcza przy niskich stopniach mocy.
- Warczenie może wystąpić przy załączonej dmuchawie chłodzącej. Płyta grzewcza jest w nią wyposażona w celu zwiększenia żywotności elektroniki. Jeżeli płyta grzewcza jest intensywnie używana, dmuchawa chłodząca włącza się automatycznie. Wtedy słyszalne jest warczenie. Dmuchawa chłodząca może działać jeszcze po wyłączeniu urządzenia.

5.5 Cechy i przegląd funkcji

Płyty grzewcze BORA X Pure i Pure ze zintegrowanym wyciągiem oparów mają następujące cechy i funkcje:

Cechy	PUXA	PUXU	PURA	PURU
Elektroniczna regulacja mocy	✓	✓	✓	✓
Minutnik (minutnik kuchenny)	✓	✓	✓	✓
Funkcje wyciągu oparów				
Automatyczne sterowanie wyciągiem	✓	✓	✓	✓
Funkcja automatycznego opóźnienia wyłączenia	✓	✓	✓	✓
Stopień POWER	✓	✓	✓	✓
Wskaźnik zużycia filtra		✓		✓
Funkcje płyty grzewczej				
Funkcja automatycznego zagotowania	✓	✓	✓	✓
Rozpoznawanie naczyń	✓	✓	✓	✓
Stałe rozpoznawanie naczyń	✓	✓	✓	✓
Funkcja trzymania ciepła			✓	✓
Zmienna funkcja trzymania ciepła	✓	✓		
Funkcja Bridge	✓	✓		
Automatyczna funkcja Bridge	✓	✓		
Timer pola grzewczego	✓	✓	✓	✓
Funkcja pauzy	✓	✓	✓	✓
Stopień POWER	✓	✓	✓	✓
Urządzenia zabezpieczające				
Zabezpieczenie przed dziećmi	✓	✓	✓	✓
Blokada obsługi	✓	✓	✓	✓
Blokada czyszczenia	✓	✓	✓	✓
Wskaźnik ciepła resztkowego	✓	✓	✓	✓
Wyłącznik bezpieczeństwa	✓	✓	✓	✓
Ochrona przed przegrzaniem	✓	✓	✓	✓

Tabela 7.8 Przegląd funkcji

- i** Instrukcje dotyczące obsługi/nastawiania poszczególnych funkcji znaleźć można w rozdziale Obsługa.

Elektroniczna regulacja mocy

Stopnie mocy są regulowane na panelu sterowania za pomocą impulsów dotykowych lub impulsów ruchu na suwaku dotykowym. Alternatywnie stopnie mocy można również ustawiać przy użyciu obszarów dotykowych **+** i **-** oraz powyżej i poniżej suwaka dotykowego.

Minutnik (minutnik kuchenny)

Minutnik wyzwala sygnał optyczny i akustyczny po upływie czasu ustawionego przez użytkownika i oferuje funkcję komercyjnego minutnika.

5.5.1 Funkcje wyciągu oparów

Automatyczne sterowanie pracą wyciągu

Moc wyciągu reguluje się automatycznie, na podstawie aktualnych ustawień płyt grzewczych. Nie jest konieczna ręczna ingerencja w sterowanie wentylatora, choć jest możliwa w dowolnym momencie. Moc wyciągu jest automatycznie dostosowywana do najwyższego używanego stopnia mocy wszystkich podłączonych pól grzewczych.

Funkcja	Stopnie mocy									
Stopień gotowania	1	2	3	4	5	6	7	8	9	P
Moc wyciągu	4	4	4	4	5	6	7	8	9	P

Tabela 7.9 Moc wyciągu i stopień gotowania

- Zmiana stopnia mocy w polu grzewczym powoduje automatyczne dostosowanie mocy wyciągu po 20-sekundowym opóźnieniu.

Funkcja automatycznego opóźnienia wyłączenia

Wyciąg oparów wyłącza się z opóźnieniem na niskim stopniu i wyłącza się automatycznie po określonym czasie. Czas trwania opóźnienia wyłączenia można ustawić w menu (10, 15 lub 20 minut). Fabrycznie przewidziano 20-minutowe opóźnienie wyłączenia.

- Po zakończeniu pracy wyciągu aktywowana jest funkcja automatyczne opóźnienie wyłączenia.
- Po upływie czasu trwania funkcji automatycznego opóźnienia wyłączenia wyciąg oparów sam się wyłączy.

- i** BORA wyraźnie zaleca stosowanie opóźnienia wyłączenia wyciągu oparów.

Stopień POWER wyciągu oparów

Przy aktywacji stopnia POWER dostępna jest maksymalna moc wyciągu przez wstępnie zdefiniowany czas.

Za pomocą stopnia POWER opary kuchenne mogą zostać szybciej odessane. Po 5 minutach stopień POWER zostaje automatycznie wyregulowany do stopnia mocy 9.

Wskaźnik zużycia filtra

Wskaźnik zużycia filtra wyciągu oparów włącza się automatycznie po osiągnięciu żywotności filtra z węglem aktywnym (tylko w przypadku trybu pracy w obiegu zamkniętym).

- Na wyświetlaczu wielofunkcyjnym pojawi się F.
- Wskaźnik zużycia filtra pojawia się przy każdym włączeniu wyciągu oparów i pozostaje aktywny do momentu przeprowadzenia wymiany filtra i zresetowania wskaźnika zużycia filtra (patrz rozdział Obsługa).
- Obsługa jest nadal możliwa bez ograniczeń.

- i** Niezależnie od wskaźnika zużycia filtra, elementy filtra tłuszczowego wymagają regularnego czyszczenia (patrz rozdział Czyszczenie i pielęgnacja).

5.5.2 Funkcje płyty grzewczej

Funkcja automatycznego zagotowania

Po aktywacji funkcji automatycznego zagotowania pole grzewcze pracuje z pełną mocą przez określony czas, a następnie automatycznie powraca na ustawiony stopień dalszego gotowania.

Stopień mocy (poziom dalszego gotowania)	Czas zagotowania w min:sek.
1	00:40
2	01:00
3	02:00
4	03:00
5	04:20
6	07:00
7	02:00
8	03:00

Tabela 7.10 Przegląd czasu gotowania

Rozpoznawanie naczynia

Pole grzewcze automatycznie wykrywa wielkość naczynia i oddaje energię tylko na tę powierzchnię. Także brakujące, nieodpowiednie lub zbyt małe naczynia są automatycznie wykrywane.

Pole grzewcze nie pracuje, jeśli wyświetlenie E/E pokazywane jest na przemian. Dzieje się tak wtedy, gdy ...

- ...jest ono włączane bez naczynia lub z nieodpowiednim naczyniem.
- ...średnica dna naczynia do gotowania jest zbyt mała;
- ...naczynie jest zdejmowane z włączonego pola grzewczego.

Jeśli po upływie 10 minut od ustawienia danego stopnia mocy nie zostanie wykryty żaden garnek, pole grzewcze wyłączy się automatycznie.

Stałe rozpoznawanie naczynia

Pole grzewcze automatycznie rozpoznaje wstawione naczynie i włącza odpowiednie pole grzewcze: Manualna aktywacja pola grzewczego nie występuje (patrz rozdział Obsługa, menu klienta).

1-stopniowa funkcja trzymania ciepła

Dzięki stopniowi trzymania ciepła ugotowane potrawy mogą być utrzymywane w ciepłe w niskiej temperaturze i bez ryzyka przypalenia.

- Maksymalny czas działania funkcji trzymania ciepła jest fabrycznie ustawiony na 8 godzin.

Zmienna funkcja trzymania ciepła (3-stopniowa)

W zależności od zastosowania lub gotowanej żywności można wybrać jeden z 3 poziomów trzymania ciepła o różnych temperaturach:

Poziom trzymania ciepła	Symbol	Temperatura
1 (topienie)	-	≈ 42°C
2 (utrzymywanie ciepła)	=	≈ 74°C
3 (gotowanie na wolnym ogniu)	≡	≈ 94°C

Tabela 7.11 Poziomy trzymania ciepła

- Maksymalny czas działania funkcji trzymania ciepła wynosi 8 godzin.

- W praktyce temperatury poziomów trzymania ciepła mogą się nieco różnić, ponieważ mają na to wpływ naczynia kuchenne, stopień napełnienia i różne technologie grzewcze. Temperatury mogą się również różnić w zależności od wpływu wyciągu oparów.

Funkcja Bridge

Dwa pola grzewcze można łączyć z funkcją Bridge, aby utworzyć pole grzewcze o dużej powierzchni. Sterowanie mocą dla strefy kombinowanej odbywa się za pomocą elementu obsługi. Regulacja mocy jest synchroniczna (obydwa pola grzewcze są eksploatowane z tym samym stopniem mocy).

Funkcja mostkowania jest odpowiednia do podgrzewania potraw, np. w brytfannie.

Automatyczna funkcja Bridge

Jeżeli na dwóch sąsiadujących polach grzewczych umieszczony zostanie wystarczająco duży garnek lub brytfanna, zostaną one automatycznie połączone w jedno większe pole grzewcze. Manualna funkcja mostkowania nie jest stosowana (patrz rozdział Obsługa, menu klienta).

Timer pół grzewczych (automatyka wyłączania)

Automatyka wyłączania automatycznie wyłącza wybrane pole grzewcze po upływie wstępnie nastawionego czasu.

Funkcja timera może być używana dla kilku używanych pół grzewczych (multi-timer).

Funkcja pauzy

Funkcja pauzy tymczasowo dezaktywuje wszystkie pola grzewcze w szybki i łatwy sposób. Gdy funkcja zostanie anulowana, praca będzie kontynuowana z pierwotnymi ustawieniami.

Proces gotowania może być przerwany na maksymalnie 10 minut. Po upływie 10 minut proces gotowania zostanie automatycznie zakończony.

Stopień POWER pół grzewczych

Przy aktywacji stopnia POWER dostępna jest maksymalna moc pół grzewczych przez wstępnie zdefiniowany czas.

- Dostępna moc koncentrowana jest na polu grzewczym, co oznacza, że maks. moc drugiego pola grzewczego na boku jest tymczasowo automatycznie zmniejszana.
 - Jeśli przednie pole grzewcze pracuje na stopniu POWER, wówczas dla tylnego pola grzewczego można wybrać maksymalny stopień mocy 7.
 - Jeśli tylne pole grzewcze pracuje na stopniu POWER, wówczas dla przedniego pola grzewczego można wybrać maksymalny stopień mocy 7 (w modelach Pure: maksymalny stopień mocy 8).
 - Jeśli w przypadku drugiego pola grzewczego zostanie wybrany zbyt wysoki stopień mocy, P mignie 3 razy, a pole grzewcze powróci do stopnia mocy 9.
- Po 5 minutach pole grzewcze zostaje automatycznie przełączone z powrotem na stopień mocy 9.

- Nie należy nigdy podgrzewać oleju, tłuszczu itp. przy użyciu stopnia POWER. Ze względu na wysoką moc dno garnka może się przegrzać.

5.6 Urządzenia zabezpieczające

Zabezpieczenie przed dziećmi

Zabezpieczenie przed dziećmi zapobiega niezamierzonemu lub nieuprawnionemu włączeniu urządzeń.

Blokada obsługi

Blokada obsługi zapobiega niezamierzonym lub niepożądanym zmianom wybranego stopnia mocy podczas pracy.

- Jeśli blokada obsługi jest aktywna, świeci się symbol 
- Funkcje są zablokowane, a wskazania wyświetlacza przyciemnione (wyjątek: powierzchnia dotykowa Wł./Wył.).

Blokada czyszczenia (funkcja wycierania)

Blokada czyszczenia zapobiega niezamierzonemu wprowadzeniu wartości przy wycieraniu panelu sterowania podczas gotowania. Przy aktywacji panel sterowania jest zablokowany na 10 sekund. Wyświetlany jest pozostały czas. Wszystkie ustawienia urządzenia pozostają w tym czasie niezmienione.

Wskaźnik ciepła resztkowego

Jeśli po wyłączeniu pole grzewcze jest nadal gorące, zachodzi ryzyko poparzenia lub pożaru. Dopóki dla danego pola grzewczego wyświetlany jest symbol H (wskaźnik ciepła resztkowego), nie wolno dotykać tego pola grzewczego i nie wolno na nim umieszczać przedmiotów wrażliwych na ciepło.

- H wyświetlany jest ze 100-procentową siłą świecenia: bardzo wysoka temperatura.
- H wyświetlany jest z 50-procentową siłą świecenia: wysoka temperatura.

Po ostygnięciu płyty (temperatura < 55°C) symbol na wyświetlaczu znika.

5.6.1 Wyłącznik bezpieczeństwa

Wyciąg oparów

Wyciąg oparów przełącza się po 120 min bez wprowadzenia bądź zmiany stopnia mocy na tryb automatyczny (patrz automatyka wyciągu).

Płyty grzewcze

Każde pole grzewcze jest automatycznie wyłączane po wstępnie zdefiniowanym czasie pracy bez zmiany stopnia mocy. Na czas trwania do wyłączenia bezpieczeństwa dostępne są 3 stopnie.

- Wyłącznik bezpieczeństwa jest fabrycznie nastawiony na stopień 2.
- Stopień można zmienić w menu klienta.

Stopnie mocy	Wyłącznik bezpieczeństwa po godz.:min.		
	Stopień 1	Stopień 2	Stopień 3
1	12:00	08:24	06:00
2	10:00	06:24	04:00
3	09:00	05:12	02:30
4	08:00	04:12	02:00
5	06:00	03:18	01:30
6	04:00	02:12	01:00
7	04:00	02:12	01:00
8	03:00	01:48	00:45
9	02:00	01:18	00:30
P	00:05	00:05	00:05

Tabela 7.12 Zadziałanie wyłącznika bezpieczeństwa dla poszczególnych stopni mocy

Poziom trzymania ciepła	Wyłącznik bezpieczeństwa po godz.:min.		
	Stopień 1	Stopień 2	Stopień 3
	12:00	08:00	04:00

Tabela 7.13 Wyłącznik bezpieczeństwa w przypadku stopnia trzymania ciepła

- W celu użycia pola grzewczego należy je ponownie włączyć.

5.6.2 Ochrona przed przegrzaniem

- i** Jeśli płyta grzewcza ulegnie przegrzaniu, moc zostanie zmniejszona lub płyta zostanie całkowicie wyłączona.

Urządzenie zostało wyposażone w ochronę przed przegrzaniem. Ochrona przed przegrzaniem może zostać uruchomiona, gdy:

- naczynia do gotowania są podgrzewane bez zawartości;
- olej lub tłuszcz jest podgrzewany na wysokim poziomie mocy;
- po awarii zasilania ponownie włączy się gorące pole grzewcze.

Ochrona przed przegrzaniem inicjuje jedną z poniższych czynności:

- Aktywowany stopień POWER zostaje zredukowany.
- Stopień POWER P nie może być już włączony.
- Ustawiony stopień mocy zostanie obniżony.
- Płyta grzewcza zostanie całkowicie wyłączona.

Po odpowiednim ochłodzeniu płyta grzewcza może być ponownie użyta w pełnym zakresie.

6 Montaż

- ▶ Przestrzegać wszystkich ostrzeżeń oraz wskazówek dotyczących bezpieczeństwa (patrz rozdział Bezpieczeństwo).
- ▶ Stosować się do instrukcji dostarczonych przez producenta

6.1 Ogólne wskazówki dotyczące montażu

- i** Kabel zasilania dostarcza klient.
- i** Urządzenie nie może być zamontowane nad chłodziarkami, zmywarkami, piecami, piekarnikami oraz pralkami i suszarkami.
- i** Powierzchnie oparcia blatu oraz listwy przyściennne muszą być wykonane z materiału odpornego na działanie temperatury (do ok. 100°C).
- i** Wycięcia w blacie należy uszczelnąć przy pomocy odpowiednich środków przeciw wilgoci, a także ewentualnie zaizolować cieplnie.
- i** Zintegrowany wyciąg oparów nie może pracować z innymi płytami grzewczymi.

Ogólne wskazówki dotyczące montażu płyt grzewczych

- i** Aby cały czas utrzymywać pełną wydajność płyt grzewczych, należy zapewnić wystarczającą wentylację pod płytą.
 - i** Wydajność płyty grzewczej może być obniżona lub może dochodzić do jej przegrzania, jeśli ciepłe powietrze nie może być odprowadzone pod płytę.
 - i** W przypadku przegrzania płyty grzewczej następuje automatyczne zmniejszenie mocy lub płyta zostaje całkowicie wyłączona (patrz Ochrona przed przegrzaniem).
 - i** Jeżeli pod urządzeniem została zaplanowana osłona kabli (płyta pośrednia), nie może ona utrudniać wystarczającego dopływu powietrza.
- ▶ Należy zapewnić odpowiednią wentylację pod płytą grzewczą.

6.1.1 Jednoczesna eksploatacja wyciągu oparów w wersji z odprowadzaniem powietrza na zewnątrz oraz paleniska z otwartą komorą spalania

- i** Przy wykonywaniu przewodu wywiewnego należy bezwzględnie przestrzegać krajowych i regionalnych ustaw i przepisów prawa.
- i** Należy zapewnić odpowiednie doprowadzenie nawiewu powietrza.

Paleniska pobierające powietrze z pomieszczenia (np. urządzenia grzewcze, ogrzewacze przepływowe, podgrzewacze do wody opalane gazem, olejem, drewnem lub węglem) pobierają powietrze do spalania z pomieszczenia, w którym są ustawione, i wyprowadzają spaliny przez instalację spalinową (np. komin) na zewnątrz.

Przy zastosowaniu wyciągu oparów w trybie pracy z odprowadzeniem na zewnątrz powietrze jest pobierane z pomieszczenia, w którym znajduje się płyta, oraz z sąsiednich pomieszczeń. Bez doprowadzenia z zewnątrz odpowiedniej ilości powietrza powstałoby podciśnienie. Toksyczne gazy z komina lub kanału wylotowego są zasysane z powrotem do pomieszczeń mieszkalnych.

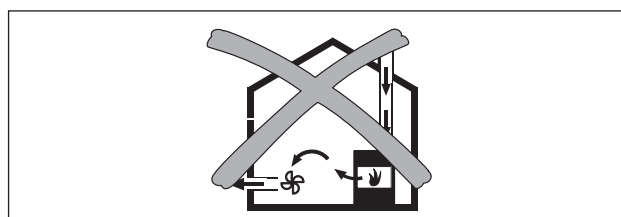

Ilustracja 8.1 Montaż instalacji z odprowadzeniem powietrza na zewnątrz – niedozwolony

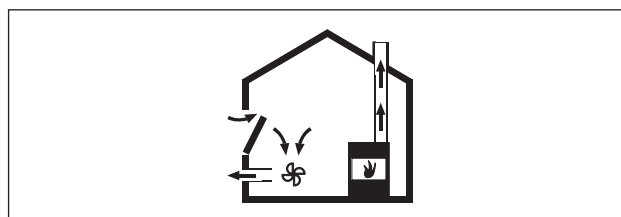

Ilustracja 8.2 Montaż instalacji z odprowadzeniem powietrza na zewnątrz – prawidłowy

- ▶ Przy jednoczesnej obsłudze wyciągu oparów w pomieszczeniu, w którym znajduje się palenisko, należy upewnić się, że:
 - podciśnienie wynosi maksymalnie 4 Pa (4 x 10–5 barów);
 - zastosować urządzenie zabezpieczające (np. wyłącznik okienny, czujnik podciśnienia), gwarantujące wystarczający dopływ świeżego powietrza;
 - powietrze wychodzące nie zostało odprowadzone do komina, w którym znajdują się gazy lub spaliny z innych paliw;
 - zamontowane urządzenie zostało sprawdzone i odebrane przez autoryzowanego fachowca (np. kominiarza).

- i** Jeśli wyciąg oparów jest używany wyłącznie w trybie pracy w obiegu zamkniętym, praca z otwartym paleniskiem jest możliwa bez dodatkowych środków bezpieczeństwa.

6.1.2 Moduł Home In PUHIM (opcjonalnie)

Dzięki temu dodatkowemu interfejsowi można ustanowić połączenie z innymi systemami i na przykład podłączyć wyłącznik okienny lub przełącznik podciśnieniowy. Moduł należy zainstalować w płycie grzewczej.

i BORA Pure moduł Home In PUHIM jest dostępny jako wyposażenie dodatkowe.

i Wyłącznik okienny BORA UFKS jest dostępny jako wyposażenie dodatkowe.

6.2 Zakres dostawy

Zakres dostawy PUXA, PUXU, PURA, PURU	Liczba
Płyta grzewcza ze zintegrowanym wycięciem oparów	1
Dysza wlotowa	1
Filtr tłuszczowy ze stali szlachetnej	1
Instrukcja obsługi i montażu	1
Zaciski montażowe	4
Taśma uszczelniająca	1
Zestaw płyt wyrównawczych	1
Skrobak do ceramiki	1
Torba z różnymi częściami drobnymi do montażu	1
Dodatkowy zakres dostawy PURU, PUXU	
Filtr z węglem aktywnym	1
Szablon dla wycięcia ściany tylnej	1

Tabela 8.1 Zakres dostawy

6.2.1 Sprawdzenie zakresu dostawy

- ▶ Sprawdzić zakres dostawy pod względem kompletności i uszkodzeń.
- ▶ Jeżeli jakichś części brakuje lub są one uszkodzone, należy natychmiast poinformować o tym dział obsługi klienta firmy BORA.
- ▶ W żadnym wypadku nie wolno montować uszkodzonych części.
- ▶ Opakowanie należy usunąć we właściwy sposób (patrz rozdział Wycofanie z użytkowania, demontaż i utylizacja).

6.3 Narzędzia i materiały pomocnicze

Do profesjonalnego montażu płyty grzewczej potrzebne są m.in. następujące narzędzia specjalne:

- Wyrzynarka lub piła ręczna
- Szablon wiercenia do wycięcia w tylnej ścianie PURU (w zestawie)
- Śrubokręt Torx 20
- Czarna masa silikonowa (odporna termicznie)

6.4 Zalecenia dla montażu

6.4.1 Zalecane odstępy bezpieczeństwa

▶ Należy przestrzegać zalecanych odstępow bezpieczeństwa.

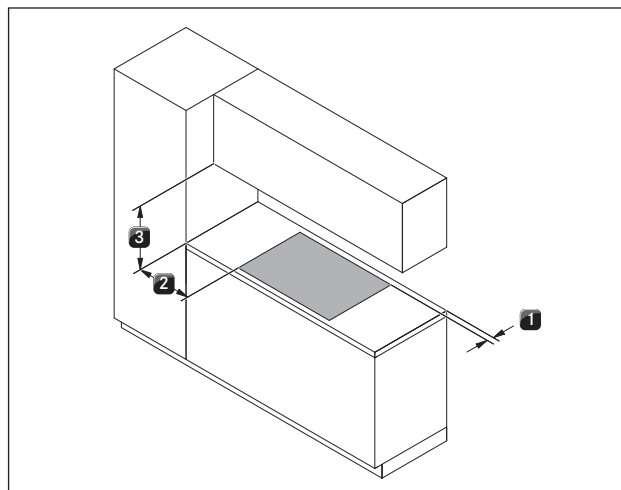

Ilustracja 8.3 Zalecane odstępy bezpieczeństwa

- [1] Minimalny odstęp 50 mm z tyłu między wycięciem w blacie a krawędzią tylną blatu.
- [2] Minimum 300 mm z lewej i z prawej strony pomiędzy wycięciem w blacie i stojącą obok szafą lub ścianą.
- [3] Minimalny odstęp o długości 600 mm pomiędzy blatem i górną szafką. Z przyczyn ergonomii zaleca się minimalny odstęp 1000 mm.

6.4.2 Minimalne wymiary mebli dla X Pure (PUXA, PUXU)

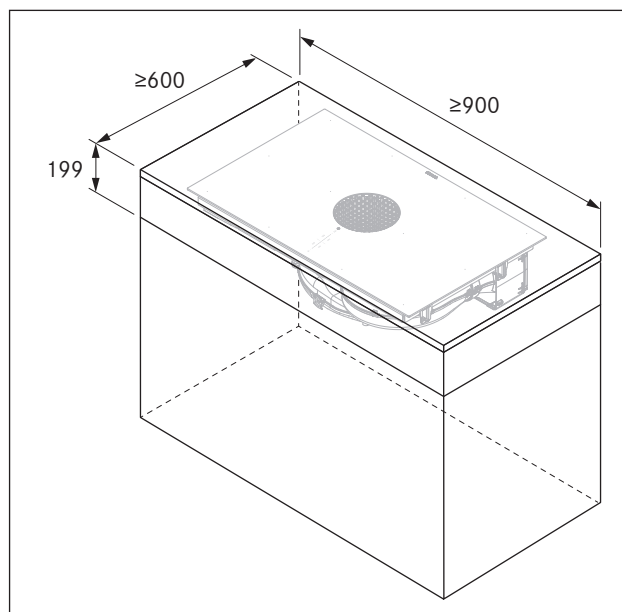

Ilustracja 8.4 Minimalne wymiary mebli dla X Pure

6.4.3 Minimalne wymiary mebli dla Pure (PURA, PURU)

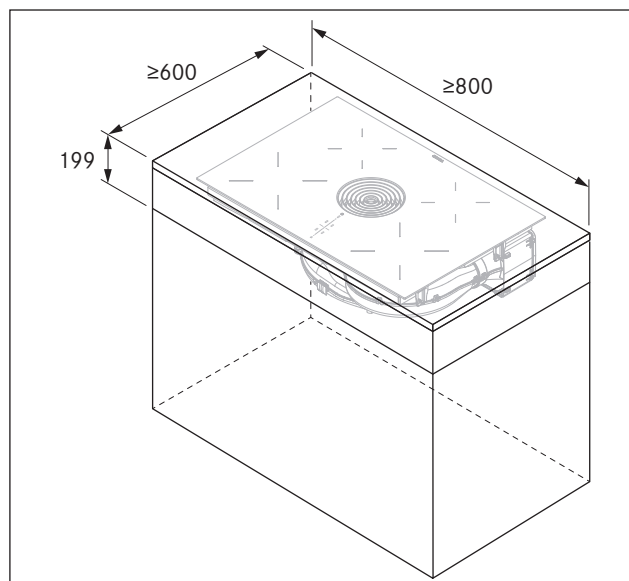

Ilustracja 8.5 Minimalne wymiary mebli dla Pure

6.5 Wycięcie w blacie

i Wszystkie wymiary od przedniej krawędzi przestony przedniej.

Wystający na zewnątrz odcinek blatu

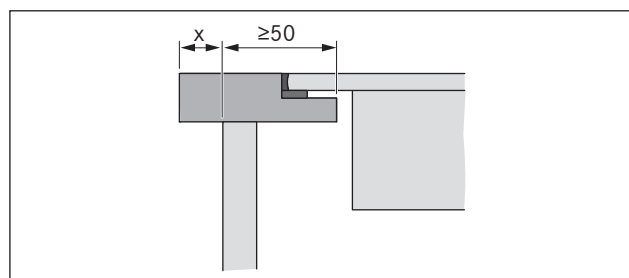

Ilustracja 8.6 Wystający na zewnątrz odcinek blatu

- ▶ Podczas wykonywania wycięcia należy przestrzegać wielkości x odcinka blatu wystającego na zewnątrz. Dotyczy montażu z zachowaniem równej powierzchni oraz montażu elementu z uskokiem.
- ▶ Przy wykonywaniu wycięcia blatu należy uwzględnić podane wymiary wycięcia.
- ▶ Należy prawidłowo uszczelnić przecięte powierzchnie blatu.
- ▶ Przestrzegać wskazówek producenta płyt, z których wykonuje się blat.

6.5.1 Wymiary wycięcia X Pure (PUXA, PUXU)

Montaż z zachowaniem równej powierzchni X Pure (PUXA, PUXU)

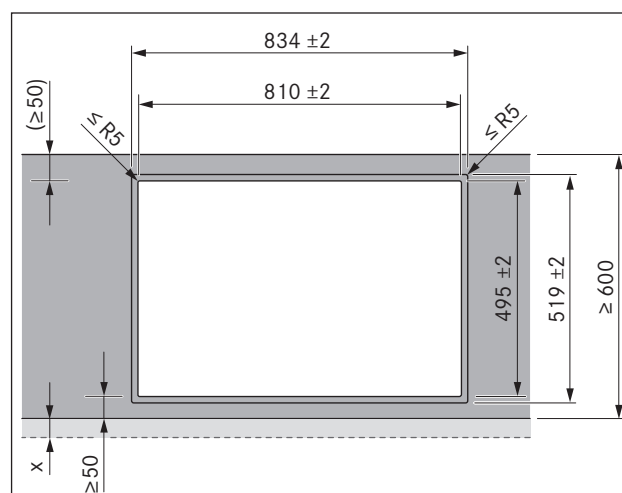

Ilustracja 8.7 Wymiary wycięcia dla montażu z zachowaniem równej powierzchni

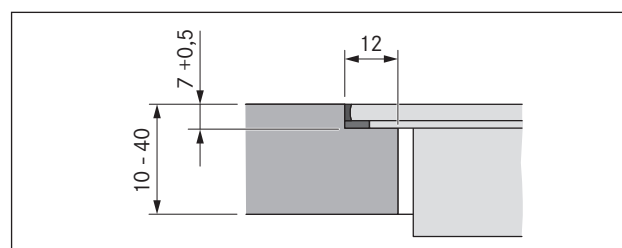

Ilustracja 8.8 Wielkość zakładki przy montażu z zachowaniem równej powierzchni

Montaż elementu z uskokiem X Pure (PUXA, PUXU)

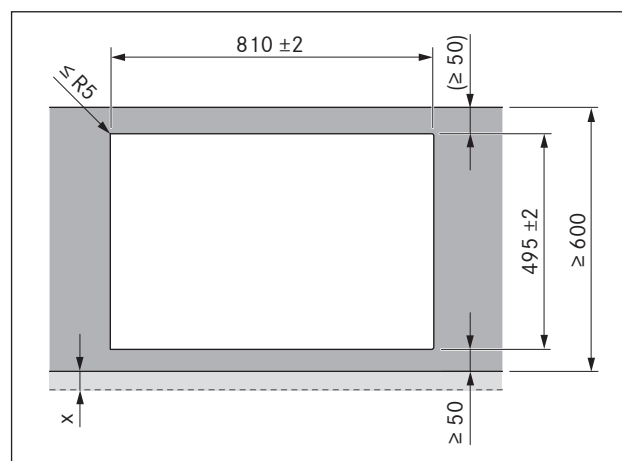

Ilustracja 8.9 Wymiary wycięcia dla montażu elementu z uskokiem

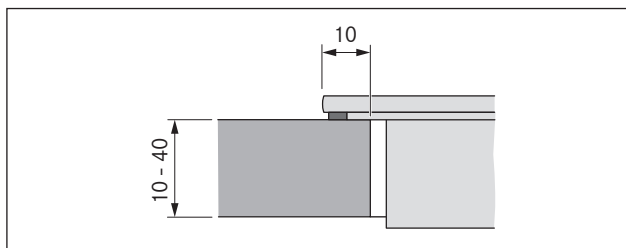

Ilustracja 8.10 Wymiary podparcia dla montażu elementu z uskokiem

6.5.2 Wymiary wycięcia Pure (PURA, PURU)

Montaż z zachowaniem równej powierzchni Pure (PURA, PURU)

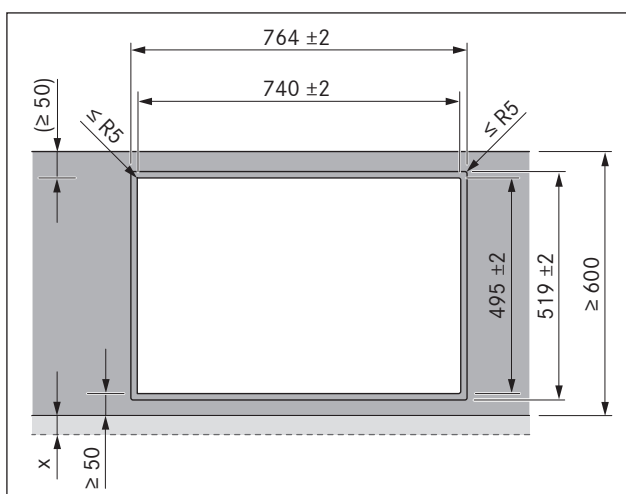

Ilustracja 8.11 Wymiary wycięcia dla montażu z zachowaniem równej powierzchni

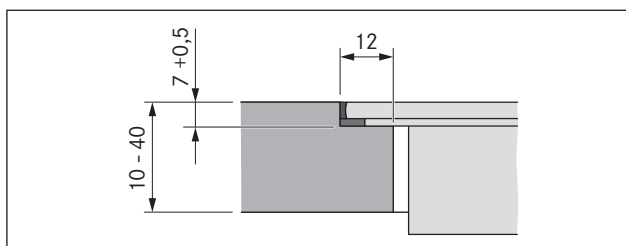

Ilustracja 8.12 Wielkość zakładki przy montażu z zachowaniem równej powierzchni

Montaż elementu z uskokiem Pure (PURA, PURU)

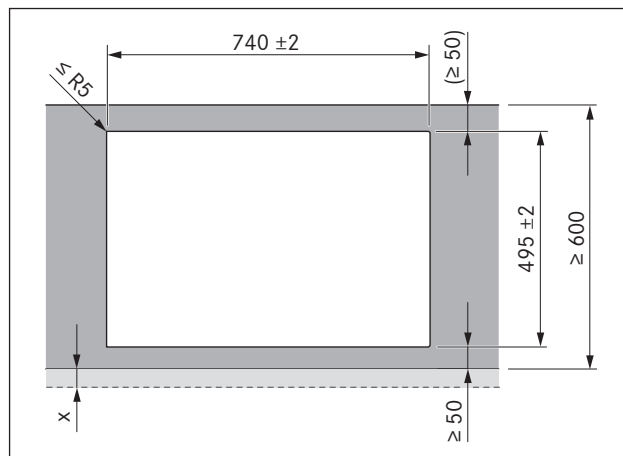

Ilustracja 8.13 Wymiary wycięcia dla montażu elementu z uskokiem

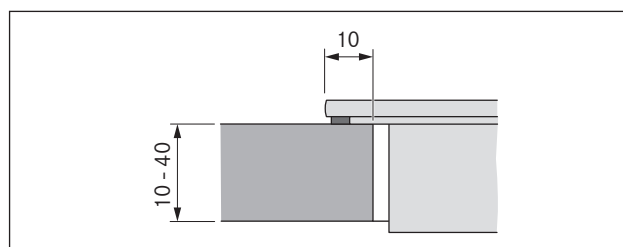

Ilustracja 8.14 Wymiary podparcia dla montażu elementu z uskokiem

6.6 Montaż urządzenia w wersji z odprowadzaniem powietrza na zewnątrz (PUXA, PURA)

- i** Przy wykonywaniu przewodu wywiewnego należy bezwzględnie przestrzegać krajowych i regionalnych ustaw i przepisów prawa.
- i** Należy zapewnić odpowiednie doprowadzenie nawiewu powietrza.
- i** Odprowadzane powietrze musi być kierowane na zewnątrz w odpowiednich kanałach odprowadzania powietrza.
- i** Minimalny przekrój kanałów odprowadzających powietrze na zewnątrz musi wynosić 176 cm², co odpowiada okrągłej rurze o średnicy 150 mm lub systemowi kanałów BORA Ecotube.
- i** Zasadniczo w połączeniu ze zintegrowanym wentylatorem możliwe jest wykonanie odcinków kanału o długości maks. 6 metrów z sześcioma kolankami 90°, maks. 8 metrów z czterema kolankami 90° lub maks. 10 metrów z dwoma kolankami 90°.
- i** Brak kompatybilności z uniwersalnymi wentylatorami BORA.

- i** Informacje dotyczące projektowania instalacji kanałów odprowadzania powietrza można znaleźć w opisie wentylacji BORA.

6.6.1 Przygotowanie mebli kuchennych pod wariant z odprowadzaniem powietrza na zewnątrz

- W obszarze wycięcia w blacie należy usunąć ewentualne elementy poprzeczne znajdujące się w meblach.
- W przypadku cienkich blatów należy zadbać o wystarczająco sztywne podparcie korpusu.
- Tylna ściana dolnej szafki musi być dostosowana do kanału odprowadzania powietrza.
- Dla kanału odprowadzania powietrza między tylną ścianą korpusu a sąsiednim meblem lub ścianą pomieszczenia musi być zachowany minimalny odstęp wynoszący 120 mm.
- Płyta pośrednia pod płytą grzewczą nie jest konieczna. Jeżeli planowana jest płyta zabezpieczająca kabel (płyta pośrednia), należy przestrzegać następujących zasad:
 - Musi być ona wyjmowalna od dołu w przypadku potrzeby przeprowadzenia prac konserwacyjnych.
 - Aby zapewnić wystarczającą wentylację płyty grzewczej, należy zachować minimalny odstęp 15 mm od dolnej krawędzi płyty.
- Szuflady lub półki szafki dolnej muszą dawać się wyjąć.
- W celu prawidłowego montażu trzeba w zależności od sytuacji montażowej skrócić zespoły wsuwane dolnej szafki.

Wymiary zabudowy

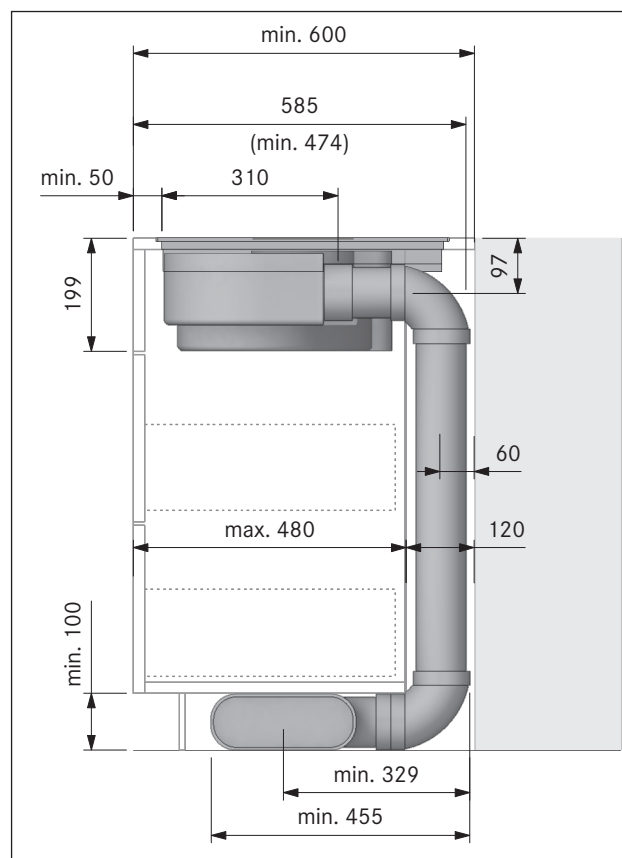

Ilustracja 8.15 Wymiary zabudowy w przypadku trybu pracy z odprowadzaniem powietrza na zewnątrz, głębokość blatu 600 mm

Dostosowywanie tylnej ścianki mebli

- ▶ Przed montażem na dolnej szafce należy sprawdzić wymagane wymiary zabudowy dla urządzenia i planowanego systemu kanałów.
- ▶ W razie potrzeby dostosować pozycję tylnej ściany zgodnie z wymaganymi wymiarami zabudowy.

6.6.2 Przygotowanie płyty grzewczej

Nałożyć taśmę uszczelniającą

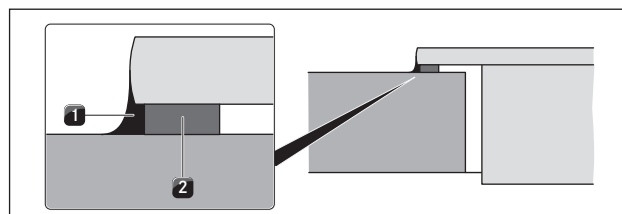

Ilustracja 8.16 Taśma uszczelniająca przy montażu elementu z uskokiem

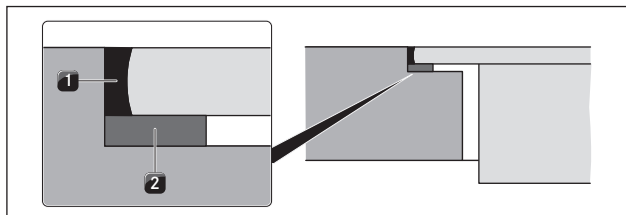

Ilustracja 8.17 Taśma uszczelniająca przy montażu z zachowaniem równej powierzchni

- [1] Czarna masa silikonowa (odporna termicznie)
[2] Taśma uszczelniająca

- ▶ W przypadku montażu elementu z uskokiem przykleić załączoną taśmę uszczelniającą [2] do dolnej strony płyty grzewczej, na zewnętrznym obwodzie bez żadnych szczelin.
- ▶ W przypadku montażu z zachowaniem równej powierzchni przykleić taśmę uszczelniającą [2] do poziomej krawędzi cięcia w wycięciu w blacie, nawet jeśli pokryje się płytę grzewczą silikonową masą uszczelniającą [1] lub podobnym materiałem.

Zakładanie zacisków montażowych

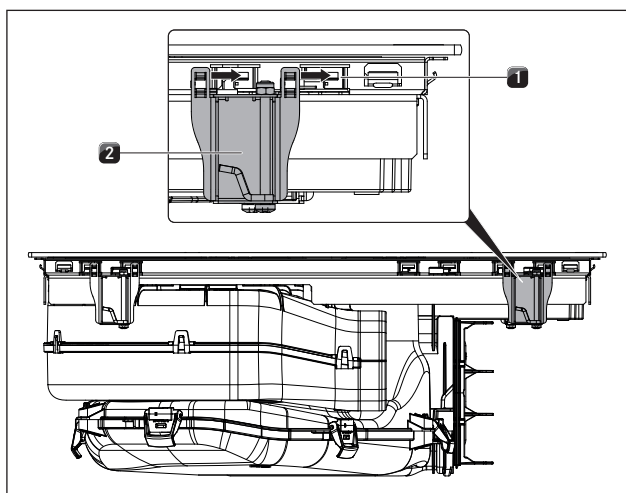

Ilustracja 8.18 Zakładanie zacisków montażowych

- [1] Nakładki mocujące
[2] Zaciski montażowe

- i** Do każdej strony płyty grzewczej należy przymocować 2 zaciski montażowe.
- ▶ Wsunąć po 2 zaciski montażowe [2] do przewidzianych nakładek mocujących [1] aż do oporu po każdej stronie płyty grzewczej.

6.6.3 Wkładanie płyty grzewczej

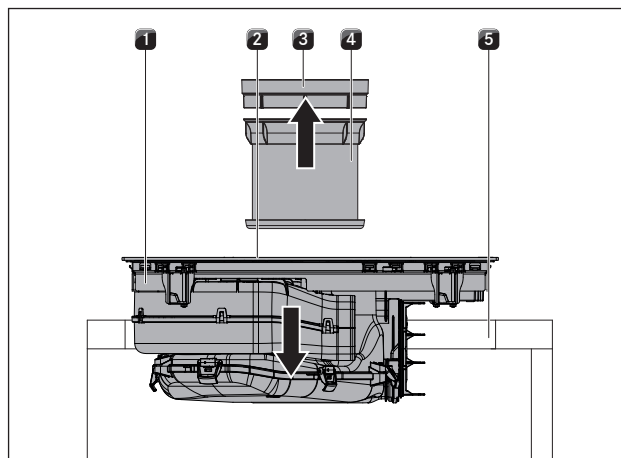

Ilustracja 8.19 Wkładanie płyty grzewczej

- [1] Płyta grzewcza
[2] Otwór wlotowy
[3] Dysza wlotowa
[4] Filtr tłuszczowy ze stali szlachetnej
[5] Wycięcie w blacie

- ▶ Przed włożeniem wyjąć dyszę wlotową [3] i filtr tłuszczowy ze stali szlachetnej [4].
- ▶ Użyć otworu wlotowego [2] jako uchwytu podczas wkładania.
- ▶ Podnieść płytę grzewczą [1] prosto w wycięcie w blacie [5].
- ▶ Osadzić płytę grzewczą [1] centralnie w wycięciu w blacie [5].
- ▶ Dokładnie wyrównać płytę grzewczą.

Wskazówka dot. montażu elementu z uskokiem

- ▶ Upewnić się, że taśma uszczelniająca płyty grzewczej spoczywa na blacie.

Wskazówka dot. montażu z zachowaniem równej powierzchni:

- ▶ Upewnić się, że taśma uszczelniająca dobrze otacza płytę grzewczą.

Płyty wyrównawcze przy montażu z zachowaniem równej powierzchni (opcjonalnie)

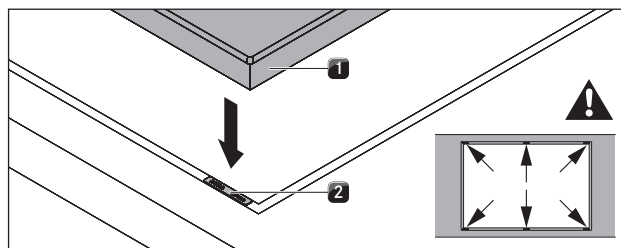

Ilustracja 8.20 Wkładanie płyt wyrównawczych

- [1] Płyta grzewcza
[2] Płyta wyrównawcza

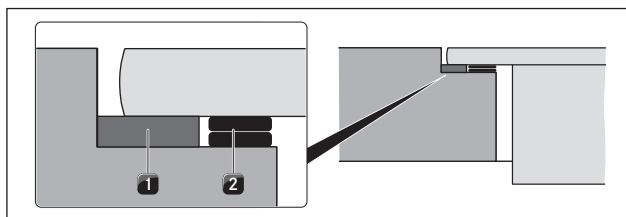

Ilustracja 8.21 Płyty wyrównawcze

- [1] Taśma uszczelniająca
[2] Opcjonalnie płyty wyrównawcze

- Płyty wyrównawcze są samoprzylepne, co zapobiega ich przesuwaniu podczas montażu.
- ▶ Ewentualnie podłożyć płyty wyrównawcze [2].
- ▶ Umieścić płyty wyrównawcze obok paska taśmy uszczelniającej [2].

6.6.4 Mocowanie płyty grzewczej

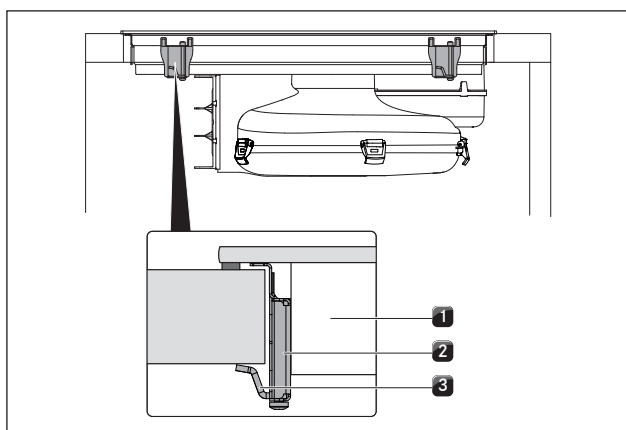

Ilustracja 8.22 Centralne mocowanie płyty grzewczej

- [1] Płyta grzewcza
[2] Zacisk montażowy
[3] Wspornik kątowy

- ▶ Zamocować płytę grzewczą [1] ze wspornikiem kątowym [3] zaciskiem montażowym [2] na blacie.
- ▶ Moment dokręcający: maks. 2,2 Nm

6.6.5 Łączenie urządzenia z systemem kanałów

- i** System kanałów musi być zamontowany na urządzeniu bez naprężeń i obciążeń.
- i** W celu prawidłowego montażu trzeba w zależności od sytuacji montażowej skrócić zespoły wsuwane dolnej szafki.
- i** Podczas zakładania uszczelki upewnić się, że są mocno ściśnięte i tworzą hermetyczne zamknięcie z odcinkiem kanału przyłączeniowego.

- ▶ Należy używać tylko części kanałów BORA Ecotube.
- ▶ Nie używać węży elastycznych (Flex) ani tkaninowych.

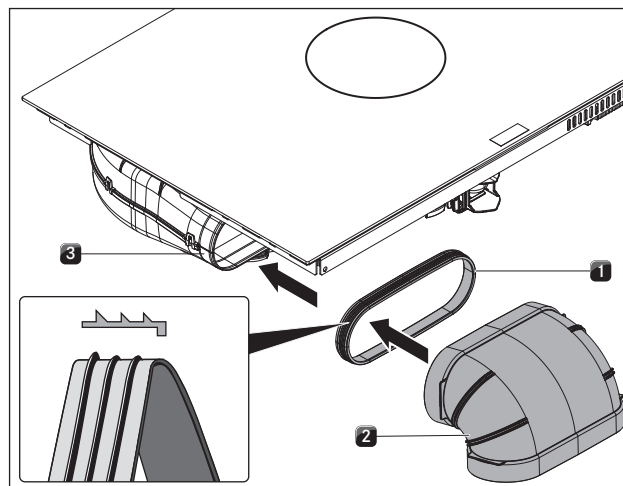

Ilustracja 8.23 Podłączenie do systemu kanałów

- [1] Uszczelka
[2] Część kanału
[3] Otwór wydmuchujący

- ▶ Naciągnąć uszczelkę [1] na otwór wydmuchu [3] urządzenia. W tym celu uszczelka [1] musi być lekko naciągnięta.
- ▶ Wsunąć przeznaczoną do połączenia część kanału [2] z mufą na otwór wydmuchu [3] z uszczelką [1].
- ▶ Uważać, aby uszczelka [1] się nie przesunęła.

6.7 Montaż urządzenia w wersji z obiegiem zamkniętym (PUXU, PURU)

6.7.1 Wyprowadzanie powietrza obiegowego z mebli kuchennych

W przypadku urządzeń pracujących w obiegu zamkniętym w meblach kuchennych musi znajdować się otwór na strumień zwrotny $\geq 500 \text{ cm}^2$, aby możliwe było doprowadzanie oczyszczonego powietrza obiegowego z mebli kuchennych z powrotem do pomieszczenia.

Otwór na strumień zwrotny można wytworzyć poprzez skróconą przesłonę cokołu. Można również zastosować podstawę lamelową o minimalnej odpowiedniej średnicy otworu.

- i** W meblach kuchennych musi znajdować się otwór na strumień zwrotny $\geq 500 \text{ cm}^2$.

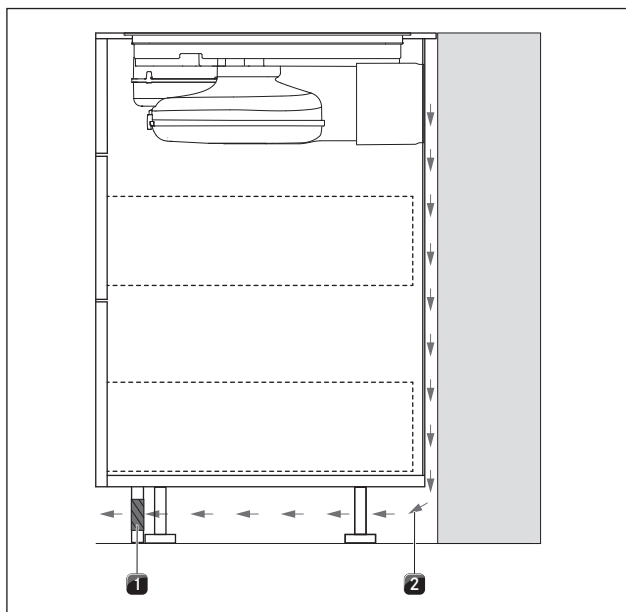

Ilustracja 8.24 Otwór na strumień zwrotny w obszarze cokołu

- [1] Otwór na strumień zwrotny w osłonie cokołu (łączy przekrój otworu $\geq 500 \text{ cm}^2$)
 [2] Przepływ zwrotny powietrza w obiegu zamkniętym

► Skrócić osłony cokołowe na wysokość lub utworzyć odpowiednie otwory w cokole.

6.7.2 Warianty montażowe (A i B) urządzeń pracujących w obiegu zamkniętym

Urządzenia pracujące w obiegu zamkniętym PUXU i PURU dostępne są w 2 wariantach montażowych: A oraz B

A: Szafka dolna z ciągłą ścianą tylną

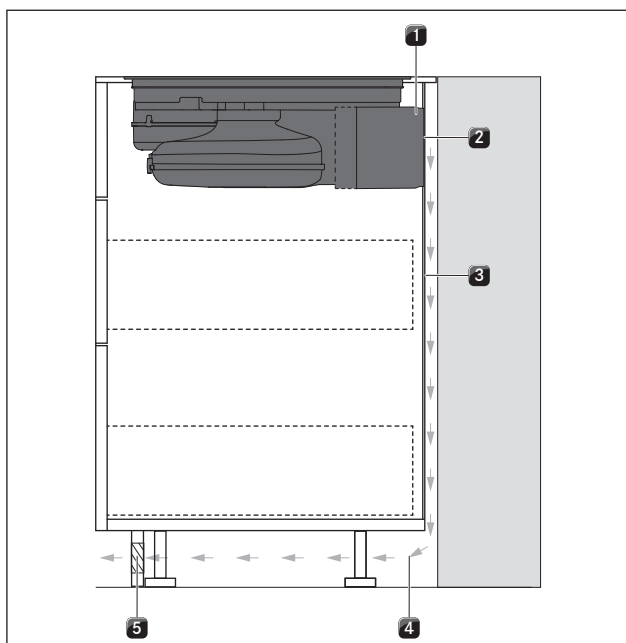

Ilustracja 8.25 Wariant montażowy z ciągłą ścianą tylną

- [1] Skrzynka filtra powietrza Ecotube
 [2] Połączenie z tylną ścianą
 [3] Ciągła tylna ściana korpusu
 [4] Przepływ zwrotny powietrza w obiegu zamkniętym
 [5] Otwór na strumień zwrotny

Powietrze obiegowe [4] prowadzone jest przez połączenie z tylną ścianą [2] skrzynki filtra powietrza Ecotube [1] bezpośrednio do tylnej ściany korpusu [3]. Przez otwór na strumień zwrotny [5] powietrze przedostaje się z powrotem do pomieszczenia.

Co oznacza to dla montażu:

- Płyta pośrednia pod płytą grzewczą nie jest konieczna.
- Należy przewidzieć wycięcie w tylnej ścianie korpusu.

B: Szafka dolna z płytą pośrednią pod płytą grzewczą

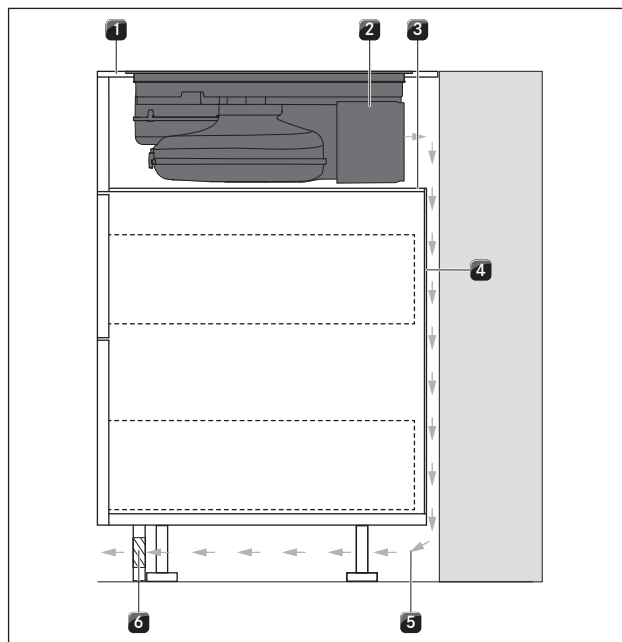

Ilustracja 8.26 Warianty montażowe z płytą pośrednią

- [1] Błat
 [2] Skrzynka filtra powietrza Ecotube
 [3] Płyta pośrednia
 [4] Tylna ściana korpusu
 [5] Przepływ zwrotny powietrza w obiegu zamkniętym
 [6] Otwór na strumień zwrotny

Powietrze obiegowe [5] jest wdmuchiwane do wolnej przestrzeni pomiędzy blatem [1] a płytą pośrednią [3] (brak połączenia skrzynki filtra powietrza Ecotube [2] z tylną ścianą). Powietrze obiegowe przepływa za tylną ścianą korpusu [4] i przez otwór na strumień zwrotny [6] z powrotem do pomieszczenia.

Co oznacza to dla montażu:

- Płyta pośrednia pod płytą grzewczą jest konieczna.
- Nie jest konieczne wycięcie w tylnej ścianie korpusu.

6.7.3 Przygotowanie mebli pod wariant montażowy A (szafka dolna z ciągłą ścianą tylną)

- W obszarze wycięcia w blacie należy usunąć ewentualne elementy poprzeczne znajdujące się w meblach.
- W przypadku cienkich blatów należy zadbać o wystarczająco sztywne podparcie korpusu.
- Jednostka podstawowa musi mieć ciągłą ścianę tylną, aby powietrze wsteczne nie było kierowane do przedniej przestrzeni korpusu.
- Należy przewidzieć wycięcie w tylnej ścianie.
- Pomiedzy tylną ścianką korpusu i sąsiadującym meblem lub ścianą konieczny jest minimalny odstęp wynoszący 25 mm (na kanał przepływu zwrotnego).
- Płyta pośrednia pod płytą grzewczą nie jest konieczna. Jeżeli planowana jest płyta zabezpieczająca kabel (płyta pośrednia), należy przestrzegać następujących zasad:
 - Musi być ona wyjmowalna w przypadku potrzeby przeprowadzenia prac konserwacyjnych.
 - Aby zapewnić wystarczającą wentylację płyty grzewczej, należy zachować minimalny odstęp 15 mm od dolnej krawędzi płyty.
- Szuflady lub półki szafki dolnej muszą dawać się wyjąć.
- W celu prawidłowego montażu trzeba w zależności od sytuacji montażowej skrócić zespoły wsuwane dolnej szafki.

Wymiary zabudowy

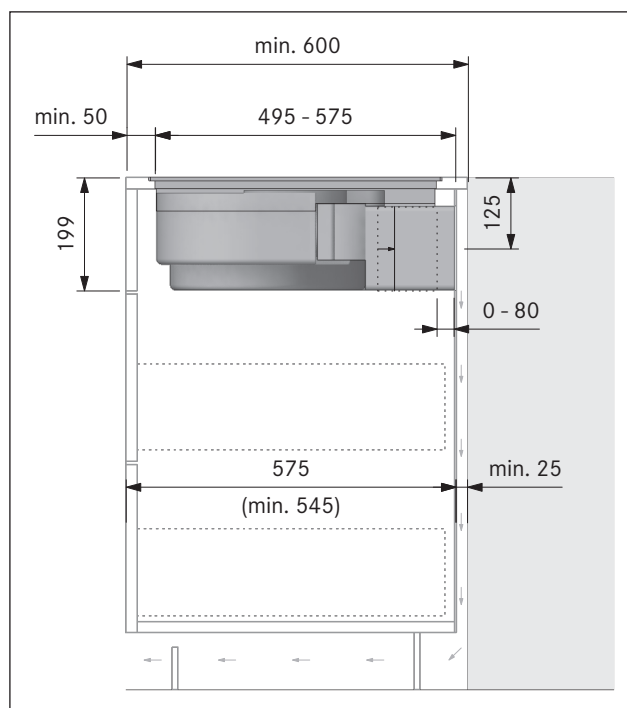

Ilustracja 8.27 Wymiary zabudowy przy pracy w obiegu zamkniętym, wariant montażowy A

Dostosowywanie tylnej ścianki mebli

- ▶ Dostosować tylną ścianę zgodnie z wymaganymi wymiarami zabudowy.
- ▶ W razie potrzeby przesunąć tylną ścianę.
- ▶ W razie potrzeby przedłużyć wysokość tylnej ściany, tak aby korpus był zamknięty z przodu.

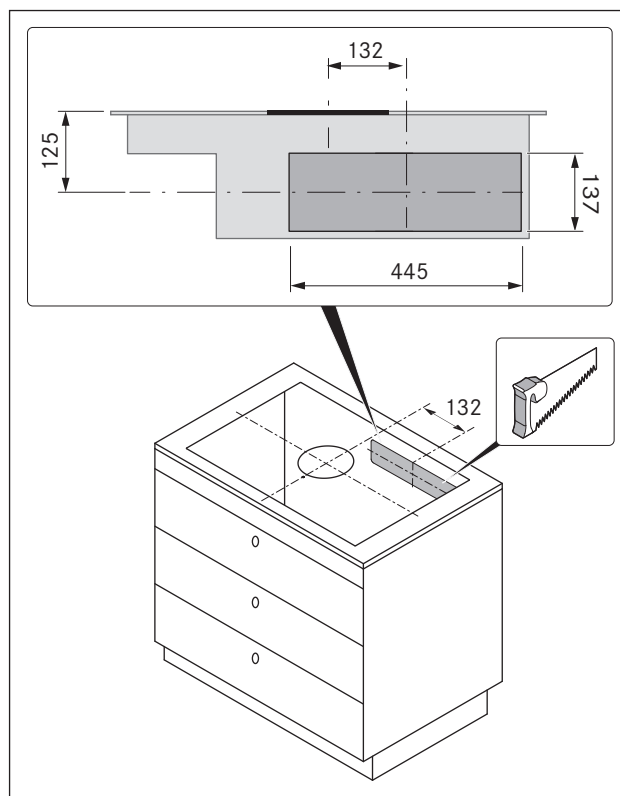

Ilustracja 8.28 Wycięcie otworu na strumień zwrotny

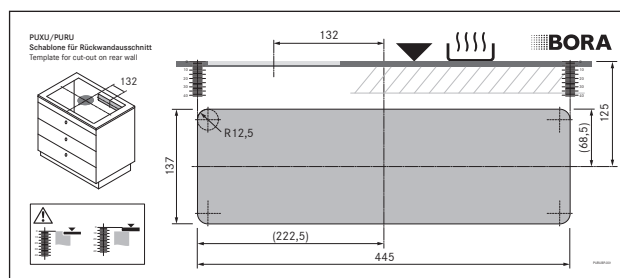

Ilustracja 8.29 Szablon dla wycięcia ściany tylnej

- ▶ Wyrównać szablon na tylnej ścianie mebla w oparciu o oznaczenia i informacje.

- i** Środek wycięcia (poziomo):
125 mm od góry krawędzi płyty grzewczej.
Środek wycięcia (pionowo):
132 mm przesunięcie od środka płyty kuchennej.

- ▶ Narysować otwór strumienia zwrotnego za pomocą dostarczonego szablonu.
- ▶ Wyciąć otwór strumienia zwrotnego.

6.7.4 Przygotowanie mebli kuchennych pod wariant montażowy B (szafka dolna z płytą pośrednią pod płytą grzewczą)

- W obszarze wycięcia w blacie należy usunąć ewentualne elementy poprzeczne znajdujące się w meblach.
- W przypadku cienkich blatów należy zadbać o wystarczająco sztywne podparcie korpusu.
- Pod płytą grzewczą należy przewidzieć płytę pośrednią:
 - Musi być ona wymiowa w przypadku potrzeby przeprowadzenia prac konserwacyjnych.
 - Aby zapewnić wystarczającą wentylację płyty grzewczej, należy zachować minimalny odstęp 15 mm od dolnej krawędzi płyty.
- Tylna ściana korpusu musi ściśle przylegać do górnej części płyty pośredniej, aby powracające powietrze obiegowe nie było kierowane do przedniej przestrzeni korpusu.
- Pomiędzy tylną ścianką korpusu i sąsiadującym meblem lub ścianą konieczny jest minimalny odstęp wynoszący 25 mm (na kanał przepływu zwrotnego).
- Szuflady lub półki szafka dolnej muszą dawać się wyjąć.
- W celu prawidłowego montażu trzeba w zależności od sytuacji montażowej skrócić zespoły wsuwane dolnej szafka.

Wymiary zabudowy

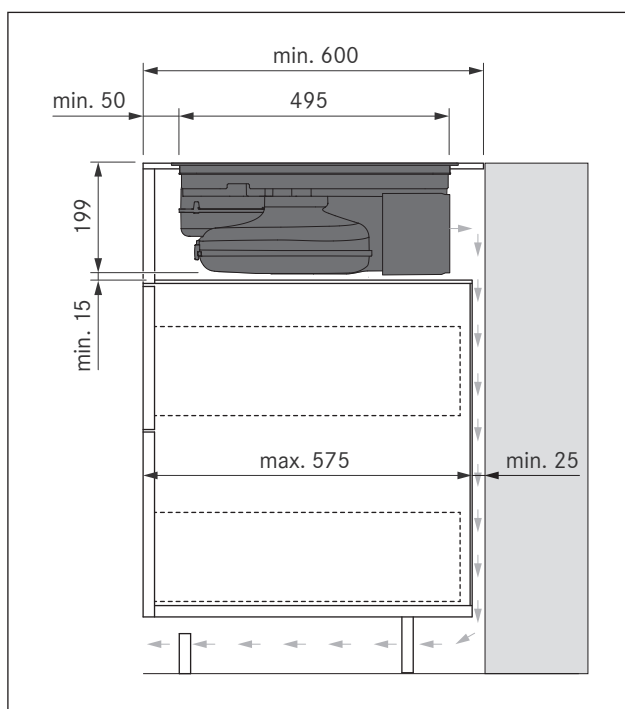

Ilustracja 8.30 Wymiary zabudowy przy pracy w obiegu zamkniętym – wariant montażowy B, głębokość blatu 600 mm

Dostosowywanie tylnej ścianki mebli

- ▶ Dostosować tylną ścianę zgodnie z wymaganymi wymiarami zabudowy.
- ▶ W razie potrzeby przesunąć tylną ścianę.
- ▶ Dostosować wysokość tylnej ścianki do płyty pośredniej, tak aby przylegała ona ściśle.

6.7.5 Przygotowanie płyty grzewczej

Należy taśmę uszczelniającą

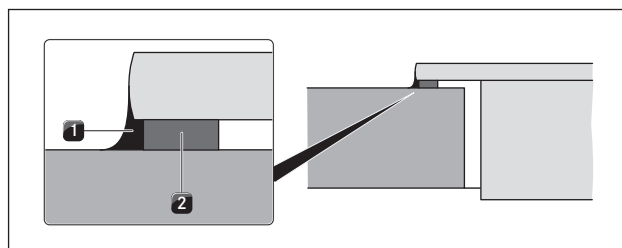

Ilustracja 8.31 Taśma uszczelniająca przy montażu elementu z uskokiem

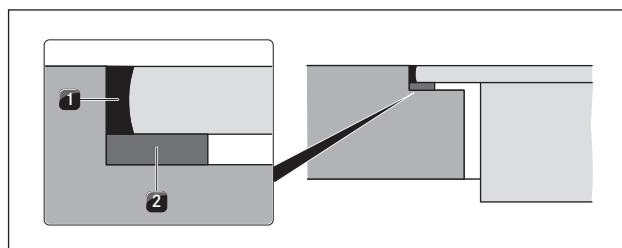

Ilustracja 8.32 Taśma uszczelniająca przy montażu z zachowaniem równej powierzchni

- [1] Czarna masa silikonowa (odporna termicznie)
- [2] Taśma uszczelniająca

- ▶ W przypadku montażu elementu z uskokiem przykleić załączoną taśmę uszczelniającą [2] do dolnej strony płyty grzewczej, na zewnętrznym obwodzie bez żadnych szczelin.
- ▶ W przypadku montażu z zachowaniem równej powierzchni przykleić taśmę uszczelniającą [2] do poziomej krawędzi cięcia w wycięciu w blacie, nawet jeśli pokryje się płytę grzewczą silikonową masą uszczelniającą [1] lub podobnym materiałem.

Zakładanie zacisków montażowych

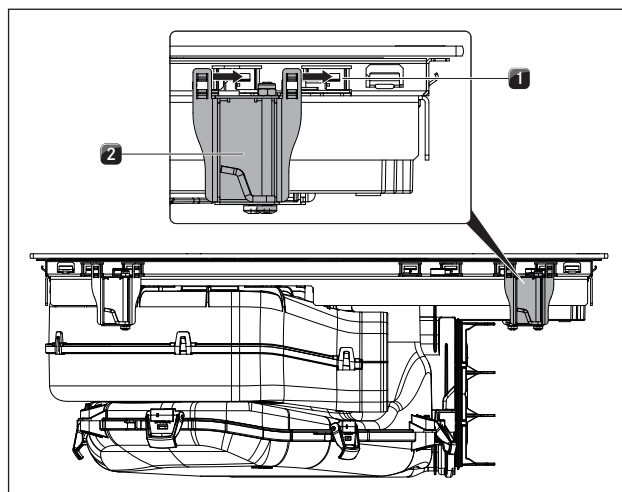

Ilustracja 8.33 Zakładanie zacisków montażowych

- [1] Nakładki mocujące
- [2] Zaciski montażowe

i Do każdej strony płyty grzewczej należy przymocować 2 zaciski montażowe.

- ▶ Wsunąć po 2 zaciski montażowe [2] do przewidzianych nakładek mocujących [1] aż do oporu po każdej stronie płyty grzewczej.

6.7.6 Rozłożyć wysięgnik teleskopowy skrzynki filtra powietrza Ecotube (PULBTA)

Od głębokości blatu 675 mm w wariantcie montażowym A wysięgnik teleskopowy skrzynki filtra powietrza Ecotube musi być przedłużony artykułem PULBTA.

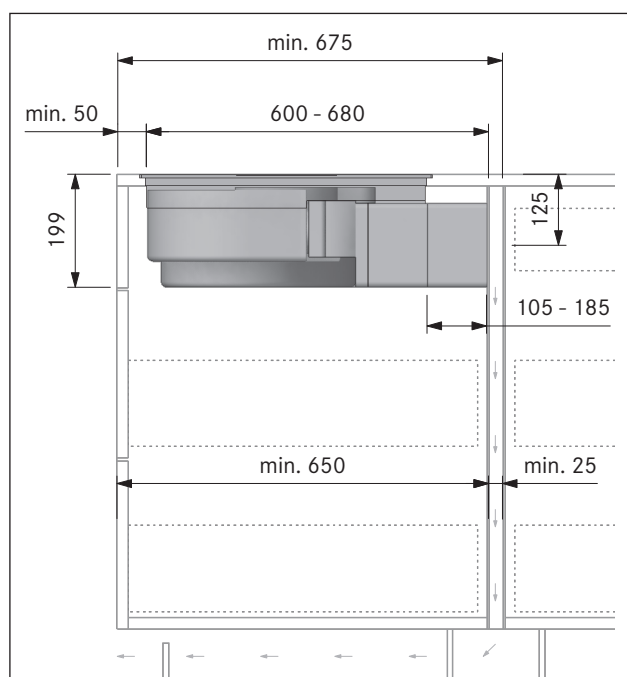

Ilustracja 8.34 Wymiary zabudowy przy pracy w obiegu zamkniętym - wariant montażowy A, głębokość blatu od 675 mm

i Za pomocą wysięgnika teleskopowego tworzone jest połączenie kanału do tylnej ścianki korpusu. Dzięki temu możliwe jest elastyczne przekrycie odstępu pomiędzy płytą grzewczą a tylną ścianą korpusu (maks. 80 mm). W razie potrzeby wysięgnik teleskopowy może zostać przedłużony o kolejne 105 mm za pomocą przedłużenia PULBTA (dostępne jako osprzęt dodatkowy).

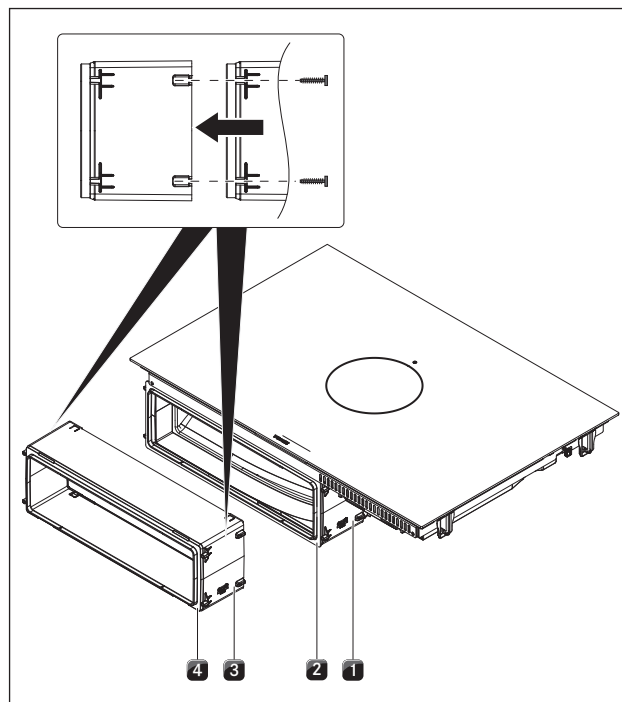

Ilustracja 8.35 Przedłużanie wysięgnika teleskopowego.

- [1] Skrzynka filtra powietrza Ecotube z wysięgnikiem teleskopowym
- [2] Taśma klejąca na wysięgniku teleskopowym
- [3] Przedłużenie wysięgnika teleskopowego PULBTA
- [4] Taśma klejąca na przedłużeniu wysięgnika teleskopowego PULBTA

- ▶ Zdjąć folię ochronną z taśmy klejącej [2] z przodu na wysięgniku teleskopowym [1].
- ▶ Zamontować przedłużenie PULBTA [3] (dostępne jako wyposażenie dodatkowe wraz ze śrubami montażowymi) na wysięgniku teleskopowym [1].
- ▶ Zdjąć folię ochronną z taśmy klejącej [4] z przodu na przedłużeniu PULBTA [3].

6.7.7 Wkładanie płyty grzewczej

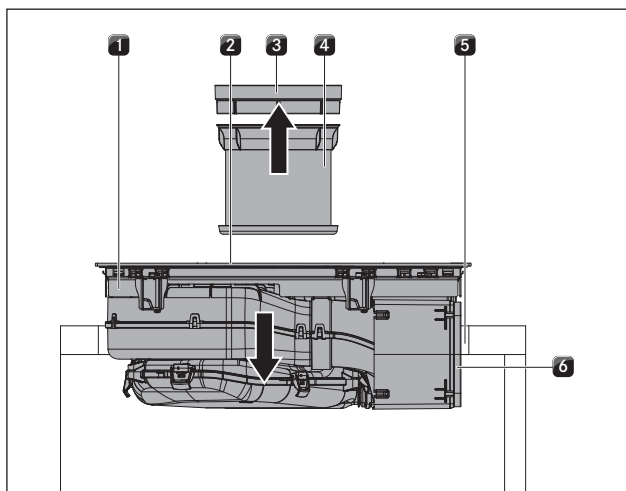

Ilustracja 8.36 Centralne ustawianie płyty grzewczej

- [1] Płyta grzewcza
- [2] Otwór wlotowy
- [3] Dysza wlotowa
- [4] Filtr tłuszczowy ze stali szlachetnej
- [5] Wycięcie w blacie
- [6] Taśma klejąca

- ▶ Przed włożeniem wyjąć dyszę wlotową [3] i filtr tłuszczowy ze stali szlachetnej [4].
- ▶ Zdjąć folię ochronną z taśmy klejącej [6] z przodu na wysięgniku teleskopowym.
- ▶ Użyć otworu wlotowego [2] jako uchwytu podczas wkładania.
- ▶ Podnieść płytę grzewczą [1] prosto w wycięcie w blacie [5].
- ▶ Osadzić płytę grzewczą [1] centralnie w wycięciu w blacie [5].
- ▶ Dokładnie wyrównać płytę grzewczą.

Wskazówka dot. montażu elementu z uskokiem

- ▶ Upewnić się, że taśma uszczelniająca płyty grzewczej spoczywa na blacie.

Wskazówka dot. montażu z zachowaniem równej powierzchni:

- ▶ Upewnić się, że taśma uszczelniająca dobrze otacza płytę grzewczą.

Płyty wyrównawcze przy montażu z zachowaniem równej powierzchni (opcjonalnie)

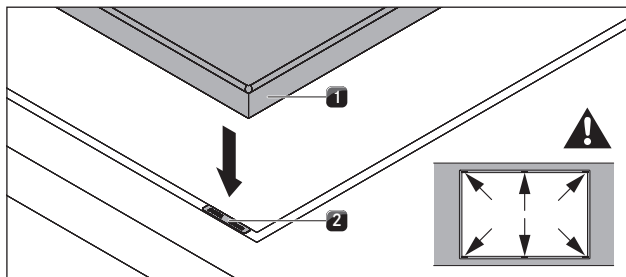

Ilustracja 8.37 Płyty wyrównawcze

- [1] Płyta grzewcza
- [2] Płyta wyrównawcza

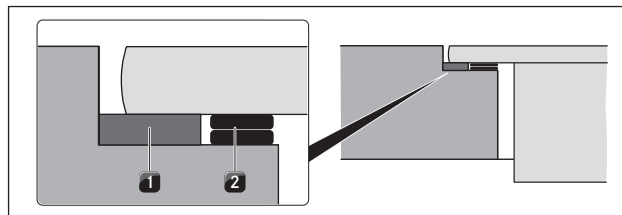

Ilustracja 8.38 Płyty wyrównawcze

- [1] Taśma uszczelniająca
- [2] Opcjonalnie płyty wyrównawcze

- Płyty wyrównawcze są samoprzylepne, co zapobiega ich przesuwaniu podczas montażu.
- ▶ Ewentualnie podłożyć płyty wyrównawcze [2].
- ▶ Umieścić płyty wyrównawcze obok paska taśmy uszczelniającej [2].

6.7.8 Mocowanie płyty grzewczej

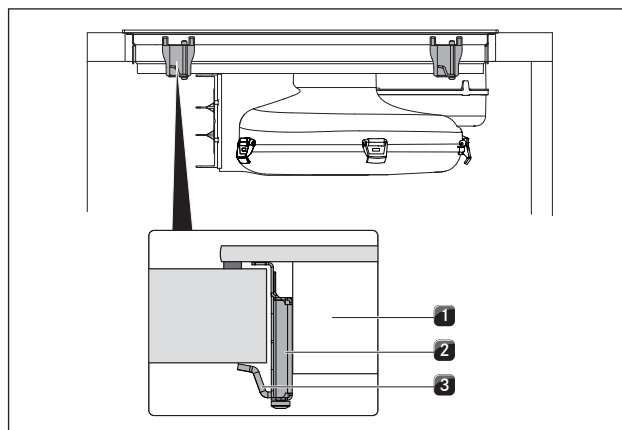

Ilustracja 8.39 Mocowanie płyty grzewczej

- [1] Płyta grzewcza
- [2] Zacisk montażowy
- [3] Wspornik kątowy

- ▶ Zamocować płytę grzewczą [1] ze wspornikiem kątowym [3] zaciskiem montażowym [2] na blacie.

- Moment dokręcający: maks. 2 Nm

6.7.9 Wykonywanie połączenia z tylną ścianą (tylko w wariantcie montażowym A)

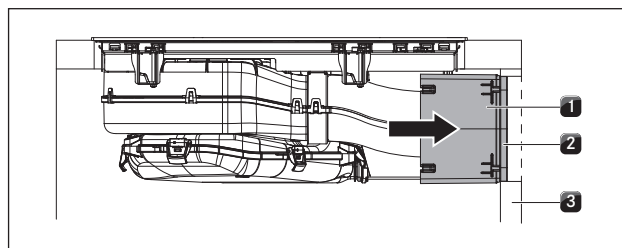

Ilustracja 8.40 Połączenie z tylną ścianą

- [1] Wysięgnik teleskopowy
- [2] Taśma klejąca
- [3] Tylna ściana korpusu

- ▶ Przesunąć wysięgnik teleskopowy [1] blisko tylnej ściany korpusu [3].
- Za pomocą wysięgnika teleskopowego odstęp od tylnej ściany mebla może zostać elastycznie zmostkowany.
- ▶ Sprawdzić, czy wysięgnik teleskopowy [1] jest dokładnie dopasowany i kończy się w równej linii z wycięciem w tylnej ścianie korpusu [3].
- ▶ Przymocować wysięgnik teleskopowy [1] do tylnej części korpusu [3] za pomocą taśmy klejącej [2].

6.7.10 Wkładanie filtra z węglem aktywnym

i Wymijowanie filtra patrz rozdział Czyszczenie, Wymiana filtra

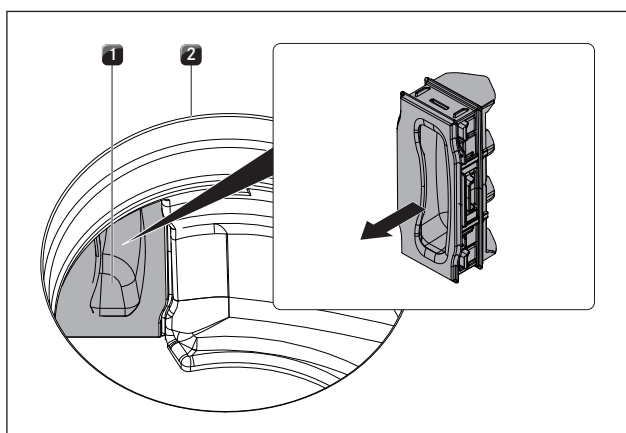

Ilustracja 8.41 Wymijowanie klapy wymiany filtra

- [1] Kłapa wymiany filtra
[2] Otwór wlotowy

- ▶ Wewnątrz otworu wlotowego [2] wyciągnąć kłapę wymiany filtra [1] z otworu obudowy filtra.

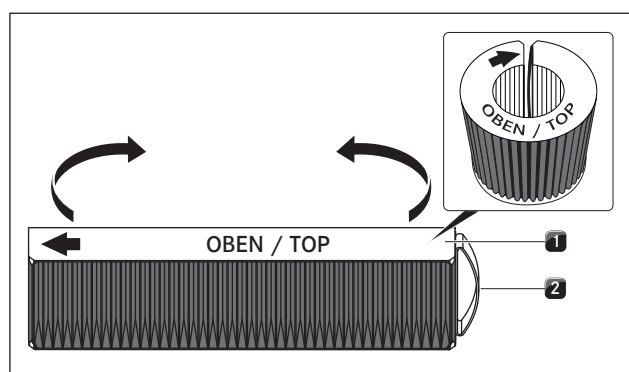

Ilustracja 8.42 Filtr z węglem aktywnym

- [1] Filtr z węglem aktywnym
[2] Pętla uchwytu

- ▶ Usunąć opakowanie z filtra z węglem aktywnym [1].
- ▶ Ustawić prawidłowo filtr z węglem aktywnym, korzystając z nadrukowanych symboli (strzałka w lewo, pętla uchwytu [2] w prawo).
- ▶ Chwycić za oba końce filtra z węglem aktywnym.
- ▶ Wygiąć filtr z węglem aktywnym do formy cylindrycznej, tak aby obydwa końce filtra były zwrócone do siebie.

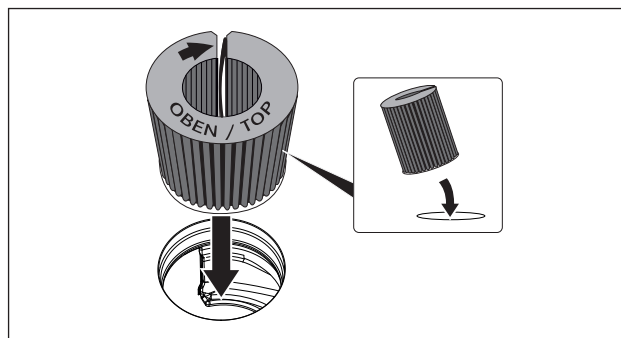

Ilustracja 8.43 Włożyć filtr z węglem aktywnym do otworu wyciągowego.

- ▶ Przechylić filtr z węglem aktywnym lekko do siebie i włożyć go do otworu wlotowego.
- ▶ Włożyć lewy koniec filtra do otworu obudowy filtra.

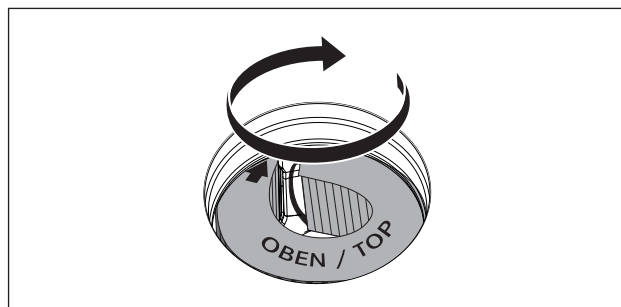

Ilustracja 8.44 Umieścić filtr z węglem aktywnym w pozycji końcowej

- ▶ Wsunąć filtr z węglem aktywnym do oporu do obudowy filtra (w tym celu można chwycić lamelki jednym palcem i wsuwać filtr krok po kroku w obudowę).
- Pozycja końcowa filtra z węglem aktywnym zostanie osiągnięta, gdy filtr jest całkowicie wsunięty w obudowę filtra.

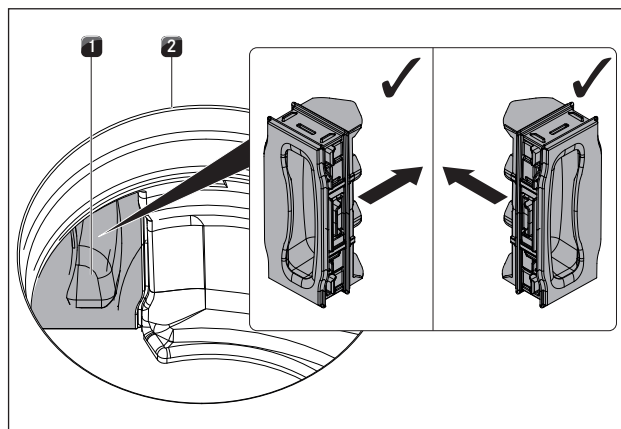

Ilustracja 8.45 Wkładanie klapy wymiany filtra

- [1] Kłapa wymiany filtra
[2] Otwór wlotowy

- ▶ Wcisnąć do oporu kłapę wymiany filtra w otwór obudowy filtra wewnątrz otworu wlotowego.
- ▶ Sprawdzić poprawne osadzenie klapy wymiany filtra.

6.8 Podłączenie do prądu

- ▶ Przestrzegać wszystkich ostrzeżeń oraz wskazówek dotyczących bezpieczeństwa (patrz rozdział Bezpieczeństwo).
- ▶ Przestrzegać wszystkich krajowych i lokalnych przepisów, a także przepisów dodatkowych miejscowego zakładu energetycznego.

i Podłączenie do prądu może zostać wykonane wyłącznie przez wyszkolony i certyfikowany personel fachowy. Osoby te przejmują także odpowiedzialność za prawidłowe wykonanie instalacji i jej uruchomienie.

i Połączenia przez łączniki wtykowe (wtyczka Schuko) są niedopuszczalne.

i Przyłącze 1-fazowe

i Z opcjonalnym modułem Home In PUHIM (12 V/35 mA) możliwe jest wyposażenie w interfejs do urządzeń zewnętrznych (np. wyłącznik okienny).

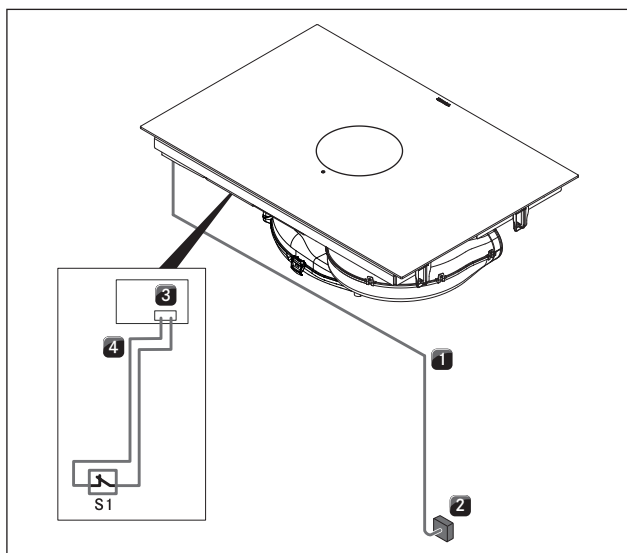

Ilustracja 8.46 Schemat podłączenia z opcjonalnym modułem Home In

- [1] Przewód zasilający płyty grzewczej z wyciągiem oparów
- [2] Podłączenie prądu
- [3] Moduł Home In PUHIM (nie w zakresie dostawy)
- [4] Kabel przyłączeniowy Home In
- [S1] Zewnętrzny styk przełączający

- ▶ Przed podłączeniem wyłączyć wyłącznik główny/wyłącznik instalacyjny.
- ▶ Zabezpieczyć wyłącznik główny/wyłącznik instalacyjny przed nieuprawnionym włączeniem.
- ▶ Upewnić się, że nie ma napięcia.
- ▶ Podłączyć płytę grzewczą wyłącznie przez stałe połączenie do kabla sieciowego typu H 05 VV-F o odpowiednim przekroju minimalnym (patrz tab. Bezpiecznik i minimalny przekrój).

Przyłącze	Bezpiecznik	Minimalny przekrój
Połączenie trójfazowe	3 x 16 A	2,5 mm ²
Połączenie dwufazowe	2 x 16 A	2,5 mm ²
Połączenie jednofazowe	1 x 32 A	4 mm ²

Tabela 8.2 Bezpiecznik i minimalny przekrój

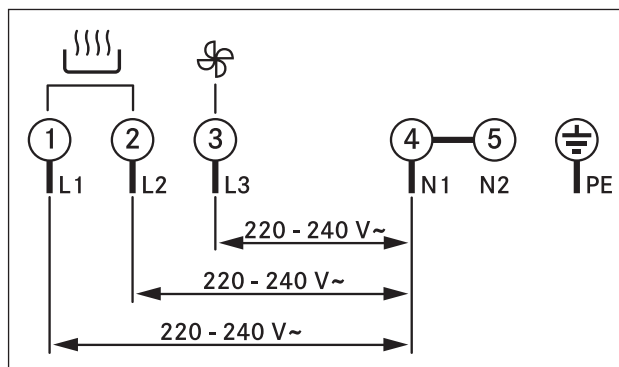

Ilustracja 8.47 Schemat połączenia - połączenie trójfazowe

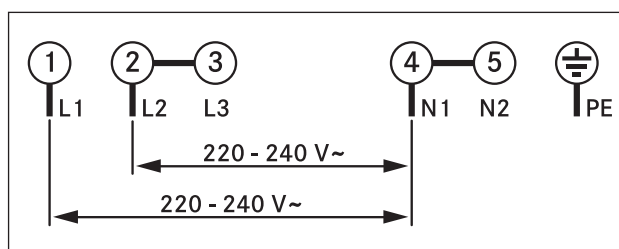

Ilustracja 8.48 Schemat połączenia - połączenie dwufazowe

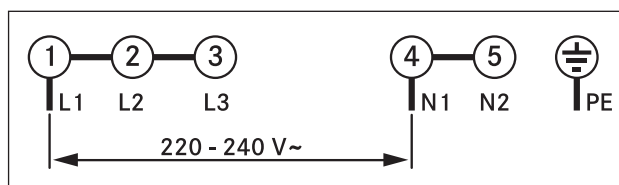

Ilustracja 8.49 Schemat połączenia - połączenie jednofazowe

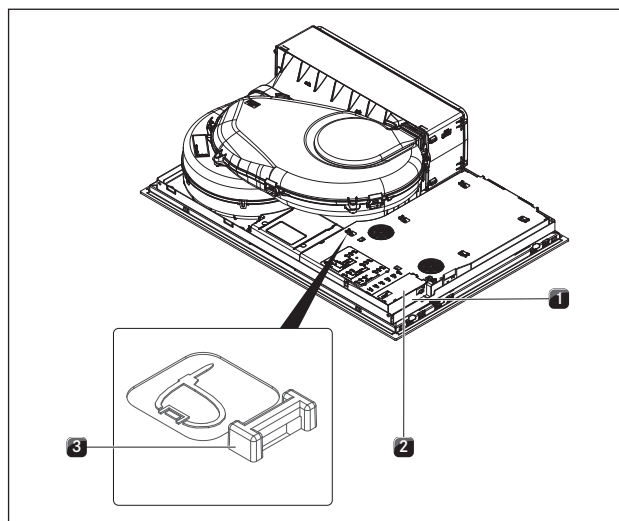

Ilustracja 8.50 Przyłącza elektryczne płyty grzewczej

- [1] Podłączenie prądu
- [2] Pokrywa przyłącza sieciowego
- [3] Ucha mocujące

- ▶ Podłączyć kabel zasilania zgodnie z odpowiednim schematem połączeń (patrz ilustracja Schemat połączenia lub dolna strona urządzenia) do przyłącza zasilania [1] urządzenia.
- ▶ W przypadku połączenia jedno- lub dwufazowego połączyć odpowiednie styki z mostkiem przyłączeniowym (w zestawie).
- ▶ Zaciśnąć kabel przyłączeniowy za pomocą zacisku odciażającego (w zestawie).
- ▶ Połączyć obudowę przyłącza zasilającego z pokrywą przyłącza zasilającego [2] (w zestawie).
- ▶ Ułożyć kabel zasilający uch mocujących [3] za pomocą opasek kablowych (w zestawie).
- ▶ Uważać, aby kabel nie został ściśnięty lub uszkodzony, przy czym nie może on dotykać gorących powierzchni przeznaczonych do gotowania.
- ▶ Sprawdzić prawidłowość montażu.

6.9 Pierwsze uruchomienie

- i** Podczas pierwszego uruchomienia trzeba dokonać niektórych podstawowych ustawień (konfiguracja podstawowa) w menu dystrybutora i serwisu.

6.9.1 Menu dystrybutora i serwisu

- i** Menu dystrybutora i serwisu można wywołać do 2 minut po włączeniu zasilania urządzenia.
- i** System przejmuje i zapisuje ustawienia wprowadzone przy opuszczeniu danego punktu menu.
- i** Poniżej dostępne są objaśnienia dotyczące obsługi menu oraz opis najważniejszych punktów menu.

Przegląd menu dystrybutora i serwisu

Punkt menu/nazwa/zakres wyboru	Ustawienie fabryczne
B System wyciągowy (tryb pracy z odprowadzaniem powietrza na zewnątrz / tryb pracy w obiegu zamkniętym)	Tryb pracy w obiegu zamkniętym
C Zarządzanie mocą	3
D Tryb DEMO	Wył.



Tabela 8.3 Przegląd menu

Wywoływanie menu dystrybutora i serwisu

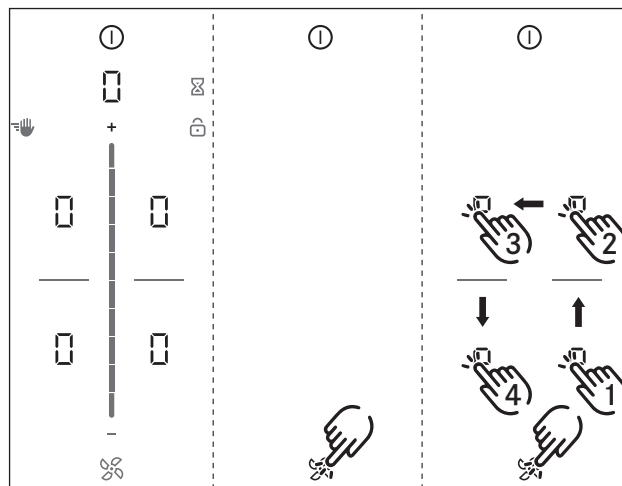
- ▶ Urządzenie podłączyć do zasilania.



Ilustracja 8.51 Wywoływanie wyświetlenia menu dystrybutora i serwisu

- Wyświetlany jest ekran standardowy, a symbol wentylatora pulsuje przez 2 minuty.
- ▶ Dłgie naciśnięcie przycisku wentylatora .
- Wyświetlane są 4 punkty do wprowadzania danych □.
- ▶ Przytrzymać wciśnięty symbol wentylatora  i jednocześnie nacisnąć punkty do wprowadzania danych □ jeden po drugim w wyznaczonej kolejności.
- Zostanie wyświetlony punkt menu B.

Pozycja menu B: Konfiguracja systemu wyciągowego

System wyciągowy musi być skonfigurowany.

Do wyboru są dwa tryby pracy:

- Tryb pracy 1: Tryb pracy w obiegu zamkniętym (ustawienie fabryczne)
- Tryb pracy 2: Tryb pracy z odprowadzeniem powietrza na zewnątrz

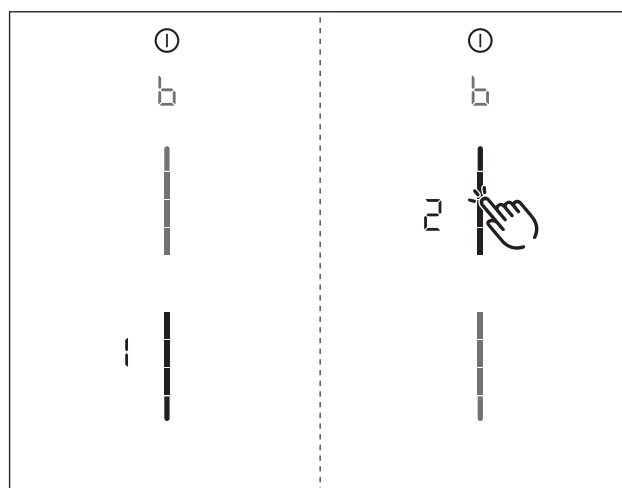

Ilustracja 8.52 Wyświetlenie punktu menu B: Konfiguracja systemu wyciągowego

- ▶ Wybrać odpowiedni tryb pracy (dotknąć odpowiedniego segmentu suwaka).
- ▶ Potwierdzić i zapisać ustawienie, przechodząc do następnego punktu menu (dotknąć wyświetlacza wielofunkcyjnego / wskazania b).

Punkt menu C: Zarządzanie mocą

Całkowitą moc jednostki można zmniejszyć, jeśli wymagana moc elektryczna nie jest dostępna w instalacji.

- i** Ograniczenia mocy pól grzewczych automatycznie wykonywane przez urządzenie są dostosowywane do ustawionej mocy całkowitej.

Do wyboru są trzy tryby pracy:

Zarządzanie mocą	Przyłącze	Maks. pobór mocy	Bezpiecznik
C3	trójfazowe	7,6 kW	3 x 16 A
C3	dwufazowe	7,6 kW	2 x 16 A
C3	jednofazowe	7,6 kW	1 x 32 A
C2	jednofazowe	4,4 kW	1 x 20 A
C1	jednofazowe	3,6 kW	1 x 16 A

Tabela 8.4 Zarządzanie mocą

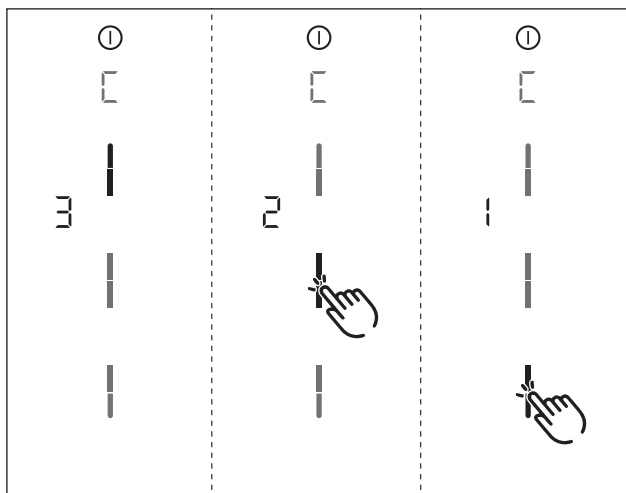

Ilustracja 8.53 Wyświetlenie punktu menu C: Zarządzanie mocą

- ▶ Wybrać odpowiedni tryb pracy (dotknąć odpowiedniego segmentu suwaka).
- ▶ Potwierdzić i zapisać ustawienie, przechodząc do następnego punktu menu (dotknąć wyświetlacza wielofunkcyjnego / wskazania □).

Punkt menu D: Tryb DEMO

Urządzenie można przełączyć w tryb demonstracyjny, w którym dostępne są wszystkie funkcje obsługi, ale funkcja grzania płyt grzewczych jest wyłączona.

- i** W trybie demonstracyjnym rozpoznawanie naczyńia zostaje wyłączone.

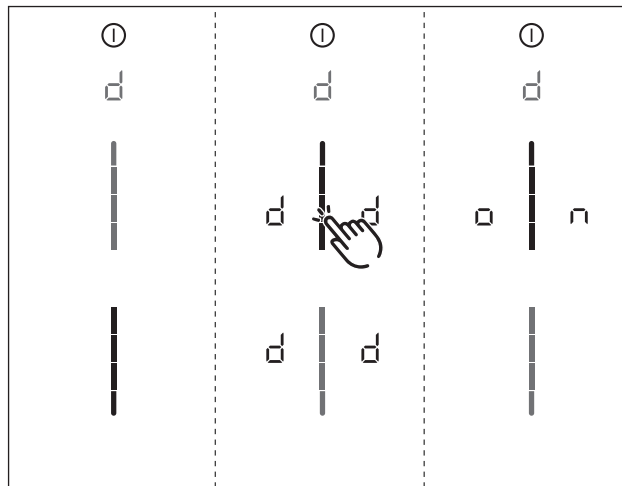

Ilustracja 8.54 Wyświetlenie punktu menu D: Tryb DEMO

- ▶ Dotknąć górnego obszaru suwaka.
- Symbol trybu DEMO □ wyświetlany jest na wszystkich polach grzewczych przez jedną sekundę.
- Zostanie wyświetlony □□.
- ▶ Potwierdzić i zapisać ustawienie, przechodząc do następnego punktu menu (dotknąć wyświetlacza wielofunkcyjnego / wskazania □).

Kończenie menu dystrybutora i serwisu

Nastąpiło przejście przez wszystkie punkty menu konfiguracji podstawowej:

- ▶ Długie naciśnięcie wyświetlacza wielofunkcyjnego.
- Pojawia się standardowe wyświetlenie.

6.9.2 Kontrola działania

- ▶ Poddać wszystkie urządzenia dokładnej kontroli działania.
- ▶ W razie wystąpienia komunikatów o błędach stosować się do rozdziału Usuwanie usterek.

6.10 Urządzenie uszczelnić

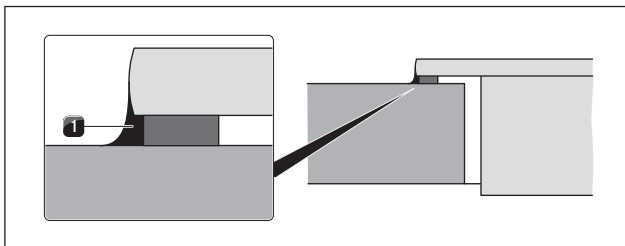

Ilustracja 8.55 Masa silikonowa przy montażu elementu z uskokiem

[1] Czarna masa silikonowa (odporna termicznie)

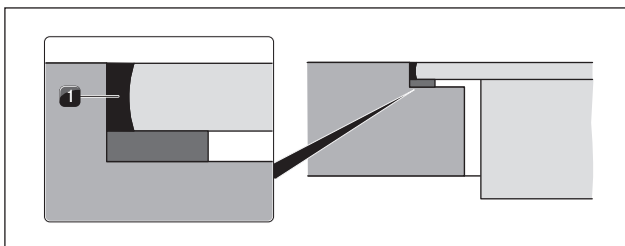

Ilustracja 8.56 Masa silikonowa przy montażu z zachowaniem równej powierzchni

[1] Czarna masa silikonowa (odporna termicznie)

- ▶ Po zakończeniu czynności montażowych urządzenie uszczelnić przy użyciu czarnej, odpornej termicznie, silikonowej masy uszczelniającej [1].
- ▶ Zwrócić uwagę, aby masa silikonowa nie dostała się pod urządzenie.

6.11 Przekazanie użytkownikowi

Po zakończeniu montażu należy:

- ▶ Wyjaśnić użytkownikowi najważniejsze funkcje.
- ▶ Poinformować użytkownika o wszystkich istotnych dla bezpieczeństwa aspektach obsługi i użytkowania.
- ▶ Przekazać użytkownikowi do bezpiecznego przechowania wyposażenie dodatkowe oraz instrukcję montażu i obsługi.

7 Obsługa

► Podczas obsługi należy przestrzegać wszystkich ostrzeżeń oraz wskazówek dotyczących bezpieczeństwa (patrz rozdział Bezpieczeństwo).

- i** Nie używać zintegrowanego wyciągu oparów z innymi płytami grzewczymi.
- i** Płyta grzewcza powinna być obsługiwana tylko wtedy, gdy zainstalowana jest kłapa wymiany filtra, filtr tłuszczowy ze stali szlachetnej i dysza wlotowa (w wersji z obiegiem zamkniętym dodatkowo także filtr z węglem aktywnym).

7.1 Ogólne zasady obsługi

Wyciąg oparów i płyty grzewcze są obsługiwane za pomocą centralnego panelu sterowania. Panel sterowania wyposażony jest w przyciski czujnikowe i pola wyświetlacza. Przyciski czujnikowe reagują na kontakt z palcami (patrz rozdział Opis urządzenia).

Obsługa urządzenia polega na dotknięciu odpowiedniego przycisku czujnikowego palcem (obsługa dotykowa) lub przesuwaniu palcem (obsługa suwaka).

7.2 Obsługa przez dotyk

- i** System rozpoznaje różne polecenia dotykowe. Rozróżnia krótkie ruchy (touch), dłuższe dotknięcia (long-press) i pionowe ruchy ślizgowe palcem (slide).

Polecenia na dotyk	Zastosowanie do	Czas (kontakt)
Kalibrowanie	Przyciski + suwak	0,3 s
Długie naciśnięcie	Przyciski + suwak	1 – 8 s
Przesunięcie	Suwak	0,1 – 8 s

Tabela 9.1 Obsługa przez dotyk

7.3 Obsługa systemu

7.3.1 Włączanie

- Długie naciśnięcie przycisku Power 
- Wewnątrz suwaka wyświetlana jest animacja włączania.
- Po uruchomieniu systemu na panelu pojawi się standardowe wyświetlenie.

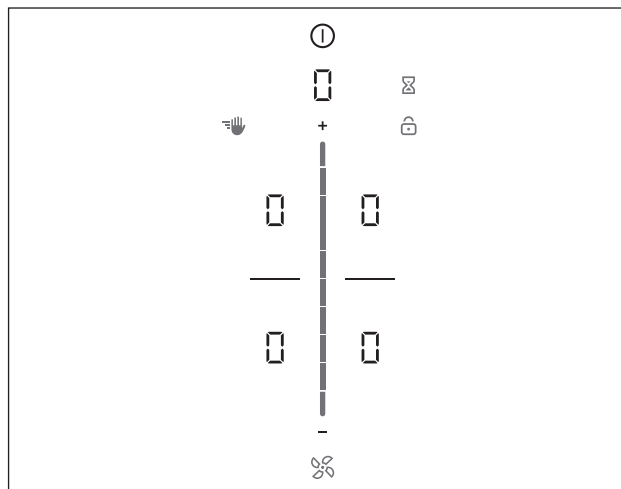

Ilustracja 9.1 Standardowe wyświetlenie po włączeniu

- i** Gdy aktywne jest zabezpieczenie przed dziećmi, po uruchomieniu systemu zaświeci się przycisk blokady . Standardowe wyświetlenie jest pokazywane tylko po odblokowaniu (patrz także Zabezpieczenie przed dziećmi).

7.3.2 Wyłączanie

- Długie naciśnięcie przycisku Power 
- Zostanie wyświetlona animacja wyłączenia.

Po włączeniu wyciągu oparów:

- Świeci symbol wentylatora i następuje uruchomienie funkcji automatycznego opóźniania wyłączenia (wyświetlana jest animacja automatycznego opóźnienia wyłączenia).
- Wyświetlenie zgaśnie, gdy upłynie czas opóźnienia wyłączenia.

Po włączeniu płyty grzewczej:

- W przypadku wcześniej aktywnych i jeszcze gorących pól grzewczych wyświetlany jest wskaźnik H ciepła resztkowego.
- Wyświetlacz zgaśnie po zaniknięciu ciepła resztkowego.

7.3.3 Blokada obsługi

Aktywacja blokady obsługi

- Długie naciśnięcie przycisku blokady 
- Wyświetlacz panelu sterowania zostaje przyciemniony.
- Przycisk blokady zapala się.
- Wszystkie funkcje są nieaktywne z wyjątkiem przycisku Power i przycisku blokady.

- i** Jeżeli system jest wyłączony przy aktywnej blokadzie obsługi, wówczas przy następnym włączeniu blokada obsługi nie jest już aktywna.

Dezaktywacja blokady obsługi

- Długie naciśnięcie przycisku blokady 
- Standardowy wyświetlacz zaświeci się i panel sterowania jest ponownie aktywny.
- Przycisk blokady zostaje przyciemniony.

7.3.4 Zabezpieczenie przed dziećmi

- Po włączeniu urządzenia na wyświetlaczu panelu sterowania świeci się symbol blokady .

Trwała aktywacja/dezaktywacja zabezpieczenia przed dziećmi

patrz 7.6 menu klienta i 7.6.2 punkt menu 2: Zabezpieczenie przed dziećmi

Dezaktywacja zabezpieczenia przed dziećmi w celu umożliwienia gotowania

- Długie naciśnięcie przycisku blokady .
- Przesunąć w dół
- Standardowy wyświetlacz zaświeci się i panel sterowania jest ponownie aktywny.
- Przycisk blokady zostaje przyciemniony.

7.3.5 Funkcja pauzy

- i** Za pomocą funkcji pauzy można zatrzymać gotowanie na krótki czas. Przerwa w gotowaniu może trwać najwyżej 10 minut. Jeżeli w tym czasie nie zostanie anulowana funkcja pauzy, zostaną wyłączone wszystkie pola grzewcze.

Aktywacja funkcji pauzy

- Dotknąć przycisku Pauza .
- Przycisk Pauza zaświeci się, wszystkie czynności gotowania zostaną przerwane i rozlegnie się sygnał dźwiękowy.
- Wskaźniki pól grzewczych zostaną przyciemnione.
- Timer pauzy zostaje uruchomiony (maks. 10 min).



- i** Podczas przerwy funkcja wentylatora nie zostaje przerwana. Funkcje minutnika zostają zachowane. Działanie aktywnych timerów pól grzewczych zostaje przerwane.

Dezaktywacja funkcji pauzy

- Długie naciśnięcie przycisku Pauza .
- Przycisk Pauza zostanie przyciemniony.
- Wskaźniki pól grzewczych zaświecą się.
- Wszystkie czynności gotowania będą kontynuowane zgodnie ze stopniami mocy ustawionymi przed przerwą.
- Działanie aktywnych timerów pól grzewczych będzie kontynuowane.

7.3.6 Minutnik (minutnik kuchenny)

Aktywacja minutnika kuchennego

- Dotknąć przycisku minutnika .
- Na 7-segmentowym wyświetlaczu nad suwakiem pojawi się informacja o czasie w minutach (.
- Pola grzewcze są przyciemnione na wyświetlaczu.

Ustawienie czasu

- Ustawić pożądany czas.





Polecenie	Zwiększanie czasu	Zmniejszanie czasu
Przesunięcie	 do góry	 w dół
Dotknięcie	 (z dokładnością do minuty)	 (z dokładnością do minuty)

Tabela 9.2 Ustawienie czasu

- Przycisk minutnika  zacznie migać.

Uruchomić minutnik kuchenny

- Dotknąć migającego przycisku minutnika .
- Ustawiony czas zaczyna biec.
- Wskaźnik pól grzewczych zmienia się na wyświetlenie standardowe, a przycisk minutnika wyświetla się.

Czas minął

- System wyświetla miganiem pozostały czas na 10 sekund przed upływem ustawionego czasu.
- W ostatnich 5 sekundach odliczania co sekundę rozbrzmi sygnał dźwiękowy.
- Wyświetlenie czasu  zmienia się na stopień mocy wentylatora.

Przedwczesna dezaktywacja minutnika

- Długie naciśnięcie przycisku minutnika .
- Funkcja minutnika zostanie zakończona.
- Wyświetlacz panelu sterowania zmienia się na standardowe wyświetlenie.

- i** Jeśli urządzenie zostanie wyłączone, minutnik pozostanie aktywny.

7.3.7 Blokada czyszczenia (funkcja wycierania)

Aktywacja blokady czyszczenia

- Dotknąć przycisku czyszczenia .
- Przycisk czyszczenia zaświeci się, interfejs użytkownika zostanie zablokowany dla wszystkich wpisów na 10 sekund.
- Na wyświetlaczu wielofunkcyjnym pojawi się timer i nastąpi automatyczne odliczanie czasu.



Dezaktywacja blokady czyszczenia

- Po upływie czasu timera wpis jest ponownie możliwy.
- lub
- Długie naciśnięcie przycisku czyszczenia .
- Przycisk czyszczenia zostaje przyciemniony.

7.4 Obsługa wyciągu oparów

7.4.1 Ustawianie stopnia mocy wentylatora

Stopnie mocy wentylatora można regulować na 3 różne sposoby.

- ▶ Dotknąć określonej pozycji suwaka .
- ▶ Przesunąć do pożądanego stopnia mocy.
- ▶ Dotknąć  lub .
- Symbol wentylatora zaświeci się i zostanie wyświetlony nastawiony stopień mocy wentylatora na wyświetlaczu wielofunkcyjnym.

Zwiększanie stopnia mocy

- ▶ Dotknąć wyższej pozycji suwaka.
- lub
- ▶ Przesunąć w górę do pożądanego stopnia mocy.
- lub
- ▶ Dotknąć  do pożądanego stopnia mocy.

Zmniejszanie stopnia mocy

- ▶ Dotknąć niższej pozycji suwaka.
- lub
- ▶ Przesunąć w dół do pożądanego stopnia mocy.
- lub
- ▶ Dotknąć  do pożądanego stopnia mocy.

7.4.2 Stopień POWER wentylatora

Aktywacja stopnia POWER wentylatora



- ▶ Dotknąć  przy aktywnym stopniu mocy 9.
- Na wyświetlaczu pojawi się P.

-  Po 5 minutach stopień POWER zostaje automatycznie przełączony z powrotem na stopień mocy 9.

Dezaktywacja stopnia POWER wentylatora

Stopień POWER wentylatora zostanie przedwcześnie dezaktywowany, gdy tylko zostanie ustawiony inny stopień mocy (patrz Stopnie mocy wentylatora).

7.4.3 Automatyczne sterowanie pracą wyciągu

-  Automatyka wyciągu automatycznie dostosowuje moc wyciągu do najwyższego używanego stopnia mocy wszystkich podłączonych pól grzewczych. Jeśli stopień mocy w polu grzewczym zostanie zmieniony, moc wyciągu dostosuje się automatycznie.
-  Dostosowanie mocy wyciągu następuje z 20-sekundowym opóźnieniem.



Aktywacja automatyki wyciągu:

- ▶ Dotknąć przycisku wentylatora .
- Symbol wentylatora zaświeci się.
- Animacja zostaje wyświetlona na suwaku.
- Wyświetla się P.

Dezaktywacja automatyki wyciągu:

- ▶ Przesunąć na stopień mocy wentylatora.
- lub
- ▶ Dotknąć przycisku wentylatora .

7.4.4 Wyłączanie wentylatora

- ▶ Przesunąć w dół do pożądanego stopnia mocy na 0.
- lub
- ▶ Dotknąć  aż stopień mocy wynosił będzie 0.
- lub
- ▶ Długo nacisnąć przycisk wentylatora .
- lub
- ▶ Długo naciskać stopień mocy wentylatora na wyświetlaczu wielofunkcyjnym.
- Funkcja automatycznego opóźnienia wyłączenia zostaje włączona.

7.5 Obsługa płyty grzewczej





7.5.1 Wybór pola grzewczego

- ▶ Dotknąć pola grzewczego .
- Obsługa pól grzewczych zostaje włączona na 2 sekundy i można wprowadzić ustawienia dla wybranego pola grzewczego.
- Pojawiają się dodatkowe funkcje pola grzewczego.
- ▶ Powtórzyć tę czynność, aby w razie potrzeby uruchomić kolejne pola grzewcze.



Bezpośrednia zmiana na inne pole grzewcze

- ▶ Dotknąć innych pól grzewczych w ciągu 2 sekund.
- Pole grzewcze zaświeci się na wyświetlaczu panelu sterowania.
- Obsługa dla drugiego pola grzewczego zostaje włączona.
- Pierwsze pole grzewcze zostaje przyciemnione na wyświetlaczu panelu sterowania, ale wcześniej dokonane ustawienia pozostają aktywne lub zostają przejęte.

7.5.2 Ustawianie stopni mocy dla pól grzewczych

-  Stopnie mocy wyświetlane są na poszczególnych wyświetlaczach pól grzewczych w postaci 7-segmentowego pisma ( - ).
-  Dwie sekundy po zmianie stopnia mocy wyświetlacz panelu sterowania automatycznie powraca do wyświetlania standardowego.

Stopnie mocy pól grzewczych można regulować na 3 różne sposoby:

- ▶ Dotknąć określonej pozycji suwaka.
- ▶ Przesunąć do pożądanego stopnia mocy.
- ▶ Dotknąć  lub .

Zwiększanie stopnia mocy

- ▶ Dotknąć wybranego pola grzewczego.
 - ▶ Dotknąć wyższej pozycji suwaka.
- lub
- ▶ Przesunąć w górę do pożądanego stopnia mocy.
- lub
- ▶ Dotknąć  do pożądanego stopnia mocy.

Zmniejszanie stopnia mocy

- ▶ Dotknąć wybranego pola grzewczego.
 - ▶ Dotknąć niższej pozycji suwaka.
- lub
- ▶ Przesunąć w dół do pożądanego stopnia mocy.
- lub
- ▶ Dotknąć  do pożądanego stopnia mocy.

7.5.3 Funkcja automatycznego zagotowania

-  Czas zagotowania jest automatycznie określany przez system na podstawie nastawionego stopnia mocy.

Aktywacja funkcji automatycznego zagotowania

- ▶ Dotknąć wybranego pola grzewczego.
- ▶ Ustawianie stopnia mocy
- ▶ Długie naciśnięcie suwaka  w pewnej pozycji niższej niż stopień mocy 9
- Funkcja automatycznego zagotowania zostanie aktywowana.
- Podczas gdy funkcja automatycznego zagotowania jest aktywna, wyświetlany stopień mocy miga.
- Po upływie czasu zagotowania pole grzewcze zmienia wcześniej nastawiony stopień mocy (stopień dalszego gotowania).

Przedwczesna dezaktywacja funkcji automatycznego zagotowania

Funkcja automatycznego zagotowania zostanie przedwcześnie dezaktywowana, gdy tylko zostanie ustawiony niższy stopień mocy.

-  Jeżeli stopień mocy dla danego pola grzewczego zostanie podwyższony przy aktywnej funkcji automatycznego zagotowania, funkcja automatycznego zagotowania pozostaje nadal aktywna. Czas nowego stopnia dalszego gotowania zostanie wznowiony. Jeśli stopień mocy pola grzewczego zostanie zredukowany, gdy aktywna jest funkcja automatycznego zagotowania, wówczas następuje dezaktywacja funkcji automatycznego zagotowania.

7.5.4 Stopień POWER pól grzewczych

Aktywacja stopnia POWER dla pola grzewczego

- ▶ Dotknąć  przy aktywnym stopniu mocy 9.
- Na wskaźniku pola grzewczego pojawi się P.



-  Po 5 minutach stopień POWER zostaje automatycznie przełączony z powrotem na stopień mocy 9.

Dezaktywacja stopnia POWER

Stopień POWER zostanie przedwcześnie dezaktywowany, gdy tylko zostanie ustawiony inny stopień mocy (patrz Ustawianie stopnia mocy).

7.5.5 Nastawianie poziomu trzymania ciepła

Aktywacja poziomu trzymania ciepła

- ▶ Dotknąć wybranego pola grzewczego.
- Pojawiają się dodatkowe funkcje pola grzewczego.
- ▶ Dotknąć przycisku trzymania ciepła 
- Stopień trzymania ciepła zostanie aktywowany.
- Na wskaźniku pola grzewczego pojawi się .
- Obok pola grzewczego wyświetlany jest symbol trzymania ciepła .



Dezaktywacja funkcji trzymania ciepła

- ▶ Dotknąć wybranego pola grzewczego.
 - ▶ Dotknąć przycisku trzymania ciepła 
- lub
- ▶ Przesunąć całkiem w dół (stopień mocy 0).
 - Funkcja trzymania ciepła zostanie dezaktywowana.
- Wybór stopnia mocy również dezaktywuje funkcję trzymania ciepła.



7.5.6 Nastawianie zmiennego poziomu trzymania ciepła

-  Do wyboru są trzy różne poziomy trzymania ciepła (patrz także rozdział Opis urządzenia)

Aktywacja poziomu trzymania ciepła

- ▶ Dotknąć wybranego pola grzewczego.
- ▶ Dotknąć przycisku trzymania ciepła 
- Wyświetlany jest 1. poziom trzymania ciepła (-).
- Obok pola grzewczego wyświetlany jest symbol trzymania ciepła .

Zwiększanie lub zmniejszanie poziomu trzymania ciepła

- ▶ Przesunąć w górę lub w dół do pożądanego poziomu trzymania ciepła
- lub
- ▶ Dotknąć  lub  do osiągnięcia pożądanego poziomu trzymania ciepła

Dezaktywacja funkcji trzymania ciepła

- ▶ Dotknąć pola grzewczego z poziomem trzymania ciepła
 - ▶ Przesunąć w dół
- lub
- ▶ Długie naciśnięcie przycisku trzymania ciepła 
 - Funkcja trzymania ciepła zostanie dezaktywowana.
 - Na wskaźniku pola grzewczego pojawia się również wskaźnik ciepła resztkowego H.

7.5.7 Funkcja Bridge

-  Przy aktywowanej funkcji Bridge dwa pola grzewcze na danej stronie płyty grzewczej zostają połączone i są używane na tym samym poziomie mocy.

- i** Jeżeli przed aktywacją funkcji Bridge oba pola grzewcze są włączone, dla obu pól przejęty zostaje niższy stopień mocy. Jeżeli aktywne są timery, to dla obu pól przejęta zostanie niższa wartość timera.
- i** Jeśli przy aktywnej funkcji Bridge przez 10 sekund nie zostaną wykryte odpowiednie naczynia kuchenne (rozpoznawanie naczyń), funkcja Bridge zostanie zakończona, a pola grzewcze zostaną wyłączone.

Aktywacja funkcji Bridge

- ▶ Jednoczesne dotknięcie obu pól grzewczych.
- Funkcja Bridge jest teraz aktywna.
- Kreska gaśnie i pokazywane są funkcje dodatkowe.
- Funkcje pól dotyczą obu połączonych pól grzewczych (podwójne wskazanie).
- Obydwa wyświetlacze pól grzewczych pokazują ten sam stopień mocy.
- Aktywne dodatkowe funkcje pól grzewczych są przejmowane.
- Zmiany stopnia mocy oddziałują teraz równocześnie na oba pola grzewcze.

Ustawianie stopnia mocy przy aktywnej funkcji Bridge

- ▶ Dotknąć pola grzewczego z aktywną funkcją Bridge.
- ▶ Ustawić stopień mocy (patrz Ustawianie stopnia mocy)

Dezaktywacja funkcji Bridge

- ▶ Nacisnąć długo na jedno z dwóch pól grzewczych z aktywną funkcją Bridge.

lub

- ▶ Jednocześnie dotknąć pól grzewczych z aktywną funkcją Bridge.
- Funkcja Bridge zostaje dezaktywowana.
- Kreska zostaje wyświetlona.
- Stopnie mocy zostają ustawione na 0.
- Jeżeli aktywny był timer, zostaje on wyłączony.
- Jeżeli naczynie wykryte zostanie tylko na jednym z obu pól grzewczych, to po dziesięciu sekundach funkcja Bridge zostanie dezaktywowana, a pole grzewcze zostanie wyłączone.

7.5.8 Automatyczna funkcja Bridge

- i** Jeżeli stała funkcja rozpoznawania naczyń jest włączona (patrz menu klienta), to aktywna jest także automatyczna funkcja Bridge.

7.5.9 Timer pola grzewczego

- i** Aby móc aktywować funkcję timera, trzeba najpierw ustawić stopień mocy dla danego pola grzewczego.
- i** Funkcja timera może być używana dla każdego pola grzewczego. Można jednocześnie aktywować kilka timerów (multi-timerów).

Aktywacja timera pól grzewczych

- ▶ Dotknąć pola grzewczego.
- Wyświetlane są dodatkowe funkcje pola grzewczego.

- Jeśli wybrane pole grzewcze nie jest jeszcze aktywne (= stopień mocy □), można teraz ustawić stopień mocy.
- ▶ Dotknąć przycisku timera 
- Na wyświetlaczu wielofunkcyjnym nad suwakiem miga informacja o czasie w minutach (□□□).

Ustawienie czasu

- ▶ Ustawić pożądany czas.







Polecenie	Zwiększanie czasu	Zmniejszanie czasu
Przesunięcie	 do góry	 w dół
Dotknięcie	 (z dokładnością do minuty)	 (z dokładnością do minuty)

Tabela 9.3 Ustawienie czasu

- Symbol timera  zacznie migać.

Uruchamianie timera

- ▶ Dotknąć migającego przycisku timera 
- Ustawiony czas zaczyna biec.
- Obok pola grzewczego wyświetlany jest symbol timera 
- Po 2 sekundach wyświetlacz panelu sterowania zmienia się na wyświetlacz standardowy.
- System wyświetla miganiem pozostały czas na 10 sekund przed upływem ustawionego czasu.
- W ostatnich 5 sekundach odliczania co sekundę rozbrzmi sygnał dźwiękowy.

Wyświetlanie pozostałego czasu

Timer pola grzewczego jest aktywny, a czas się kończy:

- ▶ Dotknąć pola grzewczego
- Pozostały czas jest wyświetlany na wyświetlaczu wielofunkcyjnym.

Zmiana aktywnego timera

- ▶ Dotknięcie pola grzewczego z aktywnym timerem
- Wyświetlany jest pozostały czas.
- ▶ Dotknąć przycisku timera 
- Timer zostaje zatrzymany.
- Pozostały czas wyświetlany jest miganiem.
- System przechodzi w tryb edycji timera.
- ▶ Zmienić ustawiony czas (patrz „Nastawianie czasu”).
- ▶ Potwierdzić nowo nastawiony czas i uruchomić timer (patrz „Uruchamianie timera”).



Multi-Timer

- ▶ Dotknąć kolejnych pól grzewczych.
- Wyświetlane są dodatkowe funkcje pola grzewczego.
- Jeśli wybrane pole grzewcze nie jest jeszcze aktywne (= stopień mocy □), można teraz ustawić stopień mocy.
- ▶ Dotknąć przycisku timera 
- Na 7-segmentowym wyświetlaczu nad suwakiem pojawi się informacja o czasie w minutach (□□□).
- Teraz można nastawić czas i uruchomić timer (patrz „Nastawianie czasu” lub „Uruchamianie timera”).





Wcześniejsze kończenie funkcji timera

- ▶ Dotknięcie pola grzewczego z aktywnym timerem
- Wyświetlany jest pozostały czas.
- ▶ Długie naciśnięcie przycisku Timer. 
- lub
- ▶ Długie naciśnięcie pola grzewczego z aktywnym timerem
- Funkcja Timer zostaje zakończona.
- System przechodzi do standardowego wyświetlenia.
- Pole grzewcze pozostaje aktywne w nastawionym stopniu mocy.

Czas minął



- System wyświetla miganiem pozostały czas na 10 sekund przed upływem ustawionego czasu.
- W ostatnich 5 sekundach odliczania co sekundę rozbrzmi sygnał dźwiękowy.
- Wyświetlanie czasu  i przycisk timera  migają.
- Po upływie ustawionego czasu pole grzewcze zostaje automatycznie wyłączone (= stopień mocy ).

7.5.10 Wyłączanie pola grzewczego

- ▶ Dotknąć wybranego pola grzewczego.
- ▶ Przesunąć całkowicie w dół, aż na wyświetlaczu pól grzewczych pojawi się .
- lub
- ▶ Długie naciśnięcie pola grzewczego
- Na wskaźniku pola grzewczego pojawi się .
- Po 2 sekundach pojawi się standardowe wyświetlenie.
- lub
- ▶ Dotknąć , aż pojawi się wyświetlenie  pól grzewczych.

7.6 Menu klienta

W menu klienta można ustawiać określone funkcje.

-  Poniżej dostępne są objaśnienia dotyczące obsługi menu oraz opis najważniejszych punktów menu.
-  Menu można otworzyć tylko wtedy, gdy wszystkie pola grzewcze i wyciąg oparów są nieaktywne. Ponadto nie może być obecne żadne ciepło resztkowe.

Wywoływanie menu klienta

- ▶ Włączyć urządzenie przyciskiem Power .
- Po uruchomieniu systemu na panelu pojawi się standardowe wyświetlenie.
- ▶ Długie naciśnięcie wyświetlacza wielofunkcyjnego.
- Zostanie wywołane menu i wyświetlony zostanie pierwszy punkt menu.

Zamykanie menu klienta

- ▶ Długie naciśnięcie wyświetlacza wielofunkcyjnego
- Menu zostanie zamknięte i pojawi się standardowe wyświetlenie.

Menu klienta – Nawigacja

- ▶ Dotknąć wyświetlacza wielofunkcyjnego
- System przechodzi do następnego punktu menu.



- System przyjmuje i zapisuje ustawione wartości automatycznie po przejściu do innego punktu menu lub po zakończeniu pracy w menu.

Przegląd menu klienta

Punkt menu/nazwa/zakres wyboru	Ustawienie fabryczne
1 Głośność dźwięków (0-9)	4
2 Zabezpieczenie przed dziećmi (Wł./Wył.)	Wył.
3 Wyświetlanie i resetowanie stanu filtra	
4 Czas trwania funkcji automatycznego opóźnienia wyłączenia (10, 15, 20 minut)	20 min
5 Szybkość reakcji obszarów dotykowych (1 – mała, 2 – średnia, 3 – duża)	2
6 Test LED	
7 Stałe rozpoznawanie naczynia	Wył.
8 Wersja oprogramowania/sprzętu	
9 Wyłącznik bezpieczeństwa (1 – długie, 2 – średnie, 3 – krótkie)	2
A Super Simple Mode	Wył.
0 Resetowanie do ustawień fabrycznych	

Tabela 9.4 Przegląd menu klienta

7.6.1 Punkt menu 1: Głośność dźwięków

-  Sygnał dźwiękowy komunikatów o błędach jest zawsze emitowany z pełną głośnością. Ustawienia tego nie można zmienić.
-  Sygnał dźwiękowy przy włączaniu/wyłączaniu jest zawsze emitowany z minimalną głośnością 4.
-  Aktualnie ustawiona głośność jest wyświetlana po wywołaniu punktu menu na lewym, tylnym wskaźniku pól grzewczych.

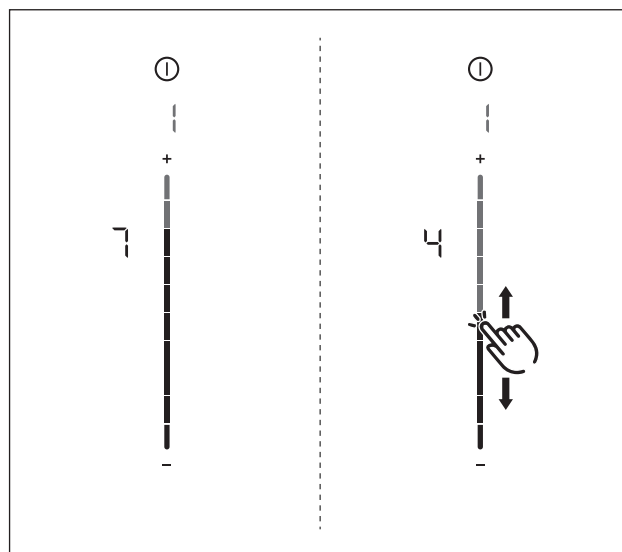

Ilustracja 9.2 Punkt menu 1: Głośność dźwięków



Ustawianie głośności sygnału dźwiękowego:

- ▶ Przesunąć  w górę lub w dół do osiągnięcia wymaganej głośności.
- ▶ Zmienić na inny punkt menu albo zakończyć menu.

7.6.2 Punkt menu 2: Zabezpieczenie przed dziećmi

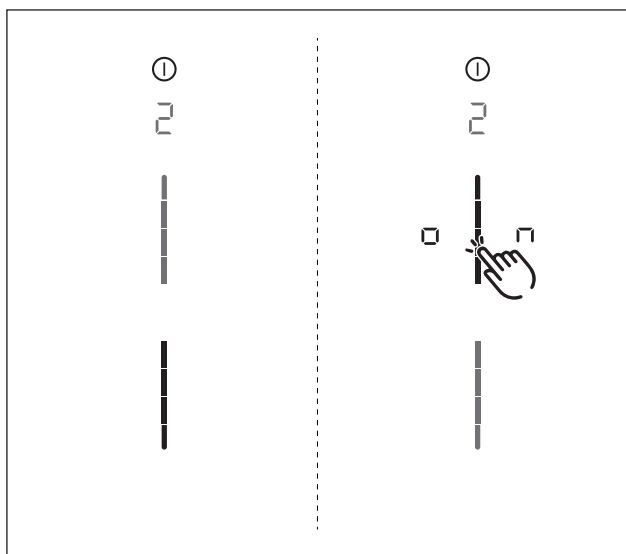
- i** W pozycji menu 2 można na stałe włączyć lub wyłączyć zabezpieczenie przed dziećmi. To ustawienie jest przejmowane dla każdej nowej czynności gotowania.

**Ilustracja 9.3** Punkt menu 2: Zabezpieczenie przed dziećmi**Trwała aktywacja zabezpieczenia przed dziećmi**

- ▶ Dotknąć górnego obszaru suwaka 
- Wyświetla się .
- ▶ Zmienić na inny punkt menu albo zakończyć menu.
- Zabezpieczenie przed dziećmi jest trwale aktywowane.

Trwała dezaktywacja zabezpieczenia przed dziećmi

- ▶ Dotknąć dolnego obszaru suwaka 
- ▶ Zmienić na inny punkt menu albo zakończyć menu.
- Zabezpieczenie przed dziećmi jest trwale zdezaktywowane.

7.6.3 Punkt menu 3: Wyświetlanie stanu filtra i reset (tylko w trybie pracy w obiegu zamkniętym)

- i** Jeżeli zostanie wywołany punkt menu 3, automatycznie zostanie wyświetlony stan filtra.

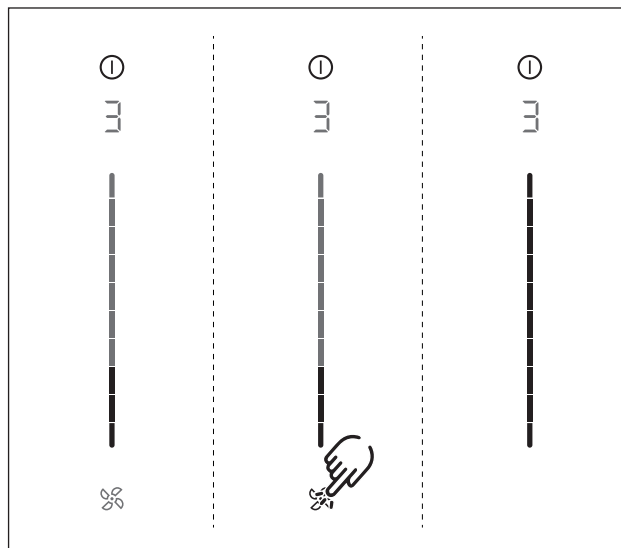
**Ilustracja 9.4** Punkt menu 3: Wyświetlanie i resetowanie stanu filtra**Resetowanie stanu filtra:**

- ▶ Długo nacisnąć przycisk wentylatora .
- Wszystkie elementy suwaka ponownie wyświetlane są ze 100-procentową jasnością.
- ▶ Zmienić na inny punkt menu albo zakończyć menu.

7.6.4 Punkt menu 4: Czas trwania funkcji automatycznego opóźnienia wyłączenia

- i** W pozycji menu 4 można nastawić czas trwania funkcji automatycznego opóźnienia wyłączenia.

Do wyboru są 3 czasy:

- 20 minut
- 15 minut
- 10 minut

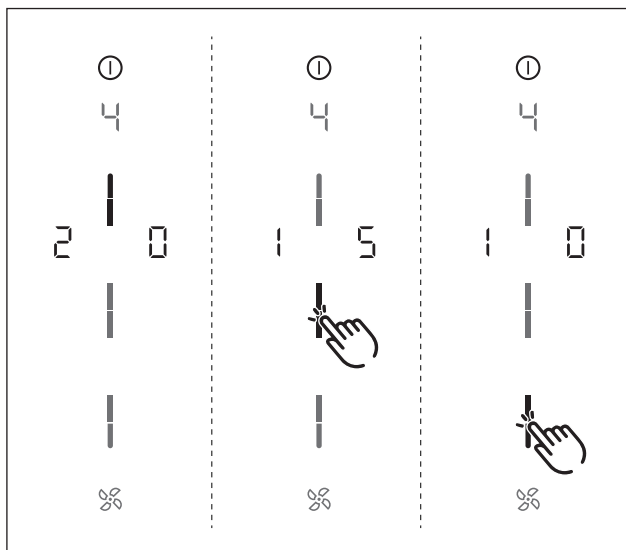

Ilustracja 9.5 Punkt menu 4: Czas trwania funkcji automatycznego opóźnienia wyłączenia

- Na 2 sekundy wyświetlany jest aktualny czas trwania.

Wybór czasu trwania funkcji automatycznego opóźnienia wyłączenia:

- ▶ Dotknąć obszaru suwaka, który ma być wybrany .
- ▶ Zmienić na inny punkt menu albo zakończyć menu.

7.6.5 Punkt menu 5: Szybkość reakcji obszarów dotykowych

i W pozycji menu 5 można wybrać szybkość reakcji obszarów dotykowych.

- Szybkość reakcji 1: mała
- Szybkość reakcji 2: średnia
- Szybkość reakcji 3: duża

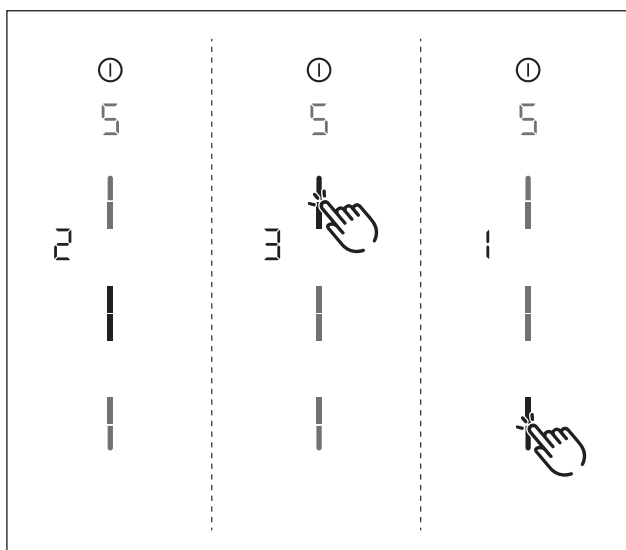

Ilustracja 9.6 Punkt menu 5: Szybkość reakcji

- Zostanie wyświetlona aktualna szybkość reakcji.

Wybór szybkości reakcji:

- ▶ Dotknąć obszaru suwaka, który ma być wybrany .
- ▶ Zmienić na inny punkt menu albo zakończyć menu.

7.6.6 Punkt menu 6: Test LED

i W punkcie menu 6 można sprawdzić wszystkie diody LED poszczególnych obszarów dotykowych pod kątem działania.

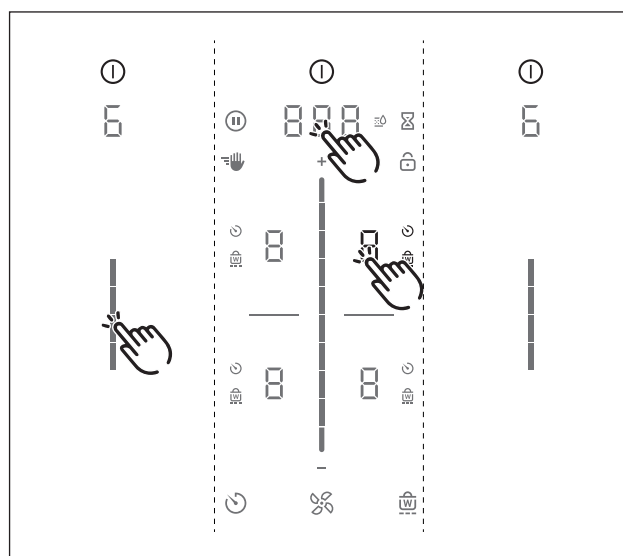

Ilustracja 9.7 Punkt menu 6: Test LED

Uruchamianie testu LED

- ▶ Dotknąć obszaru suwaka .
- Wszystkie wyświetlenia pojawiają się z 50-procentową siłą świecenia.
- ▶ Dotknąć dowolnego wskaźnika.
- Wybrany wskaźnik wyświetlany jest ze 100-procentową siłą świecenia przez jedną sekundę.
- Kolejne dowolne wyświetlenia można przetestować za pomocą dotknięcia.

Kończenie testu LED

- Po 5 sekundach bez obsługi test LED zostanie automatycznie zakończony.

lub

- ▶ Długie naciśnięcie wyświetlacza wielofunkcyjnego.
- Test LED zostanie zakończony.
- ▶ Zmienić na inny punkt menu albo zakończyć menu.

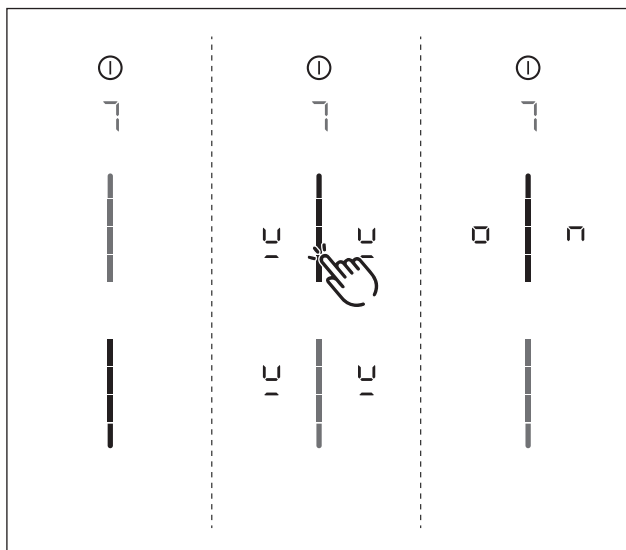

7.6.7 Punkt menu 7: Stałe rozpoznawanie naczyń

i W punkcie menu 7 można na stałe włączyć lub wyłączyć funkcję rozpoznawania naczyń.



Ilustracja 9.8 Punkt menu 7: Stałe rozpoznawanie naczyń

Aktywacja stałego rozpoznawania naczyń

- ▶ Dotknąć górnego obszaru suwaka 
- Symbol rozpoznawania naczyń  wyświetlany jest na wszystkich polach grzewczych przez jedną sekundę.
- Wyświetla się .
- ▶ Zmienić na inny punkt menu albo zakończyć menu.

Dezaktywacja stałego rozpoznawania naczyń

- ▶ Dotknąć dolnego obszaru suwaka 
- ▶ Zmienić na inny punkt menu albo zakończyć menu.

7.6.8 Punkt menu 8: Wyświetlanie wersji oprogramowania/sprzętu

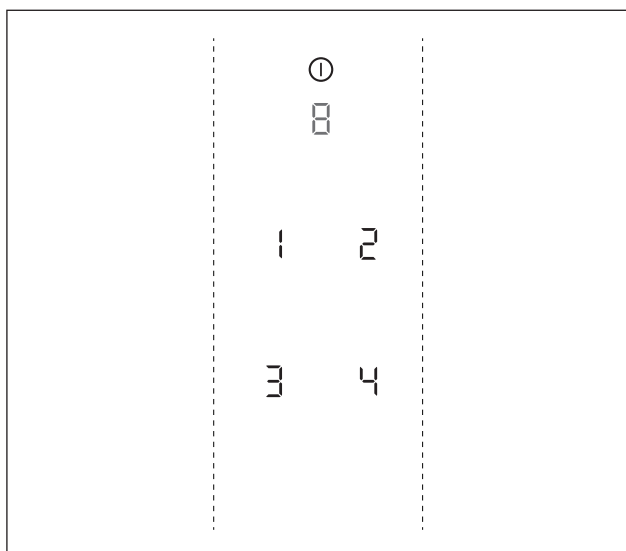

Ilustracja 9.9 Punkt menu 8: Wersja oprogramowania/sprzętu

- Wersja oprogramowania/sprzętu wyświetlana jest przez 4 wyświetlacze 7-segmentowe pól grzewczych.
- ▶ Zmienić na inny punkt menu albo zakończyć menu.

7.6.9 Punkt menu 9: Wyłącznik bezpieczeństwa

i W punkcie menu 9 można wybrać przedział czasowy (stopień) dla automatycznego wyłącznika bezpieczeństwa pól grzewczych.

- Stopień 1: długi przedział czasu do wyłączenia bezpieczeństwa
- Stopień 2: średni przedział czasu do wyłączenia bezpieczeństwa
- Stopień 3: krótki przedział czasu do wyłączenia bezpieczeństwa (patrz rozdział Opis urządzeń, Wyłącznik bezpieczeństwa)

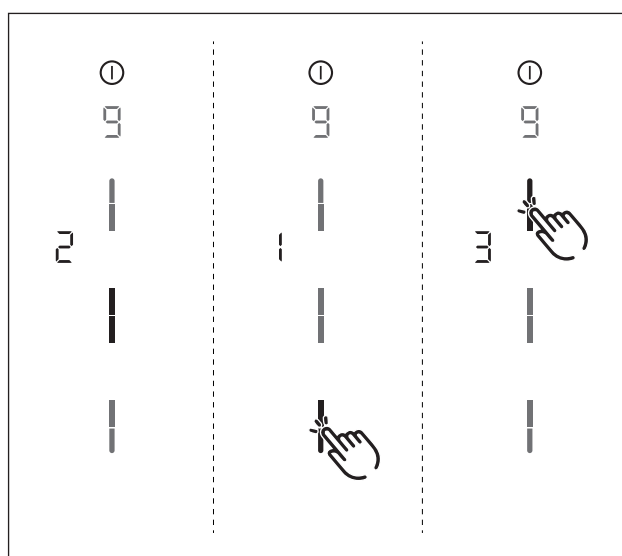

Ilustracja 9.10 Punkt menu 9: Wyłącznik bezpieczeństwa

- Zostanie wyświetlony aktualny stopień.

Wybór stopnia:

- ▶ Dotknąć obszaru suwaka, który ma być wybrany .
- ▶ Zmienić na inny punkt menu albo zakończyć menu.

7.6.10 Punkt menu A: Super Simple Mode

i W trybie Super Simple Mode wyłączane są określone funkcje dodatkowe, a ich wskaźniki są ukryte.

W trybie Super Simple dezaktywowane są następujące funkcje dodatkowe:

- Timer pola grzewczego
- Minutnik (minutnik kuchenny)
- Blokada czyszczenia (funkcja wycierania)
- Blokada obsługi
- Funkcja trzymania ciepła
- Funkcja pauzy

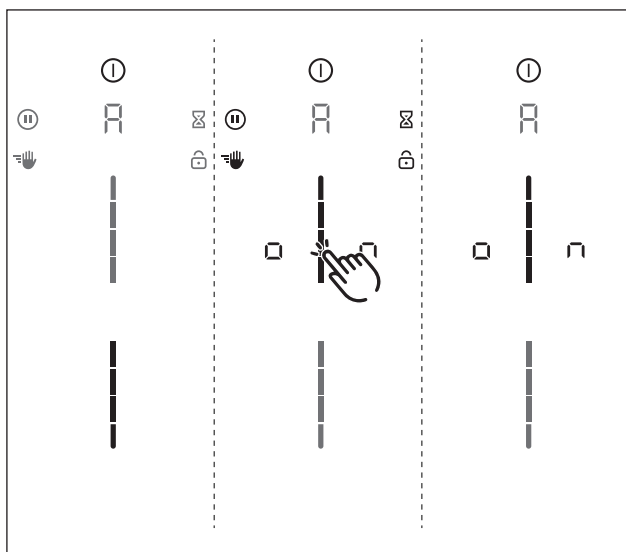

Ilustracja 9.11 Punkt menu A: Super Simple Mode

Aktywacja trybu Super Simple Mode

- ▶ Dotknąć górnego obszaru suwaka
- Wskaźniki funkcji dodatkowych, które są dezaktywowane, migają i bledną.
- Wyświetla się
- ▶ Zmienić na inny punkt menu albo zakończyć menu.
- Funkcje dodatkowe pozostają trwale nieaktywne i nie są wyświetlane.

7.6.11 Punkt menu 0: Resetowanie do ustawień fabrycznych

i W punkcie menu 0 wszystkie ustawienia w menu klienta resetowane są do ustawień fabrycznych.

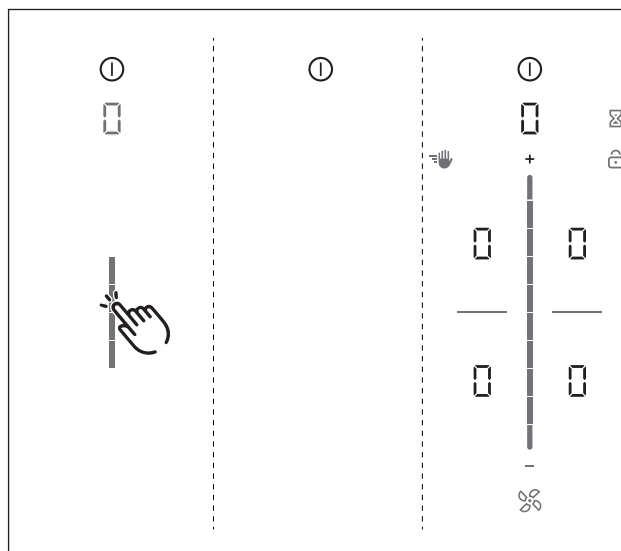

Ilustracja 9.12 Punkt menu 0: Ustawienia fabryczne

Resetowanie do ustawień fabrycznych (reset)

- ▶ Długie naciśnięcie obszaru suwaka
- Reset zostaje uruchomiony.
- Następuje ponowne włączenie urządzenia.
- Reset jest zakończony, gdy pojawi się standardowe wyświetlenie.

8 Czyszczenie i pielęgnacja

- ▶ Przestrzegać wszystkich ostrzeżeń oraz wskazówek dotyczących bezpieczeństwa (patrz rozdział Bezpieczeństwo).
- ▶ Stosować się do dostarczonych przez producenta instrukcji.
- ▶ W celu uniknięcia oparzenia i skaleczenia przed czyszczeniem należy się upewnić, że płyta grzewcza z wyciągiem oparów została całkowicie wyłączona i ochłodzona (patrz rozdział Obsługa).
- Regularne czyszczenie i pielęgnacja zapewnia dłuższy okres żywotności oraz optymalne działanie.
- ▶ W przypadku czyszczenia i pielęgnacji należy dotrzymać poniższych interwałów czasowych:

Komponenty	Częstotliwość czyszczenia
Panel sterowania	natychmiast po każdym zabrudzeniu
Płyta grzewcza	natychmiast po każdym zabrudzeniu dokładnie wyczyścić raz w tygodniu przy użyciu standardowo dostępnych środków czyszczących do szkła ceramicznego
Wyciąg oparów	co tydzień
Dysza wlotowa i filtr ze stali szlachetnej	po każdym przyrządzeniu potraw o dużej zawartości tłuszczu; co najmniej raz w tygodniu, gdy wskazanie stopnia wentylatora F ręcznie lub w zmywarce (w temperaturze maks. 65°C); powierzchnie ze stali szlachetnej czyścić tylko w kierunku szlif!
Obudowa kanału powietrza	co 6 miesięcy lub przy wymianie filtrów z węglem aktywnym
Filtr z węglem aktywnym (tylko z trybem pracy w obiegu zamkniętym)	wymienić przy powstawaniu zapachów, zmniejszeniu się mocy wyciągu lub gdy wskaźnik stopnia wentylatora wskazuje F

Tabela 10.1 Przedziały czasu dla czyszczenia

8.1 Środek czyszczący

- **i** Używanie agresywnych środków czyszczących oraz naczyń z chropowatymi dnami powoduje zniszczenie powierzchni i powstawanie ciemnych plam.

Do czyszczenia płyty grzewczej używać specjalnego skrobaka do ceramiki i odpowiedniego środka czyszczącego.

- ▶ Nigdy nie używać myjek parowych, ostrych gąbek, środków do szorowania i agresywnych chemicznie środków czyszczących (np. spray do piekarnika).
- ▶ Zwrócić uwagę, aby środek czyszczący w żadnym wypadku nie zawierał piasku, sody, kwasów, ługów oraz chlorków.

W przypadku dyszy wlotowej i filtra tłuszczowego

- ▶ Nie używać żadnych agresywnych, zawierających kwasy lub ługi środków czyszczących.

8.2 Pielęgnacja płyty grzewczej i wyciągu oparów

- ▶ Płyty grzewczej nie należy używać ani jako powierzchni do pracy, ani do odkładania przedmiotów.
- ▶ Nie przesuwać naczyń po płycie grzewczej.
- ▶ Garnki i patelnie należy zawsze podnosić.
- ▶ Utrzymywać płytę grzewczą oraz wyciąg oparów w czystości.
- ▶ Natychmiast usuwać każde zabrudzenie.
- ▶ Używać tylko naczyń nadających się do ceramicznych płyt grzewczych (patrz rozdział Opis urządzenia).

8.3 Czyszczenie płyty grzewczej

- **i** Podczas pracy wyciągu oparów trzeba zainstalować dyszę wlotową, aby zapobiec zasysaniu małych i lekkich przedmiotów, takich jak ściereczki do czyszczenia z tkaniny lub papieru.

- ▶ Upewnić się, że płyta grzewcza jest wyłączona (patrz rozdział Obsługa).
- ▶ Odczekać, aż wszystkie pola grzewcze będą zimne.
- ▶ Przy pomocy skrobaka do ceramiki usunąć wszystkie większe zabrudzenia z płyty grzewczej.
- ▶ Nanieść środek czyszczący na zimną płytę grzewczą.
- ▶ Przy pomocy papierowego ręcznika lub czystej szmatki rozprowadzić środek czyszczący.
- ▶ Wytrzeć na mokro płytę grzewczą.
- ▶ Wysuszyć płytę grzewczą przy pomocy czystej szmatki.

Gdy płyta grzewcza jest gorąca:

- ▶ Przy pomocy skrobaka do ceramiki natychmiast usunąć z gorącego pola grzewczego klejące się resztki tworzyw sztucznych, folii aluminiowych, cukru lub potraw zawierających cukier. Dzięki temu unika się ich przypalania.

Silne zabrudzenia

- ▶ Silne zanieczyszczenia i plamy (wapno, plamy świecące się niczym masa perłowa) usuwać przy użyciu środka czyszczącego, gdy płyta grzewcza jest jeszcze ciepła.
- ▶ Resztki wylanych z naczyń potraw namoczyć przy użyciu mokrej szmatki.
- ▶ Resztki zanieczyszczeń usunąć przy użyciu skrobaka do ceramiki.
- ▶ Ziarna, okruchy itp., które dostają się na płytę grzewczą podczas pracy w kuchni, usuwać natychmiast. Dzięki temu zapobiega się porysowaniu powierzchni.

Odbarwienia i błyszczące miejsca nie są uszkodzeniami płyty grzewczej. Nie mają one wpływu na działanie płyty grzewczej oraz na trwałość płyty ceramicznej.

Odbarwienia płyty grzewczej powstają w wyniku przypalania się nieusuniętych resztek.

Błyszczące miejsca powstają w wyniku ścierania się dna garnka, zwłaszcza aluminiowego oraz w wyniku używania nieodpowiedniego środka czyszczącego. Usuwanie takich śladów jest bardzo pracochłonne.

8.4 Czyszczenie wyciągu oparów

Dysza wlotowa i filtr tłuszczowy ze stali szlachetnej wchłaniają tłuszcz zawarty w oparach.

- ▶ Upewnić się, że płyta grzewcza i wyciąg oparów są wyłączone (patrz rozdział Obsługa).
- ▶ Odczekać, aż wskaźnik wentylacji wskaże □.
- ▶ Wyciąg oparów czyścić zgodnie z cyklami czyszczenia.
- ▶ Oczyszczyć powierzchnie systemu wywiewu miękką, wilgotną ściereczką, płynem do mycia naczyń lub łagodnym środkiem do mycia okien.
- ▶ Namoczyć wysuszony brud wilgotną ściereczką (nie skrobać!).

8.4.1 Demontaż komponentów

Zdejmowanie dyszy wlotowej X Pure

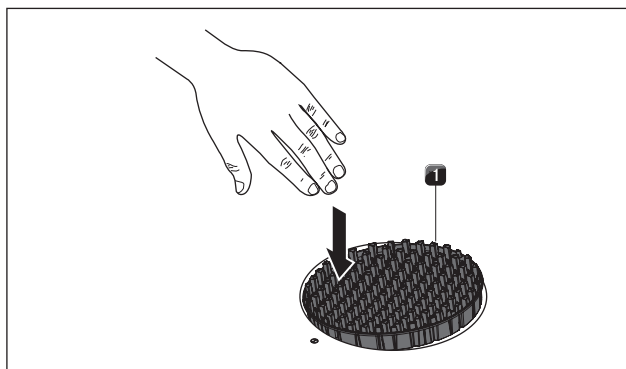

Ilustracja 10.1 Zdejmowanie dyszy wlotowej PUXA, PUXU

- [1] Dysza wlotowa

Warunek:

Wskaźnik stopnia wentylatora wskazuje □.

- ▶ Odchylić dyszę wlotową [1] od pozycji wkładania.
- ▶ Wyjąć dyszę wlotową drugą ręką [1].

Zdejmowanie dyszy wlotowej Pure

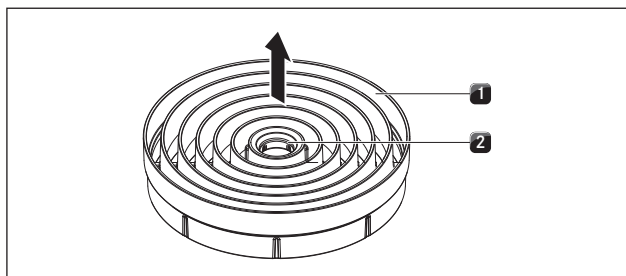

Ilustracja 10.2 Zdejmowanie dyszy wlotowej PURA, PURU

- [1] Dysza wlotowa
[2] Otwór umożliwiający dostęp

Warunek:

Wskaźnik stopnia wentylatora wskazuje □.

- ▶ Włożyć palec w otwór dostępu [2] dyszy wlotowej [1].
- ▶ Wyciągnąć dyszę wlotową [1] do góry.

Zdejmowanie filtra tłuszczowego ze stali szlachetnej

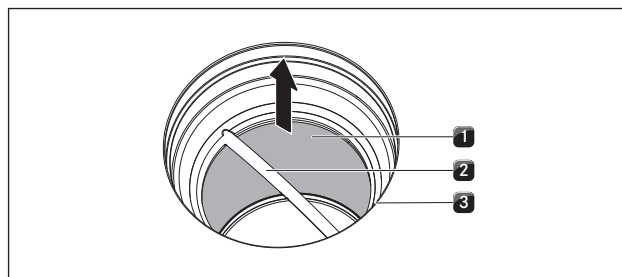

Ilustracja 10.3 Demontaż filtra tłuszczowego ze stali szlachetnej

- [1] Filtr tłuszczowy ze stali szlachetnej
[2] Uchwyt
[3] Otwór wlotowy

- ▶ Chwycić filtr tłuszczowy ze stali szlachetnej za uchwyt [2].
- ▶ Pociągnąć filtr tłuszczowy ze stali szlachetnej [1] do góry z otworu zasysania [3].

8.4.2 Czyszczenie dyszy wlotowej i filtra tłuszczowego ze stali szlachetnej

- i** Jeśli nie można już całkowicie wyczyścić filtra tłuszczowego ze stali szlachetnej, trzeba go wymienić (patrz rozdział Osprzęt).

Czyszczenie ręczne

- ▶ Używać środka czyszczącego zmywającego tłuszcz.
- ▶ Wypłukać dyszę wlotową i filtr tłuszczowy ze stali szlachetnej gorącą wodą.
- ▶ Oczyszczyć dyszę wlotową i filtr tłuszczowy ze stali szlachetnej miękką szczotką.
- ▶ Po czyszczeniu dobrze wypłukać dyszę wlotową i filtr tłuszczowy ze stali szlachetnej.

Mycie w zmywarce do naczyń

- ▶ Usunąć duże resztki jedzenia z filtra tłuszczowego ze stali szlachetnej.
- ▶ Wypłukać dyszę wlotową i filtr tłuszczowy ze stali szlachetnej, używając programu płukania o maksymalnej temperaturze 65°C.

- i** W celu uniknięcia wilgoci w urządzeniu zaleca się dokładne otrząśnięcie dyszy po wyjęciu ze zmywarki i ewentualnie wytarcie ściereczką.

8.4.3 Montaż komponentów

Wkładanie filtra tłuszczowego ze stali szlachetnej

- ▶ Chwycić filtr tłuszczowy ze stali szlachetnej za uchwyt [2].
- ▶ Włożyć filtr tłuszczowy ze stali szlachetnej [1] w otwór wlotowy [3]. Blokada nie jest przewidziana, a także nie jest konieczna.

Zakładanie dyszy wlotowej

- ▶ Włożyć dyszę wlotową w otwór wlotowy.
- ▶ Zwrócić uwagę na prawidłową pozycję.

8.4.4 Usuwanie płynów w urządzeniu

Płyny przepływające przez otwór wlotowy do urządzenia są pochłaniane przez filtr tłuszczowy ze stali szlachetnej (do 150 ml) i obudowę kanału powietrza. Należy postępować w następujący sposób:

- ▶ Wyłączyć wentylator i dezaktywować opóźnienie wyłączenia (patrz rozdział Obsługa).
- ▶ Zdemonstrować dyszę wlotową i filtr tłuszczowy ze stali szlachetnej (patrz rozdział Czyszczenie i pielęgnacja).
- ▶ Opróżnić filtr tłuszczowy ze stali szlachetnej.
- ▶ Sprawdzić, czy na dnie obudowy kanału powietrza nagromadziły się płyny.
- ▶ Jeśli to konieczne, zetrzeć gąbką lub ściereczką płyn od góry przez otwór wlotowy na spodzie obudowy.
- ▶ Oczyszczyć obudowę kanału powietrza (patrz rozdział Czyszczenie i pielęgnacja, czyszczenie obudowy kanału powietrza)..
- ▶ Włączyć wyciąg oparów na minimalny stopień mocy 5, aby osuszyć filtr zapachów lub części kanału.
- Po 120 minutach wyciąg oparów automatycznie przelączy się na funkcję automatycznego opóźnianie wyłączenia (patrz rozdział Opis urządzenia).

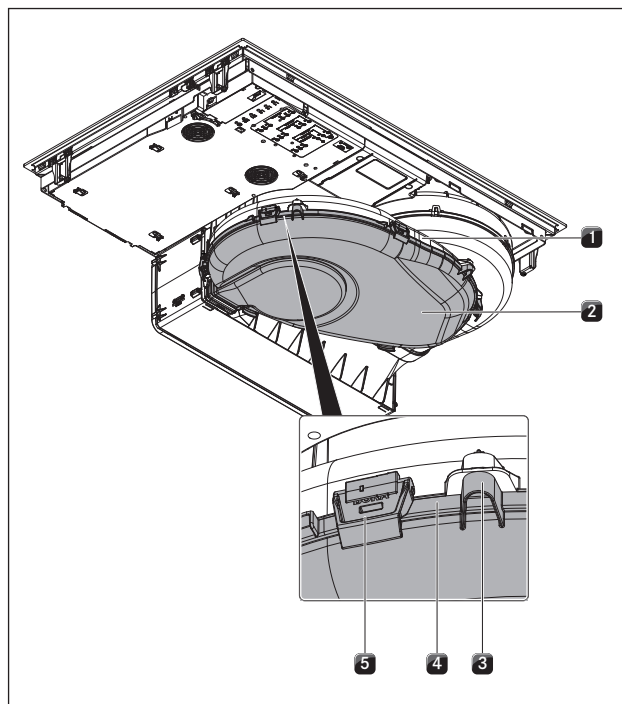

Ilustracja 10.4 Obudowa kanału powietrza

8.5 Czyszczenie obudowy kanału powietrza

Na powierzchni obudowy kanału powietrza mogą gromadzić się tłuste składniki i pozostałości kamienia z oparów kuchennych. Z tego powodu konieczne jest jej regularne czyszczenie.

Obudowa kanału powietrza znajduje się pod płytą grzewczą w szafce dolnej.

Otwieranie obudowy kanału powietrza

- ▶ Upewnić się, że płyta grzewcza i wyciąg oparów są wyłączone (patrz rozdział Obsługa).
- ▶ Odczekać, aż wskaźnik stopnia wentylatora wskaże □ .
- ▶ Zdjąć dyszę wlotową i filtr tłuszczowy ze stali szlachetnej.
- ▶ We wnętrzu otworu wlotowego wyciągnąć klapę wymiany filtra z otworu obudowy filtra (Wyjmowanie klapy wymiany filtra, patrz Ilustracja 8.5).

- [1] Obudowa kanału powietrza
- [2] Dno obudowy
- [3] Czop centrujący
- [4] Rowek uszczelniający
- [5] Blokada

- ▶ Przytrzymać dno obudowy jedną ręką [2].
- ▶ Otworzyć 6 umieszczonych na obwodzie blokad [5].
- ▶ Zdjąć dno obudowy [2].

- ▶ Wyczyścić obudowę kanału powietrza [1] i dno obudowy [2] łagodnym środkiem czyszczącym.

Zamykanie obudowy kanału powietrza

- ▶ Ustawić dno obudowy [2] za pomocą 3 obwodowo usytuowanych czopów centrujących [3] pod obudowę kanału powietrza [1].
- ▶ Wcisnąć dno obudowy [2] do góry w rowek uszczelniający [4].
- ▶ Zamknąć 6 blokad [5].
- ▶ Sprawdzić poprawne osadzenie dna obudowy.
- ▶ Wcisnąć do oporu klapę wymiany filtra w otwór obudowy filtra wewnątrz otworu wlotowego (wkładanie klapy wymiany filtra, patrz Ilustracja 8.11).
- ▶ Sprawdzić poprawne osadzenie klapy wymiany filtra.
- ▶ Włożyć filtr tłuszczowy ze stali szlachetnej i dyszę wlotową.

8.6 Wymiana filtra z węglem aktywnym

Wyłącznie gdy wyciąg oparów pracuje w trybie pracy w obiegu zamkniętym, dodatkowo do filtra tłuszczowego ze stali szlachetnej stosowany jest filtr z węglem aktywnym. Filtr z węglem aktywnym wiąże zapachy powstające podczas czynności gotowania.

i Filtr z węglem aktywnym trzeba wymienić, gdy wskaźnik wentylatora pokazuje F (wskaźnik zużycia filtra). Filtr z węglem aktywnym PUAKEF można nabyć u sprzedawcy akcesoriów specjalistycznych. Można także skontaktować się z firmą BORA za pośrednictwem strony internetowej www.bora.com/filter.

- ▶ Upewnić się, że płyta grzewcza i wyciąg oparów są wyłączone (patrz rozdział Obsługa).
- ▶ Odczekać, aż wskaźnik stopnia wentylatora wskaże □.

Wymywanie filtra z węglem aktywnym

- ▶ Zdjąć dyszę wlotową i filtr tłuszczowy ze stali szlachetnej.

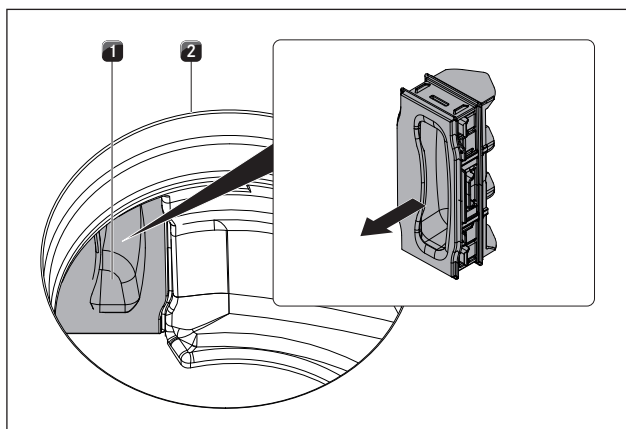

Ilustracja 10.5 Wymywanie klapy wymiany filtra

- [1] Klapa wymiany filtra
- [2] Otwór wlotowy

- ▶ Wewnątrz otworu wlotowego [2] wyciągnąć klapę wymiany filtra [1] z otworu obudowy filtra.

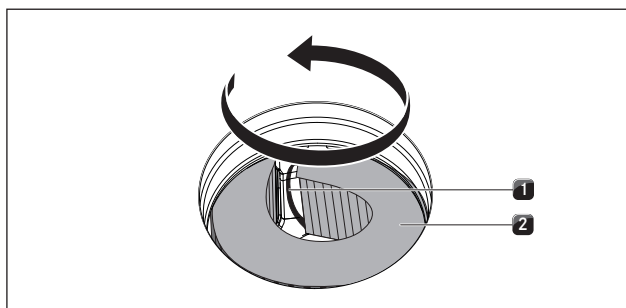

Ilustracja 10.6 Wymywanie filtra z węglem aktywnym z obudowy filtra

- [1] Pętla uchwyty
- [2] Filtr z węglem aktywnym

- ▶ Chwycić filtr z węglem aktywnym [2] za pętlę uchwyty [1] i wyciągnąć go możliwie daleko z otworu obudowy filtra.

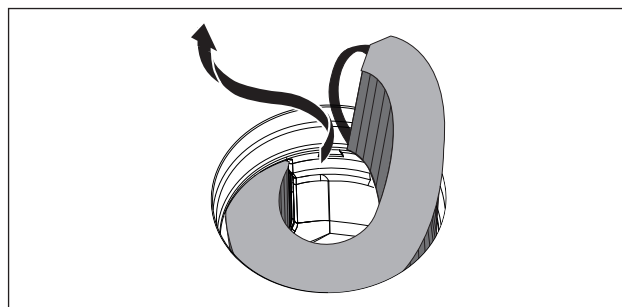

Ilustracja 10.7 Wymywanie filtra z węglem aktywnym z otworu wlotowego

- ▶ Chwycić koniec filtra z węglem aktywnym i wyciągnąć go do góry i całkowicie z otworu wlotowego, obracając go w lewo.

Wkładanie filtra z węglem aktywnym

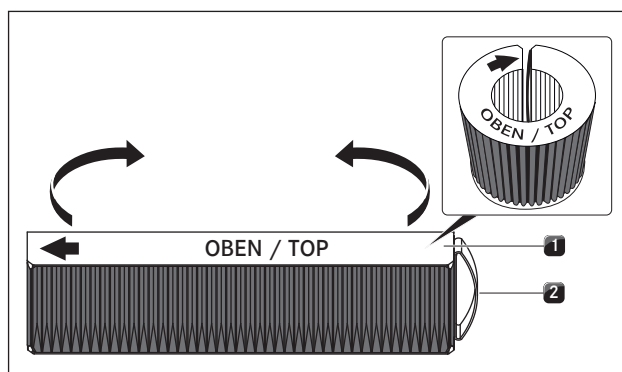

Ilustracja 10.8 Filtr z węglem aktywnym

- [1] Filtr z węglem aktywnym
- [2] Pętla uchwyty

- ▶ Usunąć opakowanie z filtra z węglem aktywnym [1].
- ▶ Ustawić prawidłowo filtr z węglem aktywnym, korzystając z nadrukowanych symboli (strzałka w lewo, pętla uchwyty [2] w prawo).
- ▶ Chwycić za oba końce filtra z węglem aktywnym.
- ▶ Wygiąć filtr z węglem aktywnym do formy cylindrycznej, tak aby obydwa końce filtra były zwrócone do siebie.

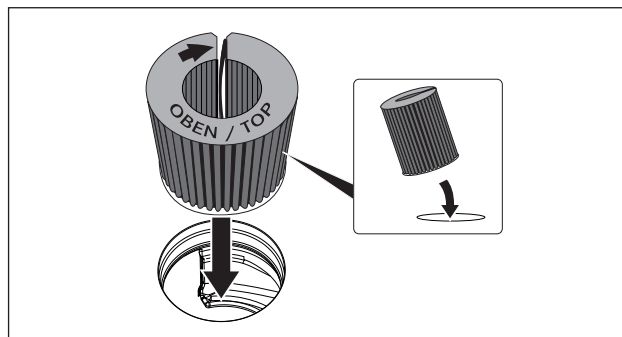

Ilustracja 10.9 Włożyć filtr z węglem aktywnym do otworu wyciągowego.

- ▶ Przechylić filtr z węglem aktywnym lekko do siebie i włożyć go do otworu wlotowego.
- ▶ Włożyć lewy koniec filtra do otworu obudowy filtra.

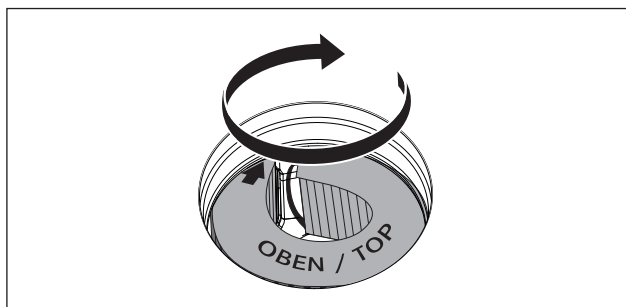

Ilustracja 10.10 Umieścić filtr z węglem aktywnym w pozycji końcowej

- ▶ Wsunąć filtr z węglem aktywnym do oporu do obudowy filtra (w tym celu można chwycić lamelki jednym palcem i wsuwać filtr krok po kroku w obudowę).
- Pozycja końcowa filtra z węglem aktywnym zostanie osiągnięta, gdy filtr jest całkowicie wsunięty w obudowę filtra.

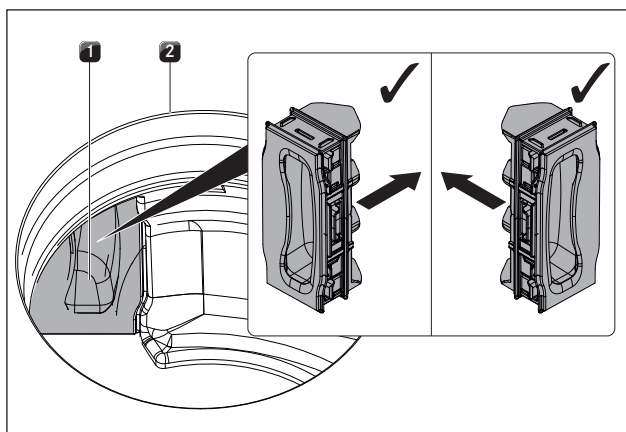

Ilustracja 10.11 Wkładanie kłapy wymiany filtra

- [1] Kłapa wymiany filtra
[2] Otwór wlotowy

- ▶ Wcisnąć do oporu klapę wymiany filtra w otwór obudowy filtra wewnątrz otworu wlotowego.
- ▶ Sprawdzić poprawne osadzenie kłapy wymiany filtra.
- ▶ Włożyć filtr tłuszczowy ze stali szlachetnej i dyszę wlotową.
- ▶ Zresetować wskaźnik zużycia filtra (patrz rozdział Obsługa, Menu klienta).

9 Usuwanie usterek

i Często można samodzielnie usuwać usterek i błędy, które mogą wystąpić podczas codziennej pracy. Pozwala to zaoszczędzić czas i pieniądze, ponieważ nie ma wówczas konieczności zwracania się o pomoc do działu obsługi klienta.

► Przestrzegać wszystkich ostrzeżeń oraz wskazówek dotyczących bezpieczeństwa (patrz rozdział: Bezpieczeństwo).

Przypadek obsługi	Przyczyna	Pomoc
Płyta grzewcza lub wentylator nie daje się włączyć	Uszkodzony bezpiecznik lub bezpiecznik samoczynny instalacji mieszkania lub domu	Wymienić bezpiecznik Włączyć ponownie bezpiecznik samoczynny
	Kilkukrotne zadziałanie bezpiecznika / bezpiecznika samoczynnego	Skontaktować się z ekipą serwisową BORA
	Zasilanie zostało przerwane	Zlecić kontrolę zasilania wykwalifikowanemu elektrykowi
Powstanie zapachu podczas pracy nowego wyciągu oparów	Takie zjawisko jest normalne w przypadku fabrycznie nowych urządzeń	Powstawanie zapachu kończy się po kilku godzinach użytkowania
Na wskaźniku pola grzewczego pojawia się	Brak naczynia lub niewłaściwe naczynie do gotowania na polu grzewczym	Użyć odpowiedniego naczynia do gotowania. Wybrać wielkość naczynia odpowiednią do pola grzewczego (patrz rozdział Opis urządzenia)
Symbol kłódki jest jaśniejszy niż pozostałe wskazania.	Zabezpieczenie przed dziećmi jest włączone	Wyłączyć zabezpieczenie przed dziećmi (patrz rozdział Obsługa).
Jedno pole grzewcze lub cała płyta grzewcza wyłączy się automatycznie	Przekroczono maksymalny czas pracy pola grzewczego	Ponownie uruchomić pole grzewcze (patrz rozdział Obsługa)
Stopień POWER zostanie automatycznie anulowany przedwcześnie	Zadziałało zabezpieczenie przed przegrzaniem	(patrz rozdział Opis urządzenia)
Wentylator chłodzący płyty grzewczej nadal działa po wyłączeniu	Wentylator chłodzący kontynuuje pracę, dopóki płyta grzewcza się nie ochłodzi	Odczekać, aż wentylator automatycznie się wyłączy
Moc wyciągu oparów uległa pogorszeniu	Filtr tłuszczowy jest silnie zanieczyszczony	Oczyścić lub wymienić filtr tłuszczowy
	Filtr z węglem aktywnym jest silnie zanieczyszczony (tylko w przypadku PUXU, PURU)	Wymienić filtr z węglem aktywnym
	W obudowie kanału powietrza znajduje się przedmiot (np. ściereczka do czyszczenia)	Usunąć przedmiot
E jest wyświetlany na wskaźniku wentylatora	Home-In nie jest zatwierdzone	Otworzyć okno
	Zabezpieczenie jest uszkodzone	Skontaktować się z ekipą serwisową BORA
E ² jest wyświetlany w polu grzewczym	Zadziałało zabezpieczenie przed przegrzaniem	(patrz rozdział Opis urządzenia)
E ³ jest wyświetlany. E na wskaźniku wentylatora, w tylnych polach grzewczych	Przedmiot na panelu sterowania	Usunąć przedmiot z panelu sterowania
	Panel sterowania zabrudzony	Oczyścić panel sterowania
E ^B jest wyświetlany na wskaźniku wentylatora	Zastosowanie wyłącznika okiennego z oddzieleniem faz	Otworzyć okno
	Wyciąg oparów jest uszkodzony lub połączenie kanału zostało przerwane	Skontaktować się z ekipą serwisową BORA
F wyświetlany jest na wskaźniku wentylatora (tylko w przypadku PUXU, PURU)	Upłynął okres żywotności filtra z węglem aktywnym	Zastosować nowy filtr z węglem aktywnym (patrz rozdział Czyszczenie i pielęgnacja)

Tabela 11.1 Usuwanie usterek

Usterki i błędy, które nie zostały tu opisane:

- Wyłączyć urządzenie.
- Skontaktować się z serwisem BORA (patrz rozdział Gwarancja, serwis techniczny oraz części zamienne) i podać wyświetlany numer błędu oraz typ urządzenia.

10 Wycofanie z użytkowania, demontaż i utylizacja

- ▶ Przestrzegać wszystkich ostrzeżeń oraz wskazówek dotyczących bezpieczeństwa (patrz rozdział Bezpieczeństwo).
- ▶ Stosować się do dostarczonych przez producenta instrukcji.

10.1 Wycofanie z użytkowania

Pod pojęciem wycofania z użytkowania rozumie się ostateczne wycofanie oraz demontaż. Po wycofaniu z użytkowania urządzenie może zostać zamontowane w innym pomieszczeniu, odsprzedane osobie prywatnej lub poddane utylizacji.

- i** Odłączenie przyłączy elektrycznych i gazowych może zostać wykonane wyłącznie przez certyfikowany personel fachowy.

- ▶ W celu wycofania z użytkowania wyłączyć urządzenie (patrz rozdział Obsługa).
- ▶ Wyłączyć zasilanie urządzenia.

10.2 Demontaż

W celu przeprowadzenia demontażu do urządzenia musi być zapewniony dostęp, a zasilanie elektryczne musi być odłączone.

- ▶ Poluzować mocowanie urządzenia.
- ▶ Usunąć fugi silikonowe.
- ▶ Podnieść urządzenie i wyjąć z blatu.
- ▶ Wyjąć dodatkowe wyposażenie.
- ▶ Usunąć urządzenie i dodatkowe wyposażenie zgodnie z punktem „Przyjazna dla środowiska utylizacja“.

10.3 Przyjazna dla środowiska utylizacja

Usunięcie opakowania transportowego

- i** Opakowanie chroni urządzenie przed uszkodzeniem w czasie transportu. Przy wyborze materiałów opakowania uwzględniono aspekty ochrony środowiska. Dlatego materiały te nadają się do recyklingu.

Odprowadzanie opakowań do zamkniętego obiegu materiału pozwala na oszczędzanie surowców i zmniejszanie ilości wytwarzanych śmieci. Przedstawiciele handlowi odbierają opakowania.

- ▶ Opakowanie można oddać przedstawicielowi handlowemu lub
- ▶ samemu oddać do utylizacji zgodnie z lokalnymi przepisami.

Utylizacja starego urządzenia



Sprzęt elektryczny oznaczony tym znakiem nie może dostać się do odpadów domowych. Musi on zostać oddany w miejscu zbierania przeznaczonego do recyklingu sprzętu elektrycznego oraz elektronicznego. Dalsze odnośne informacje można uzyskać w punktach informacyjnych w miastach i gminach.

Urządzenia elektryczne i elektrotechniczne zawierają cenne surowce. Zawierają one również substancje szkodliwe, które były potrzebne dla ich funkcjonowania. W przypadku dostania się do odpadów domowych albo niewłaściwego obchodzenia się mogą one szkodzić zdrowiu lub środowisku naturalnemu.

- ▶ Starych urządzeń nie wolno w żadnym wypadku usuwać do śmieci domowych.
- ▶ Urządzenie należy oddać w miejscu zbierania przeznaczonego do recyklingu sprzętu elektrycznego i elektronicznego oraz innych materiałów.

11 Gwarancja, serwis techniczny, części zamienne, wyposażenie dodatkowe

- ▶ Przestrzegać wszystkich ostrzeżeń oraz wskazówek dotyczących bezpieczeństwa (patrz rozdział Bezpieczeństwo).

11.1 Gwarancja producenta BORA

BORA udziela klientowi końcowemu gwarancji producenta na swoje produkty na okres 2 lat. Niniejsza gwarancja istnieje dla klienta końcowego dodatkowo do ustawowych roszczeń gwarancyjnych wobec sprzedawcy naszych produktów.

Gwarancja producenta obowiązuje dla wszystkich produktów BORA zakupionych od autoryzowanych dealerów BORA na obszarze Unii Europejskiej, z wyjątkiem produktów oznaczonych przez BORA jako artykuły uniwersalne lub akcesoria.

Wraz z przekazaniem produktu BORA przez autoryzowanego dealera BORA klientowi końcowemu gwarancja producenta rozpoczyna swój bieg i obowiązuje przez okres 2 lat.

Klient końcowy ma możliwość uzyskania przedłużenia gwarancji tego producenta, rejestrując się na stronie www.bora.com/registration. Gwarancja producenta zakłada, że przeprowadzony został profesjonalny montaż (zgodny z opisem wentylacji BORA i instrukcją obsługi obowiązującą w momencie montażu) produktów przez autoryzowanego dealera BORA. Podczas użytkowania klient końcowy musi przestrzegać wytycznych i wskazówek zawartych w instrukcji obsługi.

W celu skorzystania z usługi gwarancyjnej klient końcowy musi zgłosić wadę swojemu dealerowi lub bezpośrednio firmie BORA oraz przedstawić dokument potwierdzający zakup. Alternatywnie klient końcowy może dostarczyć dowód zakupu, rejestrując się na stronie internetowej www.bora.com.

BORA gwarantuje, że wszystkie produkty BORA są wolne od wad materiałowych i produkcyjnych. Błąd musiał już istnieć w momencie dostawy do klienta końcowego. W przypadku skorzystania z usługi gwarancyjnej gwarancja nie rozpoczyna się na nowo.

BORA usunie wady produktów BORA wedle własnego uznania, dokonując naprawy lub wymiany. Wszelkie koszty usunięcia wad objętych gwarancją producenta ponosi BORA.

W szczególności nie są objęte gwarancją producenta BORA:

- produkty BORA, które nie zostały nabyte od autoryzowanych dealerów BORA
- uszkodzenia wynikające z nieprzestrzegania instrukcji obsługi (dotyczy to także pielęgnacji i czyszczenia produktu). Stanowią one niewłaściwe użytkowanie.
- uszkodzenia spowodowane normalnym zużyciem, np. ślady zużycia na płycie grzewczej
- uszkodzenia spowodowane wpływami zewnętrznymi (np. uszkodzenia podczas transportu, pojawienie się skroplonej wody, kataklizmy, takie jak uderzenie pioruna)
- uszkodzenia spowodowane przez naprawy lub próby napraw, które nie zostały przeprowadzone przez firmę BORA lub osoby autoryzowane przez BORA
- uszkodzenie szkła ceramicznego
- wahania napięcia
- szkody następne lub roszczenia odszkodowawcze wykraczające poza wadę
- uszkodzenia części z tworzyw sztucznych

Ustawowe prawa, w szczególności ustawowe roszczenia z tytułu wad lub odpowiedzialności za produkt, nie są ograniczone przez gwarancję.

Jeśli wada nie jest objęta gwarancją producenta, klient końcowy może skorzystać z Serwisu Technicznego BORA, ale sam ponosi koszty.

Dla niniejszych warunków gwarancji obowiązują przepisy prawa Republiki Federalnej Niemiec.

Kontakt z nami:

- Telefon: +800 7890 0987 od poniedziałku do czwartku, w godzinach od 08:00 do 18:00 oraz w piątek od godziny 08:00 do 17:00
- e-mail: info@bora.com

11.1.1 Przedłużenie gwarancji

Możesz przedłużyć gwarancję, rejestrując się na stronie www.bora.com/registration.

11.2 Serwis

BORA Service:

patrz ostatnia strona instrukcji montażu i obsługi



- ▶ W przypadku usterek, których nie można usunąć we własnym zakresie, należy skontaktować się z przedstawicielem handlowym lub z serwisem firmy BORA.

W serwisie BORA należy podać oznaczenie typu i numer fabryczny urządzenia (numer FD).

Oba oznaczenia znajdują się na tabliczce znamionowej w łączniku do gwarancji oraz na spodzie urządzenia.

11.3 Części zamienne

- ▶ Podczas napraw używać wyłącznie oryginalnych części zamiennych.
- ▶ Naprawy mogą być wykonywane wyłącznie przez serwis BORA.

i Części zamienne dostępne są u przedstawiciela handlowego firmy BORA oraz na internetowej stronie serwisowej BORA pod adresem www.bora.com/service lub przez podanie odpowiedniego numeru serwisowego.

11.4 Wyposażenie dodatkowe

Wyposażenie dodatkowe	PUXA	PUXU	PURA	PURU
Filtr z węglem aktywnym PUAKF		✓		✓
Filtr tłuszczowy ze stali szlachetnej PUEF	✓	✓	✓	✓
Dysza wlotowa PUXED	✓	✓		
Dysza wlotowa czarna PUED			✓	✓
Dysza wlotowa w kolorze szaro-beżowy PUEDG			✓	✓
Dysza wlotowa czerwona PUEDR			✓	✓
Dysza wlotowa nefrytowo-zielona PUEDJ			✓	✓
Dysza wlotowa pomarańczowa PUEDO			✓	✓
Dysza wlotowa niebieska PUEDB			✓	✓
Listwa boczna USL515	✓	✓	✓	✓
Listwa boczna All Black USL515AB	✓	✓	✓	✓
Rama płyty grzewczej BKR830	✓	✓		
Rama płyty grzewczej BKR760			✓	✓
Skrobak do ceramiki UGS	✓	✓	✓	✓
Home In Modul PUHIM	✓		✓	
Wyłącznik okienny UFKS	✓		✓	
Skrzynka filtra powietrza PULB (w celu przebudowy na tryb pracy w obiegu zamkniętym)	✓		✓	
Skrzynka filtra powietrza, teleskopowe przedłużenie PULBTA		✓		✓

Ilustracja 13.1 Wyposażenie dodatków X Pure, Pure

12 Notatki:

Instrukcja obsługi i montażu:

oryginał

tłumaczenie

Producent: BORA Vertriebs GmbH & Co KG

Udostępnianie oraz kopiowanie niniejszej dokumentacji, wykorzystywanie i ujawnianie jej zawartości jest niedozwolone, o ile nie udzielono na to wyraźnej zgody.

Niniejsza instrukcja montażu i obsługi została sporządzona z największą starannością. Pomimo tego istnieje możliwość, że późniejsze zmiany techniczne jeszcze nie zostały uwzględnione lub odpowiednie treści nie zostały uaktualnione. Prosimy o Państwa wyrozumiałość. Aktualnej wersji można zażądać w serwisie BORA. Zastrzega się możliwość wystąpienia błędów drukarskich i pomyłek.

© BORA Vertriebs GmbH & Co KG

Wszelkie prawa zastrzeżone.

D
BORA Lüftungstechnik GmbH
Rosenheimer Str. 33
83064 Raubling
Niemcy
T +49 (0) 8035 / 9840-0
F +49 (0) 8035 / 9840-300
info@bora.com
www.bora.com

A
BORA Vertriebs GmbH & Co KG
Innstraße 1
6342 Niederndorf
Austria
T +43 (0) 5373 / 62250-0
F +43 (0) 5373 / 62250-90
mail@bora.com
www.bora.com

INT
BORA Holding GmbH
Innstraße 1
6342 Niederndorf
Austria
T +43 (0) 5373 / 62250-0
F +43 (0) 5373 / 62250-90
mail@bora.com
www.bora.com

AU NZ
BORA APAC Pty Ltd
100 Victoria Road
Drummoyne NSW 2047
Australia
T +61 2 9719 2350
F +61 2 8076 3514
info@boraapac.com.au
www.bora-australia.com.au

