

Pro piano cottura a induzione

Pro piano cottura a induzione All Black

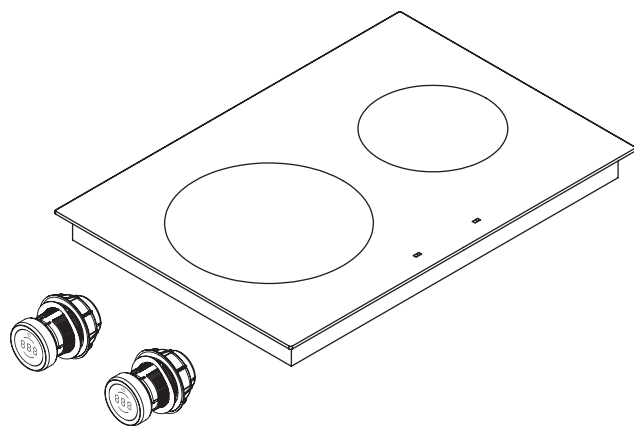
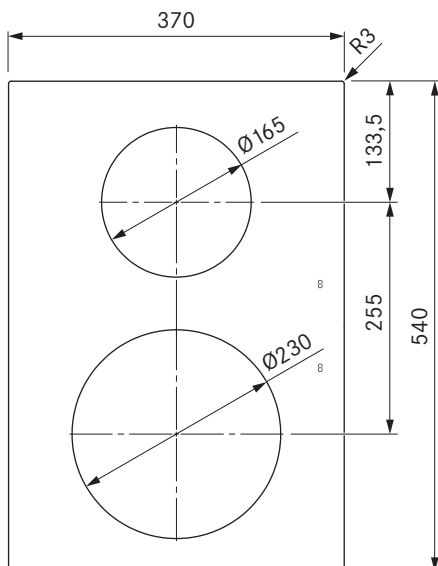
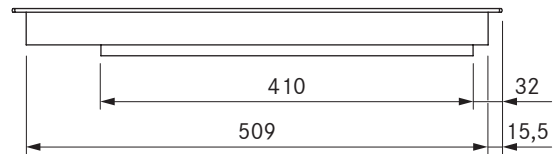
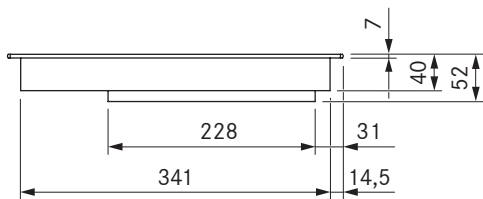

## dati tecnici

Tensione di collegamento	220 - 240 V
Frequenza	50/60 Hz
Potenza assorbita massima	3,68 kW
Potenza allacciata massima	3,68 kW
Fusibile minimo	1 x 16 A
Lunghezza cavo di collegamento alla rete	1,5 m
Dimensioni (larghezza x profondità x altezza)	370 x 540 x 52 mm
Peso (incl. accessori / confezione)	8,0 kg
Materiale superficie	SCHOTT CERAN®
Livello di potenza piano cottura	1 - 9, P
Dimensioni zona cottura anteriore	Ø 230 mm
Dimensioni zona cottura posteriore	Ø 165 mm
Potenza zona cottura anteriore	2300 W
Potenza zona cottura posteriore	1400 W
Potenza livello power zona cottura anteriore	3680 W
Potenza livello power zona cottura posteriore	2200 W

## Descrizione prodotto

- Manopola di comando intuitiva
- Indicatore del livello di potenza sul piano cottura
- Funzione mantenimento calore variabile
- sicurezza bambini
- Funzione timer zone cottura
- Timer tempo abbreviato
- Funzione pausa
- avvio cottura automatico
- riconoscimento pentola
- Modalità Demo

## Materiale in dotazione

- Piano cottura a induzione PKI3 / PKI3AB
- 2 manopole di comando
- 2 cavi di collegamento manopola di comando
- Cavo di collegamento all'aspiratore
- istruzioni per l'uso e il montaggio
- linguette di montaggio
- Set di piastre di compensazione dell'altezza
- Cavo di collegamento alla rete (1,5m)

## Prodotto- e avvertenze per la progettazione

- Possibilità di montaggio ruotato di 180°
- Si fa notare che con i piani di cottura a induzione devono essere utilizzate stoviglie compatibili con l'induzione
- Provvedere a una sufficiente ventilazione sotto il piano cottura